

SHARP

Important
Ważne
Σημαντικό
Pomembno
Důležité
Dôležité
Fontos

Важлива
інформація
Svarīgi
Tāhelepari
Важно
Important
Увага



R-200

MICROWAVE OVEN - OPERATION MANUAL
KUCHENKA MIKROFALOWA - INSTRUKCJA OBSŁUGI
ΦΟΥΡΝΟΣ ΜΙΚΡΟΚΥΜΑΤΩΝ - ΕΓΧΕΙΡΙΔΙΟ ΛΕΙΤΟΥΡΓΙΑΣ
MIKROVALOVNA PEČICA - NAVODILA ZA UPORABO
MIKROVLNNÁ TROUBA - NÁVOD K OBSLUZE
MIKROVLNNÁ RÚRA - NÁVOD NA POUŽITIE
MIKRONULLÁMÚ SŰTŐ - KEZELÉSI ÚTMUTATÓ
МИКРОВОЛНОВА ПИЧ - ІНСТРУКЦІЯ З ЕКСПЛУАТАЦІЇ
MIKROVIĻŅU KRĀSNS - LIETOŠANAS INSTRUKCIJA
MIKROBANGŪ KROSNELĒ - VALDYMO VADOVAS
MIKROLAINEAHI - KASUTUSJUHEND
МИКРОВОЛНОВА ФУРНА - РЪКОВОДСТВО ЗА УПОТРЕБА
CUPTOR CU MICROUND E - MANUAL DE UTILIZARE
МІКРАХВАЛЕВАЯ ПЕЧ - ІНСТРУКЦЫЯ ПА ЭКСПЛУАТАЦЫІ

800 W (IEC 60705)

ENGLISH

POLSKI

ΕΛΛΗΝΙΚΑ

SLOVENŠČINA

ČESKY

SLOVENSKY

MAGYAR

УКРАЇНСЬКА

LATVIEŠU

LIETUVISKAI

EESTI

БЪЛГАРСКИ

ROMÂNĂ

БЕЛАРУСКАЯ

(GB)

This operation manual contains important information which you should read carefully before using your microwave oven.

Important: There may be a serious risk to health if this operation manual is not followed or if the oven is modified so that it operates with the door open.

(PL)

Niniejsza instrukcja zawiera ważne informacje, z którymi należy się zapoznać przed przystąpieniem do korzystania z kuchenki.

Ważne: Nieprzestrzeganie informacji zawartych w niniejszej instrukcji lub doprowadzenie do uruchomienia kuchenki przy otwartych drzwiczkach może być przyczyną niebezpieczeństwa dla życia i zdrowia.

(GR)

Αυτό το εγχειρίδιο λειτουργίας περιέχει σημαντικές πληροφορίες, τις οποίες θα πρέπει να διαβάσετε προσεκτικά πριν τη χρήση του φούρνου μικροκυμάτων.

Σημαντικό: Ενδέχεται να υπάρξει σοβαρός κίνδυνος για την υγεία, αν δεν ακολουθήσετε αυτό το εγχειρίδιο λειτουργίας, ή αν τροποποιηθεί ο φούρνος έτσι ώστε να λειτουργεί με την πόρτα ανοικτή.

(SI)

V teh navodilih za uporabo najdete pomembne informacije, ki jih pred uporabo pečice pozorno preberite.

Pomembno: Če teh navodil za uporabo ne upošteвате ali pečico predelate tako, da deluje z odprtimi vrati, lahko to resno škoduje vašemu zdravju.

(CZ)

Tento návod k obsluze obsahuje důležité informace, které byste si měli pozorně přečíst před použitím této mikrovlnné trouby.

Důležité: Pokud se nebude postupovat podle tohoto návodu k obsluze nebo se mikrovlnná trouba upraví tak, že bude moci pracovat s otevřenými dveřmi, může dojít k vážnému ohrožení zdraví.

(SK)

Tento návod na obsluhu obsahuje dôležité informácie, ktoré by ste si mali pred použitím mikrovlnnej rúry pozorne prečítať.

Dôležité: Nedodržanie pokynov uvedených v tomto návode na použitie, ako aj akýkoľvek zásah, ktorý dovoľuje prevádzkovanie rúry s otvorenými dverkami, môže viesť k závažnému poškodeniu zdravia osôb.

(HU)

A kezelési útmutató fontos információkat tartalmaz. Olvassa végig figyelmesen a mikrohullámú sütő használatá elött!

Fontos: A jelen kezelési útmutató előírásainak be nem tartásával, illetve a mikrohullámú sütő nyitott ajtajú működését lehetővé tevő módosításával súlyos egészségkárosodási kockázatot vállal!

(UA)

Ця інструкція з експлуатації містить важливу інформацію, яку Вам слід уважно прочитати, перш ніж розпочати експлуатацію мікрохвильової печі.

Важливо: Наслідком недотримання вказівок, наведених у цій інструкції з експлуатації, а також модифікації печі з метою її експлуатації з відчиненими дверцятами може бути серйозний ризик для здоров'я.

(LV)

Šī lietošanas instrukcija ietver svarīgu informāciju, kuru pirms mikroviļņu krāsns lietošanas jums vajadzētu uzmanīgi izlasīt.

Svarīgi: Šīs lietošanas instrukcijas neievērošana vai krāsns pārveidošana tā, lai tā darbotos ar atvērtām durvīm, var nopietni apdraudēt veselību.

(LT)

Šiame valdymo vadove rasite svarbią informaciją, kurią, prieš naudodamiesi mikrobangų krosnele, turite atidžiai perskaityti.

Svarbu: Jūsų sveikatai gali kilti rimtas pavojus, jei nesivadovausite šiuo valdymo vadovu ar krosnelė veiks su atidarytomis durelėmis.

(ET)

Käesolev juhend sisaldab olulist teavet, mis tuleks teil enne oma mikrolaineahju kasutamist tähelepanelikult läbi lugeda.

Tähtis: käesoleva juhendi eiramine või ahju muutmise selliselt, et see töötab ka avatud ukse korral, võib kujutada tervisele tõsist ohtu.

(BG)

Това ръководство за употреба съдържа информация, която трябва да прочетете внимателно, преди да започнете да използвате Вашата микровълнова фурна.

Важно: може да има сериозен риск за здравето, ако не се спазва настоящата инструкция или фурната е преправена така, че да работи и при отворена врата.

(RO)

Acest manual de utilizare conține informații importante, care trebuie citite cu atenție înainte de utilizarea cuptorului cu microunde.

Important: Nerespectarea instrucțiunilor descrise în acest manual sau modificarea cuptorului pentru a funcționa cu ușa deschisă poate duce la rănirea utilizatorului.

(BY)

Гэтая інструкцыя па эксплуатацыі змяшчае важную інфармацыю, якую неабходна ўважліва прачытаць перад выкарыстоўваннем мікрахвалевай печы.

Увага: Ваша здароўе можа падвергнуцца сур'ёзнай рызыцы, калі гэтая інструкцыя не выкананаеаецца, або печ працуе з адкрытымі дзвярыма.

**Attention:**

Your product is marked with this symbol.

It means that used electrical and electronic products should not be mixed with general household waste. There is a separate collection system for these products.

A. Information on Disposal for Users (private households)

1. In the European Union

Attention: If you want to dispose of this equipment, please do not use the ordinary dust bin!

Used electrical and electronic equipment must be treated separately and in accordance with legislation that requires proper treatment, recovery and recycling of used electrical and electronic equipment.

Following the implementation by member states, private households within the EU states may return their used electrical and electronic equipment to designated collection facilities free of charge*.

In some countries* your local retailer may also take back your old product free of charge if you purchase a similar new one.

*) Please contact your local authority for further details.

If your used electrical or electronic equipment has batteries or accumulators, please dispose of these separately beforehand according to local requirements. By disposing of this product correctly you will help ensure that the waste undergoes the necessary treatment, recovery and recycling and thus prevent potential negative effects on the environment and human health which could otherwise arise due to inappropriate waste handling.

2. In other Countries outside the EU

If you wish to discard this product, please contact your local authorities and ask for the correct method of disposal.

For Switzerland: Used electrical or electronic equipment can be returned free of charge to the dealer, even if you don't purchase a new product. Further collection facilities are listed on the homepage of www.swico.ch or www.sens.ch.

B. Information on Disposal for Business Users

1. In the European Union

If the product is used for business purposes and you want to discard it:

Please contact your SHARP dealer who will inform you about the take-back of the product. You might be charged for the costs arising from take-back and recycling. Small products (and small amounts) might be taken back by your local collection facilities.

For Spain: Please contact the established collection system or your local authority for take-back of your used products.

2. In other Countries outside the EU

If you wish to discard of this product, please contact your local authorities and ask for the correct method of disposal.



CONTENTS

INFORMATION ON PROPER DISPOSAL.....	1
CONTENTS.....	2
SPECIFICATIONS.....	2
OVEN AND ACCESSORIES	3
CONTROL PANEL.....	4
IMPORTANT SAFETY INSTRUCTIONS.....	5-15
INSTALLATION.....	16
MICROWAVE POWER LEVELS.....	18
MICROWAVE COOKING.....	18
DEFROSTING GUIDE	19
SUITABLE OVENWARE	19
CARE AND CLEANING	20



SPECIFICATIONS

Model name:	R-200
AC Line Voltage	: 230 V, 50 Hz single phase
Distribution line fuse/circuit breaker	: 10 A
AC Power required: Microwave	: 1270 W
Output power: Microwave	: 800 W (IEC 60705)
Off Mode (Energy Save Mode)	: less than 1,0 W
Microwave Frequency	: 2450 MHz* (Group 2/Class B)
Outside Dimensions (W) x (D) x (H) mm	: 439,5 x 338,2 x 256,3
Cavity Dimensions (W) x (D) x (H)** mm	: 306,0 x 306,6 x 208,2
Oven Capacity	: 20 litres**
Turntable	: ø 255 mm
Weight	: approx. 10.9 kg
Oven lamp	: 25 W/240 V

* This Product fulfils the requirement of the European standard EN55011.

In conformity with this standard, this product is classified as group 2 class B equipment.

Group 2 means that the equipment intentionally generates radio-frequency energy in the form of electromagnetic radiation for the heat treatment of food.

Class B equipment means that the equipment is suitable to be used in domestic establishments.

** Internal capacity is calculated by measuring maximum width, depth and height. Actual capacity for holding food is less.

AS PART OF A POLICY OF CONTINUOUS IMPROVEMENT, WE RESERVE THE RIGHT TO ALTER DESIGN AND SPECIFICATIONS WITHOUT NOTICE.

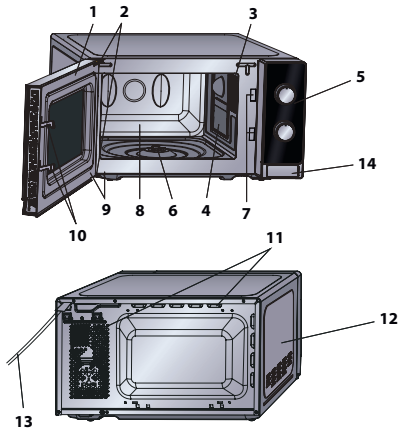
**OVEN**

1. Door
2. Door hinges
3. Oven lamp
4. Waveguide cover (DO NOT REMOVE)
5. Control panel
6. Coupling
7. Door latches
8. Oven cavity
9. Door seals and sealing surfaces
10. Door safety latches
11. Ventilation openings
12. Outer cabinet
13. Power supply cord
14. Door opening button

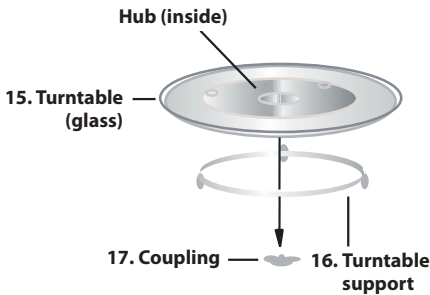
**ACCESSORIES:**

Check to make sure the following accessories are provided:

(15) Turntable (16) Turntable support (17) Coupling
Place the turntable support in the centre of the oven floor so that it can freely rotate around the coupling. Then place the turntable on to the turntable support so that it locates firmly into the coupling. To avoid turntable damage, ensure dishes and containers are lifted clear of the turntable rim when removing them from the oven.

NOTE: When you order accessories, please mention two items: part name and model name to your dealer or SHARP authorised service agent.

NOTES:

- The waveguide cover is fragile. Care should be taken when cleaning inside the oven to ensure that it is not damaged.
- Always operate the oven with the turntable and turntable support fitted correctly. This promotes thorough, even cooking. A badly fitted turntable may rattle, may not rotate properly and could cause damage to the oven.
- All food and containers of food are always placed on the turntable for cooking.
- The turntable rotates clockwise or anti-clockwise. The rotary direction may change each time you start the oven. This does not affect cooking performance.



CONTROL PANEL

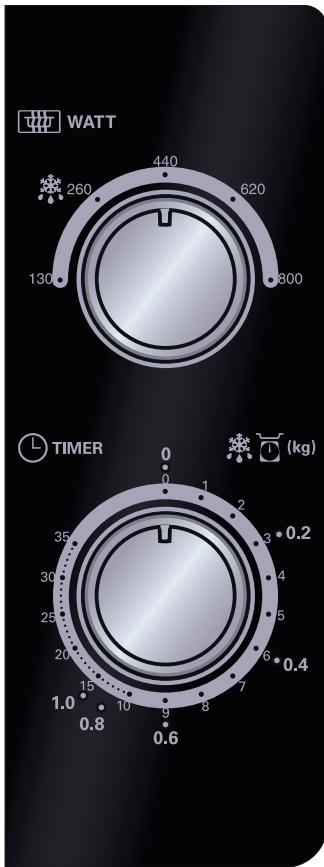

1. MICROWAVE POWER CONTROL knob

Power level

800 WATT = HIGH

620 WATT = MEDIUM HIGH

440 WATT = MEDIUM



260 WATT = MEDIUM LOW

130 WATT = LOW

2. TIMER/ DEFROST GUIDE knob (0-35 Min/ 0.2 – 1.0 kg)

The TIMER/ DEFROST GUIDE features two

scales. The outer scale is for defrosting

according to weight in kg. The inner scale is

used for setting the time.



IMPORTANT SAFETY INSTRUCTIONS: READ CAREFULLY AND KEEP FOR FUTURE REFERENCE

To avoid the danger of fire.

The microwave oven should not be left unattended during operation. Power levels that are too high, or cooking times that are too long, may overheat foods resulting in a fire.

This oven is designed to be used on a countertop only. It is not designed to be built into a kitchen unit.

Do not place the oven in a cabinet.

The electrical outlet must be readily accessible so that the unit can be unplugged easily in an emergency.

The AC power supply must be 230 V, 50 Hz, with a minimum 10 A distribution line fuse, or a minimum 10 A distribution circuit breaker.

A separate circuit serving only this appliance should be provided.

Do not place the oven in areas where heat is generated. For example, close to a conventional oven.

Do not install the oven in an area of high humidity or where moisture may collect.

Do not store or use the oven outdoors.



IMPORTANT SAFETY INSTRUCTIONS

If smoke is observed, switch off or unplug the oven and keep the door closed in order to stifle any flames.

Use only microwave-safe containers and utensils. See Page GB-19. Utensils should be checked to ensure that they are suitable for use in microwave ovens.

When heating food in plastic or paper containers, keep an eye on the oven due to the possibility of ignition.

Clean the waveguide cover, the oven cavity, the turntable and turntable support after use. These must be dry and free from grease. Built-up grease may overheat and begin to smoke or catch fire.

Do not place flammable materials near the oven or ventilation openings.

Do not block the ventilation openings.

Remove all metallic seals, wire twists, etc., from food and food packages. Arcing on metallic surfaces may cause a fire.

Do not use the microwave oven to heat oil for deep frying. The temperature cannot be controlled and the oil may catch fire.

To make popcorn, use only special microwave popcorn makers.

Do not store food or any other items inside the oven. Check the settings after you start the oven to ensure the oven is operating as desired.



To avoid overheating and fire, special care must be taken when cooking or reheating foods with a high sugar or fat content, for example, Sausage rolls, Pies or Christmas pudding.

See the corresponding hints in the operation manual.

To avoid the possibility of injury

WARNING:

Do not operate the oven if it is damaged or malfunctioning. Check the following before use:

- a) The door; make sure the door closes properly and ensure it is not misaligned or warped.
- b) The hinges and safety door latches; check to make sure they are not broken or loose.
- c) The door seals and sealing surfaces; ensure that they have not been damaged.
- d) Inside the oven cavity or on the door; make sure there are no dents.
- e) The power supply cord and plug; ensure that they are not damaged.

If the door or door seals are damaged, the oven must not be operated until it has been repaired by a competent person.

Never adjust, repair or modify the oven yourself. It is hazardous for anyone other than a competent person to carry out any service or repair operation which involves the removal of a cover which gives protection against exposure to microwave energy.



IMPORTANT SAFETY INSTRUCTIONS

Do not operate the oven with the door open or alter the door safety latches in any way. Do not operate the oven if there is an object between the door seals and sealing surfaces.

Do not allow grease or dirt to build up on the door seals and adjacent parts. Clean the oven at regular intervals and remove any food deposits. Follow the instructions for "Care and Cleaning" on page GB-20. Failure to maintain the oven in a clean condition could lead to a deterioration of the surface that could adversely affect the life of the appliance and possibly result in a hazardous situation.

Individuals with PACEMAKERS should check with their doctor or the manufacturer of the pacemaker for precautions regarding microwave ovens.

To avoid the possibility of electric shock

Under no circumstances should you remove the outer cabinet.

Never spill or insert any objects into the door lock openings or ventilation openings. In the event of a spill, turn off and unplug the oven immediately, and call an authorised SHARP service agent.

Do not immerse the power supply cord or plug in water or any other liquid.

Do not let the power supply cord hang over the edge of a table or work surface.

IMPORTANT SAFETY INSTRUCTIONS



Keep the power supply cord away from heated surfaces, including the rear of the oven.

Keep the appliance and its cord out of reach of children less than 8 years.

Do not attempt to replace the oven lamp yourself or allow anyone who is not an electrician authorised by SHARP to do so. If the oven lamp fails, please consult your dealer or an authorised SHARP service agent.

If the power supply cord of this appliance is damaged, it must be replaced with a special cord.

The exchange must be made by an authorised SHARP service agent.

To avoid the possibility of explosion and sudden boiling:

WARNING: Liquids and other foods must not be heated in sealed containers since they are liable to explode.

Microwave heating of beverages can result in delayed eruptive boiling, therefore care must be taken when handling the container.

Never use sealed containers. Remove seals and lids before use. Sealed containers can explode due to a build up of pressure even after the oven has been turned off.

Take care when microwaving liquids. Use a wide mouthed container to allow bubbles to escape.



IMPORTANT SAFETY INSTRUCTIONS

Never heat liquids in narrow necked containers such as baby bottles, as this may result in the contents erupting from the container when heated and cause burns.

To prevent sudden eruption of boiling liquid and possible scalding:

1. Do not use excessive amount of time.
2. Stir liquid prior to heating/reheating.
3. It is advisable to insert a glass rod or similar utensil (not metal) into the liquid whilst reheating.
4. Let liquid stand for at least 20 seconds in the oven at the end of cooking time to prevent delayed eruptive boiling.

Do not cook eggs in their shells, and whole hard boiled eggs should not be heated in microwave ovens since they may explode even after microwave cooking has ended. To cook or reheat eggs which have not been scrambled or mixed, pierce the yolks and the whites, or the eggs may explode. Shell and slice hard boiled eggs before reheating them in the microwave oven.

Pierce the skin of such foods as potatoes, sausages and fruit before cooking, or they may explode.



To avoid the possibility of burns

WARNING: The contents of feeding bottles and baby food jars must be stirred or shaken and the temperature checked before consumption, in order to avoid burns.

Use pot holders or oven gloves when removing food from the oven to prevent burns.

Always open containers, popcorn makers, oven cooking bags, etc., away from the face and hands to avoid steam burns and eruption of boiling.

To avoid burns, always test food temperature and stir before serving and pay special attention to the temperature of food and drink given to babies, children or the elderly. Accessible parts may become hot during use. Young children should be kept away. Temperature of the container is not a true indication of the temperature of the food or drink; always check the food temperature.

Always stand back from the oven door when opening it to avoid burns from escaping steam and heat.

Slice stuffed baked foods after heating to release steam and avoid burns.

Keep children away from the door to prevent them burning themselves.



IMPORTANT SAFETY INSTRUCTIONS

To avoid misuse by children

WARNING: Only allow children aged from 8 years and above to use the oven without supervision when adequate instructions have been given so that the child is able to use the oven in a safe way and understands the hazards of improper use. When the appliance is operated in the GRILL, MIX GRILL and AUTO MENU operation, children should only use the oven under adult supervision due to the temperature generated. This appliance is not intended for use by persons (including children) with reduced physical, sensory or mental capabilities, or lack of experience and knowledge, unless they have been given supervision or instruction concerning use of the appliance by a person responsible for their safety. Children should be supervised to ensure that they do not play with the appliance.

Do not lean or swing on the oven door. Do not play with the oven or use it as a toy.

Children should be taught all important safety instructions: use of pot holders, careful removal of food coverings; paying special attention to packaging (e.g. self-heating materials) designed to make food crisp, as they may be extra hot.



Other warnings

Never modify the oven in any way.

Do not move the oven while it is in operation.

This appliance is intended to be used in household and similar applications such as:

- staff kitchen areas in shops, offices and other working environments;
- farm houses;
- by clients in hotels, motels and other residential environments;
- bed and breakfast type environments.

This oven is for home food preparation only and may only be used for cooking food. It is not suitable for commercial or laboratory use.

To promote trouble-free use of your oven and avoid damage.

Never operate the oven when it is empty. When using a browning dish or self-heating material, always place a heat-resistant insulator such as a porcelain plate under it to prevent damage to the turntable and turntable support due to heat stress. The preheating time specified in the dishes instructions must not be exceeded.



IMPORTANT SAFETY INSTRUCTIONS

Do not use metal utensils, which reflect microwaves and may cause electrical arcing. Do not put cans in the oven.

Use only the turntable and the turntable support designed for this oven. Do not operate the oven without the turntable.

To prevent the turntable from breaking:

- (a) Before cleaning the turntable with water, leave the turntable to cool.
- (b) Do not put hot foods or hot utensils on a cold turntable.
- (c) Do not put cold foods or cold utensils on a hot turntable.

Do not place anything on the outer cabinet during operation.



NOTE:

Do not use plastic containers for microwaving if the oven is still hot from using the GRILL and MIX GRILL operation because they may melt.

Plastic containers must not be used during above modes unless the container manufacturer says they are suitable.

If you are unsure how to connect your oven, please consult an authorised, qualified electrician.

Neither the manufacturer nor the dealer can accept any liability for damage to the oven or personal injury resulting from failure to observe the correct electrical connection procedure.

Water vapour or drops may occasionally form on the oven walls or around the door seals and sealing surfaces. This is a normal occurrence and is not an indication of microwave leakage or a malfunction.



INSTALLATION

1. Remove all packing materials from the inside of the oven cavity and remove any protective film found on the microwave oven cabinet surface.
2. Check the oven carefully for any signs of damage.
3. Place the oven on a secure, level surface, strong enough to take the oven weight, plus the heaviest item likely to be cooked in the oven. Do not place the oven in a cabinet.
4. Select a level surface that provide enough open space for the intake and/or outlet vents. The rear surface of appliance shall be placed against a wall.
 - The minimum installation height is 85 cm.
 - A minimum space of 20 cm is required between the oven and any adjacent walls.
 - Leave a minimum space of 30 cm above the oven.
 - Do not remove the feet from the bottom of the oven.
 - Blocking the intake and/or outlet openings can damage the oven.
 - Place the oven as far away from radios and TV as possible. Operation of microwave oven may cause interference to your radio or TV reception.

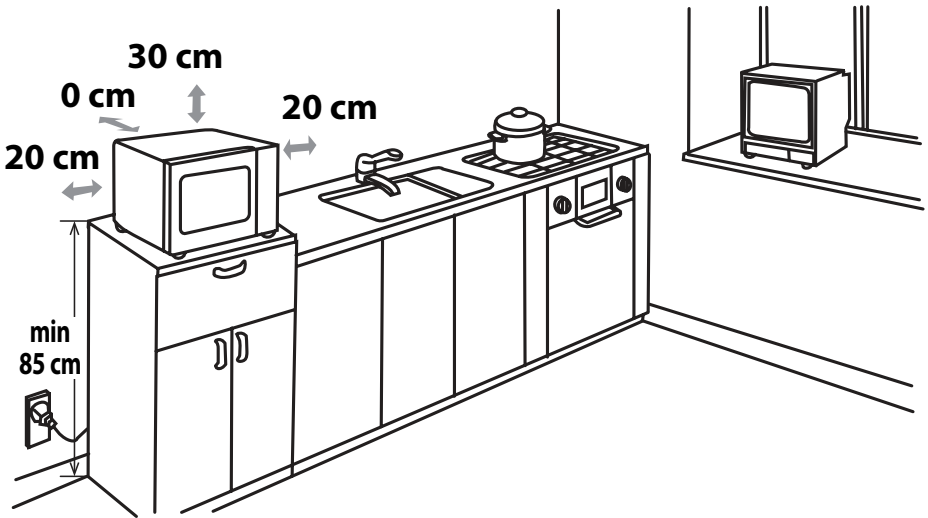

5. Securely connect the plug of the oven to a standard earthed (grounded) household electrical outlet.

WARNING: Do not place the oven where heat, moisture or high humidity are generated, (for example, near or above a conventional oven) or near combustible materials (for example, curtains).
Do not block or obstruct air vent openings.
Do not place objects on top of the oven.



MICROWAVE POWER LEVELS

There are 5 microwave power levels available as listed below.

The microwave power level is varied by the microwave energy switching on and off. When using power levels other than HIGH (100%) you will be able to hear the microwave energy pulsing on and off as the food cooks or defrosts.

Generally the following recommendations apply:

800 WATT = HIGH - used for fast cooking or reheating e.g. for casseroles, hot beverages, vegetables etc.

620 WATT = MEDIUM HIGH - used for longer cooking of dense foods such as roast joints, meat loaf and plated meals, also for sensitive dishes such as sponge cakes. At this reduced setting, the food will cook evenly without over cooking at the sides.

440 WATT = MEDIUM - for dense foods which require a long cooking time when cooked conventionally, e.g. beef casserole, it is advisable to use this power setting to ensure the meat will be tender.

260 WATT = MEDIUM LOW - to defrost, select this power setting, to ensure that the dish defrosts evenly. This setting is also ideal for simmering rice, pasta, dumplings and cooking egg custard.

130 WATT = LOW - for gentle defrosting, e.g. cream gateaux or pastry.



MICROWAVE COOKING

1. Prepare and place food in a suitable container (refer to "SUITABLE OVENWARE" given on page GB-19), position food/container directly onto the middle of the turntable. Close the door.
2. Turn the **MICROWAVE POWER CONTROL** knob to the desired setting; any one of the five microwave power levels.
3. Turn the **TIMER/ DEFROST GUIDE** knob to the desired cooking/defrosting time and the oven will start automatically.
4. When cooking/defrosting is complete, the **TIMER/ DEFROST GUIDE** returns to "0" zero and the signal will sound. The oven lamp will turn off automatically and the turntable stops rotating. Open the oven door, remove the food/container carefully. Leave food to stand as required.

COOKING HINTS:

When the oven starts, the oven lamp will light and the turntable will rotate clockwise or anticlockwise.

If you wish to stop cooking before the cooking time has elapsed, turn the **TIMER/ DEFROST GUIDE** knob back to "0" (off), or open the oven door. The oven door may be opened at any time during cooking. To continue cooking, close the door. If you wish to change the cooking time during cooking, simply turn the **TIMER/ DEFROST GUIDE** knob to the desired new setting.

When cooking/defrosting for less than 3 minutes, turn the **TIMER/ DEFROST GUIDE** knob past the 10 minute mark, and then back to the desired setting. The timer will then run more accurately.

To change the power level during cooking, turn the **MICROWAVE POWER CONTROL** knob to the desired setting.

WARNING:

Ensure the **TIMER/ DEFROST GUIDE** is returned to "0" zero position at the end of cooking, or the oven will start automatically when the oven door is closed.

IMPORTANT:

- If you cook the food over the standard time with only 800 W, the power of the oven will lower automatically to avoid overheating. (The microwave power level will be reduced).

Cooking Mode	Standard time
Microwave 100 P	30 minutes

DEFROSTING GUIDE



This guide is designed to make defrosting specific foods easier.

It can be used for defrosting: Chicken portions, chops, fish (whole or fillets), minced meat and sausages.

Example: To defrost 0.4 kg of chicken portions:

1. Place chicken portions in a flan dish, and place on the turntable into the oven.
2. Turn the **MICROWAVE POWER CONTROL** knob to DEFROST setting (MEDIUM LOW).
3. Turn the **TIMER/ DEFROST GUIDE** to 0.4 kg setting. The oven will start immediately. Turn the chicken portions over 1-2 times during defrosting.
4. After defrosting, cover the food in foil and leave to stand until thoroughly defrosted.

Note: The defrosting time is based on standard conditions. Please check the defrosting result and, if necessary, adjust the defrosting times accordingly.

SUITABLE OVENWARE



To cook/defrost food in a microwave oven, the microwave energy must be able to pass through the container to penetrate the food. Therefore it is important to choose suitable cookware.

Round/oval dishes are preferable to square/oblong ones, as the food in the corners tends to overcook. A variety of cookware can be used as listed below.

Cookware	Microwave Safe	Comments
Aluminium foil Foil Containers	✓ / ✗	Small pieces of aluminium foil can be used to shield food from overheating. Keep foil at least 2 cm from the oven walls, as arcing may occur. Foil containers are not recommended unless specified by the manufacturer, e.g. Microfoil®, follow instructions carefully.
Browning dishes	✓	Always follow the manufacturers instructions. Do not exceed heating times given. Be very careful as these dishes become very hot.
China and ceramics	✓ / ✗	Porcelain, pottery, glazed earthenware and bone china are usually suitable, except for those with metallic decoration.
Glassware e.g. Pyrex®	✓	Care should be taken if using fine glassware as it can break or crack if heated suddenly.
Metal	✗	It is not recommended to use metal cookware as it will arc, which can lead to fire.
Plastic/Polystyrene e.g. fast food containers	✓	Care must be taken as some containers warp, melt or discolour at high temperatures.
Cling film	✓	It should not touch the food and must be pierced to let the steam escape.
Freezer/Roasting bags	✓	Must be pierced to let steam escape. Ensure bags are suitable for microwave use.
Paper - Plates, cups and kitchen paper	✓	Do not use plastic or metal ties, as they may melt or catch fire due to the metal 'arcing'.
Straw and wooden Containers	✓	Only use for warming or to absorb moisture. Care must be taken as overheating may cause fire.
Recycled paper and newspaper	✗	Always attend the oven when using these materials as overheating may cause fire. May contain extracts of metal which will cause 'arcing' and may lead to fire.



WARNING:

When heating food in plastic or paper containers, monitor the oven due to the possibility of ignition.



CARE AND CLEANING

CAUTION: DO NOT USE COMMERCIAL OVEN CLEANERS, STEAM CLEANERS, ABRASIVE, HARSH CLEANERS, ANY THAT CONTAIN SODIUM HYDROXIDE OR SCOURING PADS ON ANY PART OF YOUR MICROWAVE OVEN.

CLEAN THE OVEN AT REGULAR INTERVALS AND REMOVE ANY FOOD DEPOSITS - Keep the oven clean, or the oven could lead to a deterioration of the surface. This could adversely affect the life of the appliance and possibly result in a hazardous situation.

Oven exterior

The outside of your oven can be cleaned easily with mild soap and water. Make sure the soap is wiped off with a moist cloth, and dry the exterior with a soft towel.

Control panel

Open the door before cleaning to de-activate the control panel. Care should be taken in cleaning the control panel. Using a cloth dampened with water only, gently wipe the panel until it becomes clean.

Avoid using excessive amounts of water. Do not use any sort of chemical or abrasive cleaner.

CAUTION:

Take care not to move the TIMER knob from "0" (off) position during cleaning, or the oven will start as soon as you close the door.

Oven Interior

1. For cleaning, wipe any splatters or spills with a soft damp cloth or sponge after each use while the oven is still warm. For heavier spills, use a mild soap and wipe several times with a damp cloth until all residues are removed. Do not remove the waveguide cover.

2. Make sure that mild soap or water does not penetrate the small vents in the walls which may cause damage to the oven.

3. Do not use spray type cleaners on the oven interior. Keep the waveguide cover clean at all times.

The waveguide cover is constructed from a fragile material and should be cleaned with care (follow the cleaning instructions above).

NOTE: Excessive soaking may cause disintegration of the waveguide cover. The waveguide cover is a consumable part and without regular cleaning, will need to be replaced.

Turntable and Turntable support

Remove the turntable and turntable support stay from the oven.

Wash the turntable and turntable support in mild soapy water. Dry with a soft cloth. Both the turntable and the turntable support are dishwasher safe.

Door

To remove all trace of dirt, regularly clean both sides of the door, the door seals and adjacent parts with a soft, damp cloth. Do not use abrasive cleaner.

NOTE: A steam cleaner should not be used.

Cleaning tip - For easier cleaning of your oven:

Place half a lemon in a bowl, add 300 ml (1/2 pint) water and heat on 100% for 10 -12 minutes.

Wipe the oven clean using a soft, dry cloth.



Uwaga:

Państwa produkt jest oznaczony tym symbolem.

Oznacza on, że zużytych urządzeń elektrycznych i elektronicznych nie można łączyć ze zwykłymi odpadami z gospodarstw domowych. Dla tych produktów istnieje oddzielny system zbiórki odpadów.

A. Informacje dla użytkowników (prywatnych gospodarstw domowych) dotyczące usuwania odpadów

1. W krajach Unii Europejskiej

Uwaga: Jeśli chcą Państwo usunąć to urządzenie, prosimy nie używać zwykłych pojemników na śmieci!

Zużyty sprzęt elektryczny i elektroniczny należy usuwać oddzielnie, zgodnie z wymogami prawa dotyczącymi odpowiedniego przetwarzania, odzysku i recyklingu zużytego sprzętu elektrycznego i elektronicznego.

Po wdrożeniu przepisów unijnych w Państwach Członkowskich prywatne gospodarstwa domowe na terenie krajów UE mogą bezpłatnie* zwracać zużyty sprzęt elektryczny i elektroniczny do wyznaczonych punktów zbiórki odpadów. W niektórych krajach* można bezpłatnie zwrócić stary produkt do lokalnych punktów sprzedaży detalicznej pod warunkiem, że zakupią Państwo podobny nowy produkt.

*) W celu uzyskania dalszych informacji na ten temat należy skontaktować się z lokalnymi władzami.

Jeśli zużyty sprzęt elektryczny i elektroniczny jest wyposażony w baterie lub akumulatory, należy je usunąć oddzielnie, zgodnie z wymogami lokalnych przepisów. Jeśli ten produkt zostanie usunięty we właściwy sposób, pomogą Państwo zapewnić, że odpady zostaną poddane przetworzeniu, odzyskowi i recyklingowi, a tym samym zapobiec potencjalnym negatywnym skutkom dla środowiska naturalnego i zdrowia ludzkiego, które w przeciwnym razie mogłyby mieć miejsce na skutek niewłaściwej obróbki odpadów.

2. Kraje pozaunijne

W celu uzyskania szczegółowych informacji na temat prawidłowej metody pozbycia się zużytego urządzenia, prosimy o kontakt z władzami lokalnymi.

W Szwajcarii: Zużyte urządzenia elektryczne lub elektroniczne można bezpłatnie zwracać do sprzedawcy, nawet jeśli nie zostanie zakupiony nowy produkt. Szczegóły na temat punktów zbiórki odpadów są wymienione na stronie: www.swico.ch lub www.sens.ch.

B. Informacje dla użytkowników biznesowych dotyczące usuwania odpadów

1. W krajach Unii Europejskiej

W przypadku gdy produkt używany jest do celów biznesowych i zamierzają go Państwo usunąć:

Należy skontaktować się z dealerem firmy SHARP, który poinformuje o możliwości zwrotu wyrobu. Być może będą Państwo musieli ponieść koszty zwrotu i recyklingu produktu. Produkty niewielkich rozmiarów (i w małych ilościach) można zwrócić do lokalnych punktów zbiórki odpadów.

W Hiszpanii: W celu usunięcia zużytego produktu prosimy o skontaktowanie się z wyznaczonym punktem systemu zbiórki odpadów lub władzami lokalnymi.

2. Kraje pozaunijne

W celu uzyskania szczegółowych informacji na temat prawidłowej metody pozbycia się zużytego urządzenia, prosimy o kontakt z władzami lokalnymi.



SPIS TREŚCI

INFORMACJE DOTYCZĄCE POSTĘPOWANIA ZE ZUŻYTYMI URZĄDZENIAMI	1
SPIS TREŚCI	2
DANE TECHNICZNE	2
KUCHENKA I JEJ WYPOSAŻENIE	3
PANEL STEROWANIA	4
WAŻNE INFORMACJE DOTYCZĄCE BEZPIECZEŃSTWA	5-15
INSTALACJA	16
POZIOMY MOCY MIKROFAL	18
TRYB PRACY Z MIKROFALAMI	18
PORADY DOTYCZĄCE ROZMRAŻANIA	19
PRZYDATNE NACZYNNIA	19
CZYSZCZENIE I KONSERWACJA	20



DANE TECHNICZNE

Typ kuchenki:	R-200
Napięcie zasilające	: 230 V / 50 Hz, prąd zmienny jednofazowy
Bezpiecznik/wyłącznik automatyczny	: 10 A
Wymagana moc wejściowa: Mikrofałe	: 1270 W
Moc wyjściowa: Mikrofałe	: 800 W (IEC 60705)
Tryb wyłączenia (oszczędzania energii)	: mniej niż 1,0 W
Częstotliwość mikrofal	: 2450 MHz* (grupa 2/klasa B)
Wymiary zewnętrzne (szer.) x (gł.) x (wys.) mm	: 439,5 x 338,2 x 256,3
Wymiary komory operacyjnej (szer.) x (gł.) x (wys.)** mm	: 306,0 x 306,6 x 208,2
Pojemność kuchenki	: 20 litrów**
Talerz obrotowy	: ø 255 mm
Ciężar	: ok. 10,9 kg
Lampka oświetleniowa	: 25 W/240 V

* Opisywane urządzenie spełnia wymagania europejskiego standardu EN55011.

Zgodnie z tym standardem urządzenie zostało sklasyfikowane jako sprzęt należący do grupy 2 i klasy B.

Przynależność do grupy 2 oznacza, że urządzenie w sposób zamierzony generuje fale radiowe służące do podgrzewania jedzenia.

Przynależność do klasy B oznacza, że urządzenie może pracować w gospodarstwach domowych.

** Pojemność kuchenki jest obliczana poprzez pomnożenie maksymalnej szerokości, głębokości i wysokości komory operacyjnej. Rzeczywista pojemność przeznaczona na potrawy jest mniejsza.

STAWIAJĄC SOBIE ZA CEL CIĄGŁE DOSKONALENIE SWOICH PRODUKTÓW FIRMA SHARP ZASTRZEGA SOBIE PRAWO DO ZMIANY WYGLĄDU I DANYCH TECHNICZNYCH URZĄDZENIA BEZ UPRZEDZENIA.

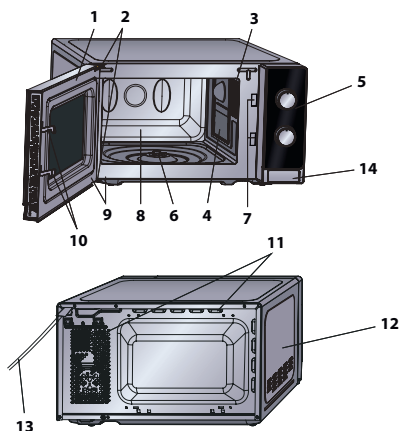

KUCHENKA

1. Drzwiczki
2. Zawiasy drzwiczek
3. Lampka oświetleniowa
4. Osłona źródła mikrofal (NIE USUWAJ)
5. Panel sterowania
6. Gniazdo napędowe
7. Zatrzaski drzwiczek
8. Komora operacyjna
9. Uszczelki drzwiczek i powierzchnie uszczelniające
10. Zatrzaski bezpieczeństwa drzwiczek
11. Otwory wentylacyjne
12. Obudowa
13. Przewód zasilający
14. Przycisk otwierania drzwiczek

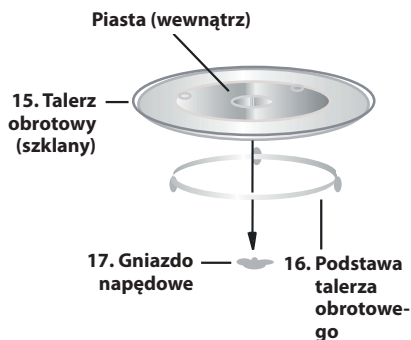

WYPOSAŻENIE:

Należy upewnić się, że wraz z kuchenką dostarczone zostały następujące akcesoria:

(15) Talerz obrotowy (16) Podstawa talerza obrotowego (17) Gniazdo napędowe
 Podstawę talerza obrotowego należy umieścić pośrodku na spodzie kuchenki, żeby mogła swobodnie obracać się wokół gniazda napędowego. A następnie dokładnie zamocować talerz obrotowy w gnieździe napędowym. Podczas wyjmowania z kuchenki naczyń lub pojemników należy ostrożnie unosić je nad krawędzią talerza obrotowego, żeby zapobiec uszkodzeniu talerza.

UWAGA: W celu zamówienia wyposażenia dodatkowego należy skontaktować się z lokalnym sprzedawcą produktów firmy SHARP. Prosimy podać typ kuchenki oraz nazwę części.

UWAGI:

- Osłona źródła mikrofal jest wrażliwa na uszkodzenia. Należy zachować szczególną ostrożność w trakcie czyszczenia wnętrza kuchenki.
- Zawsze używaj kuchenki z poprawnie zamontowanym talerzem obrotowym i jego podstawą. Pomaga to w równomiernym gotowaniu potraw. Źle zamontowany talerz obrotowy może się kołysać, obracać nieprawidłowo, a nawet spowodować uszkodzenie kuchenki.
- Wszelkie przeznaczone do gotowania produkty i naczynia z potrawami należy zawsze ustawiać na talerzu obrotowym.
- Talerz obraca się w prawo lub w lewo. Kierunek obrotu może być inny przy każdym uruchomieniu kuchenki. Nie wpływa to na efektywność gotowania.



PANEL STEROWANIA

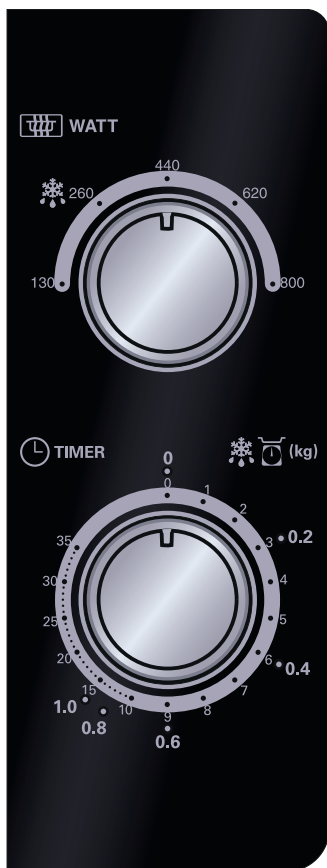

1. **Pokrętko REGULACJA MOCY MIKROFAL**

Poziom mocy

800 WAT = WYSOKI

620 WAT = ŚREDNIO WYSOKI

440 WAT = ŚREDNI



260 WAT = ŚREDNIO NISKI

130 WAT = NISKI

2. **Pokrętko CZAS PROCESU/WAGA ROZMRAŻANEGO PRODUKTU**

(0-35 minut/0,2-1,0 kg)

Pokrętko CZAS PROCESU/WAGA

ROZMRAŻANEGO PRODUKTU posiada

dwie skale. Skala zewnętrzna służy do

ustawienia czasu rozmrażania w zależności

od wagi rozmrażanego produktu w kg. Skala wewnętrzna służy do ustawienia czasu

procesu.



WAŻNE INFORMACJE DOTYCZĄCE BEZPIECZEŃSTWA: PRZECZYTAJ UWAŻNIE I ZACHOWAJ NA PRZYSZŁOŚĆ

Żeby uniknąć niebezpieczeństwa pożaru:

Nie powinno się pozostawiać pracującej kuchenki bez nadzoru. Ustawienie zbyt wysokiego poziomu mocy lub zbyt długiego czasu gotowania może doprowadzić do przegrzania potrawy i spowodować pożar.

Opisywana kuchenka została zaprojektowana do instalacji na blacie szafki. Nie jest przeznaczona do instalacji w zabudowie.

Nie wolno umieszczać kuchenki wewnątrz szafki.

Gniazdko elektryczne, do którego podłączana jest kuchenka, musi być stale dostępne, żeby w razie konieczności można było po prostu wyciągnąć wtyczkę.

Napięcie sieci musi wynosić 230 V (prąd zmienny, 50 Hz), instalacja elektryczna powinna być wyposażona w bezpiecznik/wyłącznik automatyczny o dopuszczalnym prądzie 10 A lub większym.

Zaleca się podłączenie urządzenia do niezależnego obwodu prądu.

Nie należy stawiać urządzenia w pobliżu źródeł ciepła, np. w pobliżu zwykłego piecyka.

Nie należy instalować kuchenki w miejscach o dużej wilgotności lub tam, gdzie może się skraplać para.

Nie należy przechowywać ani użytkować urządzenia na wolnym powietrzu.



WAŻNE INFORMACJE DOTYCZĄCE BEZPIECZEŃSTWA

Jeśli podgrzewane produkty zaczną dymić, wyłącz kuchenkę lub odłącz wtyczkę i odczekaj, aż podgrzewane produkty przestaną dymić.

Stosuj wyłącznie pojemniki i naczynia przeznaczone do kuchenek mikrofalowych.

Patrz strona PL-19. Należy stosować wyłącznie naczynia nadające się do kuchenek mikrofalowych.

Korzystając z plastikowych, papierowych lub innych łatwopalnych pojemników na żywność nigdy nie pozostawiaj urządzenia bez nadzoru.

Ostłonę źródła mikrofal, komorę operacyjną, talerz obrotowy i jego podstawę należy oczyścić po użyciu. Części te powinny być suche i bez tłuszczu.

Nagromadzony tłuszcz może się przegrzać, zacząć dymić lub zapalić się.

W pobliżu urządzenia lub jego otworów wentylacyjnych nie wolno przechowywać materiałów łatwopalnych.

Nigdy nie blokuj otworów wentylacyjnych.

Usuwać z produktów i opakowań wszystkie metalowe zamknięcia, druty itp. Powstawanie łuku elektrycznego na powierzchniach metalu może doprowadzić do pożaru.

Nie używaj kuchni mikrofalowej do smażenia potraw w głębokim oleju. Temperatury oleju nie można kontrolować i tłuszcz może się zapalić.

Do prażenia kukurydzy powinny być używane wyłącznie do tego przeznaczone naczynia.

Nie przechowuj w urządzeniu żadnej żywności ani innych przedmiotów.

Po uruchomieniu kuchenki sprawdź ustawienia, żeby upewnić się, że pracuje ona zgodnie z życzeniem.



Żeby uniknąć przegrzania lub pożaru, należy zachować szczególną ostrożność podczas gotowania i podgrzewania potraw zawierających duże ilości cukru lub tłuszczu, np. krokietów z mięsem lub budyniu.

Niniejszej instrukcji obsługi należy używać razem z podanymi dalej wskazówkami dotyczącymi gotowania.

Żeby uniknąć obrażeń ciała:

OSTRZEŻENIE:

Nie używaj kuchenki, jeżeli jest uszkodzona lub wykazuje wadliwe funkcjonowanie. Przed użyciem sprawdź następujące punkty:

- a) Drzwiczki: muszą się zamykać prawidłowo i nie mogą być skrzywione lub scentrowane.
- b) Zawiasy oraz zatrzaski bezpieczeństwa: należy się upewnić, że nie są złamane ani luźne.
- c) Uszczelki drzwiczek i ich powierzchnie: nie mogą być uszkodzone.
- d) Wewnątrz urządzenia i na drzwiczkach: nie może być żadnych wgnieceń ani innych uszkodzeń
- e) Przewód zasilający oraz wtyczka: nie mogą być uszkodzone.

Nie używaj kuchenki, jeśli drzwiczki lub uszczelki drzwiczek są uszkodzone. Naprawę należy powierzyć wykwalifikowanym pracownikom serwisu.

Nigdy nie próbuj samodzielnie regulować, naprawiać ani modyfikować urządzenia. Wszelkie naprawy, zwłaszcza wiążące się z otwarciem obudowy, mogą być przeprowadzone wyłącznie przez wykwalifikowanych pracowników serwisu firmy SHARP.



WAŻNE INFORMACJE DOTYCZĄCE BEZPIECZEŃSTWA

Nie używaj kuchenki przy otwartych drzwiczkach lub zamknięciu przerobionym w jakikolwiek sposób. Nie używaj kuchenki, jeśli pomiędzy uszczelkami drzwiczek a powierzchniami uszczelniającymi znajdują się jakieś przedmioty.

Nie dopuszczaj do gromadzenia się tłuszczu i zabrudzeń na uszczelce drzwiczek i powierzchniach uszczelki. Stosuj się do wskazówek w rozdziale „Czyszczenie i konserwacja” na stronie PL-20. Dopuszczenie do nadmiernego zanieczyszczenia kuchenki może spowodować zniszczenie jej ścianek, doprowadzi do jej przedwczesnego zużycia oraz może wywołać sytuacje niebezpieczne.

Osoby mające ROZRUSZNIK SERCA powinny zapytać swojego lekarza lub producenta rozrusznika o środki ostrożności podczas posługiwania się kuchenkami mikrofalowymi.

Żeby uniknąć porażenia prądem elektrycznym:

W żadnym wypadku nie wolno zdejmować zewnętrznej obudowy kuchenki.

Nie należy wprowadzać żadnych przedmiotów ani płynów w otwory zatrzasków bezpieczeństwa drzwiczek ani w otwory wentylacyjne. Jeśli jakiś płyn rozleje się wewnątrz kuchenki, urządzenie należy natychmiast wyłączyć, wyjąć wtyczkę przewodu zasilającego z gniazda i zwrócić się do serwisu firmy SHARP.

Przewodu zasilającego ani wtyczki nie wolno zanurzać w wodzie ani jakiegokolwiek innej cieczy.

Przewód nie powinien być zawieszony na krawędzi stołu lub blatu kuchennego.



Przewód zasilający należy prowadzić z dala od powierzchni nagrzewających się, włącznie z tylną ścianką kuchenki.

Dzieciom poniżej 8 roku życia należy uniemożliwić zbliżanie się do kuchenki i kabla zasilającego.

Nie wolno samodzielnie wymieniać lampki oświetleniowej w kuchence ani też pozwalać, by wymieniał ją ktokolwiek, niebędący elektrykiem upoważnionym przez firmę SHARP.

Jeśli ulegnie uszkodzeniu przewód zasilający, należy zainstalować nowy przewód tego samego typu.

Wymianę musi przeprowadzić upoważniony pracownik serwisu firmy SHARP.

Żeby uniknąć eksplozji i wykipienia:

OSTRZEŻENIE: Płynów i innych pokarmów nie wolno podgrzewać w zamkniętych pojemnikach, ponieważ mogą one eksplodować.

Podczas przenoszenia pojemnika z płynem podgrzanym w kuchence należy zachować szczególną ostrożność, ponieważ może nastąpić opóźnione wykipienie cieczy.

Nigdy nie wolno używać szczelnie zamkniętych pojemników. Przed użyciem należy zdjąć pokrywkę i wieczko. Szczelnie zamknięte pojemniki mogą wybuchnąć wskutek wzrostu ciśnienia, nawet po wyłączeniu kuchenki.

Przy podgrzewaniu płynów w kuchence należy zachować szczególną ostrożność. Stosuj naczynia o szerokim wylocie, aby pęcherzyki pary mogły swobodnie uchodzić.



Nigdy nie należy ogrzewać płynów w pojemnikach o wąskich szyjkach, takich jak butelki dla niemowląt, ponieważ gorący płyn może z nich gwałtownie wytrysnąć, powodując oparzenia.

Żeby uniknąć gwałtownego wytryśnięcia wrzącej cieczy i oparzeń:

1. Nie należy przekraczać zalecanych czasów podgrzewania.
2. Płyn należy przed podgrzaniem zamieszać.
3. Wskazane jest włożenie do naczynia szklanej pałeczki lub podobnego przedmiotu na czas ogrzewania.
4. Po zakończeniu ogrzewania płyn należy pozostawić co najmniej 20 sekund w kuchence, aby zapobiec opóźnionemu wykipieniu.

Nie należy używać kuchenki do gotowania jajek w skorupkach ani do podgrzewania jajek gotowanych na twardo. Mogą one eksplodować nawet po zakończeniu procesu gotowania. Przed gotowaniem lub podgrzewaniem jajek nie roztrzepanych czy rozmieszanych należy przekłuć żółtko i białko, gdyż w przeciwnym razie jajka mogą eksplodować. Jajka ugotowane na twardo należy przed podgrzewaniem w kuchence mikrofalowej obrać i pokrajać w plasterki.

Przed gotowaniem należy przekłuć skórkę takich produktów jak ziemniaki, parówki i owoce – w przeciwnym razie mogą eksplodować.



Żeby uniknąć poparzeń:

OSTRZEŻENIE: W celu uniknięcia poparzeń należy zawsze sprawdzać temperaturę pokarmów dla niemowląt i mieszać zawartość butelek i naczyń przed podaniem. Podczas wyjmowania potraw z kuchenki należy używać chwytak do garnków lub rękawic kuchennych.

Pojemniki, naczynia do prażenia kukurydzy, woreczki do pieczenia itp. należy otwierać w taki sposób, by para nie wydobywała się z nich na twarz i ręce.

W celu uniknięcia poparzeń należy zawsze sprawdzać temperaturę pokarmów i mieszać je przed podaniem; szczególną ostrożność należy zachować w przypadku temperatury pokarmów i napojów przeznaczonych dla niemowląt, małych dzieci oraz osób starszych. Nie wolno dopuścić, żeby do kuchenki zbliżały się dzieci, ponieważ niektóre jej elementy bardzo się nagrzewają.

Temperatura naczynia nie jest miarodajnym wskaźnikiem temperatury pokarmu czy napoju; zawsze należy sprawdzać temperaturę samego pokarmu.

Przy otwieraniu drzwiczek kuchenki należy zachować ostrożność, by nie ulec poparzeniu wydobywającą się z wnętrza parą i falą gorąca.

Pieczone potrawy z nadzieniem należy po przyrządzeniu pokrajać w plastry, by para mogła ujść.

Nie wolno pozwalać dzieciom, żeby zbliżały się do drzwiczek podczas pracy kuchenki, ponieważ mogłyby się poparzyć.



Żeby zapobiec niewłaściwemu użyciu przez dzieci:

OSTRZEŻENIE: Dzieci w wieku 8 lat lub starsze mogą korzystać z kuchenki bez nadzoru tylko, jeśli zostały szczegółowo poinstruowane o sposobie bezpiecznego używania urządzenia i rozumieją ryzyko związane z niewłaściwym użyciem. Dzieci powinny używać kuchenki wyłącznie pod nadzorem dorosłych, gdy urządzenie pracuje w trybach GRILLA, PRACY KOMBINOWANEJ Z GRILLEM i GOTOWANIA AUTOMATYCZNEGO ze względu na generowanie wysokiej temperatury. Urządzenie nie może być obsługiwane przez osoby (włącznie z dziećmi) z obniżonymi zdolnościami fizycznymi, zmysłowymi bądź umysłowymi, a także przez osoby bez doświadczenia i wiedzy na temat obsługi, chyba że dostały pozwolenie, bądź udzielono im instrukcji obsługi urządzenia przez osobę odpowiedzialną za ich bezpieczeństwo. Dzieci powinny pozostawać pod opieką, aby nie bawiły się urządzeniem.

Nie wolno opierać się ani huścić na drzwiczkach kuchenki. Nie wolno traktować kuchenki jako przedmiotu do zabawy. Dzieciom należy wpoić zasady bezpieczeństwa: używanie rękawic kuchennych, ostrożne zdejmowanie pokrywek, zachowanie szczególnej ostrożności co do opakowań (np. materiałów samonagrzewających się), gdyż opakowania te mogą być bardzo gorące.



Inne ostrzeżenia:

Nie wolno w żaden sposób samodzielnie dokonywać modyfikacji kuchenki.

Nie wolno poruszać kuchenką podczas jej pracy.

Opisywane urządzenie przeznaczone jest do użytku w gospodarstwach domowych i w podobnych zastosowaniach:

- przez personel kuchenny w sklepach, biurach i innych miejscach pracy;
- w gospodarstwach rolnych;
- przez klientów w hotelach, motelach i innych miejscach zakwaterowania;
- w pensjonatach.

Kuchenka ta służy wyłącznie do przygotowywania potraw w warunkach domowych i można jej używać tylko do takich celów. Nie jest ona przeznaczona do użytku przemysłowego ani laboratoryjnego.

Żeby zapewnić niezawodną pracę kuchenki i uniknąć uszkodzeń:

Nigdy nie należy włączać pustej kuchenki. Używając naczyń powodujących rumienienie potraw lub materiałów samonagrzewających się, zawsze należy pod nimi umieścić izolację termiczną, na przykład porcelanowy talerz, żeby zapobiec uszkodzeniu talerza obrotowego i podstawy talerza na skutek nadmiernego wzrostu temperatury. Niedopuszczalne jest przekraczanie czasu podgrzewania, podanego w przepisach.



WAŻNE INFORMACJE DOTYCZĄCE BEZPIECZEŃSTWA

Nie wolno używać naczyń metalowych odbijających mikrofalę i mogących spowodować powstawanie łuków elektrycznych. Nie wkładaj do kuchenki puszek.

Należy używać wyłącznie talerza obrotowego i jego podstawy przeznaczonych dla tego typu kuchenki. Nie używaj kuchenki, jeśli został wyjęty z niej talerz obrotowy.

Żeby uniknąć uszkodzenia talerza obrotowego:

- (a) Przed rozpoczęciem mycia talerza obrotowego wodą należy odczekać dopóki nie ostygnie.
- (b) Nie wolno ustawiać gorących produktów lub naczyń na zimnym talerzu obrotowym.
- (c) Nie wolno ustawiać zimnych produktów lub naczyń na gorącym talerzu obrotowym.

Podczas pracy urządzenia nie należy na jego obudowie stawiać jakichkolwiek przedmiotów.

**UWAGA:**

Nie wolno używać plastikowych naczyń, jeśli komora operacyjna nie ostygła jeszcze po użyciu grilla (tryby GRILL i PRACY KOMBINOWANEJ Z GRILLEM), ponieważ mogłyby się roztopić. W wymienionych trybach nie wolno używać plastikowych naczyń, o ile ich producent nie zaznaczył, że są one do tego celu przeznaczone.

W przypadku wątpliwości co do sposobu przyłączenia kuchenki należy skontaktować się z upoważnionym, wykwalifikowanym elektrykiem.

Producent ani sprzedawca nie ponoszą żadnej odpowiedzialności za uszkodzenie kuchenki lub obrażenia ciała, powstałe wskutek zaniedbania poprawnych połączeń elektrycznych.

Na ściankach kuchenki lub wokół uszczelki drzwiczek może czasami pojawiać się para wodna lub krople wody. Jest to zjawisko normalne i nie świadczy o wydobywaniu się mikrofal na zewnątrz ani o wadliwym działaniu kuchenki.



INSTALACJA

1. Wyjmij ze środka kuchenki wszystkie elementy opakowania i zdejmij warstwę ochronną znajdującą się na obudowie urządzenia.
2. Upewnij się, że kuchenka nie nosi żadnych śladów uszkodzenia.
3. Ustaw kuchenkę na równym i płaskim podłożu, dostatecznie wytrzymałym, by mogło unieść ciężar kuchenki wraz z przyrządzaną w niej żywnością. Nie wolno umieszczać kuchenki wewnątrz szafki.
4. Wybierz miejsce, które zapewni dostateczną ilość wolnej przestrzeni dla prawidłowego działania otworów wlotowych i/lub wylotowych powietrza.
Tylna ścianka kuchenki może opierać się o ścianę.
 - Minimalna wysokość instalacji wynosi 85 cm.
 - Pomiędzy kuchenką a sąsiadującymi ścianami należy pozostawić przynajmniej 20 cm wolnej przestrzeni.
 - Nad kuchenką należy pozostawić co najmniej 30 cm wolnej przestrzeni.
 - Nie należy demontować nóżek znajdujących się na spodzie kuchenki.
 - Zablokowanie otworów wlotowych i/lub wylotowych powietrza może spowodować uszkodzenie kuchenki.
 - Kuchenkę należy ustawić w możliwie największej odległości od odbiorników radiowych i telewizyjnych. Korzystanie z kuchenki mikrofalowej może powodować zakłócenia odbiorników radiowych i telewizyjnych.

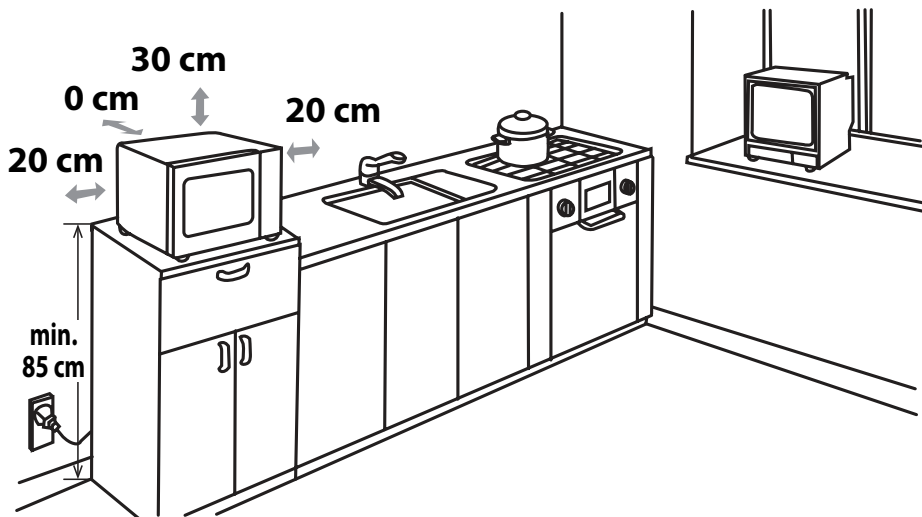

5. Podłącz wtyczkę kuchenki do standardowego uziemionego gniazdka elektrycznego.

OSTRZEŻENIE: Nie należy stawiać urządzenia w pobliżu źródeł ciepła, w miejscach o dużej wilgotności (np. w pobliżu zwykłego piekarnika) lub w pobliżu palnych materiałów (np. zasłon).

Nie należy blokować ani zasłaniać otworów wentylacyjnych. Nie należy ustawiać żadnych przedmiotów na obudowie urządzenia.



POZIOMY MOCY MIKROFAL

Dostępnych jest 5 poziomów mocy mikrofal wymienionych poniżej.

Różne poziomy mocy są osiągnięte poprzez cykliczne włączanie i wyłączenie promieniowania mikrofal. W trakcie korzystania z poziomów mocy innych niż WYSOKI (100%) możesz usłyszeć pulsowanie energii podczas gotowania i rozmrażania.

W ogólnym przypadku należy stosować poniższe zalecenia:

800 WAT = WYSOKI - należy stosować podczas szybkiego gotowania lub podgrzewania potraw, np. duszonego mięsa, puszkowanych produktów, gorących płynów, warzyw itp.

620 WAT = ŚREDNIO WYSOKI - należy stosować podczas dłuższego gotowania gęstych potraw (np. pieczeni, klopsów i potraw w panierce) oraz delikatnych dań, na przykład pulchnego ciasta. Przy tym poziomie mocy mikrofal potrawa będzie gotowana równomiernie bez przypalenia po jednej stronie.

440 WAT = ŚREDNI - należy stosować do gęstych potraw, które wymagają długiego czasu gotowania w przypadku gotowania tradycyjnego, na przykład dań z wołowiny. Użycie tego poziomu mocy mikrofal jest wskazane, żeby mięso było miękkie.

260 WAT = ŚREDNIO NISKI - służy do rozmrażania. Wybierz to ustawienie, żeby zapewnić równomierne rozmrożenie dania. Jest ono również idealne w przypadku gotowanego ryżu, makaronu, knedli i słodkiego sosu z gotowanych jajek z dodatkiem mąki.

130 WAT = NISKI - służy do łagodnego rozmrażania, na przykład tortu lub ciasta z kremem.



TRYB PRACY Z MIKROFALAMI

1. Przygotuj i włóż potrawę do odpowiedniego naczynia (patrz część „PRZYDATNE NACZYNIA” na stronie PL-19), ustaw potrawę/naczynie bezpośrednio na środku talerza obrotowego. Zamknij drzwiczki.
2. Ustaw pokrętko **REGULACJA MOCY MIKROFAL** na żądanym ustawieniu; na jednym z pięciu dostępnych poziomów mocy mikrofal.
3. Ustaw pokrętko **CZAS PROCESU/WAGA ROZMRAŻANEGO PRODUKTU** na żądanym czasie gotowania/rozmrężania. Kuchenka włączy się automatycznie.
4. Po zakończeniu gotowania/rozmrężania pokrętko **CZAS PROCESU/WAGA ROZMRAŻANEGO PRODUKTU** powróci do pozycji „0” (zero) i zostanie wyemitowany sygnał dźwiękowy. Lampka oświetlająca włączy się automatycznie i talerz obrotowy przestanie się obracać. Otwórz drzwiczki, ostrożnie wyjmij potrawę/naczynie. Odstaw potrawę na wymagany czas.

PORADY DOTYCZĄCE GOTOWANIA:

Po uruchomieniu kuchenki lampka oświetleniowa zaświeci się a talerz zacznie się obracać w lewo lub w prawo.

Jeśli chcesz zakończyć proces, zanim upłynie ustawiony czas gotowania, ustaw pokrętko **CZAS PROCESU/WAGA ROZMRAŻANEGO PRODUKTU** na pozycji „0” (zasilanie wyłączone) lub otwórz drzwiczki. Drzwiczki można otworzyć w dowolnym czasie podczas procesu. Żeby kontynuować proces, zamknij drzwiczki. Jeśli chcesz zmienić czas gotowania podczas procesu, po prostu ustaw pokrętko **CZAS PROCESU/WAGA ROZMRAŻANEGO PRODUKTU** na żądanym ustawieniu.

W przypadku gotowania/rozmrężania krótszego niż 3 minuty, ustaw pokrętko **CZAS PROCESU/WAGA ROZMRAŻANEGO PRODUKTU** na poza oznaczeniem 10 minut, a następnie wróć do żądanego ustawienia. Pokrętko **CZAS** będzie wówczas działało bardziej dokładnie.

Żeby zmienić poziom mocy mikrofal podczas procesu, ustaw pokrętko **REGULACJA MOCY MIKROFAL** na żądanym ustawieniu.

OSTRZEŻENIE:

Upewnij się, że po zakończeniu procesu pokrętko **CZAS PROCESU/WAGA ROZMRAŻANEGO PRODUKTU** powróci do pozycji „0” (zero). W przeciwnym razie kuchenka rozpocznie pracę natychmiast po zamknięciu drzwiczek.

WAŻNE:

• W przypadku gotowania potraw z ustawieniem poziomu mocy mikrofal na 800 W przez czas dłuższy od standardowego, poziom mocy zostanie obniżony automatycznie, żeby zapobiec przegrzaniu.

Tryb pracy	Standardowy czas
Mikrofałe 800 WAT	30 minut

PORADY DOTYCZĄCE ROZMRAŻANIA



Porady mają ułatwić rozmrażanie określonych potraw.

Mozna je wykorzystać do rozmrażania: porcji kurczaka, kotletów, ryb (całych lub filetów), mięsa mielonego i kiełbasek.

Przykład: rozmrażanie 0,4 kg kawałków kurczaka.

1. Umieść kawałki kurczaka w naczyniu żaroodpornym i ustaw naczynie na talerzu obrotowym w kuchence.
2. Ustaw pokrętko **REGULACJA MOCY MIKROFAL** na poziom ŚREDNIO NISKI (ROZMRAŻANIE).
3. Ustaw pokrętko **CZAS PROCESU/WAGA ROZMRAŻANEGO PRODUKTU** na 0,4 kg. Kuchenka włączy się natychmiast. Obróć kawałki kurczaka 1-2 razy podczas rozmrażania.
4. Po rozmrożeniu przykryj jedzenie folią aluminiową i pozostaw do całkowitego rozmrożenia.

Uwaga: Podany czas rozmrażania dotyczy standardowych warunków. Należy sprawdzać rezultaty rozmrażania, a w razie potrzeby odpowiednio dobrać czasy rozmrażania.

PRZYDATNE NACZYNIA



Żeby możliwe było gotowanie/rozmrażanie w kuchence, promieniowanie mikrofalowe musi przeniknąć przez naczynie do żywności. Z tego względu konieczne jest odpowiednie dobranie naczyń.

Zalecane są naczynia owalne/okrągłe zamiast kwadratowych/prostokątnych, ponieważ żywność w rogach może się nadmiernie zagotowywać. Można zastosować rozmaite naczynia, zgodnie z poniższą listą.

Naczynie	Odpowiednie do kuchenek mikrofalowych	Komentarze
Folia aluminiowa Naczynia z folii	✓ / ✗	Mozna użyć małych kawałków folii aluminiowej do ochrony potraw przed przegrzaniem. Folia powinna znajdować się przynajmniej 2 cm od ścianek kuchenki, ponieważ może dojść do wyładowań. Naczynia foliowe nie są zalecane, o ile wyraźnie nie określił tego producent (np. Microfoil®). Należy przestrzegać dołączonych instrukcji.
Naczynia powodujące rumienienie potraw	✓	Zawsze przestrzegaj zaleceń producenta. Nie należy przekraczać podanych czasów nagrzewania. Zachowaj szczególną ostrożność, ponieważ te naczynia mogą się znacznie nagrzewać.
Porcelana i naczynia ceramiczne	✓ / ✗	Porcelana, ceramika, ceramika glazurowana i porcelana kostna są zazwyczaj odpowiednie, z wyjątkiem naczyń posiadających metaliczne ozdoby.
Naczynia szklane np. Pyrex®	✓	Należy zachować szczególną ostrożność przy używaniu delikatnych naczyń szklanych, ponieważ mogą się stłuc lub pęknąć w wyniku nagłego podgrzania.
Metal	✗	Nie jest zalecane stosowanie metalowych naczyń, ponieważ powodują one wyładowania elektryczne, a co za tym idzie mogą doprowadzić do pożaru.
Plastik/polistyren, np. naczynia z barów szybkiej obsługi	✓	Należy zachować ostrożność, ponieważ niektóre naczynia mogą się odkształcić, stopić lub stracić kolor przy wysokich temperaturach.
Folia plastikowa	✓	Nie powinna dotykać potraw i folię należy przekłuć, żeby pozwolić na wydostanie się pary.
Torby do zamrażania/pieczenia	✓	Torby należy przekłuć, żeby pozwolić na wydostanie się pary. Upewnij się, że torby nadają się do użycia w kuchence mikrofalowej.
Papierowe talerze, kubki i papier kuchenny	✓	Nie należy ich wiązać materiałami plastikowymi lub metalowymi, ponieważ mogą się stopić lub zapalić w wyniku wyładowań.
Naczynia słomiane i drewniane	✓	Można używać tylko przy podgrzewaniu lub do wchłaniania wilgoci. Należy zachować ostrożność, ponieważ nadmierne podgrzanie może spowodować pożar.
Papier z recyklingu i gazety	✗	Zawsze należy nadzorować kuchenkę podczas korzystania z takich materiałów, ponieważ nadmierne podgrzanie może spowodować pożar. Mogą zawierać skrawki metalu, które mogą powodować wyładowania i wywołać pożar.

⚠ OSTRZEŻENIE:

Korzystając z plastikowych, papierowych lub innych łatwopalnych pojemników na żywność nigdy nie pozostawiaj urządzenia bez nadzoru.



CZYSZCZENIE I KONSERWACJA

OSTRZEŻENIE: DO CZYSZCZENIA ŻADANEGO ELEMENTU KUCHENKI NIE NALEŻY UŻYWAĆ DOSTĘPNYCH W SPRZEDAŻY PREPARATÓW DO CZYSZCZENIA PIEKARNIKÓW I KUCHENEK, ODKURZACZY PAROWYCH, ŚRODKÓW DO SZOROWANIA ZAWIERAJĄCYCH WODOROTLENIKI SODU LUB SZORSTKICH ZMYWAKÓW.

KUCHENKĘ NALEŻY REGULARNIE CZYŚCIĆ I USUWAĆ Z NIEJ WSZYSTKIE POZOSTAŁOŚCI JEDZENIA. Korzystanie z zanieczyszczonej kuchenki może doprowadzić do uszkodzenia ścianek komory operacyjnej i szybszego zużycia kuchenki. Może być również przyczyną sytuacji niebezpiecznych.

Zewnętrzne elementy obudowy

Zewnętrzne elementy obudowy kuchenki można łatwo oczyścić delikatnym detergentem i wodą. Roztwór detergentu należy zetrzeć wilgotną ściereczką, a następnie osuszyć powierzchnię miękkim ręcznikiem.

Panel sterowania

Przed czyszczeniem należy otworzyć drzwiczki kuchenki, żeby wyłączyć panel sterowania. Przy czyszczeniu panelu sterowania należy zachować szczególną ostrożność. Czyści się go delikatnie pocierając ściereczką zwilżoną tylko wodą.

Należy unikać używania nadmiernych ilości wody. Nie należy używać żadnych chemikaliów ani środków do szorowania.

OSTRZEŻENIE:

Należy uważać, żeby podczas czyszczenia kuchenki nie przesunąć pokrętki CZAS z pozycji „0” (zasilanie wyłączone). W przeciwnym razie kuchenka rozpocznie pracę natychmiast po zamknięciu drzwiczek.

Komora operacyjna

1. W celu utrzymania kuchenki w czystości, należy po każdym użyciu zetrzeć wszelkie zachłapania i plamy miękką, wilgotną ściereczką lub gąbką, dopóki kuchenka jest jeszcze ciepła. W wypadku silniejszego zabrudzenia trzeba użyć delikatnego detergentu i wielokrotnie przecierać zabrudzone miejsce wilgotną ściereczką, aż do całkowitego usunięcia zabrudzenia. Nie należy zdejmować osłony źródła mikrofal.

2. Należy zwracać uwagę, by woda lub roztwór detergentu nie dostały się do małych otworów wentylacyjnych w ściankach kuchenki; mogłoby to spowodować uszkodzenie kuchenki.

3. Do mycia wnętrza kuchenki nie należy używać środków czyszczących w aerozolu.

Osłonę źródła mikrofal należy utrzymywać w stałej czystości.

Osłona jest wykonana z delikatnego materiału i należy zachować ostrożność przy jej czyszczeniu (przestrzegać powyższych instrukcji na temat czyszczenia).

UWAGA: Nadmierne zmoczenie może doprowadzić do zniszczenia osłony źródła mikrofal. Osłona źródła mikrofal należy do elementów eksploatacyjnych i bez regularnego czyszczenia będzie wymagała wymiany.

Talerz obrotowy i podstawa talerza obrotowego

Wyjmij talerz obrotowy i jego podstawę z kuchenki. Umyj talerz i podstawę w wodzie z płynem do mycia naczyń. Osusz miękką ściereczką. Talerz obrotowy i jego podstawę można myć w zmywarce.

Drzwiczki

W celu usunięcia wszelkich śladów zabrudzeń, obie strony drzwiczek oraz uszczelki należy regularnie czyścić miękką, wilgotną ściereczką. Nie należy stosować środków do szorowania.

UWAGA: Do czyszczenia żadnego elementu kuchenki nie należy używać odkurzaczy parowych.

Porada ułatwiająca czyszczenie kuchenki:

Włóż połówkę cytryny do miski, dodaj 300 ml (trochę więcej niż szklankę) wody i podgrzej z mocą 100% przez 10-12 minut.

Wytrzyj kuchenkę do czysta przy pomocy miękkiej, suchej ściereczki.

Informacje o najbliższym serwisie możecie Państwo uzyskać dzwoniąc pod numer 0 801 601 609 (koszt połączenia jak za połączenie lokalne)

GR



Προσοχή:

Το προϊόν σας έχει σήμανση με αυτό το σύμβολο.

Αυτό σημαίνει ότι τα χρησιμοποιημένα ηλεκτρικά και ηλεκτρονικά προϊόντα δεν θα πρέπει να αναμιγνύονται με γενικά οικιακά απορρίμματα.

Υπάρχει ξεχωριστό σύστημα περισυλλογής για τα συγκεκριμένα προϊόντα.

A. Πληροφορίες σχετικά με την απόρριψη εξοπλισμού (οικιακή χρήση)

1. Στην Ευρωπαϊκή Ένωση

Προσοχή: Αν επιθυμείτε να απορρίψετε τον εξοπλισμό αυτό, μην χρησιμοποιείτε τον συνηθισμένο κάδο απορριμμάτων!

Η επεξεργασία του χρησιμοποιημένου ηλεκτρικού και ηλεκτρονικού εξοπλισμού πρέπει να γίνεται ξεχωριστά και σε συμφωνία με τη νομοθεσία που απαιτεί την κατάλληλη επεξεργασία, αποκατάσταση και ανακύκλωση του χρησιμοποιημένου ηλεκτρικού και ηλεκτρονικού εξοπλισμού.

Έπειτα από σχετική εφαρμογή σε χώρες-μέλη, ο χρησιμοποιημένος ηλεκτρικός και ηλεκτρονικός εξοπλισμός του κάθε σπιτιού εντός της ΕΕ μπορεί να επιστραφεί χωρίς χρέωση* σε προκαθορισμένες εγκαταστάσεις περισυλλογής.

Σε ορισμένες χώρες* είναι δυνατόν να επιστρέψετε το παλιό σας προϊόν στον τοπικό σας προμηθευτή χωρίς χρέωση, αν αγοράσετε ένα παρόμοιο καινούργιο προϊόν.

*) Για περισσότερες πληροφορίες, επικοινωνήστε με το φορέα της περιοχής σας.

Αν ο χρησιμοποιημένος ηλεκτρικός ή ηλεκτρονικός σας εξοπλισμός έχει μπαταρίες ή συσσωρευτές, απορρίψτε αυτά πρώτα ξεχωριστά, σύμφωνα με τις τοπικές απαιτήσεις.

Η σωστή απόρριψη του προϊόντος αυτού θα σας βοηθήσει να βεβαιωθείτε ότι τα απορρίμματα υφίστανται την απαραίτητη επεξεργασία, αποκατάσταση και ανακύκλωση, αποτρέποντας έτσι πιθανές αρνητικές συνέπειες για το περιβάλλον και την ανθρώπινη υγεία, οι οποίες διαφορετικά θα μπορούσαν να προκύψουν λόγω της ακατάλληλης επεξεργασίας απορριμμάτων.

2. Σε άλλες χώρες εκτός της ΕΕ

Αν επιθυμείτε να απορρίψετε το συγκεκριμένο προϊόν, επικοινωνήστε με τους τοπικούς σας φορείς και ζητήστε πληροφορίες για τη σωστή μέθοδο απόρριψης.

Για την Ελβετία: Ο χρησιμοποιημένος ηλεκτρικός ή ηλεκτρονικός εξοπλισμός μπορεί να επιστραφεί χωρίς χρέωση στον αντιπρόσωπο, ακόμα και σε περίπτωση που δεν αγοράσετε ένα νέο προϊόν. Περισσότερες διευκρινίσεις σχετικά με τη συλλογή καταγράφονται στην αρχική σελίδα της ηλεκτρονικής διεύθυνσης www.swico.ch ή www.sens.ch.

B. Πληροφορίες ως προς τη Διάθεση για Επαγγελματίες Χειριστές

1. Στην Ευρωπαϊκή Ένωση

Αν το προϊόν χρησιμοποιείται για επαγγελματικούς σκοπούς και επιθυμείτε να το αποσύρετε:

Παρακαλώ επικοινωνήστε με τον έμπορο της SHARP ο οποίος θα σας ενημερώσει σχετικά με την απόσυρση του προϊόντος. Ενδέχεται να χρεωθείτε τα ανερχόμενα έξοδα απόσυρσης και ανακύκλωσης. Μικρά προϊόντα (και μικρά ποσά) ενδέχεται να επιστραφούν από τις τοπικές σας υπηρεσίες συλλογής.

Για την Ισπανία: Παρακαλώ επικοινωνήστε με το εγκατεστημένο σύστημα συλλογής ή την τοπική σας αρχή για την απόσυρση των μεταχειρισμένων προϊόντων σας.

2. Σε άλλες χώρες εκτός της ΕΕ

Εάν επιθυμείτε να αποσύρετε αυτό το προϊόν, παρακαλώ επικοινωνήστε με τις τοπικές αρχές σας και ρωτήστε για τη σωστή μέθοδο διάθεσης.



ΠΕΡΙΕΧΟΜΕΝΑ

ΠΛΗΡΟΦΟΡΙΕΣ ΓΙΑ ΚΑΤΑΛΛΗΛΗ ΑΠΟΡΡΙΨΗ	1
ΠΕΡΙΕΧΟΜΕΝΑ.....	2
ΠΡΟΔΙΑΓΡΑΦΕΣ.....	2
ΦΟΥΡΝΟΣ ΚΑΙ ΕΞΑΡΤΗΜΑΤΑ.....	3
ΠΙΝΑΚΑΣ ΕΛΕΓΧΟΥ	4
ΣΗΜΑΝΤΙΚΕΣ ΟΔΗΓΙΕΣ ΑΣΦΑΛΕΙΑΣ.....	5-15
ΕΓΚΑΤΑΣΤΑΣΗ	16
ΕΠΙΠΕΔΑ ΙΣΧΥΟΣ ΜΙΚΡΟΚΥΜΑΤΩΝ	18
ΜΑΓΕΙΡΕΜΑ ΜΕ ΜΙΚΡΟΚΥΜΑΤΑ.....	18
ΟΔΗΓΟΣ ΑΠΟΨΥΞΗΣ.....	19
ΣΚΕΥΗ ΚΑΤΑΛΛΗΛΑ ΓΙΑ ΧΡΗΣΗ ΜΕ ΤΟ ΦΟΥΡΝΟ.....	19
ΚΑΘΑΡΙΣΜΟΣ ΚΑΙ ΣΥΝΤΗΡΗΣΗ.....	20



ΠΡΟΔΙΑΓΡΑΦΕΣ

Όνομα μοντέλου:	R-200
Τάση Γραμμής Εναλλασσόμενου Ρεύματος	: 230 V, 50 Hz μονής φάσης
Ασφάλεια γραμμής διανομής/αυτόματος διακόπτης	: 10 A
Απαιτούμενη εναλλασσόμενη ισχύς: Μικροκύματα	: 1270 W
Ισχύς εξόδου: Μικροκύματα	: 800 W (IEC 60705)
Κατάσταση Off (απενεργοποίηση) (Κατάσταση εξοικονόμησης ενέργειας)	: λιγότερο από 1,0 W
Συχνότητα Μικροκυμάτων	: 2450 MHz* (Ομάδα 2/Κλάση B)
Εξωτερικές διαστάσεις (Π) x (Β) x (Υ) χλστ.	: 439,5 x 338,2 x 256,3
Διαστάσεις κοιλότητας (Π) x (Β) x (Υ)** χλστ.	: 306,0 x 306,6 x 208,2
Χωρητικότητα Φούρνου	: 20 λίτρα**
Περιστρεφόμενος δίσκος	: ø 255 χλστ.
Βάρος	: περ. 10,9 κιλά
Λάμπα φούρνου	: 25 W/240 V

- * Αυτό το Προϊόν πληροί τις απαιτήσεις του Ευρωπαϊκού προτύπου EN55011. Σύμφωνα με αυτό το πρότυπο, το προϊόν αυτό ταξινομείται ως εξοπλισμός ομάδας 2 κλάσης Β. Ομάδα 2 σημαίνει ότι ο εξοπλισμός παράγει ηθελημένα ενέργεια ραδιοσυχνοτήτων με τη μορφή ηλεκτρομαγνητικής ακτινοβολίας για θερμική επεξεργασία τροφής.
- Κλάση Β σημαίνει ότι ο εξοπλισμός είναι κατάλληλος προς χρήση σε οικιακές εγκαταστάσεις.
- ** Η εσωτερική χωρητικότητα υπολογίζεται μετρώντας το μέγιστο πλάτος, βάθος και ύψος. Η πραγματική χωρητικότητα υποδοχής φαγητού είναι μικρότερη.

ΩΣ ΜΕΡΟΣ ΤΗΣ ΠΟΛΙΤΙΚΗΣ ΣΥΝΕΧΟΥΣ ΒΕΛΤΙΩΣΗΣ, ΔΙΑΤΗΡΟΥΜΕ ΤΟ ΔΙΚΑΙΩΜΑ ΝΑ ΤΡΟΠΟΠΟΙΗΣΟΥΜΕ ΤΟ ΣΧΕΔΙΑΣΜΟ ΚΑΙ ΤΙΣ ΠΡΟΔΙΑΓΡΑΦΕΣ ΧΩΡΙΣ ΠΡΟΕΙΔΟΠΟΙΗΣΗ.

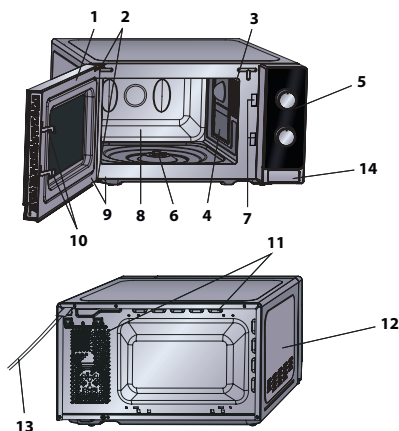

ΦΟΥΡΝΟΣ

1. Πόρτα
2. Μεντεσέδες
3. Λάμπα φούρνου
4. Κάλυμμα κυματοδηγού (ΜΗΝ ΑΦΑΙΡΕΙΤΕ)
5. Πίνακας ελέγχου
6. Σύνδεσμος
7. Μανταλώσεις
8. Εσωτερικό φούρνου
9. Σφραγίσματα της πόρτας και επιφάνειες στεγανοποίησης
10. Μάνταλα ασφαλείας πόρτας
11. Ανοίγματα εξαερισμού
12. Εξωτερικό κάλυμμα
13. Καλώδιο παροχής ρεύματος
14. Κουμπί ανοίγματος πόρτας

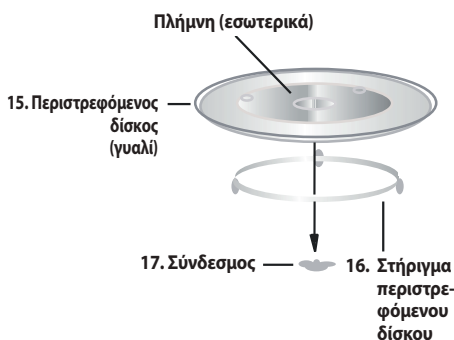

ΕΞΑΡΤΗΜΑΤΑ:

Ελέγξτε για να βεβαιωθείτε ότι παρέχονται τα παρακάτω εξαρτήματα:

(15) Περιστρεφόμενος δίσκος (16) Στήριγμα περιστρεφόμενου δίσκου (17) Σύνδεσμος
 Τοποθετήστε το στήριγμα του περιστρεφόμενου δίσκου στο κέντρο του πατώματος του φούρνου ώστε να μπορεί να περιστρέφεται ελεύθερα γύρω από το σύνδεσμο. Στη συνέχεια τοποθετήστε τον περιστρεφόμενο δίσκο πάνω στο στήριγμά του ώστε να εφαρμόσει σταθερά στο σύνδεσμο. Για την αποφυγή ζημιάς στον περιστρεφόμενο δίσκο, βεβαιωθείτε πως τα σκεύη και τα δοχεία σηκώνονται χωρίς να ακουμπούν στο χείλος του περιστρεφόμενου δίσκου, όταν τα απομακρύνετε από το φούρνο.

ΣΗΜΕΙΩΣΗ: Κατά την παραγγελία εξαρτημάτων, παρακαλείστε να αναφέρετε δύο στοιχεία στον αντιπρόσωπο ή τον εξουσιοδοτημένο αντιπρόσωπο σέρβις της SHARP: το όνομα του ανταλλακτικού και το όνομα του μοντέλου.

ΣΗΜΕΙΩΣΕΙΣ:

- Το κάλυμμα του κυματοδηγού είναι εύθραυστο. Πρέπει να είστε προσεκτικοί όταν καθαρίζετε το εσωτερικό του φούρνου, για να εξασφαλίσετε ότι δεν θα πάθει ζημιά.
- Πάντα να λειτουργείτε το φούρνο με τον περιστρεφόμενο δίσκο και το στήριγμά του εφαρμοσμένα σωστά. Αυτό συμβάλλει στο πλήρες, ομοιόμορφο μαγείρεμα. Ένας κακώς εφαρμοσμένος περιστρεφόμενος δίσκος ενδέχεται να μην περιστρέφεται σωστά και θα μπορούσε να προκαλέσει ζημιά στο φούρνο.
- Κάθε φαγητό και δοχείο φαγητού πρέπει να τοποθετείται πάντα πάνω στον περιστρεφόμενο δίσκο για μαγείρεμα.
- Ο περιστρεφόμενος δίσκος περιστρέφεται σύμφωνα με τη φορά των δεικτών του ρολογιού ή αντίστροφα. Η κατεύθυνση περιστροφής μπορεί να αλλάζει κάθε φορά που εκκινείτε το φούρνο. Αυτό δεν επηρεάζει την απόδοση του μαγειρέματος.



ΠΙΝΑΚΑΣ ΕΛΕΓΧΟΥ

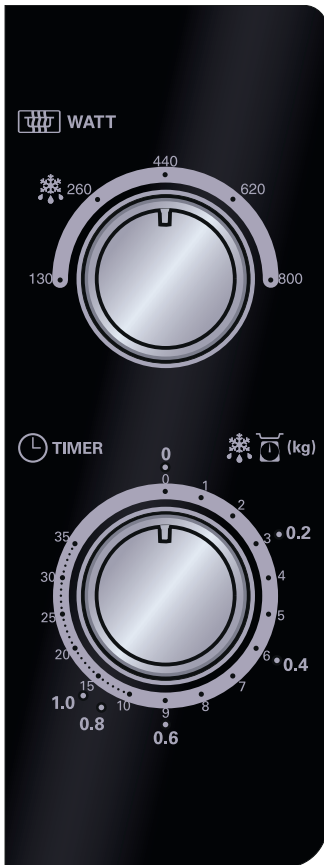

1. Στροφέας ΕΛΕΓΧΟΥ ΙΣΧΥΟΣ ΜΙΚΡΟΚΥΜΑΤΩΝ

Επίπεδο ισχύος

800 WATT = ΥΨΗΛΟ

620 WATT = ΜΕΣΑΙΟ ΥΨΗΛΟ

440 WATT = ΜΕΣΑΙΟ



260 WATT = ΜΕΣΑΙΟ ΧΑΜΗΛΟ

130 WATT = ΧΑΜΗΛΟ

2. Στροφέας ΑΝΤΙΣΤΡΟΦΗΣ ΜΕΤΡΗΣΗΣ/ ΟΔΗΓΟΥ ΑΠΟΨΥΞΗΣ

(0-35 Λεπ./ 0,2 – 1,0 κ.)

Ο στροφέας ΑΝΤΙΣΤΡΟΦΗΣ ΜΕΤΡΗΣΗΣ/ ΟΔΗΓΟΥ ΑΠΟΨΥΞΗΣ διαθέτει δύο κλίμακες. Η εξωτερική κλίμακα αφορά στην απόψυξη ως προς το βάρος σε κιλά. Η εσωτερική κλίμακα χρησιμοποιείται για ρύθμιση του χρόνου.



ΣΗΜΑΝΤΙΚΕΣ ΟΔΗΓΙΕΣ ΑΣΦΑΛΕΙΑΣ: ΔΙΑΒΑΣΤΕ ΠΡΟΣΕΚΤΙΚΑ ΚΑΙ ΚΡΑΤΗΣΤΕ ΓΙΑ ΜΕΛΛΟΝΤΙΚΗ ΑΝΑΦΟΡΑ

Για να αποφύγετε τον κίνδυνο πυρκαγιάς.

Ο φούρνος μικροκυμάτων δεν θα πρέπει να αφήνεται χωρίς επίβλεψη κατά τη διάρκεια της λειτουργίας. Επίπεδα ισχύος που είναι υπερβολικά υψηλά, ή χρόνοι μαγειρέματος εξαιρετικά μεγάλοι, μπορούν να υπερθερμάνουν τα φαγητά και να έχουν ως αποτέλεσμα πυρκαγιά.

Ο φούρνος αυτός έχει σχεδιαστεί αποκλειστικά για χρήση πάνω σε πάγκο. Δεν έχει σχεδιαστεί ως εντοιχισμένος σε μονάδα κουζίνας.

Μην τοποθετείτε το φούρνο μέσα σε ντουλάπι.

Η ηλεκτρική παροχή πρέπει να είναι εύκολα προσβάσιμη ώστε η μονάδα να μπορεί να αποσυνδεθεί εύκολα σε περίπτωση ανάγκης.

Η παροχή εναλλασσόμενου ηλεκτρικού ρεύματος πρέπει να είναι 230 V, 50 Hz, με ασφάλεια ελάχιστης έντασης 10 A, ή αυτόματο διακόπτη ελάχιστης έντασης 10 A.

Πρέπει να παρέχεται ένα ξεχωριστό κύκλωμα που θα εξυπηρετεί μόνο αυτή τη συσκευή.

Μην τοποθετείτε το φούρνο σε περιοχές όπου παράγεται θερμότητα.

Για παράδειγμα, κοντά σε συμβατικό φούρνο.

Μην εγκαθιστάτε το φούρνο σε περιοχή με υψηλή υγρασία ή σε σημείο όπου μπορεί να συγκεντρωθεί υγρασία.

Μην αποθηκεύετε ή χρησιμοποιείτε το φούρνο σε εξωτερικούς χώρους.



ΣΗΜΑΝΤΙΚΕΣ ΟΔΗΓΙΕΣ ΑΣΦΑΛΕΙΑΣ

Εάν παρατηρήσετε καπνό, σβήστε ή αποσυνδέστε το φούρνο και κρατήστε την πόρτα κλειστή ώστε να καταπνίξετε οποιοσδήποτε φλόγες.

Χρησιμοποιείτε μόνο δοχεία και εργαλεία που είναι κατάλληλα για χρήση σε φούρνο μικροκυμάτων.

Ανατρέξτε στη σελίδα GR-19. Τα εργαλεία μαγειρέματος θα πρέπει να ελέγχονται για να βεβαιωθείτε πως είναι κατάλληλα για χρήση σε φούρνο μικροκυμάτων.

Όταν ζεσταίνετε φαγητό σε πλαστικά ή χάρτινα δοχεία, ελέγχετε το φούρνο εξαιτίας της πιθανότητας ανάφλεξης. Μετά τη χρήση, καθαρίστε το κάλυμμα του κυματοδηγού, το εσωτερικό του φούρνου, τον περιστρεφόμενο δίσκο και το στήριγμα κυλίνδρου. Αυτά πρέπει να είναι στεγνά και χωρίς λίπη. Το συσσωρευμένο λίπος μπορεί να υπερθερμανθεί και να ξεκινήσει να καπνίζει ή να πιάσει φωτιά.

Μην τοποθετείτε εύφλεκτα υλικά κοντά στο φούρνο ή στα ανοίγματα εξαερισμού.

Μην μπλοκάρετε τα ανοίγματα εξαερισμού.

Αφαιρέστε όλα τα μεταλλικά σφραγίσματα, τα σύρματα, κτλ., από το φαγητό και από τις συσκευασίες φαγητού. Τα ηλεκτρικά τόξα που μπορεί να δημιουργηθούν σε μεταλλικές επιφάνειες, μπορεί να προκαλέσουν πυρκαγιά.

Μη χρησιμοποιείτε το φούρνο μικροκυμάτων για να θερμάνετε λάδια για τηγάνισμα. Η θερμοκρασία δεν ελέγχεται και το λάδι μπορεί να αρπάξει φωτιά.

Για να φτιάξετε ποπ-κορν, χρησιμοποιείτε μόνο ειδικούς παρασκευαστές μικροκυμάτων για ποπ-κορν.

Μην αποθηκεύετε φαγητό ή άλλα αντικείμενα μέσα στο φούρνο.

Ελέγξτε τις ρυθμίσεις αφού ξεκινήσετε το φούρνο για να βεβαιωθείτε πως ο φούρνος λειτουργεί όπως επιθυμείτε.



Για να αποφύγετε υπερθέρμανση και πυρκαγιά, πρέπει να δίνετε ιδιαίτερη προσοχή όταν μαγειρεύετε ή ξαναζεσταίνετε φαγητό με υψηλό περιεχόμενο ζάχαρης ή λίπους, για παράδειγμα, λουκάνικα, πίτες ή χριστουγεννιάτικη πουτίγκα. Ανατρέξτε στις αντίστοιχες υποδείξεις στο εγχειρίδιο λειτουργίας.

Για να αποφύγετε την πιθανότητα τραυματισμού

ΠΡΟΕΙΔΟΠΟΙΗΣΗ:

Μη χρησιμοποιείτε το φούρνο εάν έχει υποστεί βλάβη ή εάν δυσλειτουργεί. Ελέγξτε τα ακόλουθα πριν τη χρήση:

- α) Την πόρτα· σιγουρευτείτε ότι η πόρτα κλείνει σωστά και βεβαιωθείτε ότι είναι σωστά ευθυγραμμισμένη και δεν είναι στραβωμένη.
- β) Τα μάνταλα ασφαλείας και τους μεντεσέδες· ελέγξτε για να σιγουρευτείτε ότι δεν είναι σπασμένα ή χαλαρά.
- γ) Τα σφραγίσματα τις πόρτας και τις επιφάνειες σφράγισης· βεβαιωθείτε ότι δεν έχουν υποστεί βλάβη.
- δ) Το εσωτερικό του φούρνου ή πάνω στην πόρτα· βεβαιωθείτε ότι δεν υπάρχουν βαθουλώματα.
- ε) Το καλώδιο παροχής ρεύματος και το βύσμα· βεβαιωθείτε ότι δεν έχουν υποστεί βλάβη.

Εάν η πόρτα ή τα σφραγίσματα της πόρτας έχουν υποστεί βλάβη, ο φούρνος δεν πρέπει να τεθεί σε λειτουργία μέχρι να επισκευαστεί από κάποιο αρμόδιο άτομο.

Ποτέ μην προσαρμόζετε, επισκευάζετε ή τροποποιείτε το φούρνο μόνοι σας. Είναι επικίνδυνο για οποιονδήποτε άλλον εκτός από κάποιο αρμόδιο άτομο, να εκτελέσει οποιαδήποτε εργασία σέρβις ή επισκευής που περιλαμβάνει την αφαίρεση του καλύμματος το οποίο προστατεύει από την έκθεση σε ενέργεια μικροκυμάτων.



ΣΗΜΑΝΤΙΚΕΣ ΟΔΗΓΙΕΣ ΑΣΦΑΛΕΙΑΣ

Μη λειτουργείτε το φούρνο με την πόρτα ανοικτή και μη τροποποιείτε με οποιονδήποτε τρόπο τα μάνταλα ασφαλείας της πόρτας. Μη λειτουργείτε το φούρνο εάν παρεμβάλλεται κάποιο αντικείμενο ανάμεσα στα σφραγίσματα της πόρτας και τις επιφάνειες στεγανοποίησης.

Μην επιτρέπετε να συσσωρεύονται λίπη ή βρωμιά στα σφραγίσματα της πόρτας και στα παρακείμενα μέρη. Καθαρίζετε το φούρνο σε τακτά χρονικά διαστήματα και αφαιρείτε οποιεσδήποτε αποθέσεις τροφής. Ακολουθείτε τις οδηγίες για "Καθαρισμό και Συντήρηση" στη σελίδα GR-20. Αποτυχία να κρατήσετε το φούρνο σε καθαρή κατάσταση μπορεί να οδηγήσει σε επιδείνωση της επιφάνειας που θα μπορούσε να επηρεάσει δυσμενώς τη ζωή της συσκευής και πιθανώς να καταλήξει σε επικίνδυνη κατάσταση.

Άτομα με ΒΗΜΑΤΟΔΟΤΕΣ πρέπει να συμβουλευτούν τον γιατρό τους ή τον κατασκευαστή του βηματοδότη για προφυλάξεις σχετικά με τους φούρνους μικροκυμάτων.

Για να αποφύγετε την πιθανότητα ηλεκτροπληξίας

Σε καμία περίπτωση δεν πρέπει να αφαιρέσετε το εξωτερικό κάλυμμα.

Ποτέ μη χύνετε ή εισάγετε αντικείμενα στα ανοίγματα της ασφάλειας της πόρτας ή στα ανοίγματα εξαερισμού. Σε περίπτωση διαρροής υγρού, σβήστε και αποσυνδέστε το φούρνο αμέσως, και καλέστε ένα εξουσιοδοτημένο αντιπρόσωπο σέρβις της SHARP.

Μη βυθίζετε το καλώδιο ή το βύσμα παροχής ρεύματος σε νερό ή σε οποιοδήποτε άλλο υγρό.

Μην αφήνετε το καλώδιο παροχής ρεύματος να κρέμεται από την άκρη του τραπεζιού ή του πάγκου εργασίας.



Κρατήστε το καλώδιο παροχής ρεύματος μακριά από θερμές επιφάνειες, συμπεριλαμβανομένου του πίσω μέρους του φούρνου.

Κρατήστε τη συσκευή και το καλώδιό της μακριά από παιδιά ηλικίας μικρότερης των 8 ετών.

Μην επιχειρείτε να αντικαταστήσετε τη λάμπα του φούρνου μόνοι σας, και μην επιτρέπεται σε κάποιον ο οποίος δεν είναι ηλεκτρολόγος εξουσιοδοτημένος από τη SHARP να κάνει κάτι τέτοιο. Εάν η λάμπα του φούρνου παρουσιάσει βλάβη, παρακαλούμε συμβουλευτείτε τον αντιπρόσωπό σας ή ένα εξουσιοδοτημένο αντιπρόσωπο σέρβις της SHARP.

Εάν παρουσιαστεί βλάβη στο καλώδιο παροχής ρεύματος αυτής της συσκευής, πρέπει να αντικατασταθεί με ειδικό καλώδιο. Η αντικατάσταση πρέπει να εκτελεστεί από εξουσιοδοτημένο αντιπρόσωπο σέρβις της SHARP.

Για να αποφύγετε την πιθανότητα έκρηξης και ξαφνικού βρασμού:

ΠΡΟΕΙΔΟΠΟΙΗΣΗ: Υγρά και άλλα φαγητά δεν πρέπει να θερμαίνονται σε σφραγισμένα δοχεία εφόσον είναι πιθανό να εκραγούν.

Η θέρμανση αναψυκτικών με μικροκύματα μπορεί να οδηγήσει σε καθυστερημένη έκρηξη βρασμού, επομένως πρέπει να δίνεται προσοχή στο χειρισμό του δοχείου.

Ποτέ μη χρησιμοποιείτε σφραγισμένα δοχεία. Αφαιρέστε τα σφραγίσματα και τα καπάκια πριν τη χρήση. Τα σφραγισμένα δοχεία μπορεί να εκραγούν εξαιτίας της συσσώρευσης πίεσης ακόμα και όταν ο φούρνος έχει σβήσει.

Προσέχετε όταν βάζετε στα μικροκύματα υγρά. Χρησιμοποιείτε δοχεία με φαρδύ στόμιο ώστε να επιτρέπεται η διαφυγή των φυσαλίδων.



ΣΗΜΑΝΤΙΚΕΣ ΟΔΗΓΙΕΣ ΑΣΦΑΛΕΙΑΣ

Ποτέ μη ζεσταίνετε υγρά σε δοχεία με στενό στόμιο, όπως μπιμπερό, εφόσον αυτό μπορεί να οδηγήσει στην έκρηξη των περιεχομένων από το δοχείο όταν αυτό θερμανθεί, και στην πρόκληση εγκαυμάτων.

Για να αποφύγετε ξαφνική έκρηξη αναβράζοντος υγρού και πιθανό ζεμάτισμα:

1. Μην χρησιμοποιείτε για πολλή ώρα.
2. Ανακατέψτε το υγρό πριν το ζέσταμα/ξεναζέσταμα.
3. Προτείνεται να βάζετε μία γυάλινη ράβδο ή ένα παρόμοιο εργαλείο (όχι μεταλλικό) στο υγρό ενώ αναθερμαίνεται.
4. Αφήστε το υγρό να ηρεμήσει για τουλάχιστον 20 δευτερόλεπτα στο φούρνο στο τέλος του χρόνου μαγειρέματος για να αποφύγετε καθυστερημένο εκρηκτικό βρασμό.

Μη μαγειρεύετε αβγά με το τσόφλι τους, και βραστά ολόκληρα αβγά δεν πρέπει να ζεσταίνονται στα μικροκύματα εφόσον μπορεί να εκραγούν ακόμα και αφού το μαγείρεμα έχει λήξει. Για να μαγειρέψετε ή να ξεναζεσάνετε αβγά που δεν έχουν ανακατευτεί και δεν έχουν γίνει ομελέτα, τρυπήστε τους κρόκους και τα ασπράδια, ειδάλλως τα αβγά μπορεί να εκραγούν. Ξεφλουδίστε και κόψτε σε φέτες τα βρασμένα αβγά προτού τα ξεναζεσάνετε στο φούρνο μικροκυμάτων.

Πριν το μαγείρεμα, διατρυπήστε τη φλούδα/πέτσα φαγητών όπως οι πατάτες, τα λουκάνικα και τα φρούτα, ειδάλλως μπορεί να εκραγούν.



Για να αποφύγετε την πιθανότητα εγκαυμάτων

ΠΡΟΕΙΔΟΠΟΙΗΣΗ: Τα περιεχόμενα των μπιμπερό και των βάζων με παιδικές τροφές πρέπει να ανακατεύονται ή να ανακινούνται και πρέπει να ελέγχεται η θερμοκρασία πριν την κατανάλωση, ώστε να αποφευχθούν εγκαύματα.

Χρησιμοποιείτε πιάστρες ή γάντια φούρνου όταν απομακρύνετε το φαγητό από το φούρνο για να αποφύγετε εγκαύματα.

Πάντα να ανοίγετε τα δοχεία, τους παρασκευαστές ποπκορν, τις σακούλες μαγειρέματος για φούρνο, κτλ, μακριά από το πρόσωπο και τα χέρια για να αποφύγετε εγκαύματα από ατμούς και έκρηξη βρασμού.

Για να αποφύγετε εγκαύματα, πάντα να ελέγχετε τη θερμοκρασία του φαγητού και να ανακατεύετε πριν το σερβίρισμα και να δίνετε ιδιαίτερη προσοχή στη θερμοκρασία του φαγητού και των ποτών που δίνονται σε μωρά, παιδιά ή ηλικιωμένους. Τα προσβάσιμα τμήματα μπορεί να ζεσταθούν κατά τη διάρκεια της χρήσης. Τα νεαρά παιδιά πρέπει να κρατούνται μακριά.

Η θερμοκρασία του δοχείου δεν αποτελεί αληθινή ένδειξη της θερμοκρασίας του φαγητού ή του ποτού· ελέγχετε πάντα τη θερμοκρασία φαγητού.

Να στέκεστε πάντα πίσω από την πόρτα του φούρνου όταν την ανοίγετε, για να αποφύγετε εγκαύματα από ατμούς και θερμότητα που διαφεύγουν.

Κόβετε σε φέτες γεμιστά φαγητά φούρνου αφού τα ζεστάνετε για να απελευθερωθούν οι ατμοί και να αποφύγετε εγκαύματα. Κρατήστε τα παιδιά μακριά από την πόρτα για την προστασία τους από εγκαύματα.



ΣΗΜΑΝΤΙΚΕΣ ΟΔΗΓΙΕΣ ΑΣΦΑΛΕΙΑΣ

Για να αποφύγετε κακή χρήση από παιδιά

ΠΡΟΕΙΔΟΠΟΙΗΣΗ: Να επιτρέπετε σε παιδιά άνω των 8 ετών να χρησιμοποιούν το φούρνο χωρίς επίβλεψη, μόνο όταν τους έχουν δοθεί επαρκείς οδηγίες ώστε το παιδί να είναι ικανό να χρησιμοποιήσει το φούρνο με ασφαλή τρόπο και καταλαβαίνει τους κινδύνους της ακατάλληλης χρήσης. Όταν η συσκευή λειτουργεί σε λειτουργία ΓΚΡΙΛ, ΜΙΞ ΓΚΡΙΛ και ΑΥΤΟΜΑΤΟ ΜΑΓΕΙΡΕΜΑ, τα παιδιά πρέπει να χρησιμοποιούν το φούρνο μόνο κάτω από την επίβλεψη ενήλικα, εξαιτίας της θερμότητας που παράγεται. Αυτή η συσκευή δεν προορίζεται για χρήση από άτομα (περιλαμβανομένων παιδιών) με μειωμένες φυσικές, αισθητικές ή νοητικές ικανότητες, ή έλλειψη εμπειρίας και γνώσης, εκτός και αν έχουν κατάλληλη επίβλεψη ή κατεύθυνση σχετικά με τη χρήση της συσκευής από ένα άτομο υπεύθυνο για την ασφάλειά τους. Τα παιδιά πρέπει να επιβλέπονται ώστε να βεβαιωθείτε ότι δεν παίζουν με τη συσκευή.

Μη γέρνετε πάνω στην πόρτα του φούρνου και μην κάνετε κούνια πάνω της. Μην παίζετε με το φούρνο, ούτε να τον χρησιμοποιείτε ως παιχνίδι.

Τα παιδιά πρέπει να μαθαίνουν όλες τις σημαντικές οδηγίες ασφάλειας: χρήση πιαστρών, προσεκτική αφαίρεση καλυμμάτων φαγητού· να δίνεται ιδιαίτερη προσοχή στις συσκευασίες (π.χ. αυτοθερμαινόμενα υλικά) που είναι σχεδιασμένες να κάνουν το φαγητό τραγανό, μιας και μπορεί να είναι υπερβολικά ζεστές.



Άλλες προειδοποιήσεις

Ποτέ μην τροποποιείτε το φούρνο με κανένα τρόπο.

Μη μετακινείτε το φούρνο ενώ βρίσκεται σε λειτουργία.

Η συσκευή αυτή προορίζεται για οικιακή χρήση και παρόμοιες εφαρμογές, όπως:

- κουζίνες προσωπικού σε καταστήματα, γραφεία και άλλο εργασιακό περιβάλλον.
- αγροικίες.
- από πελάτες σε ξενοδοχεία, μοτέλ και άλλους χώρους διαμονής.
- σε ξενώνες και παρόμοιο περιβάλλον.

Αυτός ο φούρνος είναι μόνο για προετοιμασία σπιτικού φαγητού και μπορεί να χρησιμοποιείται μόνο για το μαγείρεμα φαγητού. Δεν είναι κατάλληλος για εμπορική ή εργαστηριακή χρήση.

Για να συμβάλλετε στην ομαλή χρήση του φούρνου σας και να αποφύγετε βλάβη.

Ποτέ να μη λειτουργείτε το φούρνο ενώ είναι άδειος. Κατά τη χρήση σκεύους ψησίματος ή αυτοθερμαινόμενου υλικού, να τοποθετείτε πάντα ένα θερμομονωτικό στοιχείο από κάτω, όπως πιάτο πορσελάνης, για τη αποφυγή πρόκλησης ζημιάς στον περιστρεφόμενο δίσκο και το στήριγμά του λόγω θερμικής καταπόνησης. Δεν πρέπει να υπερβαίνεται ο χρόνος προθέρμανσης που προσδιορίζεται στις οδηγίες των σκευών.



ΣΗΜΑΝΤΙΚΕΣ ΟΔΗΓΙΕΣ ΑΣΦΑΛΕΙΑΣ

Μη χρησιμοποιείτε μεταλλικά σκεύη, τα οποία εκτρέπουν τα μικροκύματα και μπορούν να προκαλέσουν ηλεκτρικά τόξα.

Μην τοποθετείτε μεταλλικά κουτιά στο φούρνο.

Χρησιμοποιείτε μόνο τον περιστρεφόμενο δίσκο και το στήριγμά του που είναι σχεδιασμένα για αυτό το φούρνο. Μη λειτουργείτε το φούρνο χωρίς τον περιστρεφόμενο δίσκο.

Για την αποφυγή της θραύσης του περιστρεφόμενου δίσκου:

- α) Πριν από τον καθαρισμό του με νερό, αφήνετε τον περιστρεφόμενο δίσκο να κρυώσει.
- β) Μη βάζετε θερμά φαγητά ή σκεύη πάνω στον κρύο περιστρεφόμενο δίσκο.
- γ) Μη βάζετε κρύα φαγητά ή σκεύη πάνω στο θερμό περιστρεφόμενο δίσκο.

Μην τοποθετείτε τίποτα στο εξωτερικό περίβλημα κατά τη διάρκεια της λειτουργίας.

**ΣΗΜΕΙΩΣΗ:**

Μη χρησιμοποιείτε πλαστικά δοχεία για θέρμανση με μικροκύματα εάν ο φούρνος είναι ακόμη θερμός λόγω χρήσης των λειτουργιών ΓΚΡΙΛ και ΜΙΞ ΓΚΡΙΛ διότι μπορεί να λιώσουν.

Τα πλαστικά δοχεία δεν πρέπει να χρησιμοποιούνται κατά τις παραπάνω λειτουργίες εκτός εάν ο κατασκευαστής των δοχείων δηλώνει πως είναι κατάλληλα.

Εάν δεν είστε σίγουροι σχετικά με το πώς να συνδέσετε το φούρνο σας, παρακαλούμε συμβουλευτείτε ένα εξουσιοδοτημένο, διαπιστευμένο ηλεκτρολόγο.

Ούτε ο κατασκευαστής ούτε ο αντιπρόσωπος μπορούν να δεχτούν ευθύνη για βλάβη του φούρνου ή ατομικό τραυματισμό που προέρχεται από αστοχία τήρησης της ορθής διαδικασίας ηλεκτρικής σύνδεσης.

Περιστασιακά μπορεί να σχηματιστούν στους τοίχους του φούρνου ή γύρω από τα σφραγίσματα της πόρτας και τις επιφάνειες σφράγισης, υδρατμοί ή σταγόνες. Αυτό είναι φυσιολογικό και δεν είναι ένδειξη διαρροής του φούρνου ή δυσλειτουργίας.



ΕΓΚΑΤΑΣΤΑΣΗ

1. Αφαιρέστε κάθε υλικό συσκευασίας από το εσωτερικό του φούρνου και αφαιρέστε οποιαδήποτε προστατευτική μεμβράνη βρίσκεται στην επιφάνεια του εξωτερικού καλύμματος του φούρνου μικροκυμάτων.
2. Ελέγξτε το φούρνο προσεκτικά για οποιαδήποτε σημάδια βλάβης.
3. Τοποθετήστε το φούρνο πάνω σε μια ασφαλή, επίπεδη επιφάνεια που αντέχει το βάρος του φούρνου και επιπλέον το βαρύτερο αντικείμενο που είναι πιθανό να θερμανθεί μέσα στο φούρνο. Μην τοποθετείτε το φούρνο μέσα σε ντουλάπι.
4. Επιλέξτε μια επίπεδη επιφάνεια όπου παρέχεται αρκετός χώρος για τις εισόδους και/ή εξόδους εξαερισμού. Η πίσω επιφάνεια της συσκευής θα πρέπει να ακουμπά σε τοίχο.
 - Ελεύθερο ύψος εγκατάστασης τουλάχιστον 85 εκ.
 - Απαιτείται ελάχιστος χώρος τουλάχιστον 20 εκ. ανάμεσα στο φούρνο και οποιουσδήποτε γειτονικούς τοίχους.
 - Αφήστε ελάχιστο χώρο τουλάχιστον 30 εκ. πάνω από το φούρνο.
 - Μην αφαιρείτε τα πόδια από τη βάση του φούρνου.
 - Η φραγή των ανοιγμάτων εισόδου και/ή εξόδου αέρα μπορεί να προκαλέσει βλάβη στο φούρνο.
 - Τοποθετήστε το φούρνο όσο το δυνατόν μακρύτερα από ραδιόφωνα και τηλεοράσεις. Η λειτουργία του φούρνου μικροκυμάτων μπορεί να προκαλέσει παρεμβολές στη λήψη από το ραδιόφωνο ή την τηλεόρασή σας.

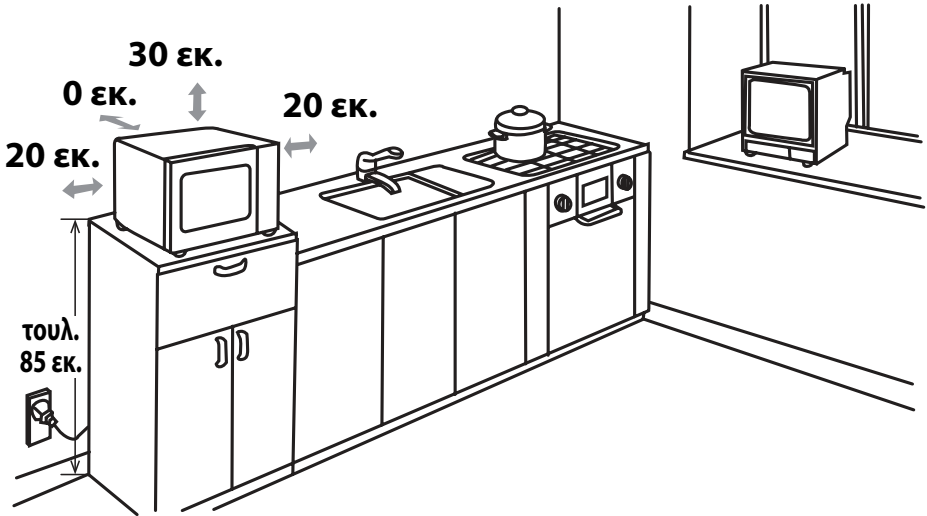

5. Συνδέστε με ασφάλεια το βύσμα τροφοδοσίας του φούρνου σε μια γειωμένη οικιακή ηλεκτρική πρίζα.

ΠΡΟΕΙΔΟΠΟΙΗΣΗ: Μην τοποθετείτε το φούρνο σε σημεία όπου παράγεται θερμότητα, υδρατμοί ή υψηλά επίπεδα υγρασίας (για παράδειγμα, κοντά σε ή πάνω από συμβατικό φούρνο) ή κοντά σε υλικά που αναφλέγονται (για παράδειγμα, κουρτίνες).

Μην φράσσετε ή εμποδίζετε τα ανοίγματα εξαερισμού.
Μην τοποθετείτε αντικείμενα πάνω από το φούρνο.



ΕΠΙΠΕΔΑ ΙΣΧΥΟΣ ΜΙΚΡΟΚΥΜΑΤΩΝ

Υπάρχουν 5 διαθέσιμα επίπεδα ισχύος μικροκυμάτων, όπως φαίνεται παρακάτω.

Το επίπεδο ισχύος μικροκυμάτων ποικίλλει μέσω ενεργοποίησης και απενεργοποίησης της ενέργειας μικροκυμάτων. Κατά τη χρήση επιπέδων ισχύος άλλων εκτός του ΥΨΗΛΟΥ (100%) ενδέχεται να ακούτε την περιοδική ενεργοποίηση και απενεργοποίηση της ενέργειας μικροκυμάτων καθώς ψήνεται ή αποψύχεται το φαγητό.

Γενικά ισχύουν οι ακόλουθες συστάσεις:

800 WATT = ΥΨΗΛΟ - χρησιμοποιείται για γρήγορο μαγείρεμα ή αναθέρμανση π.χ. για φαγητά κατασάρολα, ζεστά ποτά, λαχανικά κ.τ.λ.

620 WATT = ΜΕΣΑΙΟ ΥΨΗΛΟ - χρησιμοποιείται για πιο παρατεταμένο μαγείρεμα τροφίμων με πυκνή σύνθεση όπως ψητά κομμάτια κρέατος, ρολό και γεύματα σερβιρισμένα σε πιάτο, όπως επίσης για ευαίσθητα φαγητά όπως μαλακά κέικ. Σε αυτή τη μειωμένη ρύθμιση, το φαγητό μαγειρεύεται ομοιόμορφα χωρίς να ψήνεται υπερβολικά στις πλευρές.

440 WATT = ΜΕΣΑΙΟ - για στερεές τροφές που απαιτούν περισσότερο χρόνο μαγειρέματος όταν μαγειρεύονται με συμβατικούς τρόπους, π.χ. πιάτα βοδινού, προτείνεται να χρησιμοποιείτε αυτή τη ρύθμιση ενέργειας για να βεβαιωθείτε πως το κρέας θα είναι μαλακό.

260 WATT = ΜΕΣΑΙΟ ΧΑΜΗΛΟ - για απόψυξη, επιλέξτε αυτή τη ρύθμιση ισχύος, για να εξασφαλίσετε την ομοιογενή απόψυξη του φαγητού. Η ρύθμιση αυτή είναι επίσης καλή για να σιγοβράσετε ρύζι, ζυμαρικά, ντάμπλινγκς και για να μαγειρέψετε κάσταρντ αυγού.

130 WATT = ΧΑΜΗΛΟ - για ήπια απόψυξη, π.χ. τούρτες ή πάστες.



ΜΑΓΕΙΡΕΜΑ ΜΕ ΜΙΚΡΟΚΥΜΑΤΑ

1. Προετοιμάστε και τοποθετήστε το φαγητό σε ένα κατάλληλο δοχείο (ανατρέξτε στην ενότητα "ΣΚΕΥΗ ΚΑΤΑΛΛΗΛΑ ΓΙΑ ΧΡΗΣΗ ΜΕ ΤΟ ΦΟΥΡΝΟ" που βρίσκεται στη σελίδα GR-19), τοποθετήστε το φαγητό/δοχείο απευθείας στο μέσο του περιστρεφόμενου δίσκου. Κλείστε την πόρτα.
2. Γυρίστε το στροφέα **ΕΛΕΓΧΟΥ ΙΣΧΥΟΣ ΜΙΚΡΟΚΥΜΑΤΩΝ** στην επιθυμητή ρύθμιση- οποιοδήποτε από τα πέντε επίπεδα ισχύος μικροκυμάτων.
3. Γυρίστε το στροφέα **ΑΝΤΙΣΤΡΟΦΗΣ ΜΕΤΡΗΣΗΣ/ ΟΔΗΓΟΥ ΑΠΟΨΥΞΗΣ** στον επιθυμητό χρόνο μαγειρέματος/απόψυξης και ο φούρνος θα ξεκινήσει αυτόματα.
4. Όταν ολοκληρωθεί το μαγείρεμα/η απόψυξη, ο στροφέας **ΑΝΤΙΣΤΡΟΦΗΣ ΜΕΤΡΗΣΗΣ/ ΟΔΗΓΟΥ ΑΠΟΨΥΞΗΣ** επιστρέφει στο "0" μηδέν και ακούγεται το ηχητικό σήμα. Η λυχνία του φούρνου απενεργοποιείται αυτόματα και η περιστροφή του περιστρεφόμενου δίσκου σταματά. Ανοίξτε την πόρτα του φούρνου, αφαιρέστε το φαγητό/δοχείο προσεκτικά. Αφήστε το φαγητό να ηρεμήσει όσο χρειάζεται.

ΣΥΜΒΟΥΛΕΣ ΜΑΓΕΙΡΕΜΑΤΟΣ:

Όταν ο φούρνος ξεκινήσει, η λάμπα του φούρνου θα ανάψει και ο περιστρεφόμενος δίσκος θα αρχίσει να στρέφεται δεξιόστροφα ή αριστερόστροφα.

Εάν θέλετε να διακόψετε το μαγείρεμα πριν ολοκληρωθεί ο χρόνος μαγειρέματος, γυρίστε το στροφέα **ΑΝΤΙΣΤΡΟΦΗΣ ΜΕΤΡΗΣΗΣ/ ΟΔΗΓΟΥ ΑΠΟΨΥΞΗΣ** μέχρι τη θέση "0" (απενεργοποίηση), ή ανοίξτε την πόρτα του φούρνου. Μπορείτε να ανοίξετε την πόρτα του φούρνου σε οποιαδήποτε στιγμή κατά τη διάρκεια του μαγειρέματος. Για να συνεχιστεί το μαγείρεμα, κλείστε την πόρτα. Εάν θέλετε να αλλάξετε το χρόνο μαγειρέματος κατά τη διάρκεια του μαγειρέματος, απλώς γυρίστε το στροφέα **ΑΝΤΙΣΤΡΟΦΗΣ ΜΕΤΡΗΣΗΣ/ ΟΔΗΓΟΥ ΑΠΟΨΥΞΗΣ** στη νέα επιθυμητή ρύθμιση.

Κατά το μαγείρεμα/την απόψυξη για λιγότερο από 3 λεπτά, γυρίστε το στροφέα **ΑΝΤΙΣΤΡΟΦΗΣ ΜΕΤΡΗΣΗΣ/ ΟΔΗΓΟΥ ΑΠΟΨΥΞΗΣ** πέρα από την ένδειξη των 10 λεπτών και, στη συνέχεια, επαναφέρετε το στροφέα στην επιθυμητή ρύθμιση. Η αντίστροφη μέτρηση θα πραγματοποιηθεί έτσι με μεγαλύτερη ακρίβεια.

Για να αλλάξετε το επίπεδο ισχύος κατά τη διάρκεια του μαγειρέματος, γυρίστε το στροφέα **ΕΛΕΓΧΟΥ ΙΣΧΥΟΣ ΜΙΚΡΟΚΥΜΑΤΩΝ** στην επιθυμητή ρύθμιση.

ΠΡΟΕΙΔΟΠΟΙΗΣΗ:

Βεβαιωθείτε πως ο στροφέας **ΑΝΤΙΣΤΡΟΦΗΣ ΜΕΤΡΗΣΗΣ/ ΟΔΗΓΟΥ ΑΠΟΨΥΞΗΣ** επιστρέφει στη μηδενική θέση "0" όταν τελειώνει το μαγείρεμα, αλλιώς ο φούρνος θα ξεκινήσει αυτόματα μόλις κλείσει η πόρτα του φούρνου.

ΣΗΜΑΝΤΙΚΟ:

- Εάν μαγειρέψετε το φαγητό περισσότερο από τον κανονικό χρόνο μόνο με 800 W, η ισχύς του φούρνου θα μειωθεί αυτόματα για την αποτροπή υπερθέρμανσης. (Το επίπεδο ισχύος μικροκυμάτων θα ελαττωθεί).

Λειτουργία Μαγειρέματος	Κανονικός χρόνος
Μικροκύματα 800 WATT	30 λεπτά



Αυτός ο οδηγός έχει σχεδιαστεί έτσι ώστε να διευκολύνεται η απόψυξη συγκεκριμένων φαγητών. Μπορεί να χρησιμοποιηθεί για να ξεπαγώνετε τα ακόλουθα: μερίδες κοτόπουλου, παιδάκια, ψάρι (ολόκληρο ή φιλέτο), κιμά και λουκάνικα.

Παράδειγμα: Για απόψυξη 0,4 κ. μερίδων κοτόπουλου:

1. Τοποθετήστε τις μερίδες κοτόπουλου σε ένα πυρίμαχο σκεύος και τοποθετήστε το πάνω στον περιστρεφόμενο δίσκο μέσα στο φούρνο.
2. Γυρίστε το στροφέα **ΕΛΕΓΧΟΥ ΙΣΧΥΟΣ ΜΙΚΡΟΚΥΜΑΤΩΝ** στη ρύθμιση ΑΠΟΨΥΞΗΣ (ΜΕΣΑΙΟ ΧΑΜΗΛΟ).
3. Γυρίστε το στροφέα **ΑΝΤΙΣΤΡΟΦΗΣ ΜΕΤΡΗΣΗΣ/ ΟΔΗΓΟΥ ΑΠΟΨΥΞΗΣ** στη ρύθμιση 0,4 κ. Ο φούρνος θα ξεκινήσει αυτόματα. Γυρίστε τις μερίδες κοτόπουλου ανάποδα 1-2 φορές κατά την απόψυξη.
4. Μετά την απόψυξη, καλύψτε το φαγητό με ένα φύλλο και αφήστε το να κάτσει μέχρι να αποψυχθεί πλήρως.

Σημείωση: Ο χρόνος απόψυξης βασίζεται σε κανονικές συνθήκες. Ελέγξτε το αποτέλεσμα της απόψυξης και, εφόσον χρειάζεται, προσαρμόστε αντίστοιχα το χρόνο απόψυξης.

ΣΚΕΥΗ ΚΑΤΑΛΛΗΛΑ ΓΙΑ ΧΡΗΣΗ ΜΕ ΤΟ ΦΟΥΡΝΟ



Για να μαγειρέψετε/αποψύξετε φαγητό σε ένα φούρνο μικροκυμάτων, η ισχύς των μικροκυμάτων πρέπει να μπορεί να περάσει μέσα από το δοχείο και να διαπεράσει το φαγητό. Επομένως είναι σημαντικό να διαλέξετε κατάλληλα σκεύη μαγειρικής. Τα στρογγυλά/οβάλ πιάτα προτιμούνται σε σχέση με τα τετράγωνα/παράλληλόγραμμα, μιας και η τροφή στις γωνίες τείνει να παραμαγειρεύεται. Μπορεί να χρησιμοποιηθεί μια ποικιλία σκευών μαγειρικής όπως αναφέρεται παρακάτω.

Μαγειρικά σκεύη	Ασφάλεια στα Μικροκύματα	Σχόλια
Φύλλο αλουμινίου Αλουμινένια δοχεία	✓ / ✗	Μπορούν να χρησιμοποιηθούν μικρά κομμάτια αλουμινόχαρτου για να προστατευθεί το φαγητό από υπερβολικό ζέσταμα. Κρατήστε το αλουμινόχαρτο τουλάχιστον 2 εκ. μακριά από τα τοιχώματα του φούρνου ώστε να μην προκύψει ηλεκτρικό τόξο. Τα αλουμινένια δοχεία δε συνιστώνται, εκτός εάν προσδιορίζεται διαφορετικά από τον κατασκευαστή, π.χ. Microfoil®, να τηρείτε προσεκτικά τις οδηγίες.
Πιάτα ψησίματος	✓	Πάντα να τηρείτε τις οδηγίες των κατασκευαστών. Μην υπερβείτε τους παρεχόμενους χρόνους μαγειρέματος. Να είστε πολύ προσεκτικοί μιας και τα σκεύη αυτά θερμαίνονται πολύ.
Πορσελάνη και κεραμικά	✓ / ✗	Πορσελάνη, πήλινα και στιλβωμένα πήλινα συνήθως είναι κατάλληλα, εκτός από αυτά με μεταλλικό διάκοσμο.
Υαλικά π.χ. Pyrex®	✓	Πρέπει να δίνετε προσοχή εάν χρησιμοποιείτε εύθραυστα υαλικά εφόσον μπορεί να σπάσουν ή να ραγίσουν αν θερμανθούν απότομα.
Μέταλλο	✗	Δεν συνιστάται να χρησιμοποιείτε μεταλλικά σκεύη μαγειρικής μιας και θα προκληθεί ηλεκτρικό τόξο, το οποίο μπορεί να οδηγήσει σε πυρκαγιά.
Πλαστικό/Πολυστερίνη π.χ. συσκευασίες φαστ-φουντ	✓	Πρέπει να δίνετε προσοχή μιας και μερικά δοχεία μπορεί να στραβώσουν, λιώσουν ή αποχρωματιστούν σε υψηλές θερμοκρασίες.
Μεμβράνη	✓	Δεν πρέπει να ακουμπά το φαγητό και πρέπει να είναι τρυπημένο ώστε να επιτρέπεται στον ατμό να διαφεύγει.
Σακούλες Ψύξης/ Ψησίματος	✓	Πρέπει να είναι τρυπημένες ώστε να διαφεύγει ο ατμός. Βεβαιωθείτε πως οι σακούλες είναι κατάλληλες για χρήση σε φούρνο μικροκυμάτων.
Χάρτινα - Πιάτα, ποτήρια και χαρτί κουζίνας	✓	Μη χρησιμοποιείτε πλαστικούς ή μεταλλικούς συνδετήρες, αφού μπορεί να λιώσουν ή να πιάσουν φωτιά λόγω ηλεκτρικού τόξου από το μέταλλο.
Δοχεία από ξύλο και καλάμια	✓	Να τα χρησιμοποιείτε μόνο για ζέσταμα ή για απορρόφηση της υγρασίας. Πρέπει να δίνετε προσοχή καθώς η υπερθέρμανση μπορεί να προκαλέσει φωτιά.
Ανακυκλωμένο χαρτί και εφημερίδα	✗	Πάντα να προσέχετε το φούρνο όταν χρησιμοποιείτε τέτοια υλικά μιας και η υπερθέρμανση μπορεί να προκαλέσει φωτιά. Μπορεί να περιέχουν θραύσματα μετάλλου τα οποία μπορεί να προκαλέσουν "ηλεκτρικό τόξο" και να οδηγήσουν σε πυρκαγιά.



ΠΡΟΕΙΔΟΠΟΙΗΣΗ:

Όταν ζεσταίνετε φαγητό σε πλαστικά ή χάρτινα δοχεία, ελέγχετε το φούρνο εξαιτίας της πιθανότητας ανάφλεξης.



ΚΑΘΑΡΙΣΜΟΣ ΚΑΙ ΣΥΝΤΗΡΗΣΗ

ΠΡΟΣΟΧΗ: ΜΗ ΧΡΗΣΙΜΟΠΟΙΕΙΤΕ ΕΜΠΟΡΙΚΑ ΚΑΘΑΡΙΣΤΙΚΑ ΦΟΥΡΝΟΥ, ΑΤΜΟΚΑΘΑΡΙΣΤΕΣ, ΑΠΟΞΕΣΤΙΚΑ, ΣΚΛΗΡΑ ΚΑΘΑΡΙΣΤΙΚΑ, ΟΤΙΔΗΠΟΤΕ ΜΠΟΡΕΙ ΝΑ ΠΕΡΙΧΕΙ ΥΔΡΟΞΕΙΔΙΟ ΤΟΥ ΝΑΤΡΙΟΥ Ή ΣΥΡΜΑ ΣΕ ΟΠΟΙΟΔΗΠΟΤΕ ΤΜΗΜΑ ΤΟΥ ΦΟΥΡΝΟΥ ΜΙΚΡΟΚΥΜΑΤΩΝ.

ΚΑΘΑΡΙΖΕΤΕ ΤΟ ΦΟΥΡΝΟ ΤΑΚΤΙΚΑ ΚΑΙ ΑΦΑΙΡΕΙΤΕ ΤΥΧΟΝ ΑΠΟΘΕΣΕΙΣ ΤΡΟΦΗΣ - Να διατηρείτε το φούρνο καθαρό, διαφορετικά μπορεί να προκληθεί φθορά στην επιφάνεια του φούρνου. Κάτι τέτοιο μπορεί να επηρεάσει αρνητικά τη διάρκεια ζωής της συσκευής και πιθανώς να οδηγήσει σε επικίνδυνη κατάσταση.

Εξωτερικό του φούρνου

Το εξωτερικό του φούρνου μπορεί να καθαριστεί εύκολα με ήπιο σαπούνι και νερό. Βεβαιωθείτε πως ξεπλύνετε το σαπούνι με υγρό πανί και πως στεγνώσατε το εξωτερικό με μια πετσέτα.

Πίνακας ελέγχου

Ανοίξτε την πόρτα πριν τον καθαρισμό για να απενεργοποιηθεί ο πίνακας ελέγχου. Θα πρέπει να δίνεται προσοχή στον καθαρισμό του πίνακα ελέγχου. Χρησιμοποιώντας ένα πανί βρεγμένο μόνο με νερό, σκουπίζετε προσεκτικά τον πίνακα ώσπου να καθαρίσει πλήρως.

Αποφεύγετε τη χρήση υπερβολικής ποσότητας νερού. Μη χρησιμοποιείτε οποιοδήποτε χημικό ή αποξεστικό καθαριστικό.

ΠΡΟΣΟΧΗ:

Φροντίστε να μη γυρίσετε το στροφέα ΑΝΤΙΣΤΡΟΦΗΣ ΜΕΤΡΗΣΗΣ από τη θέση "0" (απενεργοποίηση) κατά τη διάρκεια του καθαρισμού, αλλιώς ο φούρνος θα ξεκινήσει μόλις κλείσετε την πόρτα.

Εσωτερικό του φούρνου

1. Για τον καθαρισμό, σκουπίστε τυχόν πιτσιλιές ή χυμένο φαγητό με ένα μαλακό υγρό πανί ή με ένα σφουγγάρι μετά από κάθε χρήση, ενώ ο φούρνος είναι ακόμα ζεστός. Για σοβαρότερες πιτσιλιές, χρησιμοποιήστε ένα ήπιο σαπούνι και σκουπίστε αρκετές φορές με ένα υγρό πανί ώσπου να αφαιρεθούν όλα τα υπολείμματα. Μην αφαιρείτε το κάλυμμα του κυματοδηγού.

2. Βεβαιωθείτε πως το ήπιο σαπούνι ή το νερό δεν έχει εισέλθει στις μικρές οπές εξαερισμού των τοιχωμάτων, καθώς μπορεί να προκληθεί βλάβη στο φούρνο.

3. Μη χρησιμοποιείτε καθαριστικά τύπου σπρέι στο εσωτερικό του φούρνου.

Να διατηρείτε το κάλυμμα του κυματοδηγού πάντοτε καθαρό.

Το κάλυμμα του κυματοδηγού είναι κατασκευασμένο από εύθραυστο υλικό και θα πρέπει να καθαρίζεται με προσοχή (να τηρείτε τις παραπάνω οδηγίες καθαρισμού).

ΣΗΜΕΙΩΣΗ: Το υπερβολικό μούλιασμα μπορεί να προκαλέσει αποσύνδεση του καλύμματος του κυματοδηγού. Το κάλυμμα του κυματοδηγού είναι ένα αναλώσιμο εξάρτημα και, χωρίς τακτικό καθάρισμα, θα πρέπει να αντικατασταθεί.

Περιστρεφόμενος δίσκος και στήριγμα περιστρεφόμενου δίσκου

Αφαιρέστε τον περιστρεφόμενο δίσκο και το στήριγμα του περιστρεφόμενου δίσκου από το φούρνο.

Πλύνετε τον περιστρεφόμενο δίσκο και το στήριγμά του με ήπιο σαπουνόνερο. Στεγνώστε με μαλακό πανί. Τόσο ο περιστρεφόμενος δίσκος όσο και το στήριγμά του είναι κατάλληλα για πλύσιμο σε πλυντήριο πιάτων.

Πόρτα

Για να απομακρύνετε όλα τα ίχνη βρωμιάς, να καθαρίζετε συχνά και τις δύο πλευρές της πόρτας, τα σφραγίσματα της πόρτας και τα διπλανά μέρη με ένα μαλακό, υγρό ύφασμα. Μη χρησιμοποιείτε αποξεστικά καθαριστικά.

ΣΗΜΕΙΩΣΗ: Δεν πρέπει να χρησιμοποιείται ατμοκαθαριστής.

Συμβουλή καθαρισμού - Για ευκολότερο καθαρισμό του φούρνου σας:

Τοποθετήστε μισό λεμόνι σε ένα μπλ, προσθέστε 300 ml νερού και ζεσάνατε στο 100% για 10 - 12 λεπτά. Σκουπίστε το φούρνο χρησιμοποιώντας ένα μαλακό, στεγνό ύφασμα.



Pozor:

Vaš izdelek je označen s tem simbolom. Ta pomeni, da uporabljene električne in elektronske opreme ni dovoljeno mešati z običajnimi gospodinjstvi odpadki. Za te izdelke obstaja ločen sistem zbiranja.

A. Informacije o odlaganju za uporabnike (zasebna gospodinjstva)

1. V Evropski uniji

Pozor: če želite odvreči to napravo, je ne odložite v običajen koš za smeti!

Uporabljeno električno in elektronsko opremo je treba obravnavati ločeno in v skladu z zakonodajo, ki zahteva ustrezno obravnavanje, ponovno uporabo in recikliranje uporabljene električne in elektronske opreme.

Zasebna gospodinjstva v EU lahko uporabljeno električno in elektronsko opremo brezplačno odložijo na označena zbirna mesta*.

V nekaterih državah* lahko star izdelek brezplačno prevzame tudi prodajalec, če kupite podoben nov izdelek.

*) Za več informacij se obrnite na lokalno upravo.

Če vaša rabljena električna ali elektronska oprema vsebuje baterije ali akumulator, tega prej posebej odložite v skladu z lokalnimi zahtevami.

S pravilnim odlaganjem tega izdelka boste pomagali zagotoviti, da bodo odpadki ustrezno obravnavani, ponovno uporabljeni in recikrirani ter tako preprečili morebitne negativne vplive na okolje in zdravje ljudi, ki bi lahko izhajali iz neustreznega ravnanja z odpadki.

2. V državah zunaj EU

Če želite izdelek odvreči, se obrnite na lokalni upravni organ in se pozanimajte o pravilnem načinu odlaganja.

Za Švico: uporabljeno električno ali elektronsko opremo lahko brezplačno vrnete prodajalcu, tudi če ne kupite novega izdelka. Ostala zbirna mesta so navedena na spletni strani www.swico.ch ali www.sens.ch.

B. Informacije o odlaganju za poslovne uporabnike

1. V Evropski uniji

Če izdelek uporabljate v poslovne namene in ga želite odvreči:

Obrnite se na vašega prodajalca SHARP, ki vas bo obvestil o vračilu izdelka. Lahko pride do stroškov, ki izhajajo iz vračila in recikliranja izdelka. Majhne izdelke (in majhne količine) lahko sprejmejo vaša lokalna zbirna mesta.

Za Španijo: za vračilo uporabljenih izdelkov se obrnite na uveljavljeni zbirni sistem ali lokalni upravni organ.

2. V državah zunaj EU

Če želite izdelek odvreči, se obrnite na lokalni upravni organ in se pozanimajte o pravilnem načinu odlaganja.



VSEBINA

INFORMACIJE O USTREZNEM ODLAGANJU	1
VSEBINA	2
SPECIFIKACIJE	2
PEČICA IN PRIPOMOČKI	3
NADZORNA PLOŠČA	4
POMEMBNA VARNOSTNA NAVODILA	5-15
NAMESTITEV	16
NIVOJI MOČI MIKROVALOV	18
KUHANJE Z MIKROVALOVI	18
VODIČ ZA ODTAJEVANJE	19
PRIMERNA OPREMA PEČICE	19
NEGA IN ČIŠČENJE	20



SPECIFIKACIJE

Ime modela:	R-200
Napajanje z izmeničnim tokom	: 230 V, 50 Hz, ena faza
Varovalka na napajalnem kablu/tokovno prekinjalo	: 10 A
Potrebna moč: Mikrovalovi	: 1270 W
Izhodna moč: Mikrovalovi	: 800 W (IEC 60705)
Način izklopa (način varčevanja z energijo)	: manj kot 1,0 W
Frekvenca mikrovalov	: 2450 MHz* (skupina 2/razred B)
Zunanje dimenzije (Š) x (G) x (V) mm	: 439,5 x 338,2 x 256,3
Dimenzije prostora za kuhanje (Š) x (G) x (V) mm	: 306,0 x 306,6 x 208,2
Prostornina pečice	: 20 litrov**
Vrtljivi krožnik	: ø 255 mm
Teža	: pribl. 10,9 kg
Lučka pečice	: 25 W/240 V

* Ta izdelek izpolnjuje zahteve evropskega standarda EN55011.

V skladu s tem standardom je izdelek klasificiran kot oprema skupine 2 razreda B.

Skupina 2 pomeni, da naprava namensko proizvaža radiofrekvenčno energijo v obliki elektromagnetnega sevanja za toplotno obdelavo hrane.

Oprema razreda B pomeni, da je oprema primerna za uporabo v gospodinjstvih.

** Notranja prostornina je izračunana z izmero največje širine, globine in višine. Dejanska kapaciteta, na voljo za hrano, je manjša.

KER SI PRIZADEVAMO ZA NENEHNE IZBOLJŠAVE, SI PRIDRŽUJEMO PRAVICO, DA LAHKO BREZ PREDHODNEGA OPOZORILA SPREMENIMO ZASNOVO IN SPECIFIKACIJE.

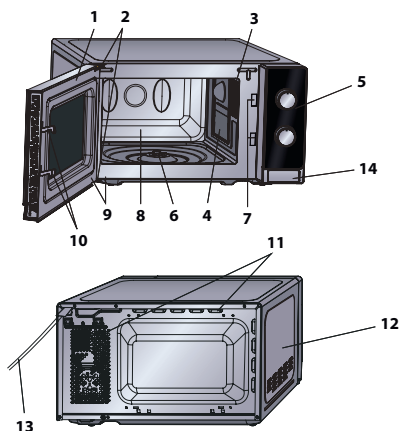

PEČICA

1. Vratca
2. Vratni tečajji
3. Lučka pečice
4. Pokrov magnetrona (NE ODSTRANJUJTE)
5. Nadzorna plošča
6. Ležišče
7. Varnostni zatiči vrat
8. Prostor za kuhanje
9. Tesnila vrat in tesnilne površine
10. Varnostni zatiči vrat
11. Odprtine za zračenje
12. Ohišje pečice
13. Napajalni kabel
14. Gumb za odpiranje vrat

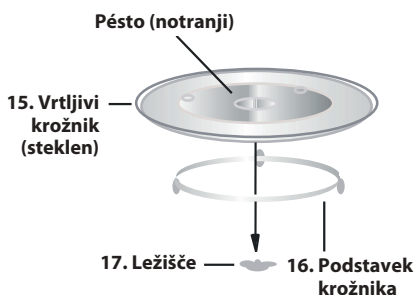

PRIPOMOČKI:

Prepričajte se, da so priloženi naslednji pripomočki: (15) Vrtljivi krožnik (16) Podstavek krožnika (17) Ležišče. Podstavek krožnika postavite na sredino pečice, tako da se lahko prosto vrti okrog ležišča. Nato vrtljivi krožnik postavite na podstavek, tako da se čvrsto usede v ležišče. Da preprečite poškodbo vrtljivega krožnika, posodo pri odstranjevanju dvignite nad njegov rob.

OPOMBA: Ko naročate pripomočke, prodajalcu ali pooblaščenemu serviserju SHARP sporočite naziv dela in model.

OPOMBE:

- Pokrov magnetrona je občutljiv. Pri čiščenju notranjosti pečice pazite, da ga ne boste poškodovali.
- Pečico vedno uporabljajte tako, da bosta vrtljivi krožnik in podstavek krožnika pravilno nameščena. To pomaga pri popolnoma enakomernemu kuhanju. Slabo nameščen vrtljivi krožnik lahko opleta, se ne vrti pravilno ter poškoduje pečico.
- Vso hrano in posode s hrano je vedno potrebno postaviti na vrtljivi krožnik za kuhanje.
- Vrtljivi krožnik se lahko vrti v smeri ali v nasprotni smeri urinega kazalca. Smer vrtenja se spremeni ob vsakem vklopu pečice, kar pa ne vpliva na učinkovitost kuhanja.



NADZORNA PLOŠČA

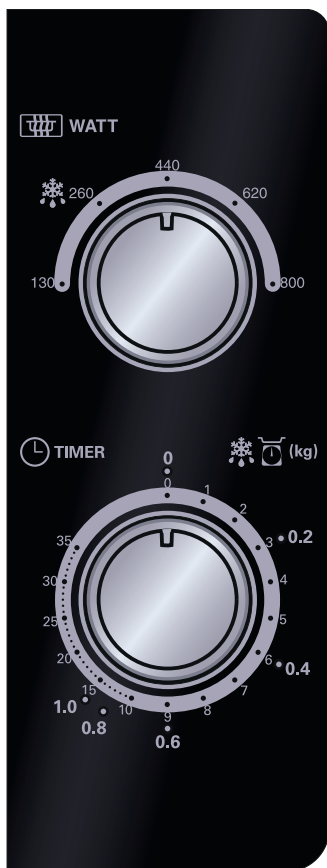

1. Gumb za NADZOR MOČI MIKROVALOV

Nivo moči

800 W = VISOKO

620 W = SREDNJE VISOKO

440 W = SREDNJE



260 W = SREDNJE NIZKO

130 W = NIZKO

2. Gumb ČASOVNIK/VODIČ ZA

ODTAJEVANJE (0-35 min/0,2 – 1,0 kg)

Gumb ČASOVNIK/VODIČ ZA ODTAJEVANJE ima dve stopnji. Zunanja je namenjena odtajevanju glede na težo v kg. Z notranjo lahko nastavite čas.



POMEMBNA VARNOSTNA NAVODILA: POZORNO PREBERITE IN SHRANITE ZA PRIHODNJO REFERENCO

Da se izognete nevarnosti ognja.

Mikrovalovne pečice med obratovanjem ne puščajte brez nadzora. Previsoka moč ali predolg čas kuhanja lahko hrano pregrejejo in povzročijo ogenj.

Ta pečica je namenjena le uporabi na pultu in ni namenjena kuhinjski vgradnji.

Pečice ne postavljajte v omarico.

Električna vtičnica mora biti enostavno dostopna, da v nujnem primeru lahko pečico enostavno odklopite z napajanja.

Električno napajanje izmeničnega toka mora biti 230 V, 50 Hz z najmanj 10 A varovalko na napajalnem kablu ali najmanj 10 A tokovnim prekinjalom.

Priporočamo, da zagotovite ločen električni tokovod, ki bo napajal samo mikrovalovno pečico.

Pečice ne postavljajte na vroča mesta, npr. blizu konvekcijske pečice.

Mikrovalovne pečice ne postavljajte na mesta z veliko vlage.

Pečice ne shranjujte, niti ne uporabljate zunaj.



POMEMBNA VARNOSTNA NAVODILA

Če opazite dim, pečico izklopite ter pustite vrata zaprta, da se ogenj zaduši.

Za pripravo hrane uporabljajte le posode, varne za uporabo v mikrovalovni pečici.

Glej stran SI-19. Pred uporabo posode preverite, če je primerna za uporabo v mikrovalovni pečici. Ko hrano segrevate v plastičnih ali papirnatih posodah, pazite na pečico, saj obstaja nevarnost vžiga.

Po uporabi očistite pokrov magnetrona, prostor za kuhanje, vrtljivi krožnik in nosilec. Te površine morajo biti suhe in nemastne. Nakopičena maščoba se lahko pregreje in se kadi ali pa vžge.

V bližino pečice ali prezračevalnih odprtin ne postavljajte vnetljivih materialov.

Prezračevalnih odprtin ne zakrivajte.

S hrane in embalaže odstranite vse kovinske sponke, žice itd. Iskrenje kovinskih površin lahko povzroči ogenj.

Mikrovalovne pečice ne uporabljajte za pogrevanje olja ali cvrtja. Temperature ni mogoče nadzorovati in olje se tako lahko vžge.

Za pripravo pokovke uporabljajte le posebno pokovko, ki je primerna za uporabo v mikrovalovni pečici.

V pečici ne shranjujte hrane ali drugih predmetov.

Po vklopu pečice preverite nastavitve in se prepričajte, da pečica deluje tako, kot želite.



Da preprečite pregrevanje in ogenj, morate biti še posebej pozorni pri kuhanju ali pogrevanju hrane z visokim deležem sladkorja ali maščobe, na primer meso v testu, pite ali božični puding.

Glejte ustrezne napotke v navodilih za uporabo.

Da se izognete tveganjem za poškodbe

OPOZORILO:

Ne uporabljajte pečice, če je poškodovana ali okvarjena. Pred uporabo preverite naslednje:

- a) Vrata; prepričajte se, da so vrata pravilno zaprta in da niso povešena ali zvita.
- b) Tečaji in varnostni zatiči vrat; preverite in se prepričajte, da niso zlomljeni ali odviti.
- c) Tesnila vrat in tesnilne površine; prepričajte se, da niso poškodovane.
- d) V prostoru za kuhanje ali na vratih; prepričajte se, da ni vdrtin.
- e) Napajalni kabel in vtič; prepričajte se, da nista poškodovana.

Če so vrata ali tesnila vrat poškodovana, ne smete uporabljati pečice, dokler je ne popravi usposobljen serviser.

Nikoli sami ne prilagajajte, popravljajte ali spreminjajte pečice. Servis ali popravilo, ki vključuje odstranjevanje pokrova, ki ščiti pred izpostavljenostjo pred mikrovalovno energijo, lahko izvede le pooblaščen serviser.



POMEMBNA VARNOSTNA NAVODILA

Pečice ne uporabljajte pri odprtih vratih in ne spreminjajte varnostnih zatičev vrat. Ne uporabljajte pečice, če se med tesnili vrat in tesnilnimi površinami nahaja kakršenkoli predmet.

Pazite, da se na tesnilih vrat in stičnih površinah ne nabira maščoba ali umazanija. Pečico čistite v rednih intervalih in odstranite vse ostanke hrane. Sledite navodilom iz poglavja "Nega in čiščenje" na strani SI-20. Če pečice ne vzdržujete v čistem stanju, lahko pride do propadanja površin, kar lahko negativno vpliva na življenjsko dobo pečice in poveča tveganje za nevarnost.

Osebe s SRČNIM SPODBUJEVALNIKOM naj se glede previdnostnih ukrepov glede uporabe mikrovalovne pečice posvetujejo s svojim zdravnikom ali proizvajalcem spodbujevalnika.

Da se izognete nevarnostim električnega udara

Pod nobenimi pogoji ne odstranjujte zunanjšega pokrova. V odprtino zaklepa vrat ali prezračevalne odprtine ne zlivajte ničesar in ne vstavljajte nobenih predmetov. Če se vam zgodi, da kaj razlijete, nemudoma izklopite pečico in izvlecite vtič ter pokličite pooblaščenega serviserja SHARP.

Napajalnega kabla ali vtiča ne potaplajte v vodo ali druge tekočine.

Napajalni kabel naj ne visi preko roba mize ali delovne površine.



Napajalnega kabla ne približujte vročim površinam, vključno s hrbtno stranjo pečice.

Naprava naj bo nameščena izven dosega otrok, ki so mlajši od 8 let.

Lučke pečice ne menjajte sami in ne dovolite, da lučko menja nihče drug kot pooblaščen električar podjetja SHARP. Če se lučka pečice pokvari, se posvetujte s pooblaščenim servisom SHARP.

Če je napajalni kabel naprave poškodovan, ga je treba zamenjati s posebnim kablom.

Zamenja ga lahko le pooblaščen serviser SHARP.

Da se izognete nevarnosti eksplozije pri intenzivnem vrenju:

OPOZORILO: Tekočin in drugih živil ni dovoljeno segrevati v zaprtih posodah, saj lahko eksplodirajo.

Segrevanje pijač z mikrovalovi lahko povzroči zapoznelo eruptivno vretje, zato je pri rokovanju s posodami, ki vsebujejo tekočine, potrebna posebna previdnost.

Nikoli ne uporabljajte zaprtih posod. Pred uporabo odstranite tesnila in pokrove. Zaprte posode lahko eksplodirajo, saj se v njih nabere tlak, tudi ko je pečica že izklopljena.

Bodite še posebej pozorni, ko z mikrovalovi segrevate tekočine. Uporabite široko posodo, da lahko mehurčki izhajajo.



POMEMBNA VARNOSTNA NAVODILA

Tekočin nikoli ne segrevajte v ozkih posodah, kot so otroške stekleničke, saj lahko to povzroči, da vsebina ob segretju izbruhne iz posode in povzroči opekline.

Da preprečite nenadne izbruhe vrele tekočine in morebitne oparine:

1. Hrane ne segrevajte predolgo.
2. Pred segrevanjem/pogrevanjem tekočino premešajte.
3. V tekočino med pogrevanjem vstavite stekleno cevko ali podoben pripomoček (ne sme biti kovinski).
4. Naj tekočina v pečici stoji najmanj 20 sekund po koncu kuhanja, da preprečite eruptivno vretje.

Ne kuhajte jajc v lupini. Celih trdo kuhanih jajc ne pogrevajte v mikrovalovni pečici, saj po koncu kuhanja lahko eksplodirajo. Za kuhanje ali pogrevanje jajc, ki niso razžvrkljana, predrite rumenjaki in beljaki, sicer lahko jajce eksplodira. Trdo kuhana jajca pred pogrevanjem v mikrovalovni pečici olupite in narežite.

Pred pripravo hrane predrite kožo živil, kot so krompir, klobase in sadje, sicer lahko počijo.



Da se izognete tveganjem za opekline

OPOZORILO: vsebino otroških stekleničk in kozarčkov otroške hrane je treba pred uporabo premešati ali pretresti ter preveriti temperaturo, sicer lahko pride do opeklin.

Ko hrano odstranjujete iz pečice, uporabljajte držala za lonce ali kuharske rokavice, da preprečite opekline.

Posode, pokovko ali vrečke za pripravo hrane v pečici vedno odpirajte stran od obraza in rok, da se izognete oparinam in izbruhu vrele tekočine.

Da preprečite opekline vedno preizkusite temperaturo hrane in hrano premešajte, preden jo postrežete, še posebej pa pazite na temperaturo hrane in pijače, namenjene dojenčkom, otrokom in starejšim. Med uporabo se stične površine posode lahko segrejejo. Otrokom ne dovolite, da se dotikajo posode.

Temperatura posode ni pravi pokazatelj temperature hrane ali pijače; vedno preverite temperaturo hrane.

Ko odpirate vrata, se vedno umaknite nazaj, da preprečite opekline zaradi izhajajoče pare in vročine.

Pečeno hrano po segrevanju narežite, da lahko para uide, saj boste tako preprečili nevarnost opeklin.

Otrokom ne dovolite odpiranja vrat, saj se lahko opečejo.



POMEMBNA VARNOSTNA NAVODILA

Da preprečite napačno uporabo pečice s strani otrok

OPOZORILO: Otroci, starejši od 8 let, lahko pečico brez nadzora uporabljajo le, če ste jih o uporabi ustrezno poučili, tako da lahko otroci pečico uporabljajo na varen način in razumejo nevarnosti neprimerne uporabe. Če pečica deluje v načinu ŽAR, MEŠANO ŽAR in AVTO MENI, lahko otroci pečico uporabljajo le pod nadzorom odraslih, saj pri tem prihaja do visokih temperatur. Naprava ni namenjena uporabi s strani oseb (vključno z otroki) z zmanjšanimi fizičnimi, senzoričnimi in duševnimi sposobnostmi, ali brez izkušenj in znanja, razen če jih je o uporabi naprave poučila oseba, ki je odgovorna za njihovo varnost. Otroke nadzorujte in zagotovite, da se z napravo ne bodo igrali.

Ne naslanjajte se na vrata pečice. Ne igrajte se s pečico in je ne uporabljajte kot igračo.

Otroke poučite o vseh pomembnih varnostnih navodilih: uporaba držal za lonce, previdno odstranjevanje pokrovov, pozornost glede embalaže (npr. materiali, ki se samodejno segrevajo), ki je namenjena posebni zapečenosti hrane, saj se lahko izjemno segreje.



Druga opozorila

Nikoli ne spreminjajte oblike in funkcionalnosti pečice.

Pečice med obratovanjem ne premikajte.

Ta naprava je namenjena uporabi v gospodinjstvih in podobnih okoljih, kot so:

- kuhinjske površine v prodajalnah, pisarnah in drugih delovnih okoljih,
- kmečke hiše,
- hoteli, moteli in druga stanovanjska okolja,
- prostori za spanje in zajtrkovanje.

Ta pečica je namenjena le za domačo uporabo in je namenjena le pripravi hrane. Ni je dovoljeno uporabljati v komercialne ali raziskovalne namene.

Za uporabo pečice brez težav in preprečevanje poškodb.

Nikoli ne uporabljajte prazne pečice. Ko uporabljate posodo za posebno zapečenost hrane ali material, ki se samodejno segreva, na dno vedno postavite izolirni material, ki je odporen na vročino, kot je porcelanast krožnik, da preprečite poškodbe vrtljivega krožnika zaradi vročine. Ne presegajte časa za segrevanje, ki ga navajajo navodila za uporabo posode.



POMEMBNA VARNOSTNA NAVODILA

Ne uporabljajte kovinskih pripomočkov, ki odbijajo mikrovalove in lahko povzročijo iskrenje. V pečico ne postavljajte pločevink.

Uporabljajte le vrteči krožnik in stojalo, ki sta namenjena za uporabo v tej pečici. Slednje nikoli ne uporabljate brez nameščenega stojala in vrtljivega krožnika.

Za preprečevanje poškodb vrtljivega krožnika:

- (a) Pred čiščenjem vrtljivega krožnika z vodo počakajte, da se ta ohladi.
- (b) Na hladen krožnik nikoli ne postavljajte vročih posod ali živil.
- (c) Na vroč krožnik nikoli ne postavljajte mrzlih posod ali živil.

Med delovanjem pečice nanjo ničesar ne postavljajte.

**OPOMBA:**

Ne uporabljajte plastičnih posod za kuhanje z mikrovalovi, če je pečica še vedno vroča po uporabi načinov ŽAR in MEŠANO ŽAR, saj se ta lahko stopi.

Plastičnih posod pri navedenih načinih obratovanja ni dovoljeno uporabljati, razen če proizvajalec posode to izrecno navede.

Če niste prepričani, kako priklopiti pečico, se posvetujte s pooblaščenim usposobljenim električarjem.

Niti proizvajalec niti prodajalec ne odgovarjata za škodo na pečici ali osebne poškodbe, ki so rezultat neupoštevanja postopkov za pravilen električni priklop.

Na stenah pečice ali okoli vratnih tesnil ter tesnilnih površin se lahko občasno nabere vodna para ali kapljice. To je običajen pojav in ne pomeni, da mikrovalovna pečica pušča ali je okvarjena.



NAMESTITEV

1. Iz notranjosti pečice odstranite vso embalažo. Odstranite tudi zaščitno folijo na zunanji strani pečice. Preverite, če je pečica kjerkoli poškodovana.
2. Pečico skrbno preglejte za morebitne poškodbe.
3. Pečico postavite na ravno, trdno podlago, ki je dovolj močna za težo pečice in najtežje živilo, ki ga boste v njej kuhali. Pečice ne postavljajte v omarico.
4. Izberite ravno površino, ki zagotavlja dovolj odprtega prostora za dovod zraka in/ali izhodne odprtine.

Zadnja stran naprave naj bo obrnjena proti steni.

- Pečica naj bo nameščena najmanj 85 cm nad tlemi.
- Med pečico in steno je potrebno pustiti vsaj 20 cm prostora.
- Nad pečico pustite najmanj 30 cm prostora.
- Ne odstranite nog iz spodnjega dela pečice.
- Če so dovod zraka in/ali izhodne odprtine blokirane, lahko pride do poškodb pečice.
- Pečico postavite čim dlje od radijskih naprav in televizorjev. Delovanje mikrovalovne pečice lahko povzroči motnje v delovanju vašega radia ali televizorja.

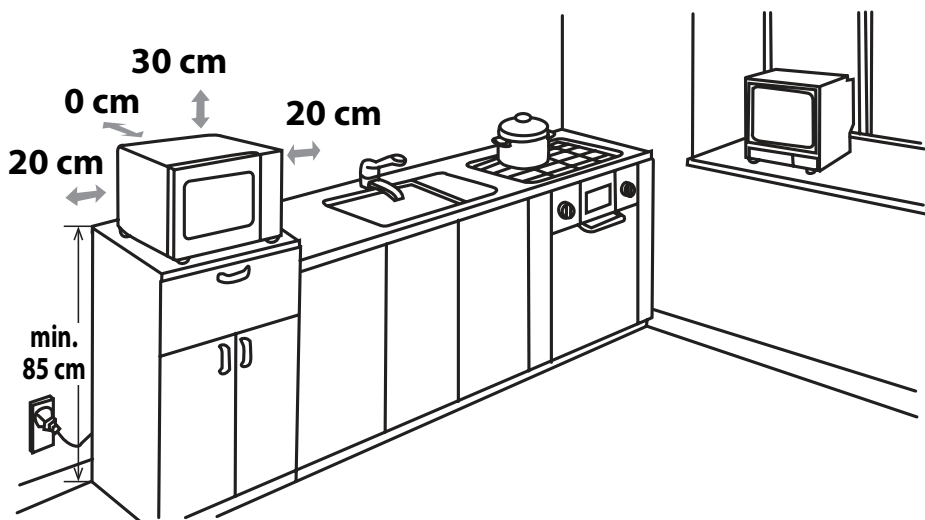

5. Vtič peči varno vklopite v standardno ozemljeno hišno električno vtičnico.

OPOZORILO: Peči ne postavljajte na mesta, kjer prihaja do vročine ali visoke vlažnosti, (npr. poleg ali nad običajno pečico) ali poleg vnetljivih materialov (npr. zaves).

Zračne odprtine ne smejo biti blokirane ali ovirane.
Na vrh peči ne postavljajte predmetov.



NIVOJI MOČI MIKROVALOV

Na voljo je 5 stopenj moči mikrovalov, kot je navedeno spodaj.

Nivo moči mikrovalov se spreminja glede na vklopjanje in izklopjanje. Ko uporabljate mikrovalovno pečico z močjo, ki ni VISOKA (100 %), boste lahko slišali intervale vklopjanja in izklopjanja mikrovalovnega učinka, zaradi katerega se hrana kuha ali odmrzuje.

Načeloma veljajo naslednja priporočila:

800 W = VISOKO - uporablja se za hitro kuhanje ali pogrevanje, npr. mesno-zelenjavne jedi, vroče pijače, zelenjavo ipd.

620 W = SREDNJE VISOKO - uporablja se pri daljšem kuhanju čvrstejše hrane, kot so pečenke, mesne štruce in obloženi obroki, pa tudi za občutljivejšo hrano, kot je npr. biskvit. Pri tej znižani nastavitvi se bo hrana kuhala enakomerno ne da bi se ob straneh prekuhala.

440 W = SREDNJE - za gosta živila, ki potrebujejo daljši čas kuhanja, če se kuhajo v običajni pečici, kot so npr. jedi iz govedine. S to nastavitvijo bo meso mehko.

260 W = SREDNJE NIZKO - nastavitev za odtajevanje. S to nastavitvijo se bo živilo enakomerno odtalilo, nastavitev pa je primerna tudi za kuhanje riža, testenin, cmokov in jajčnih krem.

130 W = NIZKO - za nežno odtajevanje, npr. kremne rezine ali fino pecivo.



KUHANJE Z MIKROVALOVI

1. Pripravite in postavite hrano v primerni posodi (glejte "PRIMERNA OPREMA PEČICE" na strani SI-19) neposredno na sredino vrtljivega krožnika. Zaprite vratca.

2. Gumb za **NADZOR MOČI MIKROVALOV** nastavite v zelen položaj. Izberete lahko vseh pet nivojev moči.

3. Gumb **ČASOVNIK/VODIČ ZA ODTAJEVANJE** obrnite na zeleni čas kuhanja/odtajevanja in pečica bo z delovanjem začela samodejno.

4. Ko je kuhanje/odtajevanje končano, se gumb **ČASOVNIK/VODIČ ZA ODTAJEVANJE** vrne na ničlo "0", prav tako se oglasi zvočni signal. Lučka pečice se samodejno izključi in vrtljivi krožnik se preneha vrteti. Odprite vratca pečice in pazljivo odstranite hrano/posodo. Hrano pustite stati, kolikor potrebno.

NAPOTKI ZA KUHANJE:

Ko se pečica zažene, se bo prižgala lučka, vrtljivi krožnik pa se bo začel vrteti v eno od smeri.

Če želite prekiniti kuhanje pred iztekom nastavljenega časa, obrnite gumb **ČASOVNIK/VODIČ ZA ODTAJEVANJE** nazaj v položaj "0" (izklop), ali enostavno odprite vratca. Za nadaljevanje kuhanja vratca zaprite. Če želite spremeniti čas kuhanja, enostavno obrnite gumb **ČASOVNIK/VODIČ ZA ODTAJEVANJE** na želeno vrednost.

Če kuhate/odtajujete manj kot 3 minute, gumb **ČASOVNIK/VODIČ ZA ODTAJEVANJE** obrnite preko oznake 10 minut in nato nazaj na zeleno nastavitev. Časovnik bo nato bolj natančen.

Za spremembo nivoja moči mikrovalov med kuhanjem obrnite gumb **ČASOVNIK/VODIČ ZA ODTAJEVANJE** na želeno nastavitev.

OPOZORILO:

Prepričajte se, da se je gumb **ČASOVNIK/VODIČ ZA ODTAJEVANJE** po koncu kuhanja vrnil na položaj "0", saj bo sicer pečica z delovanjem nadaljevala, ko zaprete vratca.

POMEMBNO:

• Če kuhate hrano dlje, kot je določeno za posamezni način, se bo zaradi preprečevanja pregrevanja pečica samodejno izklopila. (Moč mikrovalov bo zmanjšana).

Način kuhanja	Standardni način
Mikrovalovi 800 W	30 minut



S tem vodičem vam želimo olajšati odtajevanje določenih vrst hrane.

Pečico lahko uporabljate za odtajevanje: kosov piščanca, zrezkov, rib (celih ali filejev), mletega mesa in klobas.

Primer: za odtajevanje 0,4 kg kosa piščanca:

1. Kos piščanca vstavite v plitvo posodo, ki jo nato postavite na vrtljivi krožnik v pečici.
2. Gumb **NADZOR MOČI MIKROVALOV** nastavite na **ODTAJEVANJE - SREDNJE NIZKO**.
3. Gumb **ČASOVNIK/VODIČ ZA ODTAJEVANJE** nastavite na 0,4 kg. Pečica bo nemudoma začela z delovanjem. Med odtajevanjem kose piščanca 1-2x obrnite.
4. Po končanem odtajevanju pokrijte živilo s folijo in ga pustite stati, dokler se temeljito ne odtali.

Opomba: Čas odtajevanja temelji na običajnih pogojih. Prosimo preverite, kako je odtajevanje uspelo in po potrebi prilagodite čas odtajevanja.

PRIMERNA OPREMA PEČICE



Za kuhanje/odtajevanje živil v mikrovalovni pečici morajo mikrovalovi enakomerno prehajati skozi stene posode in vstopati v notranjost živila, ki ga pripravljate. Zato morate obvezno uporabljati predpisano posodo. Priporočamo uporabo okroglih/ovalnih posod, saj se v oglatih posodah toplota zadržuje v vogalih in se hrana lahko prekuha. Uporabite lahko spodaj navedeno posodo.

Pripomočki za kuhanje	Primerni za uporabo v mikrovalovni pečici	Pojasnila
Aluminijasta folija Posode iz folije	✓ / ✗	Z majhnimi kosi aluminijaste folije lahko hrano zaščitite pred pregrevanjem. Folija naj bo od sten pečice odmaknjena vsaj 2 cm, saj lahko pride do iskrenja. Posode iz folije ne priporočamo, razen, če jo priporoča proizvajalec, npr. Microfoil®, pazno sledite navodilom za uporabo.
Posoda za porjavitev	✓	Vedno sledite navodilom proizvajalca. Časovnega obdobja segrevanja ne prekoračite. Bodite pozorni, saj posode lahko postanejo zelo vroče.
Kitajski porcelan in keramika	✓ / ✗	Porcelan, lončena posoda, glazirana keramika in kitajski porcelan so praviloma primerne, razen tistih s kovinsko dekoracijo.
Steklena posoda, npr. Pyrex®	✓	Če uporabljate steklene posode, pazite, da zaradi prehitrega segrevanja živil ne počijo.
Kovina	✗	Kovinskih posod ne priporočamo, saj pride do iskrenja, ki lahko privede do požara.
Plastična/polistirenska posoda, npr. posode iz lokalov s hitro hrano	✓	Pazite, da se posode med kuhanjem ne bodo deformirale, stalile ali razbarvale.
Folija	✓	Kuhajoče hrane se ne dotikajte z rokami, priporočamo pa, da ta živila prebodete in tako odvedete nakopičeno soparo.
Vrečke za zamrzovanje/peko	✓	Mora biti prebodena, da je para lahko odvedena.
Papirnati krožniki/posode in papir za peko	✓	Ne uporabljate plastičnih ali kovinskih vrvic ali trakov, saj se slednji lahko med kuhanjem stalijo ali povzročijo iskrenje.
Pletene in lesene posode	✓	Uporabite le za pogrevanje ali vsrkavanje vlage. Zaradi pregrevanja se lahko jed zažge.
Reciklirani papir in časopis	✗	Če uporabljate te materiale, lahko pride do pregrevanja in požara, zato bodite pazljivi. Lahko vsebuje kovinska prijemala, ki med kuhanjem povzročijo iskrenje, ki lahko privede do požara.

OPOZORILO:

Ko hrano segrevate v plastičnih ali papirnatih posodah, pazite na pečico, saj obstaja nevarnost vžiga.



NEGA IN ČIŠČENJE

POZOR: ZA ČIŠČENJE MIKROVALOVNE PEČICE NE UPORABLJATE KOMERCIALNIH ČISTIL ZA PEČICE, PARNIH ČISTILNIKOV, JEDKIH, GROBIH ČISTILNIH SREDSTEV, IN ČISTILNIH SREDSTEV, KI VSEBUJEJO NATRIJEV HIDROKSID.

PEČICO REDNO ČISTITE IN SPROTI ODSTRANJUJTE MOREBITNE OSTANKE HRANE - Pečico ohranjajte vedno čisto, sicer se lahko njena površina poškoduje. To lahko bistveno skrajša njeno življenjsko dobo in privede do nevarnih situacij.

Zunanost pečice

Zunanost pečice lahko enostavno očistite z blago milnico in vodo. Odvečno milnico obrišite s krpo in površino osušite z mehko brisačo.

Nadzorna plošča

Pred čiščenjem odprite vratca in tako deaktivirajte nadzorno ploščo pečice. Pri čiščenju bodite pazljivi, da ne poškodujete nadzorne plošče. Za brisanje površine uporabljajte le mehko, z vodo navlaženo krpo. Izogibajte se uporabi prevelikih količin vode. Ne uporabljajte kemičnih ali jedkih čistilnih sredstev.

POZOR:

Pazite, da med čiščenjem ne premaknete gumba ČASOVNIKA iz položaja "0" (izklop), sicer se bo pečica takoj po zaprtju vrat zagnala.

Notranjost pečice

1. Po vsaki uporabi, ko je notranjost pečice še topla, slednjo navlažite z vlažno krpo. Večje madeže očistite z blago milnico in jih nekajkrat obrišite na suho, dokler ne odstranite vseh ostankov. Vgrajeni vlažilniki se lahko pregrejejo in začnejo povzročati dim ter iskre. Ne odstranjujte varovalnega pokrova.
2. Prepričajte se, da milnica ali voda ne bosta zašli v odprtine na stenah pečice, kar bi lahko povzročilo poškodbe.
3. Za čiščenje notranjosti pečice ne uporabljajte razpršil.

Poskrbite, da bo pokrov magnetrona vedno čist.

Pokrov magnetrona je zgrajen iz občutljivega materiala, zato morate biti pri čiščenju izjemno pazljivi (upoštevajte zgoraj navedena navodila).

OPOMBA: Prekomerno močenje lahko povzroči poškodbe pokrova magnetrona. Pokrov magnetrona je potrošni del, ki ga boste morali občasno zamenjati, če ga ne boste redno čistili.

Vrtljivi krožnik in podstavek krožnika

Vrtljivi krožnik in njegov podstavek odstranite iz pečice.

Vrtljivi krožnik in podstavek krožnika operite v vodi z malo milnice. Obrišite z mehko krpo. Pranje v pomivalnem stroju je dovoljeno.

Vratca

Za ohranjanje čiste pečice, redno odstranjujete nečistoče z obeh strani vrat, vratnih tesnil in bližnjih delov. Za čiščenje uporabljajte mehko krpo, nikakor pa ne uporabljajte agresivnih in jedkih čistil.

OPOMBA: Ne uporabljajte čistilnika na paro.

Nasvet za čiščenje - za lažje čiščenje pečice:

V skledo dajte polovico limone in prilijte 300 ml vode, ter segrevajte pri 100 % za 10-12 minut. S suho krpo nato obrišite notranjost pečice do suhega.

**Pozor:**

Váš výrobek je označen tímto symbolem. To znamená, že použité elektrické a elektronické výrobky by neměly být likvidovány společně s běžným komunálním odpadem. Pro tyto výrobky existuje zvláštní sběrný systém.

A. Informace o likvidaci - pro uživatele (domácnosti)

1. V Evropské unii

Pozor: Pokud chcete toto zařízení zlikvidovat, nevyhazujte jej do komunálního odpadu!

S použitými elektrickými a elektronickými zařízeními se musí zacházet zvlášť a v souladu s legislativou, která vyžaduje správné ošetření, opětovné využití a recyklaci použitých elektrických a elektronických zařízení.

Po implementaci členskými státy mohou domácnosti v státech EU bezplatně* odevzdat svá použitá elektrická a elektronická zařízení na příslušná sběrná místa.

V některých zemích* někteří maloobchodníci přijmou bezplatně váš starý výrobek, pokud si zakoupíte podobný nový.

*) Pro další podrobnosti kontaktujte prosím orgány místní správy.

Pokud má vaše použité elektrické nebo elektronické zařízení baterie nebo akumulátory, tyto předem zvlášť zlikvidujte v souladu s místními předpisy.

Správnou likvidací vašeho výrobku pomůžete zajistit, že odpad přejde potřebným ošetřením, opětovným využitím a recyklací, a tím se předejde potenciálním negativním vlivům na životní prostředí a zdraví člověka, k čemu by v opačném případě mohlo dojít z důvodu nesprávné manipulace s odpadem.

2. V jiných zemích mimo EU

Pokud chcete tento produkt zlikvidovat, kontaktujte prosím orgány místní správy a informujte se na správný způsob likvidace.

Pro Švýcarsko: Použitá elektrická nebo elektronická zařízení se dají bezplatně vrátit obchodníkovi, a to i v případě, že nezakoupíte nový výrobek. Další sběrná místa jsou uvedena na webové stránce www.swico.ch nebo www.sens.ch.

B. Informace o likvidaci - pro podnikatelské subjekty

1. V Evropské unii

Pokud se výrobek používal pro obchodní účely a chcete jej zlikvidovat:

Kontaktujte prosím svého prodejce SHARP, který vám podá informace o zpětném odběru výrobku. Může dojít k tomu, že vám budou účtovány poplatky spojené se zpětným odběrem a recyklací výrobku. Drobné spotřebiče (a malá množství) mohou být přijaty vašimi místními sběrnými místy.

Pro Španělsko: Kontaktujte prosím zřízený sběrný systém nebo vaše orgány místní správy pro vrácení vašich použitých produktů.

2. V jiných zemích mimo EU

Pokud chcete tento výrobek zlikvidovat, kontaktujte prosím své orgány místní správy a informujte se o správném způsobu likvidace.



OBSAH

INFORMACE O LIKVIDACI.....	1
OBSAH	2
TECHNICKÉ ÚDAJE	2
TROUBA A PŘÍSLUŠENSTVÍ.....	3
OVLÁDACÍ PANEL.....	4
DŮLEŽITÉ BEZPEČNOSTNÍ POKYNY	5 - 15
INSTALACE	16
ÚROVNĚ MIKROVLNNÉHO VÝKONU	18
MIKROVLNNÉ VAŘENÍ	18
PRŮVODCE ROZMRAZOVÁNÍM.....	19
VHODNÉ NÁDOBÍ DO MIKROVLNNÉ TROUBY.....	19
PÉČE A ČIŠTĚNÍ	20



TECHNICKÉ ÚDAJE

Název modelu:	R-200
Střídavé napětí	: 230 V, 50 Hz, jedna fáze
Pojistka/jistič přenosného vedení	: 10 A
Potřebné střídavé napětí: Mikrovlny	: 1270 W
Výstupní výkon: Mikrovlny	: 800 W (IEC 60705)
Režim vypnutí (Režim úspory energie)	: méně než 1,0 W
Mikrovlonná frekvence	: 2450 MHz*(skupina 2/třída B)
Vnější rozměry (š) x (h) x (v) mm	: 439,5 x 338,2 x 256,3
Rozměry dutiny (š) x (h) x (v)** mm	: 306,0 x 306,6 x 208,2
Objem trouby	: 20 litrů**
Otočný talíř	: ø 255 mm
Hmotnost	: přibl. 10,9 kg
Žárovka trouby	: 25 W/240 V

* Tento produkt splňuje požadavky evropské směrnice EN55011.

V souladu s touto směrnicí je tento produkt klasifikován jako zařízení skupiny 2, třídy B.

Skupina 2 znamená, že zařízení záměrně vyrábí radiofrekvenční energii ve formě elektromagnetické radiace pro tepelné zpracování jídla.

Zařízení třídy B znamená, že zařízení je vhodné pro použití v domácím prostředí.

** Vnitřní kapacita je vypočtena odměřením maximální šířky, hloubky a výšky. Skutečná kapacita pro uložení jídla je menší.

JAKO SOUČÁST POLITIKY NEUSTÁLÉHO ZLEPŠOVÁNÍ SI VYHRAZUJEME PRÁVO ÚPRAVY DESIGNU A TECHNICKÝCH ÚDAJŮ BEZ OHLÁŠENÍ.

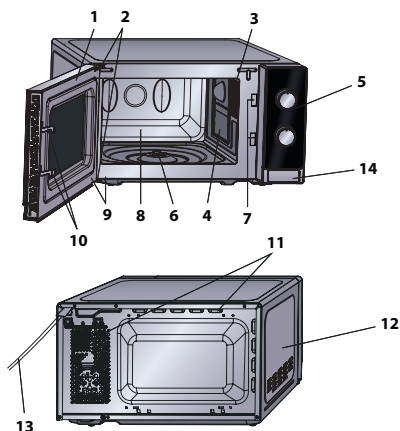

TROUBA

1. Dvířka
2. Dveřní závěsy
3. Žárovka trouby
4. Kryt vlnovodu (NEODSTRAŇUJTE)
5. Ovládací panel
6. Spojka
7. Západy dveří
8. Prostor trouby
9. Těsnění dveří a těsnící povrchy
10. Bezpečnostní západy dveří
11. Ventilační otvory
12. Vnější skříňka
13. Síťová šňůra
14. Tlačítko pro otevření dveří

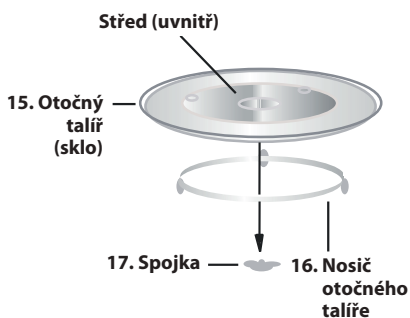

PŘÍSLUŠENSTVÍ:

Zkontrolujte, zda bylo dodáno následující příslušenství: (15) Otočný talíř (16) Nosič otočného talíře (17) Spojka. Umístěte oporu otočného stolu doprostřed dna trouby tak, aby se mohla volně otáčet okolo spojky. Pak umístěte otočný talíř na oporu otočného talíře tak, aby pevně zapadl do spojky. Aby nedošlo k poškození otočného talíře, zdvihejte nádobí a nádoby přímo z okraje otočného talíře při vyjímání z trouby.

POZNÁMKA: Při objednávání příslušenství uveďte prosím svému prodejci nebo autorizovanému servisnímu agentovi SHARP dvě položky: číslo součástky a název modelu.

POZNÁMKY:

- Kryt vlnovodu je křehký. Při čištění vnitřku trouby byste měli být opatrní, abyste jej nepoškodili.
- Troubu vždy obsluhujte se správně osazeným otočným talířem a nosičem otočného talíře. Zajistí to důkladné a stejnoměrné vaření. Nesprávně osazený otočný talíř může rachotit, nemusí se otáčet správně a může způsobit poškození trouby.
- Všechny potraviny a nádoby s potravinami se pro vaření umísťují vždy na otočný talíř.
- Otočný talíř se otáčí ve směru hodinových ručiček nebo proti směru hodinových ručiček. Směr otáčení se může po každém spuštění trouby změnit. Výkon při vaření se tím neovlivní.



OVLÁDACÍ PANEĽ

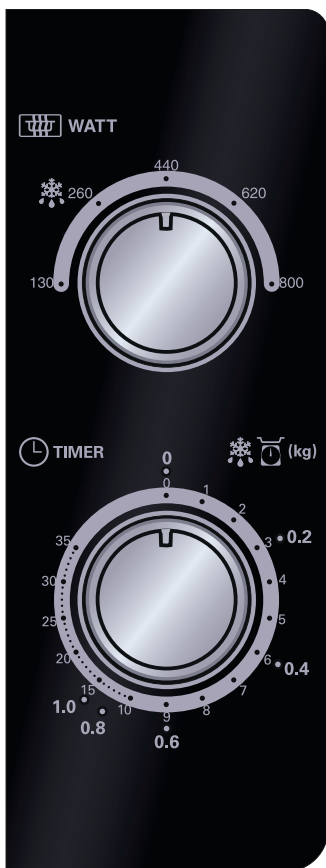

1. OVLÁDACÍ KNOFLÍK VÝKONU MIKROVLN

Stupeň výkonu
800 W = VYSOKÝ
620 W = STŘEDNĚ VYSOKÝ
440 W = STŘEDNÍ



260 W = STŘEDNĚ NÍZKÝ
130 W = NÍZKÝ

2. ČASOVAČ/ PRŮVODCE ROZMRAZOVÁNÍM -

knoflík (0-35 min/ 0,2 – 1,0 kg)
ČASOVAČ/ PRŮVODCE ROZMRAZOVÁNÍM
má dvě stupnice. Vnější stupnice je pro
rozmrzávaní podle hmotnosti v kg. Vnitřní
stupnice se používá k nastavení času.



DŮLEŽITÉ BEZPEČNOSTNÍ POKYNY: POZORNĚ PŘEČTĚTE A UCHOVEJTE PRO BUDOUCÍ POUŽITÍ

Aby se předešlo nebezpečí požáru.

Mikrovlnná trouba by neměla být ponechána během činnosti bez dozoru. Příliš vysoké stupně výkonu nebo příliš dlouhé doby vaření mohou vést k přehřátí jídla a jeho následnému vznícení.

Tato trouba je určena k použití na pracovní desce kuchyňské linky. Není určena k zabudování do kuchyňské linky.

Neumísťujte troubu do skříňky.

Elektrická zásuvka musí být snadno dostupná, aby se trouba v případě nouze dala jednoduše odpojit.

Střídavý přívod elektrické energie musí být 230 V, 50 Hz, s minimální pojistkou distribuční linky 10 A nebo s minimálním jističem distribuční linky 10 A.

K dispozici by měl být samostatný obvod, sloužící pouze tomuto zařízení.

Neumísťujte troubu do míst, kde je generováno teplo. Například do blízkosti klasické trouby.

Neinstalujte troubu v místech s vysokou vlhkostí nebo tam, kde by se mohla vlhkost koncentrovat.

Neukládejte ani nepoužívejte troubu ve vnějším prostředí.



DŮLEŽITÉ BEZPEČNOSTNÍ POKYNY

Pokud si všimnete kouře, vypněte nebo odpojte troubu a nechte dveře uzavřené, abyste potlačili případné plameny.

Používejte pouze nádoby nebo kuchyňské potřeby vhodné pro použití v mikrovlnné troubě.

Viz strana CZ-19. Kuchyňské potřeby je třeba zkontrolovat, abyste si byli jistí, že se hodí pro použití v mikrovlnných troubách.

Při ohřevu jídla v plastových nebo papírových nádobách sledujte troubu z důvodu možnosti vznícení.

Po použití vyčistěte kryt vlnovodu, prostor trouby, otočný talíř a nosič otočného talíře. Je nutné, aby tyto zůstali suché a bez zbytků mastnoty. Nahromaděná mastnota se může přehřát a začít doutnat nebo se vznítit.

Do blízkosti trouby nebo ventilačních otvorů neumísťte hořlavé materiály.

Neblokujte ventilační otvory.

Z jídla a jeho obalu odstraňte všechny kovové uzávěry, drátěné součásti atd. Vytvoření elektrického oblouku na kovových površích může způsobit požár.

Nepoužívejte mikrovlnnou troubu na ohřev oleje pro fritování. Teplota se nedá kontrolovat a olej může vzplanout.

Na výrobu pražené kukuřice používejte pouze speciální mikrovlnné zařízení na výrobu pražené kukuřice.

Uvnitř trouby neskladujte jídlo ani žádné jiné věci.

Po spuštění trouby zkontrolujte nastavení, abyste se ujistili, že trouba pracuje v požadovaném režimu.



Abyste předešli přehřátí a požáru, je třeba dávat mimořádný pozor u vaření nebo ohřívání jídel s vysokým obsahem cukru nebo tuku, například masa zapečeného v těstíčku, koláčů nebo vánočního pudinku. Viz příslušné rady v návodu k obsluze.

Abyste předešlo možnosti zranění

UPOZORNĚNÍ:

Nepoužívejte troubu, pokud je poškozena nebo nefunguje správně. Před použitím zkontrolujte následující:

- a) Dvířka; ujistěte se, že se správně dovírají a že nejsou zkřivená nebo ohnutá.
- b) Závěsy a bezpečnostní západky dveří; zkontrolujte je, abyste se ujistili, že nedošlo ke zlomení nebo uvolnění.
- c) Těsnění dveří a těsnicí povrchy; ujistěte se, že nejsou poškozena.
- d) Vnitřek prostoru trouby nebo prostoru dveří; ujistěte se, že tam nejsou žádné promáčkliny.
- e) Elektrický kabel a zástrčka; ujistěte se, že nedošlo k poškození.

Pokud jsou dveře nebo těsnění dveří poškozeny, trouba se nesmí používat, dokud nebude opravena kvalifikovanou osobou.

Nikdy sami troubu neopravujte, neopravujte ani nepřestavujte. Je nebezpečné pro každou nekvalifikovanou osobu vykonávat jakýkoli servis nebo opravu součástí, při které se odstraní kryt, který chrání před vystavením mikrovlnné energii.



DŮLEŽITÉ BEZPEČNOSTNÍ POKYNY

Troubu neobsluhujte jsou-li dveře otevřené ani jakýmkoli způsobem neupravujte bezpečnostní západku dveří. Troubu neobsluhujte, jsou-li mezi těsněním dveří a těsněním povrchu jakékoli předměty.

Nedovolte, aby se usazoval tuk nebo špína na těsnění dveří a přilehlých částí. Pravidelně troubu čistěte a odstraňujte veškeré pozůstatky jídla. Postupujte podle pokynů "Péče a čištění" na straně CZ-20. Pokud nedokážete udržet troubu v čistotě, může to vést ke zhoršení stavu povrchu, co následně může mít vliv na životnost spotřebiče a případně mít za následek nebezpečnou situaci.

Osoby s KARDIOSTIMULÁTOREM by se měly poradit se svým lékařem nebo výrobcem kardiostimulátoru o preventivních opářeních týkajících se mikrovlnných trub.

Aby se předešlo možnosti elektrického šoku

Za žádných okolností byste neměli odstraňovat vnější skříňku.

Nikdy nenalévejte nebo nevkládejte nic do otvorů zámků dveří nebo do ventilačních otvorů. V případě rozlití troubu okamžitě vypněte a odpojte a zavolejte autorizovaného servisního agenta SHARP.

Nevkládejte elektrický kabel nebo zástrčku do vody nebo jiné tekutiny.

Nenechte elektrický kabel viset přes hranu stolu nebo pracovního povrchu.



Udržujte elektrický kabel mimo horkých povrchů, včetně zadní části trouby.

Zařízení a jeho kabel uchovejte mimo dosah dětí mladších 8 let.

Nepokoušejte se sami vyměnit lampu trouby nebo nechat kohokoliv, kdo není elektrikář autorizovaný společností SHARP, aby to udělal. Když lampa selže, oznamte to svému prodejci nebo autorizovanému servisnímu agentovi SHARP.

Je-li síťová šňůra tohoto spotřebiče poškozená, je nutno ji nahradit speciální šňůrou.

Výměnu musí provést autorizovaný servisní technik.

Abyste se předešlo možnosti exploze a náhlého vaření:

UPOZORNĚNÍ: Tekutiny a jiná jídla se nesmějí ohřívat v uzavřených nádobách, protože jsou náchylné na explozi.

Mikrovlnný ohřev nápojů může mít za následek opožděné výbušné vaření, proto je třeba dávat pozor při manipulaci s nádobou.

Nikdy nepoužívejte uzavřené nádoby. Těsnění a víčka před použitím odstraňte. Uzavřené nádoby mohou explodovat z důvodu nahromaděného tlaku dokonce i po tom, co byla trouba vypnuta.

Při mikrovlnném zpracování tekutin buďte opatrní. Použijte nádobu se širokým hrdlem, aby mohly bubliny unikat.



DŮLEŽITÉ BEZPEČNOSTNÍ POKYNY

Nikdy neohřívejte tekutiny v nádobách s úzkým hrdlem, jako jsou kojenecké láhve, protože to může mít za následek vzkypění obsahu nádoby při ohřevu a způsobit popáleniny.

Aby se předešlo náhlému vzkypění vřelé tekutiny a možným popáleninám:

1. Neohřívejte nadměrně dlouhou dobu.
2. Před ohřevem nebo přihrátím tekutinu zamíchejte.
3. Během přihrívání se doporučuje vložit do tekutiny skleněnou tyčku nebo podobné nádoby (ne kovové).
4. Abyste předešli opožděnému výbušnému vaření, nechte tekutinu po ukončení varu stát v troubě minimálně 20 vteřin.

Nevařte vejce v skořápkách. Celá vejce natvrdo by se neměla ohřívat v mikrovlnné troubě, protože mohou explodovat dokonce i po ukončení mikrovlnného ohřevu. Pokud chcete vařit nebo ohřívat vejce, která nebyla míchaná nebo mixovaná, propíchněte žloutky a bílky, jinak vejce mohou explodovat. Vejce natvrdo před ohříváním v mikrovlnné troubě oloupejte a nakrájejte na plátky.

Propíchněte slupky takových jídel, jako jsou brambory, párky a ovoce, ještě před varem, jinak mohou explodovat.



Aby se předešlo možnosti popálenin

VÝSTRAHA: Aby se předešlo popálení, kojenecké láhve a nádoby s dětským jídlem se před konzumací musí promíchat nebo protřepat a je třeba zkontrolovat jejich teplotu.

Abyste předešli popálení, na vybrání jídla z trouby používejte chňapky na nádobí nebo kuchyňské rukavice.

Nádoby, zařízení na výrobu pražené kukuřice, varné sáčky do trouby atd., otvírejte vždy směrem od tváře a rukou, abyste předešli popálení párou a vzkypění varem. Abyste předešli popáleninám, vždy sledujte teplotu jídla a před podáváním ho promíchejte. Kladte zvláštní důraz na teplotu jídla a pití, které dáváte kojencům, dětem nebo starým lidem. Během použití se mohou dostupné části stát horkými. Malé děti by měly být udržovány mimo dosah.

Teplota nádoby není správnou indikací teploty jídla nebo nápoje; vždy zkontrolujte teplotu jídla.

Při otevírání dveří trouby vždy stůjte v jisté vzdálenosti, abyste předešli popálení unikající párou a horkem. Po ohřátí nakrájejte plněná pečená jídla na plátky, abyste uvolnili páru a předešli popálení.

Udržujte děti ve vzdálenosti od dveří, abyste předešli jejich popálení.



DŮLEŽITÉ BEZPEČNOSTNÍ POKYNY

Aby se předešlo zneužití dětmi

Upozornění: Děti mohou troubu bez dohledu dospělé osoby užívat pouze v případě, že byly seznámeny s postupem při její obsluze. Dítě by tak mělo být schopné troubu obsluhovat bezpečným způsobem a uvědomovat si rizika spojená s nesprávným použitím. Je-li zařízení použito v režimu GRIL, MIX GRIL a AUTOMATICKÝ OHŘEV by mělo být, kvůli vzniku tepla, dovoleno dětem pouze pod dohledem rodičů. Tento spotřebič není určen k použití osobami (včetně dětí) se sníženými fyzickými, sensorickými i mentálními schopnostmi nebo nedostatečnými zkušenostmi a znalostmi, pokud nejsou pod dohledem, nebo nejsou ohledně použití spotřebiče instruovány osobou zodpovědnou za jejich bezpečnost. Je nutné dohlédnout na to, aby si děti se spotřebičem nehrály.

Neopírejte se ani se nehoupejte na dveřích trouby. S troubou si nehrajte, ani ji nepoužívejte jako hračku. Děti by se měly naučit všechny důležité bezpečnostní pokyny: použití chňapek, bezpečné odstraňování víček z jídel; dávat zvláštní pozor na balení (např. samoohřevné materiály) určené na to, aby jídlo bylo křupavé, protože by mohly být zvlášť horké.



Další upozornění

Nikdy troubu nijak neupravujte.

Troubou nepohybujte, když pracuje.

Tento spotřebič je určen pro použití v domácnosti a podobných zařízeních, např.:

- kuchyňky zaměstnanců v obchodech, kancelářích a jiném pracovním prostředí;
- farmách;
- klienty v hotelech, motelech a ostatních obytných prostorech;
- v penzionech typu bed and breakfast.

Tato trouba je určena pouze na domácí přípravu jídla a může se používat pouze na vaření jídla. Není vhodná na komerční nebo laboratorní použití.

Aby se podpořilo bezproblémové použití vaší trouby a předešlo poškození.

Nikdy nespouštějte troubu, když je prázdná. Při používání speciálního nádobí na zapékání nebo samoohřevných materiálů musí být mezi nádobí a otočný talíř umístěna teplovzdorná izolace (např. porcelánový talíř). Tím se zabrání poškození otočného talíře. Uvedená doba ohřevu pro nádobí nesmí být překročena.



DŮLEŽITÉ BEZPEČNOSTNÍ POKYNY

Nepoužívejte kovové nádoby, které odráží mikrovlny a může způsobit elektrický oblouk. Do trouby nedávejte plechovky.

Používejte jen otočný talíř a nosič otočného talíře, které jsou určeny pro tuto troubu. Nespouštějte přístroj bez otočného talíře.

Na zabránění rozbití otočného talíře:

- (a) Před čištěním otočného talíře vodou nechte otočný talíř vychladnout.
- (b) Nedávejte na studený otočný talíř horké pokrmy ani horké nádoby.
- (c) Nedávejte na horký otočný talíř studené pokrmy ani studené nádoby.

Během provozu na vnější skříňku nic nepokládejte.



POZNÁMKA:

Nedávejte plastové nádoby do trouby mikrovlnnou tepelnou přípravu, pokud je trouba ještě horká po použití v režimu GRIL a SMÍŠENÉ GRILOVÁNÍ, protože by se mohly roztavit.

Plastové nádoby se nesmí používat ve výše uvedených režimech, pokud výrobce neprohlásí, že jsou vhodné k tomuto účelu.

Pokud si nejste jisti, jak vaši troubu zapojit, poradte se, prosím, s autorizovaným kvalifikovaným elektrikářem.

Výrobce ani prodejce nenesou odpovědnost za poškození trouby nebo úrazy způsobené nesprávným postupem při zapojení trouby.

Na stěnách trouby nebo kolem těsnění dveří a těsnících povrchů se někdy může tvořit vodní pára nebo kapky. Je to běžný jev a není znakem propouštění trouby nebo poruchy.



INSTALACE

1. Z vnitřní části trouby odstraňte veškeré obaly a sejměte ochranný film, který se nachází na povrchu mikrovlnné trouby.
2. Pozorně prohlédněte troubu, jestli není poškozena.
3. Umístěte troubu na bezpečný rovný povrch, dostatečně pevný, aby odolal hmotnosti trouby a nejtěžší položky, která se pravděpodobně bude tepelně upravovat v troubě. Nedávejte troubu do skříňky.
4. Zvolte povrch, který poskytuje dostatek otevřeného prostoru pro otvory pro vstup a výstup vzduchu. Zadní stranu spotřebiče je třeba umístit proti stěně.
 - Minimální výška pro instalaci je 85 cm.
 - Mezi troubou a sousedními stěnami je nutné zachovat minimální prostor 20 cm.
 - Nechejte nad troubou prostor minimálně 30 cm.
 - Neodstraňujte ze dna trouby patky.
 - Zablokování vstupních a výstupních otvorů pro vzduch může troubu poškodit.
 - Umístěte troubu co nejdále od rozhlasových a televizních přijímačů. Provoz mikrovlnné trouby může způsobit rušení příjmu rozhlasového a televizního signálu.

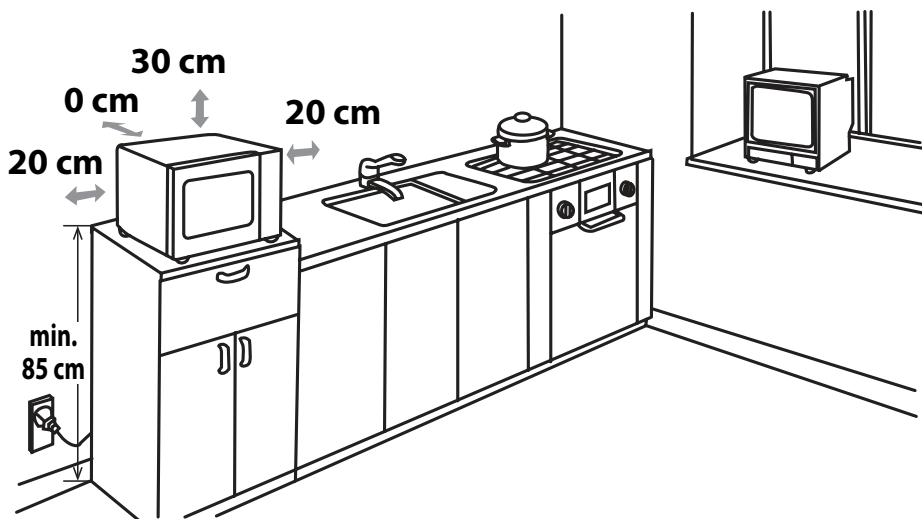

5. Bezpečně zapojte zástrčku trouby do standardní uzemněné domácí elektrické zásuvky.

VÝSTRAHA: Neumísťujte troubu do míst, kde je generováno teplo a vysoká vlhkost (např. do blízkosti klasické trouby nebo nad ni) nebo blízko od hořlavých materiálů (např. záclon).

Neblokujte ani neucpávejte ventilační otvory.
Na troubu nedávejte žádné předměty.



ÚROVNĚ MIKROVLNNÉHO VÝKONU

Je k dispozici 5 úrovní mikrovlnné energie, jak je uvedeno níže.

Úroveň mikrovlnného výkonu se mění zapínáním a vypínáním mikrovlnné energie. Při použití jiných úrovní než VYSOKÁ (100%) budete moci slyšet pulsování mikrovlnné energie při vaření nebo rozmrazování pokrmů.

Obecně platí následující doporučení:

800 W = VYSOKÝ - používá se k vaření nebo ohřevu např. dušeného masa se zeleninou, teplých nápojů, zeleniny, atd.

620 W = STŘEDNĚ VYSOKÝ - pro delší tepelnou úpravu kompaktnějších pokrmů, jako jsou pečené maso, sekaná a hotové jídla, také pro citlivé pokrmy, jako například koláče z třeného těsta. S tímto nižším nastavením se pokrmy vaří rovnoměrně bez toho, aby se na okrajích převařily.

440 W = STŘEDNÍ - pro hustá jídla, která vyžadují při běžném způsobu přípravy delší dobu vaření, např. jídla s hovězím masem. Doporučujeme použít, pokud chcete, aby bylo maso měkké.

260 W = STŘEDNĚ NÍZKÝ - k rozmrazení, zvolte toto nastavení výkonu pro zajištění rovnoměrného rozmrazení. Toto nastavení je také ideální pro dušení rýže, vaření těstovin a knedlíků a vaječného krému.

130 W = NÍZKÝ - pro šetrné rozmrazování, např. náky-pů nebo sladkého pečiva.



MIKROVLNNÉ VAŘENÍ

1. Připravte a umístěte pokrm do vhodné nádoby (viz "VHODNÉ NÁDOBÍ DO MIKROVLNNÉ TROUBY" na straně CZ-19), umístěte pokrm/nádobu přímo na střed otočného talíře. Zavřete dvířka.
2. Nastavte knoflík **REGULACE MIKROVLNNÉHO VÝKONU** na požadované nastavení, na libovolnou z pěti úrovní mikrovlnného výkonu.
3. Otočte knoflík **ČASOVAČ/PRŮVODCE ROZMRAZOVÁNÍM** na čas požadovaný pro vaření/rozmrazování a trouba se automaticky spustí.
4. Když je vaření/rozmrazování hotové, **ČASOVAČ/PRŮVODCE ROZMRAZOVÁNÍM** se vrátí na nulu "0" a rozezní se signál. Kontrolka trouby automaticky zhasne a otočný talíř se přestane otáčet. Otevřete dvířka trouby a opatrně vyjměte pokrm/nádobu. Nechejte pokrm odstát podle potřeby.

POKYNY PRO VAŘENÍ:

Po spuštění trouby se rozsvítí světlo a otočný talíř se bude otáčet směru hodinových ručiček nebo proti směru hodinových ručiček.

Pokud si přejete ukončit vaření před uplynutím doby vaření, otočte knoflík **ČASOVAČ/ PRŮVODCE ROZMRAZOVÁNÍM** zpět do polohy "0" (vypnuto) nebo otevřete dvířka trouby. Dvířka trouby lze otevřít kdykoli v průběhu vaření. Pro pokračování vaření dvířka zavřete. Pokud si přejete v průběhu vaření změnit dobu vaření, prostě otočte knoflík **ČASOVAČ/ PRŮVODCE ROZMRAZOVÁNÍM** na požadované nové nastavení.

Pokud vaříte méně než 3 minuty, otočte knoflík **ČASOVAČ/ PRŮVODCE ROZMRAZOVÁNÍM** za značku 10 minut a pak zpět na požadované nastavení. Časovač pak bude běžet přesněji.

Pro změnu úrovně výkonu v průběhu vaření otočte knoflík **ČASOVAČ/ PRŮVODCE ROZMRAZOVÁNÍM** na požadované nastavení.

UPOZORNĚNÍ:

Zajistěte, aby byl **ČASOVAČ/ PRŮVODCE ROZMRAZOVÁNÍM** po ukončení vaření vrácen do polohy "0", jinak se trouba po zavření dvířek automaticky spustí.

DŮLEŽITÉ UPOZORNĚNÍ:

- Pokud pokrmy vaříte ve standardní době tepelné úpravy a jen při 800 W, výkon zařízení se automaticky sníží, aby se předešlo přehřátí. (Mikrovlnný výkon se sníží.)

Režim vaření	Standardní čas
Mikrovlny 800 W	30 minut

PRŮVODCE ROZMRAZOVÁNÍM



Tento průvodce má usnadnit rozmrazování určitých pokrmů.

Lze jej použít k rozmrazování: porce kuřete, žebírka, ryba (celá nebo filety), mleté maso a párky.

Příklad: Rozmrazení 0,4 kg porcí kuřete:

1. Dejte porce kuřete do větší ploché nádoby a umístěte na otočný talíř do trouby.
2. Otočte knoflík **REGULACE MIKROVLNNÉHO VÝKONU** na ROZMRAZOVÁNÍ (STŘEDNĚ NÍZKÝ).
3. Otočte **ČASOVAČ/PRŮVODCE ROZMRAZOVÁNÍM** do polohy nastavení 0,4 kg. Trouba se okamžitě spustí. V průběhu rozmrazování porce kuřete 1-2krát otočte.
4. Po rozmrazování přikryjte jídlo fólií a nechte až do úplného rozmrazení odstát.

Upozornění: Doba rozmrazování vychází ze standardních podmínek. Zkontrolujte výsledek rozmrazování a v případě potřeby dobu rozmrazování příslušně upravte.

VHODNÉ NÁDOBÍ DO MIKROVLNNÉ TROUBY



Abyste mohli jíst v mikrovlnné troubě ohřívat/rozmrazovat je nutné, aby mikrovlnná energie byla schopna procházet skrz nádobu a procházet jídlem. Z toho důvodu je důležité vybrat vhodné varné nádoby.

Kulaté/oválné nádoby je vhodnější než hranaté/obdélníkové, protože jídlo v rozích má tendenci k převařování. Mohou být použity různé druhy nádobí uvedené níže.

Varné nádoby	Bezpečné	Poznámky
Hliníková fólie Nádoby s fólií	✓ / ✗	Pro ochranu pokrmu proti přehřátí lze použít malé kousky hliníkové fólie. Fólie musí být alespoň 2 cm od stěn trouby, aby nedošlo k jiskření. Použití nádob s fólií se nedoporučuje, pokud to výrobce přímo neuvádí, např. Microfoil®. Pečlivě dodržujte pokyny.
Zapékací nádoby	✓	Vždy dodržujte pokyny výrobce. Nepřekračujte uvedené doby ohřevu. Postupujte opatrně, protože se tyto nádoby zahřejí na velmi vysokou teplotu.
Porcelán a keramika	✓ / ✗	Porcelán, keramika, glazovaná kamenina a kostní porcelán jsou obvykle vhodné, mimo těch, které mají kovové ozdoby.
Sklo např. Pyrex®	✓	Při použití tenkého skla je třeba dávat pozor, protože se může při náhlém zahřátí rozbít nebo prasknout.
Kov	✗	Není doporučeno používat při mikrovlnném ohřevu kovové varné nádoby, protože může dojít k jiskření a vzniku požáru.
Plast/polystyren např. obaly z fast foodu	✓	Je třeba dbát opatrnosti, protože některé nádoby se mohou při vysokých teplotách deformovat, roztavit nebo odbarvit.
Potravinářská fólie	✓	Neměla by se dotýkat potravin a musí být perforována, aby mohla unikat pára.
Sáčky na mražení/pečení	✓	Je nutno propíchnout, aby mohla unikat pára. Zajistěte, aby byly sáčky vhodné k použití v mikrovlnné troubě.
Papírové talířky/pohárky a kuchyňský papír	✓	Nepoužívejte plastové nebo kovové spony, protože by se mohly roztavit a vzplanout z důvodu jiskření kovu.
Slaměné a dřevěné nádoby	✓	Používejte pouze k vyhřátí nebo pohlčení vlhkosti. Je nutno postupovat opatrně, protože přehřátí může způsobit požár.
Recyklovaný papír a noviny	✗	Při použití těchto materiálů buďte vždy opatrní, protože může dojít k přehřátí a vzniku požáru. Mohou obsahovat stopy kovů, které způsobí jiskření, což může vést ke vzplanutí.



UPOZORNĚNÍ:

Při ohřevu jídla v plastových nebo papírových obalech sledujte troubu z důvodu možnosti vznícení.



PEČE A ČIŠTĚNÍ

**POZOR: NA ČIŠTĚNÍ ŽÁDNÉ ČÁSTI SVÉ MIKROVLN-
NÉ TROUBY NEPOUŽÍVEJTE KOMERČNÍ ČISTIČE
TRUB, PARNÍ ČISTIČE, ABRAZIVNÍ, DRSNÉ ČISTIČE,
NIC, CO OBSAHUJE SODNÝ LOUH NEBO DRÁTĚNKY.
ČIŠTĚTE TROUBU V PRAVIDELNÝCH INTERVALECH
A ODSTRAŇUJTE VEŠKERÉ ZBYTKY JÍDLA - Udržuj-
te troubu čistou, u ní může dojít k zhoršení stavu
povrchu. To pak následně může mít vliv na život-
nost spotřebiče a případně mít za následek nebez-
pečnou situaci.**

Exteriér trouby

Vnější stranu zařízení můžete jednoduše čistit jemným mýdlovým roztokem. Mýdlový roztok řádně otřete navlhčeným hadříkem a osušte jemnou utěrkou.

Ovládací panel

Před čištěním otevřete dvířka pro deaktivaci ovládacího panelu. Při čištění ovládacího panelu postupujte opatrně. Použijte hadřík navlhčený pouze vodou a jemně otírejte panel, dokud nebude čistý. Nepoužívejte nadměrné množství vody. Nepoužívejte žádné chemické ani abrazivní čisticí prostředky.

POZOR:

Take care not to move the TIMER knob from "0" (off) position during cleaning, or the oven will start as soon as you close the door.

Vnitřní prostor trouby

1. Očistěte po každém použití ještě teplé zařízení měkkým, navlhčeným hadříkem nebo houbičkou, aby se odstranily všechny zbytky. Při silném znečištění použijte slabý mýdlový roztok a několikrát zařízení pořádně otřete navlhčeným hadříkem, dokud se všechny zbytky úplně neodstraní. Neodstraňujte ochranu proti postříkání vlnovodu.
2. Ujistěte se, že do malých otvorů ve stěně zařízení nevniká ani mýdlový roztok ani voda, protože to by mohlo zařízení poškodit.
3. Na vnitřní prostory trouby nepoužívejte čističe ve spreji.

Udržujte kryt vlnovodu vždy čistý.

Ochrana proti postříkání vlnovodu je vyrobena z křehkého materiálu a musí se čistit opatrně (postupujte podle výše uvedených pokynů k čištění).

UPOZORNĚNÍ: Přílišné promáčení může vést k narušení krytu vlnovodu. Kryt vlnovodu je spotřební část a bez pravidelného čištění bude potřeba jej vyměnit.

Otočný talíř a nosič otočného talíře

Vyjměte z trouby otočný talíř a nosič otočného talíře. Umyjte otočný talíř a nosič otočného talíře v jemně působícím vodném roztoku saponátu. Osušte hadříkem. Otočný talíř i nosič otočného talíře lze mýt v myčce.

Dvířka

Dvířka na obou stranách, těsnění dvířek a těsnící plochy často otírejte jemným navlhčeným hadříkem, abyste odstranili nečistoty. Nepoužívejte žádné abrazivní čisticí prostředky.

POZNÁMKA: Nepoužívejte parní čistič.

Typy pro čištění - Pro snadnější čištění vaší trouby:

Do misky vložte půlku citronu, přidejte 300 ml vody a zahřívajte na 100% po dobu 10 -12 minut. Vyčistěte troubu jemným, suchým hadříkem.

SK



Upozornenie:
Váš produkt je označený týmto symbolom. Znamená, že použité elektrické a elektronické zariadenia sa nemôžu vhadzovať do domového odpadu. Musia sa vrátiť v súlade so systémom oddeleného zberu.

A. Informácie o likvidácii pre používateľov (súkromné domácnosti)

1. V Európskej Únii

Upozornenie: Pri likvidácii nevhadzujte toto zariadenie do bežného domového odpadu!

Použité elektrické a elektronické zariadenia sa musia zbierať oddelene a v súlade s legislatívou, ktorá nariaďuje správne zaobchádzanie, opätovné využitie a recykláciu použitých elektrických a elektronických zariadení.

Po zavedení smernice v členských štátoch EÚ môžu súkromné domácnosti vracať svoje použité elektrické a elektronické zariadenia zadarmo v zberných miestach na to určených*.

V niektorých krajinách* môžete staré spotrebiče zdarma vrátiť aj u predajcu, keď si kúpite porovnateľné nové zariadenie.

*) O ďalších podrobnostiach sa informujte na vašom obecnom úrade.

Ak vaše použité elektrické a elektronické zariadenia obsahujú batérie alebo akumulátory, mali by byť vopred vybrané a likvidované oddelene podľa miestne platných nariadení.

Riadnou likvidáciou prispějete k náležitému zberu, spracovaniu, opätovnému využitiu a recyklácii odpadových zariadení. Zabraňuje sa tak možným škodlivým vplyvom na životné prostredie a zdravie v dôsledku nevhodnej likvidácie.

2. V iných krajinách mimo EÚ

Ak chcete tento výrobok zlikvidovať, informujte sa prosím u vašej obecnej správy na správny postup pri likvidácii tohto zariadenia.

Pre Švajčiarsko: použité elektrické a elektronické zariadenia môžete zadarmo vrátiť obchodníkovi, i keď nekupujete nový produkt. Zoznam ďalších zberných miest nájdete na internetových stránkach www.swico.ch alebo www.sens.ch.

B. Informácie o likvidácii pre podnikateľov

1. V Európskej Únii

Ak ste tento produkt používali na podnikateľské účely a teraz ho chcete zlikvidovať:

Obráťte sa na svojho predajcu produktov SHARP, ktorý vás informuje o vrátení produktu. Možno budete musieť niesť náklady za vrátenie a recykláciu. Malé produkty (v malom množstve) môžu byť možno odovzdané vo vašom miestnom zbernom mieste.

Pre Španielsko: ohľadom vrátenia vašich použitých výrobkov sa informujte na zavedený systém zberu u svojej obecnej správy.

2. V iných krajinách mimo EÚ

Ak chcete tento výrobok zlikvidovať, informujte sa prosím u vašej obecnej správy na správny postup pri likvidácii tohto zariadenia.



OBSAH

INFORMÁCIE O SPRÁVNEJ LIKVIDÁCII	1
OBSAH	2
TECHNICKÉ ÚDAJE	2
RÚRA A PRÍSLUŠENSTVO	3
OVLÁDACÍ PANEL	4
DÔLEŽITÉ BEZPEČNOSTNÉ POKYNY	5 – 15
INŠTALÁCIA	16
STUPNE MIKROVLNNÉHO VÝKONU	18
VARENIE S MIKROVLNNOU RÚROU	18
SPRIEVODCA ROZMRAZOVANÍM	19
VHODNÝ RIAD	19
ÚDRŽBA A ČISTENIE	20



TECHNICKÉ ÚDAJE

Názov modelu:	R-200
Sietové napätie	: 230 V, 50 Hz, jednofázový prúd
Poistka/istič	: 10 A
Príkon:	Mikrovlnná rúra : 1270 W
Výkon:	Mikrovlnná rúra : 800 W (IEC 60705) Režim Vyp. (režim šetrenia energie) : menej ako 1,0 W
Mikrovlnná frekvencia	: 2450 MHz*(skupina 2/trieda B)
Vonkajšie rozmery (Š) x (H) x (V) mm	: 439,5 x 338,2 x 256,3
Rozmery vnútorného priestoru (Š) x (H) x (V)** mm	: 306,0 x 306,6 x 208,2
Objem vnútorného priestoru	: 20 litrov**
Otočný tanier	: ø 255 mm
Hmotnosť	: pribl. 10,9 kg
Žiarovka v rúre	: 25 W/240 V

* Tento produkt spĺňa požiadavky európskeho štandardu EN55011.

Produkt je zaradený v zhode so štandardom ako zariadenie skupiny 2, triedy B.

Skupina 2 znamená, že zariadenie účelovo vytvára vysokofrekvenčnú energiu v podobe elektromagnetických lúčov na tepelnú úpravu potravín.

Zariadenie triedy B znamená, že je zariadenie vhodné na použitie v domácnostiach.

** Vnútorný priestor sa vypočítava na základe max. nameranej šírky, hĺbky a výšky. Skutočná kapacita pre potraviny je však menšia.

TECHNICKÉ ÚDAJE MÔŽU BYŤ KEDYKOLVEK ZMENENÉ BEZ UVEDENIA DÔVODOV, ABY MOHOL BYŤ ZOHLADŇOVANÝ TECHNICKÝ POKROK.

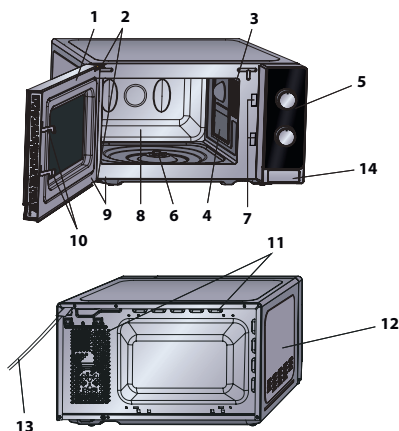

RÚRA

1. Dvierka zariadenia
2. Závesy dvierok
3. Žiarovka v rúre
4. Ochrana proti postriekaniu vlnovodu (NEODSTRAŇUJTE)
5. Ovládací panel
6. Hnací hriadeľ
7. Blokovania dvierok
8. Vnútorný priestor
9. Tesnenie dvierok a tesniace plochy
10. Bezpečnostné blokovanie dvierok
11. Vetracie otvory
12. Vonkajší kabinet
13. Sieťový kábel
14. Tlačidlo otvárania dvierok

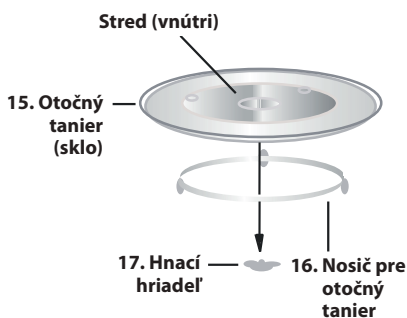

PRÍSLUŠENSTVO:

Skontrolujte, či sú k dispozícii tieto diely príslušenstva:

(15) Otočný tanier (16) Nosič pre otočný tanier (17) Hnací hriadeľ

Položte nosič pre otočný tanier do stredu dna rúry tak, aby sa mohol voľne otáčať okolo hnacieho hriadeľa. Potom položte otočný tanier na nosič pre otočný tanier tak, aby pevne zapadol na hnací hriadeľ. Aby ste zabránili poškodeniu otočného taniera, uistite sa pri vyberaní riadu alebo nádob z rúry, či sa nachádzajú zreteľne nad okrajom otočného taniera.

POZNÁMKA: Pri objednávaní dielov príslušenstva musíte predajcovi, príp. zákazníckemu servisu SHARP vždy oznámiť názov dielu a názov modelu.

POZNÁMKY:

- Ochrana proti postriekaniu vlnovodu je krehká. Pri čistení vnútra rúry by ste mali byť opatrní, aby ste nepoškodili rúru.
- Rúru vždy obsluhujte so správne osadeným otočným tanierom a nosičom otočného taniera. To platí vždy, dokonca aj pri varení. Zle osadený otočný tanier môže hrkotať, nemusí sa otáčať správne a môže spôsobiť poškodenie rúry.
- Všetko jedlo a nádoby s jedlom sa pri varení vždy pokladajú na otočný tanier.
- Otočný tanier sa otáča v smere hodinových ručičiek a proti smeru hodinových ručičiek. Smer otáčania sa môže po každom spustení rúry zmeniť. Výkon pri varení sa tým neovplyvní.



OVĽÁDACÍ PANEL

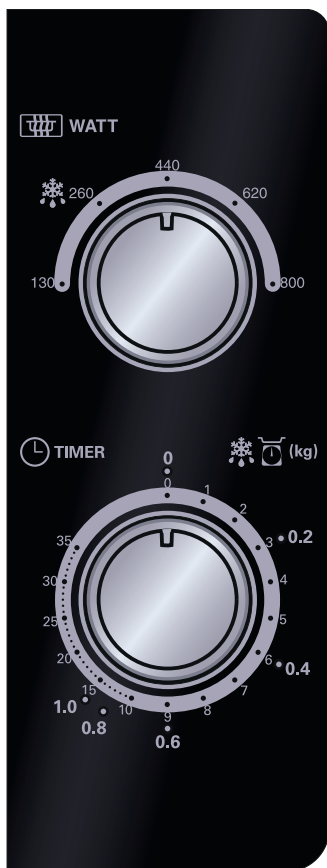

1. Regulátor OVLÁDANIA MIKROVLNNÉHO VÝKONU

Stupeň výkonu

800 W = VYSOKÝ

620 W = STREDNE VYSOKÝ

440 W = STREDNÝ



260 W = STREDNE NÍZKY

130 W = NÍZKY

2. Regulátor ČASOVAČ/SPRIEVODCA ROZMRAZOVANÍM (0 - 35 min./0,2 - 1,0 kg)

ČASOVAČ/SPRIEVODCA ROZMRAZOVANÍM

má dve stupnice. Vonkajšie stupnica je

na rozmrazovanie podľa hmotnosti v kg.

Vnútorňá stupnica sa používa na nastavenie

času.



DÔLEŽITÉ BEZPEČNOSTNÉ POKYNY: POZORNE SI ICH PREČÍTAJTE A USCHOVAJTE SI ICH

Na vyvarovanie sa požiaru.

Mikrovlnná rúra by nemala byť počas prevádzky ponechaná bez dohľadu. Príliš vysoké stupne výkonu alebo príliš dlhá doba úpravy môžu zapríčiniť prehriatie potravín a požiar.

Táto mikrovlnná rúra je navrhnutá len na použitie na pracovnej doske kuchynskej linky. Nie je určená na zabudovanie do kuchynskej linky.

Mikrovlnnú rúru neumiestňujte do skrinky.

Zásuvka musí byť neustále prístupná, aby mohla byť sieťová zástrčka v prípade núdze ľahko vytiahnutá.

Sieťové napätie musí byť 230 V striedavého prúdu s frekvenciou 50 Hz a malo by byť vybavené poistkou s nominálnou hodnotou aspoň 10 A alebo ističom s nominálnou hodnotou aspoň 10 A.

Mal by byť naplánovaný samostatný elektrický obvod, slúžiaci len na prevádzku tohto zariadenia.

Rúru neinštalujte na miestach, kde sa vytvára teplo.

Napríklad v blízkosti klasického sporáka.

Rúru neinštalujte na miestach, kde je vysoká vlhkosť vzduchu alebo kde sa môže tvoriť kondenzácia.

Rúru neskladujte ani neinštalujte vonku.



DÔLEŽITÉ BEZPEČNOSTNÉ POKYNY

Ak spozorujete dym, je nutné vypnúť zariadenie alebo vytiahnuť sieťovú zástrčku a ponechať zatvorené dvierka, aby sa uhasili prípadné plamene.

Používajte len nádoby a riady vhodné na použitie v mikrovlnnej rúre.

Pozrite si stranu SK-19. Je potrebné skontrolovať, či je použitý kuchynský riad vhodný pre mikrovlnné rúry.

Keď pri varení alebo ohreve potravín používate plastové alebo papierové nádoby, nenechávajte rúru nikdy bez dozoru. Mohlo by dôjsť k vznieteniu.

Ochranu proti postriekaniu vlnovodu, vnútorný priestor, otočný tanier a nosič pre otočný tanier po použití zariadenia vyčistite. Tieto diely by mali byť suché a zbavené mastnoty. Usadené kvapky tuku by sa mohli prehriať, začať dymiť alebo sa vznietiť.

V blízkosti rúry a pri jej vetracích otvoroch neuchovávajte žiadne horľavé materiály.

Vetracie otvory nikdy neprekrývajte.

Z potravín a balení odstráňte všetky kovové uzávery, drôtičky a pod. Iskrenie na kovových častiach môže viesť k požiaru.

Mikrovlnnú rúru nepoužívajte na ohrev oleja na fritovanie. Teploty nemôžu byť sledované a tuk by sa mohol vznietiť.

Na výrobu pukancov by sa mal v mikrovlnných rúrach používať len špeciálne balené pukance.

V rúre neuchovávajte žiadne potraviny ani iné predmety. Po spustení rúry skontrolujte nastavenia a uistite sa, že zariadenie pracuje tak, ako si želáte.



Aby ste sa vyvarovali prehriatiu a požiaru, mali by ste postupovať veľmi obozretne najmä vtedy, keď sa varia alebo ohrievajú potraviny s obzvlášť vysokým obsahom cukru alebo tuku, napr. párky, koláče alebo vianočné pečivo.

Pozrite si príslušné rady v návode na používanie.

Na vyvarovanie sa zranení

VÝSTRAHA:

Zariadenie neprevádzkujte, ak je poškodené alebo ak nefunguje správne. Pred prevádzkou skontrolujte nasledujúce body:

- Dvierka sa musia dokonale zatvárať, musia byť presne vyrovnané a nesmú byť zdeformované.
- Bezpečnostné blokovanie dvierok a závesy nesmú byť zlomené ani uvoľnené.
- Tesnenie dvierok a tesniace plochy nesmú byť poškodené.
- Vo vnútornom priestore a na dvierkach sa nesmú vyskytovať žiadne deformácie (napr. jamky).
- Sieťový kábel a sieťová zástrčka nesmú byť poškodené.

Ak sú dvierka alebo tesnenie dvierok poškodené, nesmiete rúru prevádzkovať, kým ju neopraví kompetentná osoba.

Za žiadnych okolností nevykonávajte úpravy, opravy ani zmeny mikrovlnnej rúry sami. Opravy, najmä také, pri ktorých sa musí odstrániť kryt zariadenia, smú vykonávať výhradne technici s príslušnou kvalifikáciou.



DÔLEŽITÉ BEZPEČNOSTNÉ POKYNY

Rúru neprevádzkujte, ak sú otvorené dvierka alebo ak je akýmkoľvek spôsobom zmenené bezpečnostné blokovanie dvierok. Rúru nikdy neprevádzkujte, keď sa medzi tesnením dvierok a tesniacimi plochami nachádzajú nejaké predmety.

Vyvarujte sa nahromadeniu tuku a nečistôt na tesnení dvierok a susedných dieloch. Čistite mikrovlnnú rúru v pravidelných intervaloch a odstraňujte všetky zvyšky jedál. Dodržujte pokyny v kapitole „Čistenie a údržba“ na strane SK-20. Ak nie je zariadenie udržiavané čisté, môže sa v dôsledku negatívneho pôsobenia poškodiť povrch a skrátiť doba životnosti zariadenia. V najhoršom prípade sa môže narušiť bezpečnosť zariadenia.

Osoby s KARDIOSTIMULÁTORMI by sa mali informovať na bezpečnostné opatrenia pri zaobchádzaní s mikrovlnnými rúrami u svojho lekára alebo výrobcu kardiostimulátorov.

Na vyvarovanie sa úrazu elektrickým prúdom

Za žiadnych okolností by sa nemal odstraňovať vonkajší kryt. Nikdy nenechajte natiecť tekutiny do otvorov bezpečnostného blokovania dvierok alebo vetracích otvorov a nikdy do týchto otvorov nezasúvajte žiadne predmety. Keď dôjde k vyliatiu tekutín, musíte rúru ihneď vypnúť, vytiahnuť sieťovú zástrčku a vyžiadať si zákaznícky servis SHARP. Nikdy nekladte sieťový kábel alebo sieťovú zástrčku do vody alebo iných tekutín.

Sieťový kábel nesmie byť vedený cez ostré hrany stola alebo pracovnej dosky.



Udržujte sieťový kábel mimo dosah zahriatych plôch vrátane zadnej strany rúry.

Udržujte zariadenie a jeho kábel mimo dosahu detí do 8 rokov.

V žiadnom prípade neskúšajte sami vymeniť žiarovku v rúre, nechajte ju vždy vymeniť autorizovaným elektrikárom produktov SHARP. Ak by žiarovka v rúre prestala svietiť, obráťte sa na predajcu elektrospotrebičov alebo autorizovaný zákaznícky servis SHARP.

Ak je poškodený sieťový kábel, musí sa nahradiť novým špeciálnym káblom.

Výmenu nechajte vykonať v autorizovanom zákazníckom servise SHARP.

Na vyvarovanie sa výbuchu a náhleho varu:

VÝSTRAHA: Pokrmy v tekutej ani inej podobe sa nesmú ohrievať v uzavretých nádobách, pretože by mohli explodovať.

Ohrievanie nápojov mikrovlnami môže zapríčiniť oneskorené vzkypenie. Zaobchádzanie s nádobami preto vyžaduje zvláštnu opatrnosť.

Nikdy nepoužívajte uzavreté nádoby. Odstráňte uzávery a viečka. Uzavreté nádoby môžu v dôsledku nárastu tlaku explodovať dokonca aj po vypnutí zariadenia.

Pri ohrievaní tekutín buďte opatrní. Používajte nádoby s veľkým otvorom, aby mohli unikať vznikajúce bubliny.



DÔLEŽITÉ BEZPEČNOSTNÉ POKYNY

Nikdy neohrievajte tekutiny v úzkych, vysokých nádobách (napr. detských fľašiach), pretože by obsah mohol vystreknúť a spôsobiť popáleniny.

Aby ste sa vyvarovali popálenín v dôsledku náhleho prekypenia (tzv. utajeného varu):

1. Nenastavujte žiadne extrémne dlhé časy.
2. Tekutiny pred varením/ohrievaním zamiešajte.
3. Odporúča sa vložiť počas ohrievania do nádoby sklenenú tyčinku alebo podobný predmet (žiadny kov).
4. Po ohreve ponechajte tekutiny ešte aspoň 20 sekúnd stáť v zariadení, aby ste sa vyvarovali oneskorenému vzkypeniu.

Nevarte vajcia v škrupine. Celé vajcia natvrdo sa v mikrovlnných rúrach nesmú ohrievať, pretože môžu explodovať dokonca až po ohreve. Pred varením alebo ohrievaním vajec, ktoré neboli ušľahané alebo zamiešané, žĺtky a bielky poprepichujte, aby neexplodovali. Z uvarených vajec pred ohrevom v mikrovlnnej rúre odstráňte škrupinu a nakrájajte ich na plátky.

Pred tepelnou úpravou potravín so šupkou, napr. zemiakov, párkov alebo ovocia, ich poprepichujte, aby mohla unikať para.



Na vyvarovanie sa popálení

VÝSTRAHA: Obsah sacích fliaš a nádob s detskou výživou sa musí pred použitím zamiešať, príp. pretrepať, aby ste sa vyvarovali popálení. Pred konzumáciou tiež musíte skontrolovať teplotu.

Pri vyberaní upravovaných potravín z vnútorného priestoru by ste mali používať chňapky alebo rukavice odolné voči teplu, aby ste zabránili popáleniu.

Nádoby, vrecúška s pukancami, varné vrecúška a pod. otvárajte vždy odvrátene od rúk a tváre, aby ste sa vyvarovali popálení parou alebo utajeným varom.

Aby ste sa vyvarovali popáleninám, vždy skontrolujte teplotu potraviny a pred podávaním zamiešajte. Zvláštnu opatrnosť vyžaduje podávanie pokrmov alebo nápojov malým deťom, deťom alebo starším osobám. Niektoré časti sa počas používania môžu zahrievať. Udržujte z dosahu detí.

Teplota nádoby nie je tým pravým ukazovateľom teploty potraviny alebo nápoja; teplotu vždy skontrolujte.

Pri otváraní dvierok zariadenia udržiavajte dostatočný odstup, aby ste sa vyvarovali popálení vplyvom vystupujúcej pary alebo tepla.

Nakrájajte plnené pokrmy po tepelnej úprave na plátky, aby mohla unikať para a aby sa zabránilo popáleninám. Udržujte zariadenie z dosahu detí, aby sa nemohli popáliť.



DÔLEŽITÉ BEZPEČNOSTNÉ POKYNY

Na vyvarovanie sa nesprávnej obsluhy deťmi

VÝSTRAHA: Deti smú zariadenie používať bez dohľadu až od 8 rokov a keď dostali dostatočné pokyny na bezpečné použitie, a keď rozumejú nebezpečenstvám vznikajúcim v dôsledku nesprávneho použitia. Keď sa zariadenie používa v režime GRIL, KOMBINOVANÉ VARENIE S GRILOM a AUTOMATICKÉ VARENIE, môžu deti rúru používať kvôli vytváranej teplote len pod dohľadom dospelých. Tento prístroj nie je určený na použitie osobami (vrátane detí) so zníženými fyzickými, zmyslovými alebo mentálnymi schopnosťami, alebo nedostatkom skúseností a znalostí, pokiaľ na nich nedohliada osoba zodpovedná za ich bezpečnosť, alebo ak im táto osoba nedala pokyny ohľadom používania. Na deti je potreba dohliadať, aby sa zaručilo, že sa so zariadením nebudú hrať.

Neopierajte sa o dvierka zariadenia ani sa za ne nevešajte. nehrajte sa s rúrou, ani ju nepoužívajte ako hračku.

Deti by mali byť oboznámené so všetkými dôležitými bezpečnostnými pokynmi: napr. používanie chňapiek a opatrné snímanie prikrývok jedál. Dávajte pozor najmä na obaly, ktoré zaistujú chrumkavosť potravín (napr. špeciálne materiály na zhnednutie pokrmu), pretože sa veľmi zahrievajú.



Iné upozornenia

Nikdy zariadenie žiadnym spôsobom neupravujte.

Nepohybujte zariadením počas prevádzky.

Toto zariadenie je určené na použitie v domácnosti a na podobných miestach, napríklad:

- kuchyňa pre personál v obchodoch, kanceláriách a iných pracovných prostrediach;
- farmách;
- klientmi v hoteloch, motelloch a iných obytných zariadeniach;
- zariadeniach typu nocovania s raňajkami.

Toto zariadenie je určené na použitie len v domácnostiach a smie sa používať len na úpravu potravín. Nie je vhodné na komerčné účely ani na používanie v laboratóriu.

Na zaručenie bezproblémového fungovania a zabráneniu poškodenia rúry.

Nikdy neuvádzajte do prevádzky prázdnu rúru. Pri používaní špeciálneho riadu na zhnednutie alebo samoohrievacích materiálov musí byť medzi tento riad a otočný tanier umiestnená teplovzdorná izolácia (napr. porcelánový tanier). Tým sa zabráni poškodeniu otočného taniera a nosiča otočného taniera. Nemala by sa prekročiť uvedená doba ohrevu pre riad.



DÔLEŽITÉ BEZPEČNOSTNÉ POKYNY

Nepoužívajte kovový riad, pretože sa potom odrážajú mikrovlny a dochádza k iskreniu. Do rúry nedávajte žiadne konzervy.

Používajte len otočný tanier a nosič otočného taniera, ktoré sú určené pre túto rúru. Nespúšťajte prístroj bez otočného taniera.

Na zabránenie rozbitia otočného taniera:

- (a) Pred čistením otočného taniera vodou nechajte otočný tanier vychladnúť.
- (b) Nedávajte na studený otočný tanier horúce pokrmy ani horúci riad.
- (c) Nedávajte na horúci otočný tanier studené pokrmy ani studený riad.

Na vonkajšok zariadenia počas jeho prevádzky nič nepokladajte.



POZNÁMKA:

Nepoužívajte umelohmotné nádoby na použitie v mikrovlnných rúrach, ak je rúra ešte stále horúca z používania GRILU a KOMBINOVANÉHO VARENIA S GRILOM, pretože by sa mohli roztaviť.

Pri vyššie uvedených režimoch nesmiete používať umelohmotné nádoby, pokiaľ výrobca nádoby neuvádza, že je na také účely vhodná.

Ak máte otázky k pripojeniu zariadenia, obráťte sa na autorizovaného elektrikára.

Ani výrobca ani predajca nemôžu prevziať žiadnu zodpovednosť za poškodenia zariadenia alebo zranenia osôb, ktoré vzniknú v dôsledku nesprávneho elektrického pripojenia.

Na stenách vo vnútornom priestore, príp. okolo tesnenia dvierok a tesniacich plôch sa môže tvoriť vodná para a kvapky. To je normálne a nie je to žiadnym príznakom výstupu mikrovln alebo inej chybnéj funkcie.



INŠTALÁCIA

1. Z vnútorného priestoru rúry vyberte všetky obalové materiály a odstráňte všetky ochranné fólie nachádzajúce sa na povrchu kabinetu mikrovlnnej rúry.
2. Pozorne skontrolujte rúru, či nemá známky poškodenia.
3. Mikrovlnnú rúru nainštalujte na bezpečnú rovnú plochu, ktorá je dostatočne pevná, aby uniesla hmotnosť zariadenia vrátane pripravovaných potravín. Mikrovlnnú rúru neumiestňujte do skrinky.
4. Vyberte rovnú plochu, ktorá poskytuje dostatok otvoreného priestoru pre prívod vzduchu a/alebo odvod vzduchu.

Zadný povrch zariadenia musí byť umiestnený proti stene.

- Minimálna inštalačná výška je 85 cm.
- Medzi rúrou a ľubovoľnou susednou stenou je potrebný minimálny priestor 20 cm.
- Nad rúrou nechajte priestor aspoň 30 cm.
- Zo spodnej časti rúry neodstraňujte nožičky.
- Zablockovaním otvorov prívodu a/alebo odvodu vzduchu môžete poškodiť rúru.
- Umiestnite rúru čo najďalej od rádii a televízorov. Prevádzka mikrovlnnej rúry môže spôsobiť rušenie rádiového alebo televízneho príjmu.

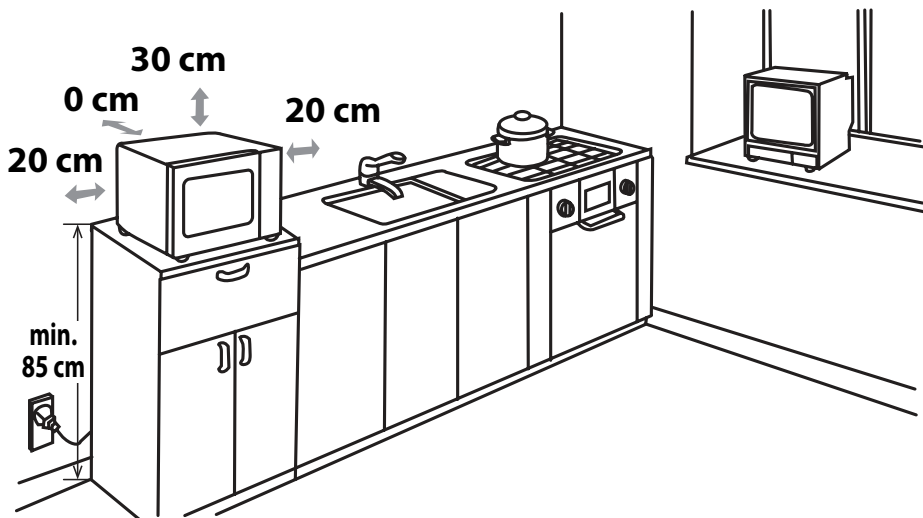

5. Zasuňte sieťovú zástrčku mikrovlnnej rúry do štandardnej, uzemnenej zásuvky.

VÝSTRAHA: Nedávajte rúru na miesta, kde sa tvorí teplo alebo vlhkosť (napríklad do blízkosti klasického sporáka) alebo do blízkosti horľavých materiálov (napríklad záclon).

Neblokujte vzduchové ventilačné otvory.

Na rúru nič neumiestňujte.



STUPNE MIKROVLNNÉHO VÝKONU

Je 5 stupňov mikrovlnného výkonu. Sú uvedené nižšie.

Stupeň mikrovlnného výkonu sa mení zapínaním a vypínaním mikrovlnnej energie. Keď používate stupne výkonu iné ako VYSOKÝ (100%), budete môcť počuť zapnutie a vypnutie pulzovania mikrovlnnej energie s tým, ako sa varí alebo rozmrazuje jedlo.

Všeobecne platia nasledujúce odporúčania:

800 W = VYSOKÝ – pre rýchlu tepelnú úpravu alebo ohrev, napr. pre husté polievky, teplé nápoje, zeleninu a pod.

620 W = STREDNE VYSOKÝ – pre dlhšiu tepelnú úpravu kompaktnějších pokrmov, ako sú pečené mäso, fašírka a hotové jedlá, tiež pre citlivé pokrmy, ako napríklad koláče z treného cesta. S týmto nižším nastavením sa pokrmy varia rovnomerne bez toho, aby sa na okrajoch prevarili.

440 W = STREDNÝ - pre kompaktnější pokrmy, ktoré pri obvyklých metódach vyžadujú dlhú tepelnú úpravu, napr. pokrmy z hovädzieho mäsa, aby mäso zostalo mäkké.

260 W = STREDNE NÍZKY - pre rozmrazovanie, aby sa pokrmy rozmrazovali rovnomerne. Tento stupeň je tiež veľmi vhodný na varenie ryže, cestovín, knedlí a opekaného vaječného pudingu.

130 W = NÍZKY - na mierne rozmrazovanie, napr. pre smotanové torty alebo listové cesto.



VARENIE S MIKROVLNNOU RÚROU

1. Pripravte pokrm a dajte ho vo vhodnej nádoby (pozrite si časť „VHODNÝ RIAD“ na strane SK-19), umiestnite pokrm/nádobu priamo do stredy otočného taniera. Zatvorte dverka.
2. Otočte regulátor **OVĽÁDANIA MIKROVLNNÉHO VÝKONU** do požadovaného nastavenia; ľubovoľného z piatich stupňov mikrovlnného výkonu.
3. Otočte regulátor **ČASOVAČ/SPRIEVODCA ROZMRAZOVANÍM** na požadovaný čas varenia/rozmrazovania a rúra sa automaticky zapne.
4. Po dokončení varenia/rozmrazovania sa regulátor **ČASOVAČ/SPRIEVODCA ROZMRAZOVANÍM** vráti do polohy „0“ (nula) a zaznie signál. Lampa v rúre sa automaticky vypne a otočný tanier sa prestane otáčať. Otvorte dverka rúry a opatrne vyberte pokrm/nádobu. Podľa potreby nechajte pokrm odstáť.

RADY PRI VARENÍ:

Po spustení rúry sa rozsvieti svetlo v rúre a otočný tanier sa bude otáčať v smere hodinových ručičiek alebo proti smeru hodinových ručičiek.

Ak chcete zastaviť varenie pred uplynutím doby prípravy, otočte regulátor **ČASOVAČ/SPRIEVODCA ROZMRAZOVANÍM** späť do polohy „0“ (vyp.) alebo otvorte dverka. Dverka môžete počas varenia kedykoľvek otvoriť. Na pokračovanie vo varení zatvorte dverka. Ak chcete počas varenia zmeniť dobu varenia, otočte regulátor **ČASOVAČ/SPRIEVODCA ROZMRAZOVANÍM** na nové požadované nastavenie.

Keď varíte/rozmrazujete po dobu menej ako 3 minúty, otočte regulátor **ČASOVAČ/SPRIEVODCA ROZMRAZOVANÍM** za značku 10 minút a potom ho vráťte späť na požadované nastavenie. Časovač potom bude bežať presnejšie.

Na zmenu stupňa výkonu počas varenia otočte regulátor **OVĽÁDANIA MIKROVLNNÉHO VÝKONU** do požadovaného nastavenia.

VÝSTRAHA:

Uistite sa, že sa na konci varenia regulátor **ČASOVAČ/SPRIEVODCA ROZMRAZOVANÍM** vráti do polohy „0“. Inak sa po zatvorení dverok rúra automaticky spustí.

DÔLEŽITÉ:

• Ak pokrmy varíte v štandardnej dobe tepelnej úpravy a len v prevádzkovom režime 800 W, výkon rúry sa automaticky zníži, aby sa predišlo prehriatiu. (Mikrovlnný výkon sa zníži.)

Režim varenia	Štandardná doba
Mikrovlnný výkon 800 W	30 minút



Tento sprievodca je navrhnutý na uľahčenie rozmrazovania špecifických jedál.

Dá sa použiť na rozmrazovanie: porcií kuraťa, rezných, rýb (celých alebo filiet), mletého mäsa a párkov.

Príklad: Rozmrazenie 0,4 kg porcií kuraťa:

1. Dajte porcie kuraťa na tanier a dajte ho na otočný tanier do rúry.
2. Otočte regulátor **OVLÁDANIA MIKROVLNNEHO VÝKONU** na nastavenie ROZMRAZOVANIE (STREDNE NÍZKY).
3. Otočte regulátor **ČASOVAČ/SPRIEVODCA ROZMRAZOVANÍM** na nastavenie 0,4 kg. Rúra sa okamžite spustí. Počas rozmrazovania pretočte porcie kuraťa 1 – 2 razy.
4. Po rozmrazovaní prikryte jedlo fóliou a nechajte až do úplného rozmrazenia odstáť.

Poznámka: Doba rozmrazovania je založená na štandardných podmienkach. Skontrolujte výsledok rozmrazovania a v prípade potreby upravte príslušné doby rozmrazovania.

VHODNÝ RIAD



Na uvarenie/rozmrazenie pokrmu v mikrovlnnej rúre musí byť umožnený prienik mikrovln cez nádobu až do pokrmu. Preto je dôležité vybrať vhodný riad.

Uprednostňujte kruhový/oválny riad pred štvorcovitým/obdĺžnikovitým riadom. Pokrm v rohoch sa často prevarí. Nižšie je uvedených viac druhov riadu, ktoré môžete použiť.

Riad	Vhodné na použitie v mikrovlnnej rúre	Komentáre
Alobal Nádoby z fólie	✓ / ✗	Malé kúsky alobalu môžete použiť na ochranu jedla pred prehriatím. Alobal dajte aspoň 2 cm od stien rúry, inak môže dôjsť k iskreniu. Pokiaľ to výrobca neodporúča, nepoužívajte fóliové nádoby (napr. fóliu Microfoil®). Dodržiavajte pokyny výrobcu.
Riad vhodný na zhnedenie pokrmu	✓	Vždy dodržiavajte pokyny výrobcu. Neprekračujte uvedené doby ohrevu. Dajte si pozor, pretože sa tieto nádoby môžu veľmi zahrievať.
Porcelán a keramika	✓ / ✗	Porcelán, keramika, glazúrovaný hlinený riad a kostný porcelán sú obvykle vhodné. Výnimku tvorí riad zdobený kovom.
Sklenený riad napr. Pyrex®	✓	Pri použití krehkého skleneného riadu je treba dávať pozor, pretože sa pri náhlom zahriatí môže rozbiť alebo prasknúť.
Kov	✗	Pri použití mikrovlnného výkonu neodporúčame použiť kovový riad. Spôsobí iskrenie, čo môže spôsobiť požiar.
Plast/polystyrén, napr. nádoby z rýchleho občerstvenia	✓	Je treba dávať pozor, pretože sa pri vysokých teplotách niektoré nádoby deformujú, roztavia alebo stratia farbu.
Príľnavý film	✓	Nemal by sa dotýkať jedla a musíte ho prepichnúť, aby mohla unikať para.
Vrecúška do mrazničky/na pečenie	✓	Musíte ich prepichnúť, aby mohla unikať para. Uistite sa, či sú vrecká vhodné do mikrovlnnej rúry.
Papierové tanieri/šálky a kuchynský papier	✓	Nepoužívajte plastové ani kovové spony, mohli by sa roztaviť alebo vznietiť vplyvom iskrenia kovu.
Slamené a drevené nádoby	✓	Používajte ich len pri zahrievaní alebo na absorpciu vlhkosti. Treba dávať pozor, prehriatie môže spôsobiť požiar.
Recyklovaný papier a noviny	✗	Pri použití týchto materiálov vždy dozerajte na rúru, prehriatie totiž môže spôsobiť požiar. Môže obsahovať výťažky z kovov, čo spôsobí iskrenie a môže viesť k požiaru.

⚠ VÝSTRAHA:

Keď pri ohreve pokrmov používate plastové alebo papierové nádoby, nenechávajte rúru nikdy bez dozoru. Mohlo by dôjsť k vznieteniu.



ÚDRŽBA A ČISTENIE

UPOZORNENIE: NA ČISTENIE SA NESMÚ V ŽIADNOM PRÍPADE POUŽÍVAŤ BEŽNÉ ČISTIČE NA RÚRY, PARNÉ ČISTIČE, ABRAZÍVNE PROSTRIEDKY, OSTRÉ ČISTIACE PROSTRIEDKY, ČISTIACE PROSTRIEDKY S OBSAHO M HYDROXIDU SODNÉHO ALEBO ABRAZÍVNE ŠPONGIE. TO PLATÍ PRE VŠETKY DIELY MIKROVLNNEJ RÚRY.

RÚRU ČISTITE V PRAVIDELNÝCH INTERVALOCH A ODSTRÁŇUJTE VŠETKY ZVYŠKY JEDÁL – Udržujte zariadenie čisté, inak by sa mohli povrchy poškodiť. Mohla by tým byť negatívne ovplyvnená doba použiteľnosti zariadenia a mohlo by dôjsť k nebezpečným situáciám.

Vonkajšok zariadenia

Vonkajšiu stranu zariadenia čistite slabým mydlovým roztokom. Mydlový roztok riadne otrite navlhčenou handričkou a osušte jemným uterákom.

Ovládací panel

Pred čistením otvorte dvierka, aby sa ovládací panel deaktivoval. Pri čistení ovládacieho panela buďte opatrní. Používajte len handričku namočenú vo vode, jemne otierajte panel, až kým sa nevyčistí. Nepoužívajte príliš veľa vody. Nepoužívajte žiadne chemické ani abrazívne čističe.

UPOZORNENIE:

Počas čistenia dávajte pozor, aby ste regulátor ČASOVAC nepresunuli z polohy „0“ (vyp.), inak sa rúra po zatvorení dvierok ihneď spustí.

Vnútorň priestor zariadenia

1. Očistite po každom použití ešte teplé zariadenie mäkkou, navlhčenou handričkou alebo špongiou, aby sa odstránili všetky zvyšky. Pri silnom znečistení použite slabý mydlový roztok a niekoľkokrát zariadenie poriadne otrite navlhčenou handričkou, kým sa všetky zvyšky úplne neodstránia. Neodstraňujte ochranu proti postriekaniu vlnovodu.

2. Uistite sa, že do malých otvorov v stene zariadenia nevniká ani mydlový roztok ani voda, pretože to by mohlo zariadenie poškodiť.

3. Nepoužívajte vo vnútornom priestore žiadne rozstrekovacie čističe.

Udržujte kryt vlnovodu vždy čistý.

Ochrana proti postriekaniu vlnovodu je vyrobená z krehkého materiálu a musí sa čistiť opatrne (postupujte podľa vyššie uvedených pokynov k čisteniu).

POZNÁMKA: Nadmerné namáčanie môže spôsobiť rozklad krytu vlnovou. Kryt vlnovodu je spotrebný tovar a bez pravidelného čistenia ho bude treba vymeniť.

Otočný tanier a nosič pre otočný tanier

Vyberte z rúry otočný tanier a nosič pre otočný tanier. Umyte otočný tanier a nosič pre otočný tanier v mierne mydlovej vode. Osušte jemnou tkaninou. Otočný tanier a nosič pre otočný tanier môžete dať do umývačky riadu.

Dvierka zariadenia

Dvierka na oboch stranách, tesnenie dvierok a tesniace plochy často otierajte jemnou navlhčenou handričkou, aby sa odstránili nečistoty. Nepoužívajte žiadne abrazívne čistiace prostriedky.

POZNÁMKA: Nepoužívajte napařovačku.

Tip ohľadom čistenia – na jednoduchšie čistenie vašej rúry:

Vložte do misy polovicu citróna, pridajte 300 ml vody a ohrejte pri výkone 100% po dobu 10 – 12 minút. Vytrite rúru pomocou jemnej suchej handričky.



Figyelem:

A terméket ezzel a jelöléssel látták el.

Ez azt jelenti, hogy a használt elektromos és elektronikus termékeket nem szabad az általános háztartási hulladékkal keverni. Ezekhez a termékekhez külön hulladékgyűjtő rendszer üzemel.

A. Hulladék-elhelyezési tájékoztató lakossági felhasználók részére (magán háztartások)

1. Az Európai Unióban

Figyelem: Ha a készüléket ki akarja selejtezni, kérjük, ne a közönséges szeméteskukát használja!

A használt elektromos és elektronikus berendezéseket külön, a használt elektromos és elektronikus berendezések szabályszerű kezeléséről, visszanyeréséről és újrahasznosításáról rendelkező jogszabályokkal összhangban kell kezelni.

A tagállamok általi végrehajtást követően az EU államokon belül a magán háztartások használt elektromos és elektronikai berendezéseiket díjmentesen juttathatják vissza a kijelölt gyűjtőlétesítményekbe*.

Egyes országokban* a helyi kiskereskedés is díjmentesen visszaveheti Öntől a régi terméket, ha hasonló új terméket vásárol.

*A további részletekről, kérjük, érdeklődjön a helyi önkormányzatnál.

Ha használt elektromos vagy elektronikus berendezésében elemek vagy akkumulátorok vannak, kérjük, előzetesen ezeket selejtezze ki a helyi előírásoknak megfelelően.

A termék szabályszerű kiselejtezésével Ön segít biztosítani azt, hogy a hulladék keresztülmenjen a szükséges kezelésen, visszanyerési és újrahasznosítási eljáráson. Ezáltal közreműködik a lehetséges káros környezeti és humán egészségügyi hatások megelőzésében, amelyek ellenkező esetben a helytelen hulladékkezelés következtében előállhatnának.

2. Az EU-n kívüli egyéb országokban

Ha a terméket ki szeretné selejtezni, kérjük, forduljon a helyi önkormányzat-hoz, és érdeklődjön a helyes hulladék-elhelyezési módszerről.

Svájcban: A használt elektromos vagy elektronikus készülékeket térítés nélkül visszaveszik a kereskedők, akkor is ha nem vásárol új terméket. További begyűjtő helyeket a következő honlapokon talál: www.swico.ch vagy www.sens.ch.

B. Hulladék-elhelyezési tájékoztató vállalati felhasználók részére

1. Az Európai Unióban

Ha a terméket üzleti célokra használta, és ki kívánja selejtezni:

Kérjük, forduljon a SHARP kereskedéshez, ahol tájékoztatják Önt a termék visszavételéről. Lehetséges, hogy a visszavételből és az újrahasznosításból eredő költségeket felszámítják. Előfordulhat, hogy a helyi hulladékbegyűjtő létesítmény átveszi a kisebb termékeket (és kis mennyiségeket).

Spanyolországban: Kérjük, használt készülékének visszaszolgáltatásával kapcsolatban vegye fel a kapcsolatot a kiépített begyűjtési hálózattal vagy helyi önkormányzatával.

2. Az EU-n kívüli egyéb országokban

Ha a terméket ki szeretné selejtezni, kérjük, forduljon a helyi önkormányzat-hoz, és érdeklődjön a helyes hulladék-elhelyezési módszerről.



TARTALOMJEGYZÉK

HULLADÉK-ELHELYEZÉSI TÁJÉKOZTATÓ	1
TARTALOMJEGYZÉK	2
MŰSZAKI JELLEMZŐK	2
SŰTŐ ÉS TARTOZÉKOK	3
VEZÉRLŐLAP	4
FONTOS BIZTONSÁGI ELŐÍRÁSOK	5-15
ÜZEMBE HELYEZÉS	16
MIKROHULLÁM TELJESÍTMÉNYSZINTEK	18
SŰTÉS MIKROHULLÁMMAL	18
ÚTMUTATÓ KIOLVASTÁSHOZ	19
A SŰTŐBEN HASZNÁLHATÓ EDÉNYEK	19
KARBANTARTÁS ÉS TISZTÍTÁS	20



MŰSZAKI JELLEMZŐK

Modell neve:	R-200
Váltóáramú hálózati feszültség	: 230 V, 50 Hz, egyfázisú
Elosztó biztosíték/áramköri megszakító	: 10 A
Megkövetelt váltóáramú teljesítmény: Mikrohullám	: 1270 W
Kimeneti teljesítmény: Mikrohullám	: 800 W (IEC 60705)
Kikapcsolt mód (Energia-takarékos mód)	: kevesebb, mint 1,0 W
Mikrohullámú frekvencia	: 2450 MHz* (2. csoport/B. osztály)
Külső méretek (Szé) x (Mé) x (Ma) mm	: 439,5 x 338,2 x 256,3
Sütőtér mérete (Szé) x (Mé) x (Ma)** mm	: 306,0 x 306,6 x 208,2
A sütő űrtartalma	: 20 liter**
Forgótányér	: ø 255 mm
Tömeg	: kb. 10,9 kg
Sütőtér lámpája	: 25 W/240 V

* A termék megfelel az EN55011 számú európai szabvány előírásainak.

E megfelelés alapján a termék B. osztályú, 2. csoportba tartozó berendezésnek minősül.

A 2. csoportba sorolt berendezések rádiófrekvencia energiát bocsátanak ki ételmelegítésre is szolgáló elektromágneses sugárzás formájában.

A B. osztályba tartozó berendezések háztartási felhasználásra alkalmasak.

** A sütő belső befogadóképességét a belső tér maximális szélességének, mélységének és magasságának figyelembevételével állapítottuk meg. A tényleges befogadóképesség ennél kisebb

FOLYAMATOS TERMÉKFEJLESZTÉSI POLITIKÁNK RÉSZÉKÉNT FENNTARTJUK A MŰSZAKI ADATOK ÉS KIVITELEZÉS ELŐZETES BEJELENTÉS NÉLKÜLI MEGVÁLTOZTATÁSÁNAK JOGÁT.

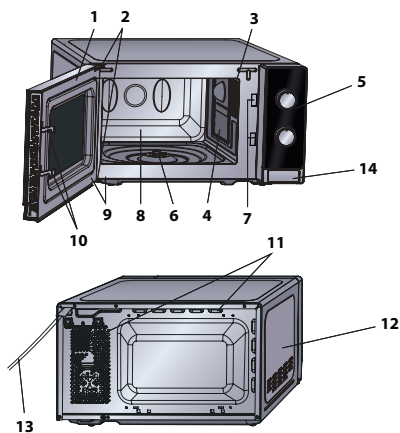

SÜTŐ

1. Ajtó
2. Ajtó zsanérok
3. Sütőtér lámpája
4. Hullámvezető-fedőlemez (NE TÁVOLÍTSA EL!)
5. Vezérlőlapp
6. Forgótányér forgatótengelye
7. Ajtó reteszek
8. Sütőtér
9. Ajtótitmitések és felfekvő felületeik
10. Ajtó záró karmok
11. Szellőzőnyílások
12. Külső borítás
13. Elektromos vezeték
14. Ajtónyitó gomb

Középpont (belül)

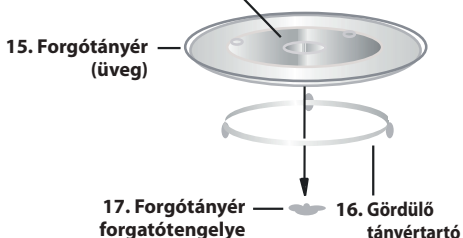

TARTOZÉKOK:

Ellenőrizze az alábbi kiegészítők meglétét:

(15) Forgótányér (16) Gördülő tányértartó (17) Forgótányér forgatótengelye

Helyezze a gördülő tányértartót a sütő aljának középpéire, így szabadon foroghat a forgatótengely körül. Ezután helyezze a forgótányért a tányértartóra, így az biztosan illeszkedik a tengelyre. A forgótányér sérülésének megelőzése érdekében mindig győződjön meg róla, hogy az edényeket és a tálakat a sütőből való kiemelés közben a forgótányér peremének szintje fölé emelte!

MEGJEGYZÉS: Kiegészítők megrendelése esetén kérjük, ne felejtse el megemlíteni kereskedőjének vagy a SHARP viszonteladónak az alkatrészt és a modell megnevezését!

MEGJEGYZÉSEK:

- A hullámvezető-fedőlemez sérülékeny. A sütő belsejének tisztításakor legyen óvatos, nehogy megsértse a fedőlemezt.
- A forgótányér és a gördülő tányértartót mindig megfelelően behelyezve működtesse a sütőt. Ezzel az étel elkészítését is segíti. A rosszul behelyezett forgótányér zöröghet, nem foroghat megfelelően és kárt okozhat a sütőben.
- Főzéshez minden ételt és ételtartó dobozt helyezzen a forgótányérra.
- A forgótányér az óra járásával azonos és ellentétes irányba is foroghat. A forgási irány változik a sütő minden egyes elindításával. Ez nem befolyásolja a sütés/főzés hatékonyságát.



VEZÉRLŐLAP

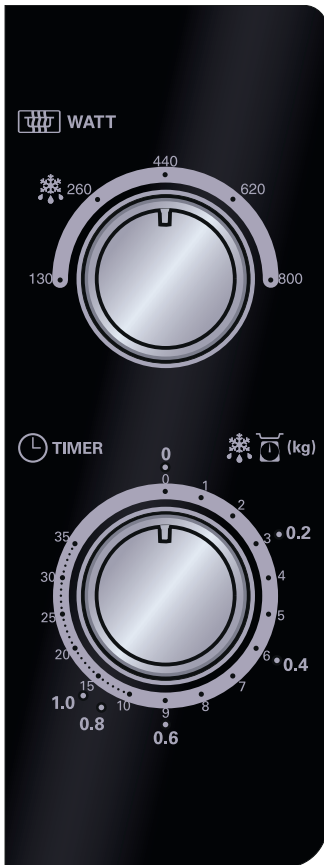

1. MIKROHULLÁMÚ TELJESÍTMÉNY SZABÁLYOZÓ tekerőgomb

Teljesítményszint

800 WATT = MAGAS

620 WATT = KÖZEPES MAGAS

440 WATT = KÖZEPES



260 WATT = KÖZEPES ALACSONY

130 WATT = ALACSONY

2. IDŐZÍTŐ/ KIOLVASZTÁS gomb (0-35 perc/ 0,2 – 1,0 kg)

Az IDŐZÍTŐ/ KIOLVASZTÁS gomb körül két skála található. A külső skála a kiolvasztani kívánt étel súlyát jelöli kg-ban. A belső skála az időzítő perceit jelzi.



FONTOS BIZTONSÁGI ELŐÍRÁSOK: OLVASSA EL ALAPOSAN ÉS TARTSA MEG KÉSŐBBI HASZNÁLATRA.

Tűzveszély megelőzése

A mikrohullámú sütőt működés közben ne hagyja őrizetlenül. Túlságosan magas teljesítményszint, illetve túlságosan hosszú főzési idő választása esetén az étel túlforrósodhat, és ez tüzet okozhat.

Ezt a sütőt kizárólag pulton való használatra tervezték. Nem beépíthető.

Ne helyezze a sütőt szekrénybe.

A hálózati csatlakozóaljzat legyen könnyen hozzáférhető, hogy veszély esetén a készüléket könnyen ki lehessen húzni.

Az előírt hálózati feszültség 230 V, 50 Hz, legalább 10 amperes elosztó biztosítóval, vagy legalább 10 amperes elosztó áramköri megszakítóval.

Javasolt, hogy egy különálló áramkör legyen elkülönítve kifejezetten ennek a készüléknek.

Ne helyezze a sütőt olyan helyre, ahol hő fejlődhet.

Például hagyományos sütő közelébe.

Ne helyezze a sütőt olyan helyre, ahol magas a páratartalom vagy ahol nedvesség gyűlhet össze.

Ne tárolja vagy használja a sütőt szabadtéren, épületen kívül.



FONTOS BIZTONSÁGI ELŐÍRÁSOK

Ha füstöt észlel, kapcsolja ki a készüléket vagy húzza ki a csatlakozót a konnektorból és tartsa zárva az ajtót, hogy elaludjon az esetlegesen keletkező láng. Csak mikrohullámú sütőben használható edényeket és tárolókat használjon.

További részleteket a HU-19. oldalon talál. Ellenőrizze a konyhai edényeket, hogy használhatók-e mikrohullámú sütőben.

Ha eldobható, műanyagból vagy papírból készült edényt használ, ne hagyja a sütőt őrizetlenül, mert az edények meggyulladhatnak.

Használat után tisztítsa meg a hullámvezető fedőlemezét, a sütőteret, a forgótányért és a tartógörgőt. Ezeknek száraznak és zsírmentesnek kell lenniük. A felgyülemlett zsír túlforrósodhat, füstölhet és lángra kaphat.

Tartsa távol a gyúlékony anyagokat a sütőtől és a szellőzőnyílásoktól.

Ne takarja le a szellőzőnyílásokat.

Távolítsa el az összes fém zárófoliát, drótot stb. az ételről és az étel csomagolásáról. A fémes felületeken képződő szikra tüzet okozhat.

Ne használja a mikrohullámú sütőt olaj melegítésére, illetve olajjal történő sütésre. A hőmérsékletet nem lehet féken tartani, és az olaj lángra lobbánhat.

Pattogatott kukorica készítéséhez kizárólag mikrohullámú sütőhöz való pattogatott kukorica készítő edényt használjon.

Ne tároljon ételt vagy bármi mást a sütő belsejében.

A sütő beindítása után ellenőrizze annak beállításait. Így megbizonyosodhat arról, hogy a sütő a kívánt módon működik-e.



Fokozatos elővigyázatosságra van szükség a magas cukor- vagy zsírtartalmú ételek (például kolbász, sütemények, karácsonyi puding) készítése vagy melegítése esetén, a túlmelegedés és tűz keletkezésének elkerülése céljából. További tanácsokat a használati útmutatóban talál.

Sérülés kockázatának elkerülése

FIGYELMEZTETÉS:

Ne használja a sütőt, ha sérült, vagy ha hibásan működik. Használat előtt ellenőrizze az alábbiakat:

- Az ajtót: ellenőrizze, hogy megfelelően záródik-e, hogy egyenesen áll-e, és hogy nincs-e meggörbülve.
- A pántokat és biztonsági reteszeket: ellenőrizze, hogy nincsenek-e eltörve vagy kilazulva.
- Az ajtó tömítéseket és felfekvő felületeiket: ellenőrizze, hogy nem sérültek-e.
- A sütőtér belsejét illetve az ajtót: ellenőrizze, hogy nincsenek-e rajtuk horpadások.
- A hálózati kábelt és a dugaszt: ellenőrizze, hogy nem sérültek-e.

Ha az ajtó vagy annak tömítése megsérült, ne működtesse a sütőt mindaddig, amíg szakember el nem végzi ezek javítását.

Tilos a sütőt a felhasználónak magának átállítania, módosítania, illetve javítania. Szakemberen kívül bárki más számára veszélyes bármely olyan szervizelést, vagy javítást eszközölni, amely a mikrohullámú sugárzás ellen védő fedél levételével jár.



FONTOS BIZTONSÁGI ELŐÍRÁSOK

Ne működtesse a sütőt nyitott ajtóval, és ne végezzen semmilyen átalakítást az ajtó biztonsági reteszein. Ne működtesse a sütőt, ha az ajtó tömítések és felfekvő felületeik közé bármilyen tárgy került.

Ne engedje, hogy az ajtó tömítéseken és az azokhoz csatlakozó részekben zsír vagy egyéb szennyeződés halmozódjon fel. Rendszeres időközönként tisztítsa meg a sütőt, illetve távolítsa el a lerakódott ételmaradékokat. Kövesse a "Karbantartás és tisztítás" c. rész utasításait (HU-20. oldal). Ügyeljen a sütő tisztán tartására. Ellenkező esetben a sütő felülete könnyen megrongálódhat, ami lerövidítheti a készülék élettartamát, és balesetet okozhat.

Szívritmus-szabályozóval élő személyek kérjék ki orvosuk vagy a készülék gyártójának tanácsát a mikrohullámú sütővel kapcsolatos óvintézkedésekről.

Áramütés kockázatának kiküszöbölése

Tilos a készülék külső burkolatát bármilyen okból kifelé eltávolítani.

Ne öntsön semmit, illetve ne helyezzen semmilyen tárgyat az ajtó zár nyílásába és a szellőzőnyílásokba. Ha mégis folyadék jutna az említett helyekre, azonnal kapcsolja ki és húzza ki a sütőt, majd hívja a SHARP szakszervizt.

Ne merítse a hálózati kábelt és a dugaszt vízbe vagy más folyadékba.

Kerülje el, hogy a hálózati kábel az asztal vagy a konyhapult széléről lelógjon.



Tartsa távol a hálózati kábelt forró felületektől, pl. a sütő hátlapjától.

A készüléket és tápkábelét úgy helyezze el, hogy 8 évesnél fiatalabb gyerekek ne érhessék el.

Ne kísérelje meg a sütőtér világítását saját maga kicserélni. Ehhez hívjon a SHARP által felhatalmazott villanszerelőt. Ha a sütőtér világítása elromlik, értesítse a forgalmazót vagy a SHARP márkaszervizt.

Ha a készülék hálózati kábele sérült, speciális kábellel kell helyettesíteni.

A csere műveletét kizárólag a hivatalos SHARP márkaszerviz szakembere végezheti el.

Robbanás és hirtelen felforrás kockázatának kiküszöbölése

VIGYÁZAT: A robbanásveszély miatt tilos folyadékot, illetve bármilyen ételt zárt dobozban melegíteni.

A mikrohullámú sütőben melegített italok késleltetve és hirtelen forrni kezhetnek, ezért óvatosan nyúljon hozzá azok tárolóedényéhez.

Soha ne tegyen lezárt dobozt a készülékbe. Használat előtt nyissa fel a dobozt, és vegye le a fedelét. A megnövekedett nyomás hatására a lezárt edények még a sütő kikapcsolása után is felrobbanhatnak.

Legyen óvatos, amikor folyadékot melegít a mikrohullámú sütőben. A buborékok könnyű eltávozását lehetővé tevő, széles nyílású edényt használjon.



FONTOS BIZTONSÁGI ELŐÍRÁSOK

Soha ne melegítsen folyadékot szűk nyakú edényben, pl. cumisüvegben, mivel a felforrósított edény tartalma felrobbanhat, és ez égési sérüléseket okozhat.

A forrásban lévő folyadék robbanásszerű felforrásának, illetve az esetleges leforrázás kockázatának elkerülése érdekében:

1. Ne állítson be túlságosan hosszú melegítési időt.
2. Melegítés és újramelegítés előtt és alatt keverje meg a folyadékot.
3. A melegítés ideje alatt célszerű üvegrudat vagy más hasonló (nem fém) eszközt helyezni a folyadékba.
4. A sütési idő lejártával hagyja a folyadékot mintegy 20 másodpercig a mikrohullámú sütőben. Így elkerülheti az esetleges túlmelegítésből fakadó késleltetett, robbanásszerű felforrást.

Tojást soha ne főzzön héjában, és sose melegítsen egész főtt tojást a mikrohullámú sütőben, mivel az akár a melegítést követően is felrobbanhat. Ha fel nem vert tojást főz vagy melegít, akkor a tojás felrobbanásának megelőzése érdekében szűrje át a sárgáját és a fehérjét. Ha főtt tojást melegít fel mikrohullámú sütőben, akkor előbb hámozza meg és szeletelje fel.

Burgonya, kolbász, gyümölcs és hasonló ételek héját mindig szűrje át főzés előtt, különben felrobbanhatnak.



Égési sérülések kockázatának elkerülése

FIGYELMEZTETÉS: A cumisüvegek és bébiételes üvegek tartalmát mindig keverje meg vagy rázza fel, és fogyasztás előtt ellenőrizze hőmérsékletüket, nehogy égési sérülést okozzon.

Az égési sérülések elkerülése érdekében használjon edényfogót vagy konyhai kesztyűt, amikor az ételt kivesszi a sütőből.

A robbanásszerű felforrás és a forró gőz okozta égési sérülések elkerülése érdekében a tárolóedényeket, a pattogatott kukorica készítő edényt, a főzőtasakokat, stb. mindig arcától és fedetlen kezétől távol nyissa fel.

Az égési sérülések elkerülése érdekében tálalás előtt mindig keverje meg az ételt, és ellenőrizze hőmérsékletét. Különösen ügyeljen a csecsemőknek, gyermekeknek és időseknek adott ételek és italok hőmérsékletére. A készülék egyes részei felmelegedhetnek használat közben. Gyerekeket ne engedjen a készülék közelébe.

Az edény hőmérséklete nem jelzi pontosan az étel vagy ital hőmérsékletét. Fogyasztás előtt mindig ellenőrizze az étel hőmérsékletét.

A sütő ajtajának nyitásakor mindig álljon hátrébb, nehogy a kiáramló gőz és forró levegő sérülést okozzon.

A gőz távozásának elősegítése, illetve az égési sérülések elkerülése érdekében a töltelékkel sült ételeket szeletelje fel.

Ne engedjen gyerekeket az ajtó közelébe, nehogy megégesék magukat.



FONTOS BIZTONSÁGI ELŐÍRÁSOK

Gyermekek általi helytelen használat elkerülése

FIGYELMEZTETÉS: Csak 8 éves vagy annál idősebb gyermekeknek engedélyezze a sütő önálló használatát, ha előtte megfelelően elmagyarázta nekik a sütő biztonságos használatát, és amennyiben sikerült megértetnie a helytelen használatban rejlő veszélyeket. Ha a készüléket GRILL, VEGYES GRILL és AUTOMATA MENÜ üzemmódban használják, gyerekek csak felnőtt felügyelete mellett használhatják a készüléket a keletkező hő miatt. A készülék használatát nem ajánljuk a csökkent fizikai, érzékelési és szellemi képességekkel rendelkező személyeknek (ideértve a gyerekeket is), illetve a hasonló készülékek használatában teljességgel járatlan személyeknek - kivéve, ha a készülék fenti személyek általi használatát egy biztonságukért felelős személy felügyeli vagy irányítja. Gyerekek felügyelet nélkül ne tartózkodjanak a készülék közelében. Ügyeljen rá, hogy ne játszanak a készülékkel.

Tilos az ajtóra függeszkedni, és azon hintázni. Tilos a sütővel úgy játszani, mintha játékszer volna.

A gyermekeknek meg kell tanítani az összes fontos biztonsági előírást: az edényfogók használatát, az ételek fedelének óvatos levételét, valamint azt, hogy különleges figyelmet kell fordítani az olyan csomagolásokra (pl. önmelegedő anyagokra), amelyek az étel ropogósságát biztosítják, mivel ezek nagyon átforrósodhatnak.



További figyelmeztetések

Tilos a sütő bármilyen módon történő átalakítása.

Tilos a sütőt működés közben áthelyezni.

A készüléket háztartási és ahhoz hasonló környezetben történő használatra tervezték, például:

- Üzletek, irodák, más munkahelyi környezetek személyzeti teakonyhája;
- farmok;
- hotelek, motelek és más szálláshelyek ügyfelei által történő használat;
- panzió típusú szálláshelyek.

A sütő kizárólag otthoni főzésre/sütésre szolgál, és kizárólag étel melegítésére használható. Éttermi vagy laboratóriumi használatra nem alkalmas.

A sütő problémamentes használata és a sérülések elkerülése érdekében

Üres állapotban sose üzemeltesse a sütőt. Ha pirítóedényt vagy önmelegedő anyagú edényt használ, a forgótányér és a gördülő tányértartó hőfeszültségből fakadó megrongálódásának kiküszöbölése végett mindig helyezzen az edény alá egy hőálló szigetelő anyagú tálat pl. porcelántányért. Az edényekhez járó leírásban szereplő előmelegítési időtartamot tilos túllépni.



FONTOS BIZTONSÁGI ELŐÍRÁSOK

Tilos a fémből készült edények és evőeszközök használata: ezek visszaverik a mikrohullámokat, és ezáltal elektromos szikra keletkezhet. Tilos konzervdobozt a sütőbe tenni.

Csak a sütőhöz készült forgótányért és gördülő tányértartót használja. Ne használja a sütőt forgótányér nélkül.

A forgótányér eltörésének megakadályozása érdekében:

- (a) A forgótányér vízzel történő tisztítása előtt hagyja lehűlni a forgótányért.
- (b) Ne helyezzen forró ételeket vagy forró edényeket a hideg forgótányérra.
- (c) Ne helyezzen hideg ételeket vagy hideg edényeket a forró forgótányérra.

Működés közben ne helyezzen semmit a sütő külső burkolatára.

**MEGJEGYZÉS:**

Ne használjon műanyag edényt mikrohullámmal történő melegítéshez, ha a sütő a GRILL vagy VEGYES GRILL üzemmód használata után még meleg, mivel az edények megolvadhatnak.

Ne használjon műanyag edényeket a fenti üzemmódoknál, kivéve ha az edény gyártója szerint megfelelőek.

Ha nem tudja biztosan, hogyan kell a sütőt üzembe helyezni, kérjen segítséget szakképzett villanyszerelőtől.

Sem a gyártó, sem a forgalmazó nem vállal felelősséget a sütő meghibásodása vagy személyi sérülés esetén, amennyiben nem tartja be az üzembe helyezési eljárás villamoságra vonatkozó pontos utasításait.

A sütő belső falain, az ajtó tömítések és felfekvő felületeik körül előfordulhat pára- és vízcseppképződés. Ez normális jelenség, nem pedig a mikrohullámú sütő szivárgásának vagy meghibásodásának jele.



ÜZEMBE HELYZÉS

1. Távolítson el minden csomagolóanyagot a sütőtér belsőjéből, és távolítsa el a védőfilmet a mikrohullámú sütő házának felületéről.
2. Ellenőrizze alaposan, hogy van-e a sütőn valamilyen sérülés.
3. Helyezze a sütőt stabil, vízszintes felületre, amely elbírja a készüléket az abba helyezendő legnehezebb étellel együtt. Ne tegye a sütőt szekrénybe.
4. Olyan vízszintes felületet válasszon, ahol elég szabad hely van a szellőzőnyílásoknak.
A készülék hátsó felületét falhoz kell helyezni.
 - Minimális elhelyezési magasság: 85 cm.
 - Legalább 20 cm szabad helyet kell hagyni a sütő és a sütővel határos falak között.
 - A sütő felett hagyjon legalább 30 cm-es rést.
 - Ne távolítsa el a lábakat a sütő aljáról.
 - A ki- és beömlő szellőzőnyílások elzárása károsíthatja a sütőt.
 - Helyezze a sütőt a lehető legmesszebb rádió és TV-készülékektől. A mikrohullámú sütő működése interferenciát okozhat a rádió és TV vételben.

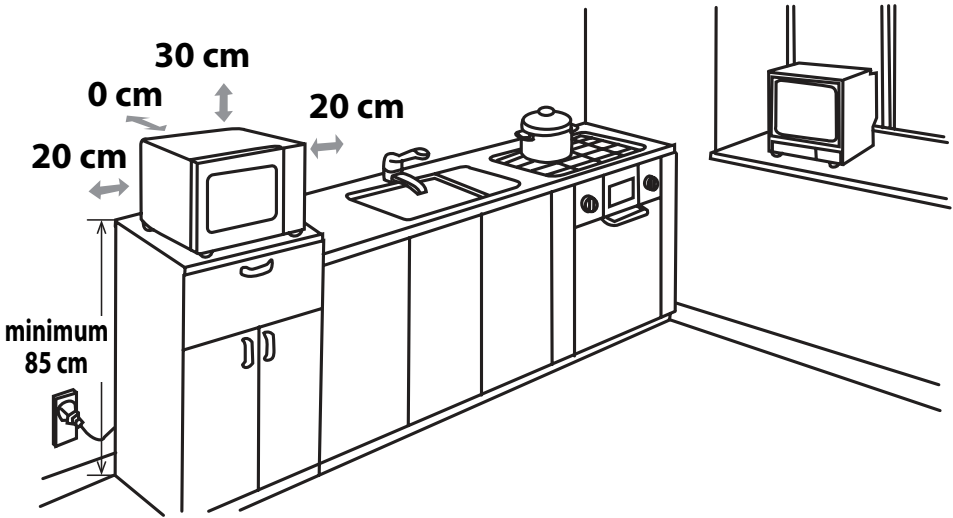

5. Dugja be ütközésig a sütő csatlakozóvillaát egy normál földelt háztartási hálózati csatlakozóaljzatba.

FIGYELMEZTETÉS: Ne helyezze a sütőt olyan helyre, ahol hő, nedvesség vagy pára keletkezik, (például hagyományos sütő közelébe) illetve gyúlékony anyagok közelébe (például függöny).

Ne takarja le vagy zárja el a szellőzőnyílásokat.

Ne tegyen tárgyakat a sütő tetejére.



MIKROHULLÁM TELJESÍTMÉNYSZINTEK

Az alábbi 5 mikrohullámú teljesítményszinttel rendelkezik a készülék.

A mikrohullámú teljesítményszint a mikrohullámú energia ki- és bekapcsolása miatt változik. Ha 100% teljesítményszinttől (MAGAS) eltérő szintet használ, hallhatja a mikrohullámú energia pulzálását az étel főzése vagy kiolvasztása közben.

Általában a következők ajánlások érvényesek:

800 WATT = MAGAS - gyors főzéshez/sütéshez és felmelegítéshez, pl. római tálban főzött ételekhez, forró italokhoz, zöldségekhez, stb. használható.

620 WATT = KÖZEPES MAGAS - a sűrűbb ételek hosszabb ideig történő főzéséhez használható, pl. sült húskokhoz, fásírhoz, egytálételekhez, valamint az olyan érzékenyebb ételekhez, mint például a piskótatészta. Ezen beállítás mellett az étel egyenletesen fő, anélkül, hogy a szélek mentén odaégne.

440 WATT = KÖZEPES - használandó hagyományosan hosszú főzést igénylő, sűrű ételekhez, pl. marhahúsból készült ételekhez (pörkölt, ragu). Alacsony teljesítményszintet választva biztos lehet benne, hogy a hús megpuhul.

260 WATT = KÖZEPES ALACSONY - a fagyasztott ételek egyenletes kiolvasztását ez a beállítás biztosítja. Ez a megfelelő választás továbbá rizspároláshoz, tisztafőzéshez, illetve túrógombóc, nokedli, vagy tojásos tejsodó készítéséhez.

130 WATT = ALACSONY - lassú kiolvasztáshoz, pl. krémes torták és sütemények esetében.



SÜTÉS MIKROHULLÁMMAL

1. Készítse el és helyezze az ételt egy megfelelő edénybe (lásd "A SÜTŐBEN HASZNÁLHATÓ EDÉNYEK" részt a HU-19. oldalon), helyezze az ételt/edényt közvetlenül a forgótányér közepére. Csukja be az ajtót.
2. Tekerje a **MIKROHULLÁMÚ TELJESÍTMÉNY SZABÁLYOZÓ** gombot a kívánt beállításához; az öt mikrohullámú teljesítményszint valamelyikéhez.
3. Tekerje az **IDŐZÍTŐ/ KIOLVASZTÁS** gombot a kívánt sütési/kiolvasztási időre és a sütő automatikusan elindul.
4. A sütés/kiolvasztás végén az **IDŐZÍTŐ/ KIOLVASZTÁS** gomb visszaáll "0" állásba és hangjelzést ad. A sütő világítása automatikusan kikapcsol és a forgótányér leáll. Nyissa ki az ajtót, óvatosan vegye ki az ételt/edényt. Szükség szerint hagyja állni az ételt.

TANÁCSOK SÜTÉSHEZ:

Amikor a sütő elindul, a sütőtér lámpája világít és a forgótányér óra járásával egyező vagy ellentétes irányba forog.

Ha le szeretné állítani a sütést, mielőtt a sütési idő lejárna, tekerje vissza az **IDŐZÍTŐ/ KIOLVASZTÁS** gombot nullára - "0" (kikapcsolás), vagy nyissa ki az ajtót. A sütő ajtaja sütés közben bármikor kinyitható. A sütés folytatásához csukja vissza az ajtót. Ha sütés közben szeretné megváltoztatni a sütési időt, akkor egyszerűen tekerje az **IDŐZÍTŐ/ KIOLVASZTÁS** gombot a kívánt beállításra.

Ha kevesebb, mint 3 percig kíván sütni/kiolvasztani valamit, tekerje az **IDŐZÍTŐ/ KIOLVASZTÁS** gombot a 10 perces jelölésen túl, majd vissza a kívánt beállításra. Az időzítő így pontosabban fog működni.

A teljesítményszint sütés közben megváltoztatásához tekerje a **MIKROHULLÁMÚ TELJESÍTMÉNY SZABÁLYOZÓ** gombot a kívánt beállításra.

FIGYELMEZTETÉS:

Győződjön meg arról, hogy a sütés végeztével az **IDŐZÍTŐ/ KIOLVASZTÁS** gomb visszaállt nulla ("0") állásba. Ellenkező esetben a sütő automatikusan elindul, ha a sütő ajtaját becsukja.

FONTOS

- Ha az étel a szokásos időn túl kizárólag 800 W-os szinten sül, a sütő teljesítményszintje automatikusan csökken a túlmelegítés elkerülése érdekében. (A mikrohullámú teljesítményszintet lecsökkenti a készülék).

Sütési mód	Normál időtartam
Mikrohullám 800 WATT	30 perc

ÚTMUTATÓ KIOLVASZTÁSHOZ



Az útmutató célja, hogy az egyes ételek kiolvasztását egyszerűbbé tegye.

Használatával kiolvasztható: csirke adagok, bordaszeletek, hal (egész vagy filé), darált hús és kolbász.

Példa: 0,4 kg csirke hús kiolvasztása

1. Tegye a csirkehúst egy tálra és helyezze be a sütőbe a forgótányérra.
2. Tekerje a **MIKROHULLÁMÚ TELJESÍTMÉNY SZABÁLYOZÓ** gombot a KIOLVASZTÁS funkcióhoz (KÖZEPES ALACSONY).
3. Állítsa az **IDŐZÍTŐ/KIOLVASZTÁS**-t a 0,4 kg-os beállításra. Fordítsa meg a csirkehúst egyszer-kétszer kiolvasztás közben.
4. Kiolvasztás után takarja le az ételt fóliával és hagyja állni, amíg teljesen ki nem olvad.

Megjegyzés: A kiolvasztás ideje átlagos körülményekre vonatkozik. Kérjük, ellenőrizze a kiolvasztás eredményét, és ha szükséges, állítson be további kiolvasztást.

A SÜTŐBEN HASZNÁLHATÓ EDÉNYEK



Ételek mikrohullámú sütőben történő főzéséhez/kiolvasztásához a mikrohullámú energiának át kell tudnia haltni a tároló edényen és át kell járnia az ételt. Ezért fontos a megfelelő edény megválasztása.

A kerék/ovális edények előnyösebbek, mint a szögletes/téglalap alakú edények, mivel az étel a sarkokban túlfőhet. Számos különböző edényt használhat, melyeket az alábbi listában is megtalál.

Edények	Mikrohullámozható	Megjegyzések
Alumínium fólia Fóliából készült edény	✓ / ✗	Kis darab alufólia darabok használhatók az étel lefedésére túlmelegedés ellen. A fólia darabok legalább 2 cm távolságra legyenek a sütő falától, mivel szikrázást okozhatnak. Fóliából készült tárolók használata nem ajánlott, hacsak a gyártó nem javasolja, pl. Microfoil®. Mindig pontosan kövesse az utasításokat!
Pírtőedények	✓	Mindig kövesse a gyártó utasításait. Ne lépje túl a megadott melegítési időtartamokat. Legyen nagyon óvatos, mivel az edények felforrósodhatnak.
Porcelán és kerámiák	✓ / ✗	Porcelán edények, agyagedények, mázas kőedények általában használhatók, kivéve a fém díszítéssel ellátottakat.
Üvegedények pl. Pyrex®	✓	Óvatosan kell eljárni kristály és más finom üvegedény használatakor, mivel ezek eltörhetnek vagy elrepedhetnek, ha hirtelen melegítik fel őket.
Fém	✗	Fém edények használata nem javasolt, mivel szikra keletkezhet, ami tüzet okozhat.
Műanyag/Polisztrén pl. gyorsétel csomagolás	✓	Néhány edény eldeformálódhat, megolvadhat vagy elszíneződhet magas hőmérsékleten!
Mikrózható fólia	✓	Ne érjen az ételhez! Először szűrje át a felszínét, hogy a felgyülemlet gőz eltávozhasson.
Fagyasztó/ sütőtásakok	✓	Át kell szűrni a felszínét, hogy a gőz eltávozhasson. Győződjön meg róla, hogy a tasak mikrohullámozható!
Papírtányérok/poharak és konyhai papír	✓	Ne használjon műanyag vagy fém zárat, mert megolvadhatnak vagy lángra kaphatnak a szikrák miatt!
Fa tárolók	✓	Csak melegítéshez vagy a lecsapódott pára felitatásához használja. Óvatosan kell eljárni, mivel a túlmelegítés tüzet okozhat.
Újrahasznosított papír és újságpapír	✗	Mindig felügyelje a sütő működését, ha ezeket az anyagokat használja, mivel a túlmelegedés tüzet okozhat. Tartalmazhat fémszarmazékokat, ami szikrákat kelthet és tüzet okozhat.

⚠ FIGYELMEZTETÉS:

Ha eldobható, műanyagból vagy papírból készült edényt használ, ne hagyja a sütőt őrizenlenül, mert az edények meggyulladhatnak.



KARBANTARTÁS ÉS TISZTÍTÁS

VIGYÁZAT: A SÜTŐ EGYETLEN RÉSZÉNEK TISZTÍTÁSÁHOZ SE HASZNÁLJON KERESKEDELMI FORGALOMBAN KAPHATÓ SÜTŐTISZTÍTÓT, GŐZBOROTVÁT, SÚROLÓSZERT, ERŐS TISZTÍTÓSZERT VAGY BÁRMILYEN SZERT, AMI SZÓDIUM-HIDROXIDOT TARTALMAZ! NE HASZNÁLJON DÖRZS SZIVACSTOT A SÜTŐ EGYETLEN RÉSZÉN SEM!

RENDSZERESEN TISZTÍTSA MEG A SÜTŐT ÉS TÁVOLÍTSA EL A LERAKÓDOTT ÉTELMARADÉKOKAT - A SÜTŐT TARTSA TISZTÁN, HOGY FELÜLETE NE KÁROSODJON, MERT EZ NEGATÍV HATÁSSAL LEHET A KÉSZÜLÉK ÉLETTARTAMÁRA, VALAMINT VESZÉLYEZTETHETI A BIZTONSÁGOT.

A sütő külseje

A sütő külseje könnyen lemosható enyhén szappanos vízzel. A szappant minden esetben törölje le nedves kendővel, majd a készülék külsejét puha törölruhával törölje szárazra!

Vezérlőlap

Tisztítás előtt a vezérlőpanel kikapcsolásához nyissa ki a készülék ajtaját! A sütő vezérlőgombjainak tisztítását óvatosan végezze! A vezérlőpanel tiszta vízzel megnedvesített kendővel óvatosan törölje tisztára!

Ne használjon sok vizet! Ne használjon semmiféle vegyi anyagot vagy súrolószert!

VIGYÁZAT:

Ügyeljen rá, hogy tisztítás közben ne tekerje el az IDŐZÍTŐ gombot a nulla ("0" - kikapcsolt) állásról, ellenkező esetben a sütő automatikusan elindul, ha becsukja az ajtaját.

A sütő belseje

1. A kifröccsent zsírfoltokat és folyadékot nedves, puha kendővel vagy szivaccsal tisztítsa le minden egyes használat után, amíg a sütő még meleg! A makacsabb foltokhoz használjon enyhe szappanos folyadékot! Ezeket többször törölje át nedves kendővel, amíg az összes szennyeződést nem sikerül eltávolítania! Ne távolítsa el a hullámvezető-fedőlemezt!

2. Ügyeljen arra, hogy se szappanos lé, se víz ne kerüljön a kis szellőzőnyílásokba, mivel ez tönkretelheti a sütőt!

3. Ne használjon tisztítósprayt a sütő belsejének tisztításához!

Tartsa mindig tisztán a hullámvezető-fedőlemezt!

A hullámvezető-fedőlemez érzékeny anyagból készült és óvatosan kell tisztítani (kövesse a fenti, tisztításra vonatkozó útmutatásokat).

MEGJEGYZÉS: Ha túlzottan benedvesíti a hullámvezető-fedőlemezt, az a részegység károsodásához vezethet. A hullámvezető-fedőlemez elhasználódó alkatrész és ha nincs rendszeresen megtisztítva, akkor ki kell cserélni.

Forgótányér és Gördülő tányértartó

Vegye ki a sütőből a forgótányért és a tányértartót. Mossa el a forgótányért és a tányértartót enyhén szappanos vízben. Törölje szárazra puha ruhával. A forgótányér és a tányértartó is mosható mosogatógépbén.

Ajtó

Puha, nedves kendővel rendszeresen távolítsa el az összes szennyeződést az ajtó mindkét feléről, az ajtó tömítéseiből és az ajtóval érintkező felületekről! Ne használjon dörzsölő hatású tisztítószeret!

MEGJEGYZÉS: Ne használjon gőzborotvát!

Tisztítási javaslatok - Sütője egyszerűbb tisztításához:

Tegyen egy fél citromot egy tálba, adjon hozzá 300 ml vizet, majd melegítse 100%-on 10-12 percig. Törölje tisztára a sütőt egy puha, száraz kendővel.

UA

**Увага:**

Ваш прилад марковано такою позначкою.

Це означає, що відходи електричного та електронного обладнання не можна змішувати зі звичайним побутовим сміттям.

Існує окрема система прийому й утилізації цих продуктів.

А. Інформація щодо утилізації для користувачів (приватні господарства)

1. В Європейському Союзі

Увага: Будь ласка, не викидайте цей прилад у звичайний смітник!

Відходи електричного та електронного обладнання підлягають роздільній утилізації й згідно з законодавством мають бути належним чином оброблені, утилізовані й перероблені.

Країнами-членами ЄС встановлено, що приватні господарства в країнах ЄС можуть безкоштовно здати електричне або електронне обладнання, що вийшло з експлуатації, до спеціалізованих пунктів прийому*.

В деяких країнах* місцеві дистриб'ютори також можуть безкоштовно прийняти старий прилад, якщо Ви придбаєте новий подібний.

*) Щоб отримати більше інформації, зверніться до місцевих органів влади.

Батарейки чи акумулятори, якими було оснащено електричне або електронне обладнання, що вийшло з експлуатації, також підлягають роздільній утилізації згідно з вимогами місцевих органів влади.

Дотримуючись правил утилізації цього приладу, Ви допомагаєте забезпечити його належну обробку, утилізацію та переробку, що дозволяє запобігти потенціальному негативному впливу на довкілля та здоров'я людей, пов'язаному з неналежною утилізацією сміття.

2. В інших країнах за межами ЄС

Якщо Ви бажаєте позбутися цього продукту, будь ласка, зверніться до місцевих органів влади й проконсультуйтеся щодо засобів правильної утилізації. Для Швейцарії: Ви можете безкоштовно здати електричне або електронне обладнання, що вийшло з експлуатації, дилеру, навіть якщо не збираєтесь придбати новий продукт. Список інших пунктів прийому наведений на домашній сторінці www.swico.ch або www.sens.ch.

В. Інформація щодо утилізації для комерційних користувачів

1. В Європейському Союзі

Якщо Ви хочете позбутися продукту, що використовувався у комерційних цілях: Будь ласка, зверніться до дилера SHARP у Вашому місті й отримайте інформацію щодо повернення приладів. Ви можете понести певні витрати, пов'язані зі здаванням та переробкою продукту. Продукти невеликого розміру (й у невеликій кількості) можна здати в місцевих пунктах прийому.

Для Іспанії: Для повернення продуктів, що вийшли з експлуатації, зверніться, будь ласка, до відповідної установи зі збору відходів або до місцевих органів влади.

2. В інших країнах за межами ЄС

Якщо Ви бажаєте позбутися цього продукту, будь ласка, зверніться до місцевих органів влади й проконсультуйтеся щодо засобів правильної утилізації.



ЗМІСТ

ІНФОРМАЦІЯ ЩОДО НАЛЕЖНОГО СПОСОБУ УТИЛІЗАЦІЇ.....	1
ЗМІСТ	2
ТЕХНІЧНІ ХАРАКТЕРИСТИКИ	2
ПІЧ ТА ПРИЛАДДЯ ДО НЕЇ.....	3
ПУЛЬТ КЕРУВАННЯ	4
ВАЖЛИВІ ІНСТРУКЦІЇ З ТЕХНІКИ БЕЗПЕКИ	5-15
ВСТАНОВЛЕННЯ.....	16
РІВНІ ПОТУЖНОСТІ МІКРОХВИЛЬОВОГО ПОЛЯ.....	18
ГОТУВАННЯ СТРАВ У МІКРОХВИЛЬОВІЙ ПЕЧІ	18
КЕРІВНИЦТВО З РОЗМОРОЖУВАННЯ.....	19
ПОСУД, ПРИДАТНИЙ ДЛЯ ВИКОРИСТАННЯ В ПЕЧІ.....	19
ДОГЛЯД ТА ЧИЩЕННЯ.....	20



ТЕХНІЧНІ ХАРАКТЕРИСТИКИ

Назва моделі:	R-200
Напруга джерела змінного струму	: 230 В, 50 Гц, однофазна
Запобіжник/автоматичний вимикач розподільної лінії	: 10 А
Споживана потужність: Мікрохвильовий режим	: 1270 Вт
Вихідна потужність: Мікрохвильовий режим	: 800 Вт (IEC 60705)
Режим "Вимкнено" (Енергозберігаючий режим)	: менше від 1,0 Вт
Частота мікрохвиль:	: 2450 МГц* (група 2/клас В)
Габаритні розміри (Ш) x (Г) x (В), мм	: 439,5 x 338,2 x 256,3
Розміри камери печі (Ш) x (Г) x (В)**, мм	: 306,0 x 306,6 x 208,2
Місткість печі	: 20 літрів**
Поворотний столик	: ø 255 мм
Маса	: прибіл. 10,9 кг
Лампочка освітлення печі	: 25 Вт/240 В

* Даний виріб відповідає вимогам Європейського стандарту EN55011.

Згідно з цим стандартом, даний виріб відноситься до обладнання групи 2, класу В.

Віднесення до групи 2 означає, що цей прилад за своїм призначенням генерує радіочастотну енергію у формі електромагнітного випромінювання для теплової обробки їжі.

Віднесення до класу В означає, що цей прилад придатний до використання в домашньому господарстві.

** Внутрішню місткість розраховано шляхом вимірювання максимальної ширини, глибини та висоти. Фактична місткість для закладення їжі є меншою за розрахункову.

В РАМКАХ ПОЛІТИКИ ПОСТІЙНОГО ВДОСКОНАЛЕННЯ МИ ЗАЛИШАЄМО ЗА СОБОЮ ПРАВО БЕЗ ПОПЕРЕДЖЕННЯ ЗМІНЮВАТИ КОНСТРУКЦІЮ ТА ТЕХНІЧНІ ХАРАКТЕРИСТИКИ ОБЛАДНАННЯ.

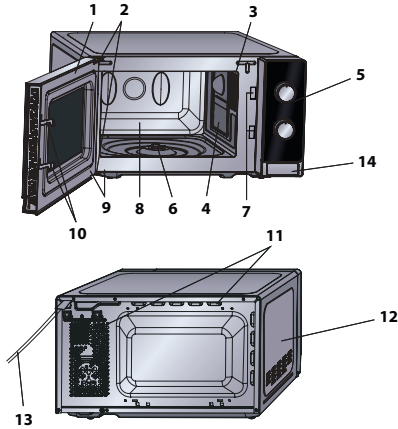

ПІЧ

1. Дверцят
2. Завіси дверцят
3. Лампочка освітлення печі
4. Кришка хвилеводу (НЕ ЗНИМАЙТЕ)
5. Пульти керування
6. Муфта
7. Фіксатори дверцят
8. Внутрішня камера печі
9. Ущільнювачі дверцят та ущільнювальні поверхні
10. Захисні фіксатори дверцят
11. Вентиляційні отвори
12. Зовнішній корпус
13. Шнур живлення
14. Кнопка відчинення дверцят

Маточина (зсередини)

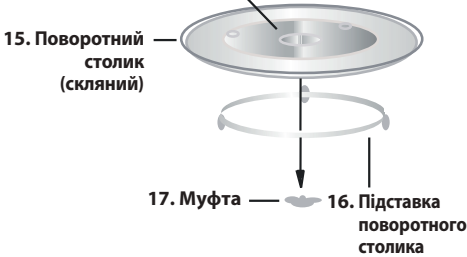

ПРИЛАДДЯ:

Перевірте наявність наступних елементів приладдя:

(15) поворотний столик (16) підставка поворотного столика (17) муфта
Встановіть підставку поворотного столика посередині на дно печі, щоб вона вільно оберталася навколо муфти. Після цього встановіть на підставку сам поворотний столик, щоб він міцно закріпився в муфті. Щоб не пошкодити поворотний столик, виймаючи тарілки та інший посуд з печі, піднімайте їх над бортиком поворотного столика.

ПРИМІТКА: замовляючи приладдя, назвіть дилера або уповноваженому сервісному агенту SHARP назву деталі й модель печі.

ПРИМІТКИ.

- Очищуючи піч зсередини, будьте дуже обережні, щоб не пошкодити ламку кришки хвилеводу.
- Користуйтеся піччю лише тоді, коли поворотний столик та його підставка встановлені належним чином. Це забезпечить ретельне й рівномірне приготування страв. Неправильно встановлений столик під час експлуатації може гуркотіти, погано обертатися або навіть пошкодити піч.
- Для приготування їжі її та ємності з нею завжди слід ставити на поворотний столик.
- Поворотний столик обертається за годинниковою стрілкою або ж проти неї. Напрямок обертання змінюється кожного разу, коли піч вмикають. Це жодним чином не впливає на процес приготування.



ПУЛЬТ КЕРУВАННЯ

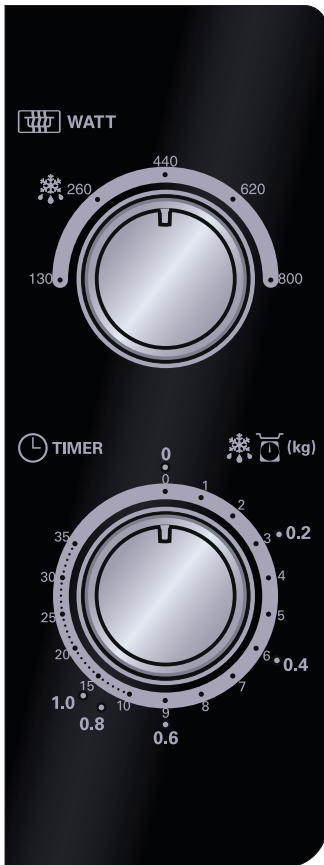

1. Ручка РЕГУЛЯТОРА ПОТУЖНОСТІ МІКРОХВИЛЬОВОГО ПОЛЯ

Рівень потужності

800 Вт = ВИСОКА

620 Вт = ПОМІРНО ВИСОКА

440 Вт = СЕРЕДНЯ



260 Вт = ПОМІРНО НИЗЬКА

130 Вт = НИЗЬКА

2. Ручка РЕГУЛЯТОРА ТАЙМЕРА/ РОЗМОРОЖУВАННЯ (0-35 хв./ 0,2 – 1,0 кг)

РЕГУЛЯТОР ТАЙМЕРА/РОЗМОРОЖУВАННЯ має дві шкали. Зовнішня шкала стосується розморожування та відградування в кілограмах маси. Внутрішня шкала, відградування в хвилинах, використовується для встановлення часу.



ВАЖЛИВІ ІНСТРУКЦІЇ З ТЕХНІКИ БЕЗПЕКИ: УВАЖНО ПРОЧИТАЙТЕ ТА ЗБЕРЕЖІТЬ НА МАЙБУТНЄ

Запобігання виникненню пожежі.

Не залишайте мікрохвильову піч без нагляду під час її роботи. Встановлення занадто високого рівня потужності або ж занадто довгого часу приготування може призвести до перегрівання печі, яке може спричинити пожежу.

Дана піч призначена лише для роботи на поверхні столу. Її не слід використовувати як вбудовану кухонну техніку. Не ставте піч до шафи.

Забезпечте вільний доступ до електричної розетки, щоб у разі екстреної необхідності з легкістю вимкнути прилад.

Живлення приладу має здійснюватися змінною напругою 230 В, частотою 50 Гц. Розподільна лінія має бути захищена запобіжником або автоматичним вимикачем принаймні на 10 А.

Для живлення приладу має використовуватись окрема розетка.

Не ставте піч у місцях, де розташовані джерела тепла, наприклад, біля плити.

Не встановлюйте піч у місцях з підвищеним рівнем вологості або в місцях її накопичення.

Не зберігайте й не використовуйте піч на дворі.



ВАЖЛИВІ ІНСТРУКЦІЇ З ТЕХНІКИ БЕЗПЕКИ

У разі виникнення диму, вимкніть піч або від'єднайте її від мережі та не відчиняйте дверцята, щоб стримати можливе загорання.

Використовуйте лише призначені до використання у мікрохвильових печах контейнери та посуд. Див. сторінку UA-19. Перевірте посуд на придатність до використання в мікрохвильовій печі.

Під час підігрівання їжі в пластикових або паперових ємностях наглядайте за піччю, щоб виключити можливість займання.

Після використання вимийте кришку хвилеводу, внутрішню камеру печі та поворотний столик. Вони мають бути сухими та чистими. Внаслідок перегрівання накопичений жир може почати димитися або ж загорітися.

Не розміщуйте поряд з піччю або її вентиляційними отворами легкозаймисті матеріали.

Не перекривайте вентиляційні отвори.

Видаліть з їжі та з пакунків з їжею всілякі металеві пломби та дротяні стяжки. Виникнення дуги на металевих поверхнях може призвести до займання.

Не використовуйте піч для підігрівання олії для глибокого просмажування. Через неможливість контролю за температурою олія може спалахнути.

Для приготування попкорну використовуйте лише спеціальний посуд, призначений для застосування у мікрохвильових печах.

Не використовуйте піч для зберігання страв або будь-яких інших предметів.



Після вмикання печі перевірте робочі параметри та переконайтеся, що піч працює у належний спосіб.

Вживання особливих заходів безпеки під час приготування страв з високим вмістом цукру або жиру, наприклад, сосисок, пирогів або різдвяного пудингу, дозволяє запобігти перегрівання та підгорянню.

Див. відповідні поради в керівництві з експлуатації.

Запобігання можливим тілесним ушкодженням.

ЗАСТЕРЕЖЕННЯ

Не використовуйте піч, якщо вона пошкоджена або несправна. Перед початком експлуатації перевіряйте наступне:

- а) Дверцята: переконайтеся, що дверцята зачиняються надійно, без зміщення й перекосів.
- б) Завіси й фіксатори дверцят: перевірте їх наявність і справність.
- в) Ущільнювачі дверцят та ущільнювальні поверхні: переконайтеся, що їх не пошкоджено.
- г) Внутрішня камера печі й поверхня дверцят: переконайтеся в відсутності подряпин.
- д) Шнур та вилка живлення: переконайтеся у відсутності пошкоджень.

У разі пошкодження дверцят або ущільнювачів експлуатація печі можлива лише після ремонту, проведеного компетентною особою.

Забороняється самостійне налаштування, ремонт або модифікація печі. З міркувань безпеки усі дії, пов'язані з обслуговуванням або ремонтом печі, які передбачають зняття кришки, що забезпечує захист від випромінювання мікрохвильової енергії, має виконувати лише компетентна особа.



ВАЖЛИВІ ІНСТРУКЦІЇ З ТЕХНІКИ БЕЗПЕКИ

В жодному разі не використовуйте піч з відчиненими дверцятами й не переробляйте встановлені на них захисні фіксатори. Не використовуйте піч, якщо між ущільнювачами дверцят та ущільнювальною поверхнею розташований якийсь предмет.

Уникайте накопичення жиру або бруду на ущільнювачах дверцят та суміжних деталях. Регулярно очищуйте піч й прибирайте усі залишки їжі. Дотримуйтеся інструкцій стосовно “Догляду та чищення”, наведених на сторінці UA-20. Недотримання правил щодо утримання печі у чистому стані може привести до пошкодження поверхні, що негативно впливає на термін експлуатації приладу й може привести до виникнення небезпечних ситуацій.

Особи, що користуються КАРДІОСТИМУЛЯТОРАМИ, мають проконсультуватися з лікарем або виробником кардіостимулятора щодо протипоказань до використання мікрохвильових печей.

Запобігання можливим ураженням електричним струмом

Ні в якому разі не знімайте зовнішній корпус.

Не заливайте рідину й не встромляйте нічого в отвори дверних фіксаторів чи в вентиляційні отвори. У разі пролиття рідини негайно вимкніть піч або від'єднайте її від мережі й викличте уповноваженого агента сервісної служби компанії SHARP.

Не занурюйте шнур або вилку живлення в воду чи будь-яку іншу рідину.

Не залишайте шнур живлення, коли він звисає з краю столу або робочої поверхні.



Не допускайте доторкання шнуру живлення до нагрітих поверхонь, у тому числі до задньої стінки печі.

Не підпускайте до печі та її дроту дітей молодше 8 років.

Не намагайтеся самостійно замінити лампочку в печі й не дозволяйте цього робити нікому, окрім уповноваженого компанією SHARP електрика. Якщо лампочка освітлення печі не працює, зверніться до дилера або уповноваженого агента сервісної служби SHARP.

У разі пошкодження шнура живлення приладу його слід замінити спеціально призначеним для цього шнуром.

Заміну має виконувати вповноважений агент сервісної служби компанії SHARP.

Запобігання можливному вибуху й раптовому закипанню:

ЗАСТЕРЕЖЕННЯ: Не дозволяється підігрівати рідину та іншу їжу у запечатаних ємностях, оскільки вони можуть вибухнути.

Підігрівання напоїв у мікрохвильовій печі може супроводжуватися уповільненим вивержним закипанням, тому необхідно поводитися з ємністю дуже обережно.

Ніколи не використовуйте герметичні ємності. Перед застосуванням зніміть пломбу й кришку. Герметична ємність може вибухнути внаслідок зростання тиску навіть після вимкнення печі.

Будьте обережні під час підігрівання рідини у мікрохвильовій печі. Використовуйте тару з широкою горловиною, щоб бульбашки могли виходити.



ВАЖЛИВІ ІНСТРУКЦІЇ З ТЕХНІКИ БЕЗПЕКИ

Ні в якому разі не підігрівайте рідину у ємностях з вузькою горловиною, наприклад, у дитячих пляшечках, оскільки це може призвести до викиду вмісту після підігрівання та до опіків.

Запобігання раптовому викиду киплячої рідини й можливим опікам:

1. Не перевищуйте рекомендований час приготування.
2. Збовтуйте рідину перед підігріванням/повторним підігріванням.
3. Під час повторного підігрівання бажано занурити в рідину скляну паличку або подібний предмет (не металевий).
4. Підігрівши рідину, залишайте її в печі щонайменше на 20 секунд, щоб уникнути уповільненого виверженого закипання.

Не готуйте яйця у шкаралупі; також не слід розігрівати у мікрохвильовій печі зварені на круто цілі яйця - вони можуть вибухнути навіть по закінченні готування. Для приготування або розігрівання незбовтаних або незбитих яєць, проколите жовтки й білки, а інакше яйця можуть вибухнути. Зніміть шкаралупу й поріжте зварені на круто яйця, перш ніж розігрівати їх у мікрохвильовій печі.

Проколюйте шкірку таких продуктів як картопля, сосиски та фрукти перед приготуванням, інакше вони можуть вибухнути.



Запобігання можливим опікам

ЗАСТЕРЕЖЕННЯ: Щоб уникнути опіків, перед вживанням перемішуйте або збовтуйте вміст дитячих пляшечок й баночок з дитячим харчуванням й перевіряйте його температуру.

Щоб не обпектися, виймаючи страви з печі, користуйтеся спеціальною ручкою або рукавичками.

Відкриваючи контейнери, посуд для приготування попкорну, рукави для запікання і таке інше, тримайте їжу якнайдалі від обличчя, щоб уникнути парових опіків й викидів кип'ятку.

Щоб уникнути опіків, завжди, перш ніж подавати їжу, перевіряйте її температуру та перемішуйте, особливо коли страви чи напої призначені немовлятам, дітям та людям похилого віку. Зовнішні деталі під час роботи можуть нагрітися. Не готуйте у присутності маленьких дітей.

Температура ємності не є вірним показником температури страви чи напою; завжди перевіряйте температуру страви. Відчиняючи дверцята печі, завжди стійте позад них, щоб уникнути опіків від пари й жару, що виходить назовні.

Після підігрівання розрізайте фаршировані запечені страви, щоб випустити пару й уникнути опіків.

Щоб уникнути опіків у дітей, не дозволяйте їм наближатися до дверцят печі.



ВАЖЛИВІ ІНСТРУКЦІЇ З ТЕХНІКИ БЕЗПЕКИ

Запобігання невірному використанню з боку дітей

ЗАСТЕРЕЖЕННЯ: Дозволяйте дитині старше 8 років використовувати піч без нагляду, тільки якщо її було ознайомлено з відповідними інструкціями, дитина здатна користуватися піччю, дотримуючись правил безпеки, й розуміє, чим небезпечне її неналежне використання. В зв'язку з виникненням високої температури діти можуть використовувати піч у режимі "ГРИЛЬ", "КОМБІНОВАНИЙ ГРИЛЬ" й "АВТОМЕНЮ" лише під наглядом дорослих. Не варто дозволяти особам (враховуючи дітей) з обмеженими фізичними, сенсорними або психічними можливостями або недостатньо досвідченим й неграмотним особам користуватися приладом без нагляду або якщо вони не отримали інструкцій щодо його використання від особи, відповідальної за їхню безпеку. Щоб бути певними, що діти не грають з піччю, тримайте їх під наглядом.

Не спирайтеся на дверцята печі й не розхитуйте їх. Не грайтеся з піччю й не використовуйте її в якості іграшки. Необхідно ознайомити дітей з усіма важливими правилами безпеки: користуватися ручками для посуду, обережно знімати шкірку з продуктів, звертати особливу увагу на пакувальні матеріали (наприклад, матеріали, здатні до саморозігріву), розроблені для того, щоб зберегти їжу свіжою, оскільки вони можуть бути дуже гарячими.



Інші застереження

Не намагайтеся якимось чином модифікувати піч.

Не пересувайте піч під час експлуатації.

Цей прилад призначений для використання в побутових та інших схожих умовах, наприклад:

- на кухнях для персоналу в магазинах, офісах та інших робочих середовищах;
- у фермерських будинках;
- клієнтами готелів, мотелів та інших житлових установ;
- в домашніх готелях типу "нічліг та сніданок".

Ця піч призначена для приготування страв удома, і нею можна користуватися лише для приготування страв. Вона не придатна для комерційного або лабораторного застосування.

Безперебійне використання Вашої печі й уникнення пошкоджень

Ні в якому разі не вмикайте порожню піч. Використовуючи тарілку для обсмажування або матеріали, що самонагріваються, завжди підкладайте під них термостійкий ізолятор, наприклад, порцелянову тарілку, щоб запобігти пошкодженню поворотного столика або роликової підставки внаслідок теплового навантаження. Не перевищуйте час попереднього розігрівання, зазначений в рецепті до страви.



ВАЖЛИВІ ІНСТРУКЦІЇ З ТЕХНІКИ БЕЗПЕКИ

Не використовуйте металевий посуд, що відбиває мікрохвилі й може викликати іскру. Не ставте в піч консервні бляшанки.

Використовуйте лише поворотний столик й роликову підставку, призначені для цього типу печей.

Щоб уникнути пошкодження поворотного столика:

- а) Перш ніж мити поворотний столик водою, дайте йому охолонути.
- б) Не кладіть на холодний поворотний столик гарячу їжу або гарячий посуд.
- в) Не кладіть на гарячий поворотний столик холодну їжу або холодний посуд.

Під час експлуатації печі не розміщуйте жодних предметів на зовнішньому корпусі печі.



ПРИМІТКА:

Не користуйтеся для мікрохвильової обробки пластиковими ємностями, якщо піч не остигнула після роботи в режимі "ГРИЛЬ" чи "КОМБІНОВАНИЙ ГРИЛЬ" - вони можуть розплавитись.

Під час роботи у згаданих вище режимах не слід користуватися пластиковими ємностями, хіба що виробник цих ємностей вказав про можливість такого використання.

У разі виникнення сумнівів щодо підключення приладу до електромережі зверніться до кваліфікованого електрика, якщо має відповідні повноваження.

Ані виробник, ані дилер не несуть жодної відповідальності за пошкодження печі або травми, пов'язані з недотриманням відповідної процедури підключення печі до електромережі.

На стінках печі або навколо ущільнювачів дверцят та ізоляційних поверхонь іноді може з'являтися водяний конденсат або краплі. Це нормальне явище, що не свідчить про витік мікрохвильової енергії або несправність приладу.



ВСТАНОВЛЕННЯ

1. Вийміть з внутрішньої камери печі усі пакувальні матеріали й зніміть захисну плівку з поверхні корпусу мікрохвильової печі.
2. Уважно огляньте піч на предмет будь-яких пошкоджень.
3. Встановлюйте піч на надійну горизонтальну поверхню, міцність якої дозволить витримати вагу печі разом з найважчим предметом, який можна у ній нагрівати. Не ставте піч на шафу.
4. Оберіть горизонтальну поверхню, навколо якої достатньо місця, щоб впускні та випускні вентиляційні отвори залишалися відкритими.

Піч слід розміщати задньою стінкою до стіни.

- Мінімальна монтажна висота складає 85 см.
- Відстань між піччю та будь-якою суміжної стіною має складати не менше 20 см.
- Мінімальний проміжок над піччю має становити 30 см.
- Не знімайте ніжки з дня печі.
- Перекривання вхідних та/або вихідних отворів може вивести піч з ладу.
- Розташовуйте піч якомога далі від радіо- та телевізійних приймачів. Користування мікрохвильовою піччю може призводити до виникнення завад у прийманні радіо- та телевізійного сигналу.

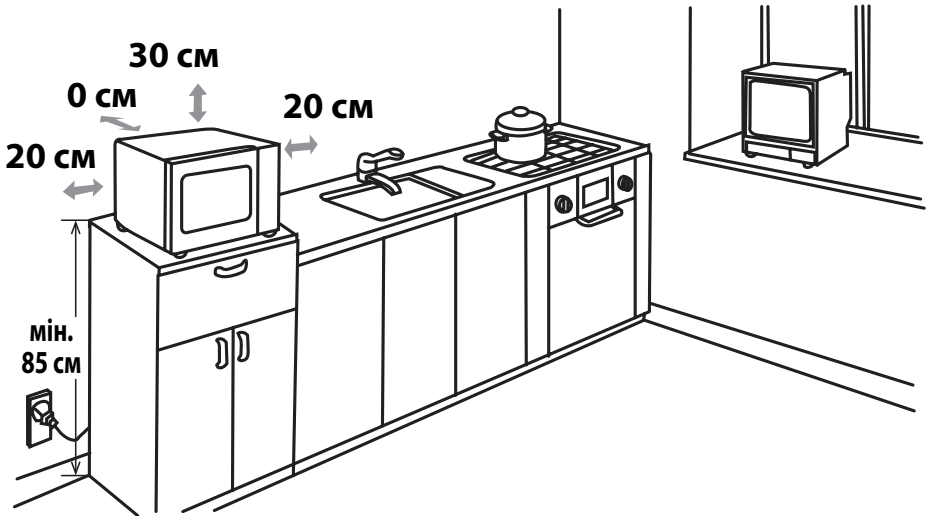

5. Надійно вставте вилку печі до стандартної заземленої побутової електричної розетки.

ЗАСТЕРЕЖЕННЯ: Не ставте піч біля джерел тепла, вологи або в вологих місцях (наприклад, біля звичайної плити) чи біля займистих матеріалів (наприклад, штор).

Не перекривайте вентиляційні отвори.

Не ставте на піч жодні предмети.



РІВНІ ПОТУЖНОСТІ МІКРОХВИЛЬОВОГО ПОЛЯ

Доступні 5 рівнів потужності мікрохвильової енергії, наведені нижче.

Рівень потужності мікрохвильового поля змінюється шляхом вмикання та вимикання мікрохвильового поля. Коли піч використовується з потужністю нижче від ВИСОКА (100%), під час приготування чи розморожування страв буде чути вмикання та вимикання мікрохвильової енергії.

У більшості випадків рекомендоване використання наступних рівнів потужності:

800 BT = ВИСОКА потужність. Використовується для швидкого приготування чи розігрівання, наприклад, запіканок, гарячих напоїв, овочів тощо.

620 BT = ПОМІРНО ВИСОКА потужність. Використовується для тривалішого приготування продуктів щільної консистенції, як-от смаженого м'яса, м'ясного хліба та готових страв у тарілках, а також ніжних страв, наприклад, бісквітних тістечок. У цьому режимі зниженої потужності їжа готується рівномірно без пересмажування з боків.

440 BT = СЕРЕДНЯ потужність. Використовується для продуктів щільної консистенції, що вимагають

тривалого приготування, коли готуються традиційним способом, наприклад, для страв з яловичини. Рекомендується використовувати цей режим, щоб м'ясо було ніжним.

260 BT = ПОМІРНО НИЗЬКА потужність. Використовується для розморожування; вибирайте цю потужність для рівномірного розморожування. Вона також ідеально пасує для варки рису, спагеті, галушок та приготування яєчного заварного крему.

130 BT = НИЗЬКА потужність. Використовується для м'якого розморожування, наприклад, печива з кремом чи тіста.



ГОТУВАННЯ СТРАВ У МІКРОХВИЛЬОВІЙ ПЕЧІ

1. Готуйте та кладіть продукти в відповідну ємність (див. пункт "ПОСУД, ПРИДАТНИЙ ДЛЯ ВИКОРИСТАННЯ В ПЕЧІ" на сторінці UA-19). Продукти чи ємність слід ставити точно посередині поворотного столу. Зачиніть дверцята.
2. Поверніть ручку **РЕГУЛЯТОРА ПОТУЖНОСТІ МІКРОХВИЛЬОВОГО ПОЛЯ** на потрібне значення потужності поля (будь-яке з п'ятьох).
3. Поверніть ручку **РЕГУЛЯТОРА ТАЙМЕРА/РОЗМОРОЖУВАННЯ** на потрібний час приготування/розморожування, і піч автоматично почне роботу.
4. Коли приготування/розморожування закінчиться, ручка **РЕГУЛЯТОРА ТАЙМЕРА/РОЗМОРОЖУВАННЯ** повернеться в нульове положення, і прозвучить звуковий сигнал. Лампочка освітлення мікрохвильової печі згасне, а поворотний стіл припинить обертатися. Відчиніть дверцята печі та обережно вийміть страву чи ємність. Якщо потрібно, залишіть страву.

ПОРАДИ З ПРИГОТУВАННЯ:

Після запуску печі загориться лампочка освітлення, а поворотний столик почне обертатися за годинниковою стрілкою або проти неї.

Якщо потрібно закінчити приготування до призначеного часу, поверніть ручку **РЕГУЛЯТОРА ТАЙМЕРА/РОЗМОРОЖУВАННЯ** у нульове положення (вимкнено) або відчиніть дверцята печі. Відчинити дверцята можна в будь-який момент під час приготування. Щоб продовжити приготування, слід зачинити дверцята. Якщо під час приготування необхідно змінити час, слід просто повернути ручку **РЕГУЛЯТОРА ТАЙМЕРА/РОЗМОРОЖУВАННЯ** на нове значення.

Щоб налаштувати час приготування/розморожування менш ніж 3 хвилини, поверніть ручку **РЕГУЛЯТОРА ТАЙМЕРА/РОЗМОРОЖУВАННЯ** на якусь позначку більше 10 хвилин, а потім поверніть її на потрібне налаштування. Тоді таймер працюватиме точніше.

Щоб під час приготування змінити потужність, поверніть ручку **РЕГУЛЯТОРА ПОТУЖНОСТІ МІКРОХВИЛЬОВОГО ПОЛЯ** на потрібне значення.

ПОПЕРЕДЖЕННЯ.

Переконайтеся, що по закінченні приготування ручка **РЕГУЛЯТОРА ТАЙМЕРА/РОЗМОРОЖУВАННЯ** повернулася в нульове положення, інакше після зачинення дверцят піч автоматично почне працювати.

ВАЖЛИВА ІНФОРМАЦІЯ:

• Якщо час приготування з потужністю лише 800 Вт перевищує стандартний, піч автоматично знижує потужність з метою запобігання перегріванню (рівень потужності мікрохвильової енергії знижується).

Режим приготування	Стандартний час
Мікрохвильовий 800 BT	30 хвилин

КЕРІВНИЦТВО З РОЗМОРОЖУВАННЯ



Дане керівництво призначене для полегшення розморожування певних продуктів.

Піччю можна користуватися для розморожування курятини, відбивних, риби (цілої чи філе), фаршу та сосисок.

Приклад. Для розморожування 0,4 кг курятини:

1. Покладіть розрізану курятину на відкрите блюдо та поставте його на поворотний стіл у піч.
2. Повернуть ручку **РЕГУЛЯТОРА ПОТУЖНОСТІ МІКРОХВИЛЬОВОГО ПОЛЯ** на позначку РОЗМОРОЖУВАННЯ (ПОМІРНО НИЗЬКА потужність).
3. Переведіть ручку **РЕГУЛЯТОРА ТАЙМЕРА/РОЗМОРОЖУВАННЯ** на позначку 0,4 кг. Піч одразу ж почне працювати. під час розморожування 1-2 рази переверніть куски курятини.
4. По закінченні розморожування загорніть страву в фольгу й залиште до повного розморожування.

Примітка: час розморожування відповідає стандартним умовам. Перевіривши результат розморожування, якщо необхідно, відрегулюйте відповідним чином час розморожування.

ПОСУД, ПРИДАТНИЙ ДЛЯ ВИКОРИСТАННЯ В ПЕЧІ



Продукти готуються/розморожуються в мікрохвильовій печі завдяки тому, що мікрохвильова енергія проходить крізь посуд і проникає у продукти. Тому слід використовувати посуд, придатний для використання в печі. Рекомендується використовувати круглий/овальний, а не квадратний/прямокутний посуд, адже їжа, розташована в кутах, може перегрітися. Користуватися можна посудом, наведеним нижче.

Посуд	Використання у мікрохвильових печах	Примітки
Алюмінієва фольга Ємності з фольги	✓ / ✗	Невеличкі шматки алюмінієвої фольги можна використовувати для запобігання перегріванню їжі. Не допускайте, щоб фольга наближалася до стінок печі ближче ніж на 2 см, інакше можливе утворення дуги. Не рекомендується застосовувати посуд з фольги, якщо це не рекомендується виробником, наприклад, Microfoil®. Ретельно дотримуйтесь інструкції.
Тарелі для обсмажування	✓	Завжди дотримуйтесь інструкцій виробників. Не перевищуйте наведений час приготування. Будьте дуже обережні - ці тарелі нагріваються до надзвичайно високих температур.
Порцеляна та кераміка	✓ / ✗	Порцеляновий, глиняний, глазурований керамічний посуд, а також посуд з твердої англійської порцеляни зазвичай підходить, за винятком посуду з металевим оздобленням.
Скляний посуд, наприклад Рухex®	✓	Використовуючи посуд з тонкого скла, будьте дуже обережні, адже у разі раптового нагрівання він може тріснути або розбитися.
Метал	✗	Не рекомендується використовувати металевий посуд, адже дугові розряди, що утворюються під впливом мікрохвильової енергії, можуть призвести до займання.
Пластик/полістирол, наприклад, контейнери з їжею швидкого приготування	✓	Слід використовувати дуже обережно, адже під впливом високих температур деякі контейнери можуть деформуватися, розплавитися або втратити колір.
Харчова плівка	✓	Не повинна торкатися їжі. Необхідно проколювати, щоб дати можливість парі виходити назовні.
Пакети для заморожування/рукави для запікання	✓	Необхідно проколювати, щоб дати можливість парі виходити назовні. Переверте, чи придатні пакети для використання в мікрохвильових печах.
Паперові тарілки/чашки й кухонний папір	✓	Не користуйтеся пластиковими чи металевими зав'язками - вони можуть розплавитися чи загорітися через дуговий розряд на металі.
Плетений та дерев'яний посуд	✓	Використовувати тільки для підігрівання чи всмоктування вологи. Слід використовувати дуже обережно, адже перегрівання може призвести до займання.
Перероблений папір та газети	✗	Використовуючи ці матеріали, завжди будьте поруч, оскільки їх перегрівання може призвести до загоряння. Можуть містити частки металу, дуговий розряд на яких може призвести до займання.



ПОПЕРЕДЖЕННЯ.

Під час підігрівання їжі в пластикових або паперових ємностях наглядуйте за піччю, щоб виключити можливість загоряння.



ДОГЛЯД ТА ЧИЩЕННЯ

ЗАСТЕРЕЖЕННЯ: НЕ ЗАСТОСОВУЙТЕ ДЛЯ ЧИЩЕННЯ БУДЬ-ЯКИХ ДЕТАЛЕЙ МІКРОХВИЛЬОВОЇ ПЕЧІ ЗАСОБИ ДЛЯ ЧИЩЕННЯ ПЕЧЕЙ, ПАРОВІ МИЙНІ ПРИЛАДИ, АБРАЗИВНІ ТА АГРЕСИВНІ МИЙНІ ЗАСОБИ, БУДЬ-ЯКІ ЗАСОБИ, ЩО МІСТЯТЬ ГІДРОКСИД НАТРІУ АБО АБРАЗИВНІ ЧАСТКИ. РЕГУЛЯРНО ОЧИЩУЙТЕ ПІЧ ТА ПРИБИРАЙТЕ УСІ ЗАЛИШКИ ЇЖІ. Стежте за тим, щоб піч була чистою, інакше забруднення можуть привести до пошкодження поверхонь. Це може зменшити термін експлуатації печі й спричинити виникнення небезпечних ситуацій.

Зовнішні поверхні печі

Ззовні піч можна легко вимити водою з милом. Ретельно витріть залишки мила вологою тканиною та витріть зовнішні поверхні печі м'яким рушником.

Пульт керування

Щоб вимкнути пульт керування, відкрийте дверцята перед чищенням. Чистячи пульт керування, будьте обережні. Акуратно протріть пульт тканиною, змоченою лише в воді, аж поки на ньому не залишиться бруду.

Не змочуйте тканину надто сильно. Не користуйтеся жодними хімічними чи абразивними засобами для чищення.

ПОПЕРЕДЖЕННЯ.

Будьте обережні, щоб під час чищення не зсунути регулятор таймера з нульової позначки (вимкнено), інакше одразу ж після зачинення дверцят піч почне роботу.

Внутрішні поверхні печі

1. Після кожного використання, доки піч ще тепла, змивайте усі бризки та частки їжі м'якою вологою тканиною або губкою. Для чищення сильно забруднених поверхонь можна користуватися нейтральним милом, яке потім слід витерти декілька разів вологою тканиною до повного видалення усіх залишків. Внаслідок нагрівання бризки, що потрапили на поверхні, можуть почати диміти або спричинити загоряння чи іскріння. Не знімайте кришку хвилеводу.

2. Стежте, щоб мило й вода не потрапляли в маленькі вентиляційні отвори в стінках печі - це може привести до її пошкодження.

3. Не використовуйте аерозольні мийні засоби для чищення внутрішніх поверхонь печі.

Стежте за тим, щоб кришка хвилеводу завжди була чистою.

Кришка хвилеводу виготовлена з ламкого матеріалу. Будьте дуже обережні під час її очищення (дотримуйтеся інструкцій щодо очищення, наведені вище).

ПРИМІТКА. Надто тривале замочування може призвести до руйнування кришки хвилеводу. Кришка хвилеводу є витратним матеріалом, і якщо її не очистити регулярно, вона підлягає заміні.

Поворотний столик та його підставка

Вийміть поворотний столик та його підставку з мікрохвильової печі.

Вийміть поворотний столик та його підставку у нейтральному мильному розчині. Витріть їх сухою тканиною. І поворотний столик, і його підставку можна мити в посудомийній машині.

Дверцята

Для усунення всіх залишків бруду регулярно протирайте дверцята з обох боків, ущільнювачі та суміжні деталі м'якою вологою тканиною. Не використовуйте для чищення абразивні засоби.

ПРИМІТКА: не використовуйте парові очищувачі.

Порада щодо чищення. Щоб спростити чищення печі:

Покладіть половинку лимона в миску, додайте 300 мл (1/2 пінти) води й розігрівайте за потужності 100% протягом 10-12 хвилин.

Протріть піч начисто м'якою, сухою ганчіркою.



Attention:

Your product is marked with this symbol.

It means that used electrical and electronic products should not be mixed with general household waste. There is a separate collection system for these products.

A. Information on Disposal for Users (private households)

1. In the European Union

Attention: If you want to dispose of this equipment, please do not use the ordinary dust bin!

Used electrical and electronic equipment must be treated separately and in accordance with legislation that requires proper treatment, recovery and recycling of used electrical and electronic equipment.

Following the implementation by member states, private households within the EU states may return their used electrical and electronic equipment to designated collection facilities free of charge*.

In some countries* your local retailer may also take back your old product free of charge if you purchase a similar new one.

*) Please contact your local authority for further details.

If your used electrical or electronic equipment has batteries or accumulators, please dispose of these separately beforehand according to local requirements. By disposing of this product correctly you will help ensure that the waste undergoes the necessary treatment, recovery and recycling and thus prevent potential negative effects on the environment and human health which could otherwise arise due to inappropriate waste handling.

2. In other Countries outside the EU

If you wish to discard this product, please contact your local authorities and ask for the correct method of disposal.

For Switzerland: Used electrical or electronic equipment can be returned free of charge to the dealer, even if you don't purchase a new product. Further collection facilities are listed on the homepage of www.swico.ch or www.sens.ch.

B. Information on Disposal for Business Users

1. In the European Union

If the product is used for business purposes and you want to discard it:

Please contact your SHARP dealer who will inform you about the take-back of the product. You might be charged for the costs arising from take-back and recycling. Small products (and small amounts) might be taken back by your local collection facilities.

For Spain: Please contact the established collection system or your local authority for take-back of your used products.

2. In other Countries outside the EU

If you wish to discard of this product, please contact your local authorities and ask for the correct method of disposal.



SATURA RĀDĪTĀJS

INFORMĀCIJA PAR PAREIZU UTILIZĀCIJU	1
SATURA RĀDĪTĀJS.....	2
TEHNISKIE PARAMETRI	2
KRĀSNS UN PIEDERUMI.....	3
VADĪBAS PANELIS.....	4
SVARĪGI DROŠĪBAS NORĀDĪJUMI	5-15
UZSTĀDĪŠANA	16
MIKROVIĻŅU JAUDAS LĪMEŅI	18
ĒDIENU GĀTAVOŠANA MIKROVIĻŅU KRĀSNĪ	18
NORĀDĪJUMI PAR ATSALDĒŠANU	19
PIEMĒROTI SILTUMIZTURĪGI TRAUKI	19
KOPŠANA UN TĪRĪŠANA	20



TEHNISKIE PARAMETRI

Modeļa nosaukums:	R-200
Mainstrāvas līnijas spriegums	: 230 V, 50 Hz, vienfāzes
Sadales līnijas drošinātājs/slēdzis	: 10 A
Patērējamā mainstrāvas jauda: Mikroviļņi	: 1270 W
Izvejas jauda: Mikroviļņi	: 800 W (IEC 60705)
	Izslēgts režīms (enerģijas taupīšanas režīms) : mazāk par 1,0 W
Mikroviļņu frekvence	: 2450 MHz* (2. grupa/B klase)
Ārējie izmēri (P) x (A) x (Dz.) mm	: 439,5 x 338,2 x 256,3
Iekšpusē izmēri (P) x (A) x (Dz.)** mm	: 306,0 x 306,6 x 208,2
Krāsns ietilpība	: 20 litri **
Rotējošais šķivis	: ø 255 mm
Svars	: aptuveni 10,9 kg
Krāsns spuldze	: 25 W/240 V

* Šis izstrādājums atbilst Eiropas standarta EN55011 prasībām.

Saskaņā ar šo standartu šis izstrādājums klasificēts kā 2. grupas B klases iekārta.

2. grupa nozīmē, ka iekārta ar nolūku ģenerē radiofrekvences enerģiju elektromagnētiskā izstarojuma veidā pārtikas siltumapstrādei.

B klases aprīkojums nozīmē, ka iekārta ir piemērota lietošanai mājāsaimniecībās.

** Iekšējā ietilpība ir aprēķināta, izmērot maksimālo platumu, dziļumu un augstumu. Faktiskā ietilpība pārtikas ievietošanai ir mazāka.

SASKAŅĀ AR PASTĀVĪGAS UZLABOŠANAS POLITIKU MĒS PATURAM TIESĪBAS MAINĪT KONSTRUKCIJU UN TEHNISKOS PARAMETRUS BEZ BRĪDINĀJUMA.

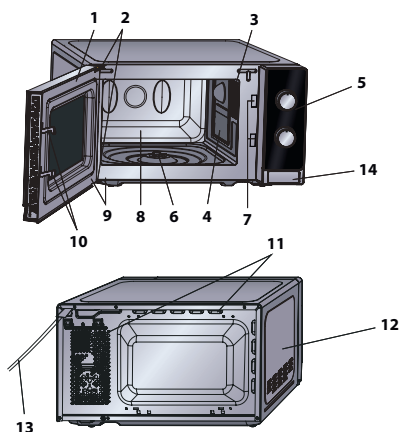

KRĀSNS

1. Durvis
2. Durvju viras
3. Krāsns spuldze
4. Viļņvada pārsegs (NENOŅEMT)
5. Vadības panelis
6. Savienojums
7. Durvju aizturi
8. Krāsns iekšpuse
9. Durvju blīves un blīvējuma virsmas
10. Durvju drošības aizturi
11. Ventilācijas atveres
12. Ārējais korpusis
13. Strāvas vads
14. Durvju atvēršanas poga

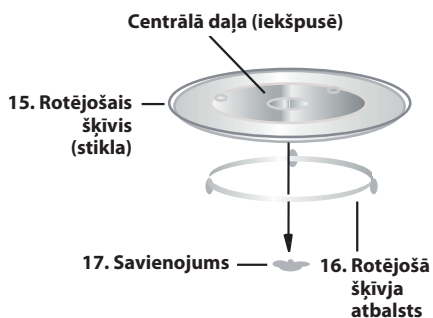

PIEDERUMI

Pārbaudiet, vai šie piederumi ir iekļauti komplektācijā: (15) Rotējošais šķivis (16) Rotējošā šķivja atbalsts (17) Savienojums

Rotējošā šķivja atbalstu novietojiet krāsns grīdas centrā tā, lai tas viegli rotētu ap savienojumiem. Pēc tam uz rotējošā šķivja atbalsta novietojiet rotējošo šķivi tā, lai tas cieši atbilstu savienojumiem. Lai novērstu rotējošā šķivja bojājumus, nodrošiniet, ka trauku izņemšanas brīdī tie ir pilnīgi pacelti virs šķivja.

Piezīme. Pasūtot piederumus, nosauciet izplatītājam vai SHARP pilnvarotajam apkalpes pārstāvim divas vienības: detaļas nosaukumu un modeļa nosaukumu.

PIEZĪMES.

- Viļņvada pārsegs ir plīstošs. Tīrot krāsns iekšpusi, ir jārikojas uzmanīgi, lai šo pārsegu nesabojātu.
- Vienmēr lietojiet krāsni ar pareizi ievietotu rotējošo šķivi un tā atbalstu. Tas nodrošina pilnīgu un vienmērīgu gatavošanu. Nepareizi uzstādīts rotējošais šķivis var grabēt, negriezties pareizi un izraisīt krāsns bojājumus.
- Visi pārtikas produkti un pārtikas trauki gatavošanai vienmēr jānovieto uz rotējošā šķivja.
- Rotējošais šķivis griežas pulksteņrādītāju kustības virzienā vai pretēji pulksteņrādītāju kustības virzienam. Griešanās virziens var mainīties katru reizi, kad krāsns tiek ieslēgta. Tas neietekmē gatavošanas kvalitāti.



VADĪBAS PANELIS

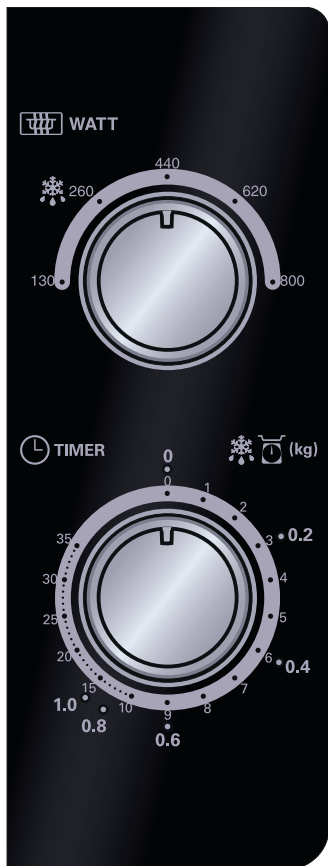

1. MIKROVIĻŅU JAUDAS VADĪBAS poga

Jaudas līmenis

800 vati = AUGSTS

620 vati = VIDĒJI AUGSTS

440 vati = VIDĒJS



260 vati = VIDĒJI ZEMS

130 vati = ZEMS

2. TAIMERA/ATSALDĒŠANAS NORĀDĪJUMU poga

(0-35 min/ 0,2 – 1,0 kg)

TAIMERA/ATSALDĒŠANAS NORĀDĪJUMU

īpašība ir divi svāri. Ārējie svāri ir atsaldēšanai

atkarībā no svara kilogramos. Iekšējie svāri

tiek lietoti laika iestatīšanai.



SVARĪGI DROŠĪBAS NORĀDĪJUMI: UZMANĪGI IZLASIET TOS UN GLABĀJIET TURPMĀKAI ATSAUCEI

Lai novērstu ugunsgrēka iespējamību, ņemiet vērā tālāk minēto.

Mikroviļņu krāsni nedrīkst atstāt bez uzraudzības tās lietošanas laikā. Pārāk augsti jaudas līmeņi vai pārāk ilgi gatavošanas laiki var pārkarstēt ēdienus un izraisīt aizdegšanos.

Šī mikroviļņu krāsns ir izgatavota izmantošanai tikai uz atklātas virsmas. Tā nav paredzēta iebūvēšanai virtuves mēbelēs.

Nenovietojiet mikroviļņu krāsni plauktā.

Kontaktrozetei jābūt viegli pieejamai, lai neparedzētā gadījumā ierīci varētu bez grūtībām atvienot.

Maiņstrāvas padevei ir jābūt ar parametriem 230 V, 50 Hz un ar vismaz 10 A sadales līnijas drošinātāju vai vismaz 10 A sadales slēdzi.

Ir jānodrošina atsevišķa elektriskā shēma, kas izmantojama tikai šai iekārtai.

Nenovietojiet krāsni vietās, kur tiek izdalīts siltums.

Piemēram, tuvu pie parastas krāsns.

Neuzstādiet krāsni vietā ar lielu mitruma daudzumu vai vietā, kur var uzkrāties mitrums.

Neglabāji un nelietojiet krāsni ārpus telpām.



SVARĪGI DROŠĪBAS NORĀDĪJUMI

Ja ir novēroti dūmi, izslēdziet vai atvienojiet krāsni un atstājiet durvis noslēgtas, lai noslāpētu liesmas.

Lietojiet tikai mikroviļņu drošus traukus un piederumus.

Skatiet LV-19. lpp. Piederumus vajadzētu pārbaudīt, lai nodrošinātu, ka tie ir piemēroti lietošanai krāsnī.

Kad sildāt ēdienu plastmasas vai papīra traukos, uzraugiet krāsni, jo iespējama aizdegšanās.

Pēc lietošanas notīriet viļņvada pārsegu, krāsns dobumu, rotējošo disku un atbalsta veltni. Tiem jābūt sausiem un bez taukiem. Pielipušie tauki var pārkarst un sākt dūmot vai aizdegties.

Nenovietojiet viegli uzliesmojošus materiālus krāsns vai ventilācijas atveru tuvumā.

Neaizsedziet ventilācijas atveres.

Izņemiet visus metāla blīvījumus, stieplu auklas u.c. no pārtikas produktiem un to iepakojumiem. Dzirksteļošana uz metāla virsmām var izraisīt aizdegšanos.

Nelietojiet mikroviļņu krāsni, lai sildītu eļļu cepšanai dziļos traukos. Temperatūru nevar kontrolēt, un eļļa var aizdegties.

Lai gatavotu popkornu, izmantojiet tikai īpašus mikroviļņu krāsns popkorna gatavotājus.

Krāsnī neglabājiet pārtikas produktus un nevienu citu lietu.

Pēc krāsns ieslēgšanas pārbaudiet iestatījumus, lai nodrošinātu, ka krāsns darbojas atbilstoši vēlamajam.



Lai izvairītos no pārkaršanas un ugunsgrēka, esiet ļoti uzmanīgs, gatavojot vai sildot pārtikas produktus ar augstu cukura vai tauku saturu, piemēram, cīsiņus mīklā, pīrāgus vai Ziemassvētku pudiņu.

Atbilstošos ieteikumus skatiet lietošanas instrukcijā.

Lai izvairītos no traumām, ņemiet vērā tālāk minēto.

BRĪDINĀJUMS!

Nedarbiniet krāsni, ja tā ir bojāta vai nedarbojas pareizi. Pirms lietošanas pārbaudiet šādas daļas:

- durvis; pārliedzinieties, vai durvis aizveras pareizi, un nodrošiniet, lai tās nebūtu manījušas pozīciju un nebūtu deformētas;
- durvju viras un durvju drošības slēgmehānismi; pārliedzinieties, vai tie nav salauzti un nav vaļīgi;
- durvju blīves un blīvējuma virsmas; pārliedzinieties, vai tās nav bojātas;
- krāsns iekšpuse vai durvju virsma; pārliedzinieties, vai tām nav iespaidumu;
- strāvas vads un spraudnis; pārliedzinieties, vai tie nav bojāti.

Ja durvis vai durvju blīvējumi ir bojāti, krāsni nedrīkst lietot, kamēr to nav salabojusi kompetenta persona.

Nekad nemēģiniet pats noregulēt, remontēt vai pārveidot krāsni. Ir bīstami jebkuram, izņemot kompetentu personu, veikt jebkādu apkopes vai remonta darbību, noņemot pārsegu, kurš nodrošina aizsardzību pret mikroviļņu enerģijas iedarbību.



SVARĪGI DROŠĪBAS NORĀDĪJUMI

Nelietojiet krāsni ar atvērtām durvīm un nekādā veidā nepārveidojiet durvju drošības slēgmehānismus. Nelietojiet krāsni, ja starp durvju blīvēm un blīvējuma virsmām atrodas priekšmets.

Neļaujiet taukiem un netīrumiem uzkrāties uz durvju blīvēm un blakus esošajām daļām. Tīriet krāsni pēc regulāriem intervāliem un noņemiet jebkādas ēdiena paliekas. Ievērojiet norādījumus sadaļā “Kopšana un tīrīšana” LV-20. lappusē. Krāsns neuzturēšana tīrā stāvoklī var izraisīt virsmu nolietošanos, kas var nelabvēlīgi ietekmēt iekārtas darbmūžu un, iespējams, radīt bīstamu situāciju.

Personām ar ELEKTROKARDIOSTIMULATORIEM ir jākonsultējas ar savu ārstu vai elektrokardiostimulatora ražotāju par piesardzības pasākumiem saistībā ar mikroviļņu krāsniem.

Lai izvairītos no elektriskās strāvas trieciena, ņemiet vērā tālāk minēto.

Nekādā gadījumā nenoņemiet ārējo korpusu.

Nekad nešļakstiet un nenovietojiet objektus durvju slēgmehānisma atverēs vai ventilācijas atverēs. Izšļakstīšanas gadījumā nekavējoties izslēdziet un atvienojiet krāsni un sazinieties ar pilnvarotu SHARP apkalpes dienesta pārstāvi.

Neiegremdējiet strāvas vadu vai spraudni ūdenī vai kādā citā šķidrumā.

Nodrošiniet, lai strāvas vads nekarātos pār galda vai darba virsmas malu.



Glabājiet strāvas vadu attālāk no sildāmām virsmām, tostarp krāsns aizmugures.

Glabājiet ierīci un tās vadu bērniem, kas jaunāki par 8 gadiem, nepieejamā vietā.

Nemēģiniet pats nomainīt krāsns spuldzi un neļaujiet to darīt kādam, kurš nav SHARP pilnvarots elektriķis. Ja krāsns spuldze ir bojāta, lūdzu, konsultējieties ar izplatītāju vai pilnvarotu SHARP apkalpes dienesta pārstāvi.

Ja šīs iekārtas strāvas vads ir bojāts, tas jāaizvieto ar speciālu vadu.

Maiņu drīkst veikt tikai pilnvarots SHARP apkalpes dienesta pārstāvis.

Lai novērstu sprādzienu vai pēkšņu vārīšanos, ņemiet vērā tālāk minēto.

BRĪDINĀJUMS! Šķidrumus un citus pārtikas produktus nedrīkst sildīt slēgtos traukos, jo tie var uzsprāgt. Dzērienu sildīšana mikroviļņu krāsnī var izraisīt aizkavētu sprādzienvēda vārīšanos, tāpēc jāievēro piesardzība, rīkojoties ar trauku.

Nekad nelietojiet slēgtus traukus. Noņemiet noslēgus un vākus pirms lietošanas. Slēgti trauki var sprāgt, jo spiediens ir paaugstināts pat pēc krāsns izslēgšanas. Esiet uzmanīgs, sildot šķidrumus. Izmantojiet trauku ar platu kaklu, lai ļautu burbuļiem izdalīties.



SVARĪGI DROŠĪBAS NORĀDĪJUMI

Nekad nesildiet šķidrumus traukos ar šauru kaklu, piemēram, zīdaiņu pudelītēs, jo tas var izraisīt satura izvirdumu no sildāmā trauka un radīt apdegumus.

Lai novērstu verdoša šķidruma pēkšņu izšļakstīšanos un iespējamo applaucēšanos, rīkojieties, kā aprakstīts tālāk.

1. Nekarsējiet to pārmērīgi ilgi.
2. Samaisiet šķidrumu pirms sildīšanas/uzsildīšanas.
3. Sildīšanas laikā ieteicams šķidrumā ievietot stikla stienīti vai līdzīgu piederumu (kas nav no metāla).
4. Pēc sildīšanas paturiet šķidrumu krāsni vismaz 20 sekundes, lai novērstu aizkavētu sprādzienvēda vārīšanos.

Negatavojiet olas ar to čaumalām, un veselas cieti vārītas olas nesildiet mikroviļņu krāsni, jo tās var uzsprāgt pat pēc uzsildīšanas beigām. Lai gatavotu vai uzsildītu olas, kas nav sakultas vai sajauktas, pārduriet dzeltenumus un baltumus, citādi olas var uzsprāgt. Nolobiet un sadaliet šķēlēs cieti vārītas olas pirms to uzsildīšanas mikroviļņu krāsni.

Pirms gatavošanas pārduriet apvalkus tādiem pārtikas produktiem kā kartupeļi, desas un augļi, citādi tie var uzsprāgt.



Lai izvairītos no apdegumiem, ņemiet vērā tālāk minēto.

Brīdinājums! Zīdaiņu pudelišu un bērnu pārtikas burku saturs jāsamaisa vai jāsakrata un jāpārbauda temperatūra pirms satura lietošanas, lai izvairītos no apdegumiem. Izņemot pārtikas produktu no krāsns, lietojiet katla turētājus vai krāsns cimds, lai izvairītos no apdegumiem.

Traukus, popkorna gatavotājus, krāsns cepšanas maisīņus un citus gatavošanas piederumus vienmēr atveriet attālāk no sejas un rokām, lai izvairītos no tvaika apdegumiem un vārīšanās izvirdumiem.

Lai izvairītos no apdegumiem, vienmēr pārbaudiet ēdiena temperatūru un samaisiet to pirms pasniegšanas, kā arī pievērsiet īpašu uzmanību zīdaiņu, bērnu vai vecāka gada gājuma pārtikas produktu un dzērienu temperatūrai. Pieejamās daļas var sakarst lietošanas laikā. Mazi bērni ir jātur attālāk.

Trauka temperatūra nav patiess rādītājs ēdiena vai dzēriena temperatūrai. Vienmēr pārbaudiet pārtikas produkta temperatūru.

Vienmēr stāviet tā, lai, atverot krāsns durvis, jūs atrastos aiz tām, tādējādi izvairoties no apdegumiem no izplūstošā tvaika un karstuma.

Pēc pildītu ceptu pārtikas produktu sildīšanas sagrieziet tos šķēlēs, lai atbrīvotu tvaiku un izvairītos no apdegumiem.

Nodrošiniet, ka bērni netuvojas durvīm, lai viņi neapdedzinātos.



SVARĪGI DROŠĪBAS NORĀDĪJUMI

Lai novērstu to, ka bērni šo ierīci izmanto nepareizi, ņemiet vērā tālāk minēto.

BRĪDINĀJUMS! Bērniem no 8 gadu vecuma ļaujiet izmantot krāsni bez uzraudzības tikai tad, ja viņiem ir sniegtas atbilstošas instrukcijas par drošu krāsns lietošanu un ja viņi izprot riskus, kas pastāv nepareizas lietošanas gadījumā. Ja krāsns tiek lietota **GRILĒŠANAS, JAUKTĀS GRILĒŠANAS un AUTOMĀTISKĀS IZVĒLNES** režīmā, bērni drīkst lietot krāsni tikai pieaugušo uzraudzībā rādītās temperatūras dēļ. Nav paredzēts, ka šo ierīci izmantos personas (tostarp bērni) ar samazinātām fiziskām, jutīguma un mentālām spējām, kā arī ar pieredzes un zināšanu trūkumu, ja vien šīs personas netiek uzraudzītas un persona, kas atbildīga par drošību, nesniedz tām instrukcijas par ierīces lietošanu. Bērni ir jāuzrauga, lai viņi nespēlētos ar šo ierīci.

Neatbalstieties un nešūpoļieties uz krāsns durvīm. Nespēlēties ar krāsni un neizmantojiet to kā rotaļlietu. Bērniem ir jāiemāca visas svarīgās drošības instrukcijas: trauku turētāju lietošana, rūpīga pārtikas pārklājumu noņemšana, pievēršot īpašu uzmanību iepakojumam (piem., paškarsējošajiem materiāliem), kas izstrādāts, lai padarītu ēdienu kraukšķīgu, jo tas var būt ļoti karsts.



Citi brīdinājumi

Nekad nekādā veidā nepārveidojiet krāsni.

Nepārvietojiet krāsni, kad tā darbojas.

Šī ierīce paredzēta izmantošanai mājāsaimniecībās un līdzīgās vietās, piemēram:

- veikalos personāla virtuvēs, birojos un citās darba vietās;
- zemnieku saimniecībās;
- klientu izmantošanai viesnīcās, moteļos un citās apdzīvojamās vietās;
- gultasvietas un brokastu tipa vietās.

Šī krāsns ir paredzēta tikai pārtikas produktu gatavošanai mājas apstākļos, un to var izmantot tikai ēdiena gatavošanai. Tā nav piemērota lietošanai komerciālos vai laboratorijas nolūkos.

Lai krāsns darbotos bez traucējumiem un izvairītos no bojājumiem, ņemiet vērā tālāk minēto.

Nekad nedarbiniet krāsni, kad tā ir tukša. Kad lietojat apbrūnināšanas trauku vai pašsasilstošu materiālu, vienmēr zem tā novietojiet siltumizturīgu izolatoru, piemēram, porcelāna šķīvi, lai novērstu rotējošā šķīvja un tā atbalsta bojājumus siltuma spriegumu rezultātā. Trauku lietošanas norādījumos noteikto iepriekšējās uzsildīšanas laiku nedrīkst pārsniegt.



SVARĪGI DROŠĪBAS NORĀDĪJUMI

Nelietojiet metāla piederumus, kuri atstaro mikroviļņus un var izraisīt elektrisko dzirksteļošanu. Neievietojiet krāsni skārda kārbas.

Lietojiet tikai šai krāsnij paredzēto rotējošo disku un atbalsta veltni. Nelietojiet krāsni bez rotējošā diska.

Lai novērstu rotējošā diska salaušanu, rīkojieties, kā aprakstīts tālāk.

- (a) Pirms rotējošā diska tīrīšanas ar ūdeni ļaujiet tam atdzist.
- (b) Nenovietojiet karstus ēdienus vai karstus piederumus uz auksta rotējošā diska.
- (c) Nenovietojiet aukstus ēdienus vai aukstus piederumus uz karsta rotējošā diska.

Krāsns lietošanas laikā nenovietojiet neko uz ārējā korpusa.

**PIEZĪME.**

Nelietojiet plastmasas traukus sildīšanai ar mikroviļņiem, ja krāsns joprojām ir karsta pēc GRILĒŠANAS un JAUKTAS GRILĒŠANAS režīma lietošanas, jo tie var sakust.

Ja vien plastmasas trauku ražotājs nenorāda to piemērotību izmantošanai iepriekš minētajiem režīmiem, nelietojiet tos.

Ja neesat pārliecināts, kā pieslēgt savu krāsni, lūdzu, konsultējieties ar pilnvarotu un kvalificētu elektriķi.

Ne ražotājs, ne izplatītājs nevar uzņemties nekādu atbildību par krāsns bojājumiem vai traumām, kas radušās, neņemot vērā pareizo elektrisko savienojumu.

Dažreiz uz krāsns sienām vai ap durvju blīvēm un blīvējuma virsmām var veidoties ūdens tvaiki vai pilieni. Tā ir normāla parādība un nenorāda uz mikroviļņu krāsns noplūdēm vai nepareizu darbību.



UZSTĀDĪŠANA

1. Izņemiet visus iepakojuma materiālus no mikroviļņu krāsns iekšpuses un noņemiet visu aizsargplēvi no mikroviļņu krāsns korpusa.
2. Rūpīgi pārbaudiet, vai krāsnij nav nekādu bojājuma pazīmju.
3. Novietojiet krāsni uz drošas un līdzenas virsmas, kas ir pietiekami izturīga, lai balstītu krāsns svaru kopā ar vissmagāko vienību, ko varētu gatavot. Nenovietojiet mikroviļņu krāsni plauktā.
4. Izvēlieties līdzenu virsmu, kas nodrošina pietiekamu vietu gaisa ieplūdes un izplūdes atverēm. Ierīces aizmugurējā daļa jānovieto pret sienu.
 - Minimālais uzstādīšanas augstums ir 85 cm.
 - Minimālā atstarpe 20 cm ir jānodrošina starp jebkuru krāsns daļu un sienu.
 - Virs mikroviļņu krāsns atstājiet vismaz 30 cm brīvas vietas.
 - Nenoņemiet pamatnes balstus no mikroviļņu krāsns apakšas.
 - Aizsedzot gaisa ieplūdes un/vai izplūdes atveres, var tikt bojāta krāsns.
 - Krāsni novietojiet pēc iespējas tālāk no radio un TV. Mikroviļņu krāsns izmantošana var traucēt radio un TV uztveršanu.

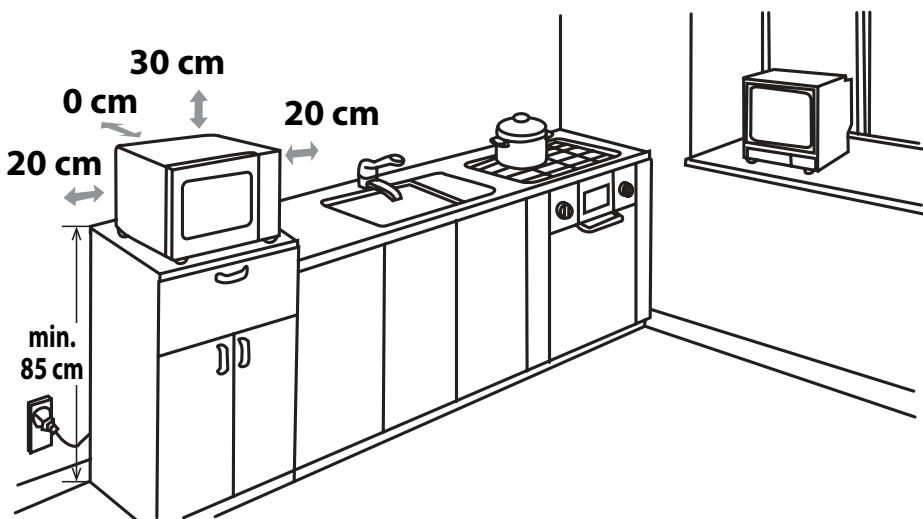

5. Droši savienojiet krāsns spraudni ar standarta iezemētu mājsaimniecības kontaktligzdu.

BRĪDINĀJUMS! Nenovietojiet mikroviļņu krāsni vietās, kur tiek izdalīts siltums vai mitrums (piemēram, blakus vai virs parastas krāsns) vai tuvu viegli uzliesmojošiem materiāliem (piemēram, pie aizkariem). Neaizsedziet un neaizsprostojiet gaisa ventilācijas atveres. Nenovietojiet priekšmetus uz krāsns.



MIKROVIĻŅU JAUDAS LĪMEŅI

Pastāv 5 mikroviļņu jaudas līmeņi, kā aprakstīts tālāk.

Mikroviļņu jaudas līmeni var mainīt, ieslēdzot un izslēdzot mikroviļņu enerģiju. Izmantojot jaudas līmeni, kas nav AUGSTS (100%), iespējams dzirdēt mikroviļņu enerģijas pulsācijas ieslēgšanas un izslēgšanas, kad tiek gatavoti vai atsaldēti produkti.

Vispārīgi ir piemērojami tālāk minētie ieteikumi.

800 VATI = AUGSTS - tiek izmantots ātrai gatavošanai vai uzsildišanai, piemēram, sautējumiem, dzērieniem, dārzeņiem u.c.

620 VATI = VIDĒJI AUGSTS - lietojams ilgāka blīvu produktu, piemēram, ceptu gurna gabalu, maltās gaļas un pārklātu ēdiena gatavošanai, arī jutīgiem ēdieniem, piemēram, biskvītkūkām. Pie šī samazinātā iestatījuma ēdiens tiks sagatavots vienmērīgi bez pārmērīgas sacepšanas malās.

440 VATI = VIDĒJS - blīvai pārtikai, kam, parasti cepot, nepieciešams ilgs cepšanas laiks, piem., gaļas ēdieniem, ir ieteicams izmantot šo jaudas iestatījumu, lai nodrošinātu, ka gaļa ir miksta.

260 VATI = VIDĒJI ZEMS - lai atkausētu, izvēlieties šo jaudas iestatījumu, tādējādi nodrošinot, ka trauks atkūst vienmērīgi. Šis iestatījums ir arī ideāls risu, makaronu, pelmeņu vārīšanai un olu krēma gatavošanai.

130 VATI = ZEMS - maigai atsaldēšanai, piem., krēma kūkai vai miklai.



ĒDIENU GATAVOŠANA MIKROVIĻŅU KRĀSNĪ

1. Produktu sagatavojiet un ievietojiet atbilstošā traukā (skatiet sadaļu LV-19 lpp. "PIEMĒROTI SILTUMIZTURĪGI TRAUKI"), produktu/trauku novietojiet tieši rotējošā šķīvja centrā. Aizveriet durvis.
2. Grieziet **MIKROVIĻŅU JAUDAS VADĪBAS** pogu uz vēlamo iestatījumu; viens no pieciem mikroviļņu jaudas līmeņiem.
3. Grieziet **TAIMERA/ATSALDĒŠANAS NORĀDES** pogu līdz vēlamajam gatavošanas/atsaldēšanas laikam un krāsns automātiski sāks darboties.
4. Kad gatavošana/atsaldēšana ir pabeigta, **TAIMERA/ATSALDĒŠANAS NORĀDE** atgriežas pozīcijā "0" nulle un tiek atskaņots skaņas signāls. Krāsns lampa automātiski izslēdzas un rotējošais šķivis beidz griezties. Atveriet durvis, uzmanīgi izņemiet produktu/trauku. Ja nepieciešams, ļaujiet produktam atdzist.

PADOMI PAR GATAVOŠANU

Kad krāsns sāks darboties, krāsns spuldze iedegsies un rotējošais šķivis griezties pulksteņrādītāju kustības virzienā vai pretēji pulksteņrādītāju kustības virzienam.

Ja vēlaties apturēt gatavošanu, pirms beidzies laiks, grieziet **TAIMERA/ATSALDĒŠANAS NORĀDES** pogu atpakaļ pozīcijā "0" (izslēgts) vai atveriet krāsns durvis. Krāsns durvis var atvērt jebkurā gatavošanas laikā. Lai turpinātu gatavošanu, aizveriet durvis. Ja gatavojot vēlaties mainīt gatavošanas laiku, vienkārši grieziet **TAIMERA/ATSALDĒŠANAS NORĀDES** pogu uz vēlamo iestatījumu.

Gatavojot/atsaldējot vismaz 3 minūtes, grieziet **TAIMERA/ATSALDĒŠANAS NORĀDES** pogu līdz 10 minūšu atzīmei un pēc tam atpakaļ uz vēlamo iestatījumu. Pēc tam taimeris darbosies precīzāk.

Lai gatavošanas laikā mainītu jaudas līmeni, grieziet **MIKROVIĻŅU JAUDAS VADĪBAS** pogu līdz vēlamajam iestatījumam.

BRĪDINĀJUMS!

Nodrošiniet, ka, beidzot gatavošanu, **TAIMERA/ATSALDĒŠANAS NORĀDES** poga ir atgriezta pozīcijā "0" nulle, pretējā gadījumā, aizverot krāsns durvis, automātiski atsāksies gatavošana.

SVARĪGI!

- Ja jūs gatavojat ēdiena pie standarta laika tikai ar 800 W, krāsns jauda automātiski samazināsies, lai novērstu pārkaršanu. (Mikroviļņu jaudas līmenis tiks samazināts).

Gatavošanas režīms	Standarta laiks
Mikroviļņi 800 VATI	30 minūtes

NORĀDĪJUMI PAR ATSALDĒŠANU



Šīs norādes veidotas, lai padarītu vieglāku specifisku produktu atsaldēšanu.

To var lietot, lai atsaldētu: vistas gaļu, ribiņas, zivis (visu vai fileju), kapātu gaļu un desas.

Piemērs: lai atsaldētu 0,4 kg vistas gaļas, rikojieties, kā aprakstīts tālāk.

1. Vistas gaļu novietojiet uz pīrāgu šķīvja un novietojiet mikroviļņu krāsni uz rotējošā šķīvja.
2. Pagrieziet **MIKROVIĻŅU JAUDAS VADĪBAS** pogu, lai iestatītu ATSALDĒŠANU (VIDĒJI ZEMS).
3. Grieziet **TAIMERA/ATSALDĒŠANAS NORĀDĪ** uz iestatījumu 0,4 kg. Krāsns nekavējoties ieslēgsies. Atsaldēšanas laikā 1-2 reizes apgrieziet vistas gaļu.
4. Pēc atsaldēšanas pārsedziet ēdienu ar foliju un atstājiet nostāvēties līdz pilnīgai atkuššanai.

Piezīme: atsaldēšanas laiks ir atkarīgs no standarta stāvokļa. Pārbaudiet atsaldēšanas rezultātu un, ja nepieciešams, atbilstoši pielāgojiet atsaldēšanas laiku.

PIEMĒROTI SILTUMIZTURĪGI TRAUKI



Lai gatavotu/atsaldētu produktu mikroviļņu krāsnī, tās enerģijai ir jāiziet cauri traukam, tādējādi iekļūstot produktā. Tāpēc ir svarīgi izvēlēties gatavošanai piemērotus traukus.

Apāļi/ovāļi trauki ir ieteicami kantainu/iegarenu trauku vietā, jo to stūros ēdiens mēdz pārgatavoties. Tālāk minēti vairāki gatavošanai izmantojamie trauki.

Gatavošanai piemēroti trauki	Droši izmantojami mikroviļņu krāsnī	Piezīmes
Alumīnija folija Folijas trauki	✓ / ✗	Nelielus alumīnija folijas gabaliņus var izmantot, lai pasargātu ēdienu no pārkaršanas. Nodrošiniet, lai folija atrastos vismaz 2 cm no krāsns sienīņām, jo to saskares rezultātā var rasties dzirksteļošana. Folijas trauki nav ieteicami, ja vien ražotājs nav tos norādījis, piemēram, Microfoil [®] , kura instrukcijas ievērojiet rūpīgi.
Cepšanas trauki	✓	Vienmēr ņemiet vērā ražotāja norādījumus. Nepārsniedziet ieteiktos sildīšanas laikus. Esiet ļoti uzmanīgs, jo šie trauki var kļūt ļoti karsti.
Ķīnas porcelāns un keramikas izstrādājumi	✓ / ✗	Porcelāns, māla trauki, fajanss un kaulu porcelāns parasti ir piemērots, izņemot tos traukus, kuriem ir metāla dekorējumi.
Stikla trauki, piem., Pyrex [®]	✓	Izmantojot smalkus stikla traukus, ir jārikojas uzmanīgi, jo tie var saplīst, ja tiek pēkšņi uzkaršēti.
Metāls	✗	Metāla traukus nav ieteicams izmantot, jo tie var dzirksteļot, radot aizdegšanos.
Plastmasa/polistirols, piem., ātrās ēdināšanas trauki	✓	Ir jārikojas uzmanīgi, jo daži trauki var saplakt, izkust vai mainīt krāsu pie augstas temperatūras.
Pārtikas plēve	✓	Nedrīkst saskarties ar produktu un ir jāizdursta caurumi, lai tvaikam būtu kur izkļūt.
Saldētavas/cepšanas maisiņi	✓	Ir jāizdursta caurumi, lai tvaikiem būtu kur izkļūt. Pārlicinieties, vai maisiņi ir piemēroti mikroviļņu krāsnij.
Papīra šķīvji/krūzītes un virtuves papīrs	✓	Neizmantojiet plastmasas vai metāla saspraudes, jo tās var izkust vai aizdegties dzirksteļošanas rezultātā.
Salmu un koka trauki	✓	Izmantojiet tikai sildīšanai vai mitruma absorbēšanai. Jārīkojas uzmanīgi, jo pārkaršana var radīt aizdegšanos.
Pārstrādāts papīrs un avīze	✗	Šo materiālu lietošanas laikā vienmēr uzraugiet krāsni, jo pārkaršana var radīt aizdegšanos. Var saturēt metāla daļiņas, kas radīs dzirksteles un var izraisīt aizdegšanos.



BRĪDINĀJUMS!

Kad sildāt ēdienu plastmasas vai papīra traukos, uzraugiet krāsni, jo iespējama aizdegšanās.



KOPŠANA UN TĪRĪŠANA

UZMANĪBU! NELIETOJĒT TIRDZNICĪBĀ PIEEJAMOS KRĀSNS TĪRĪŠANAS LĪDZEKLUS, TVAIKA TĪRĪTĀJUS, ABRAZĪVUS, RAUPJUS TĪRĪŠANAS LĪDZEKLUS, JEBKO, KAS SATUR NĀTRIJA HIDROKSĪDU, VAI ABRAZĪVAS SUKAS JEBKURAI MIKROVIĻŅU KRĀSNS SASTĀVDAĻAI.

TĪRIET KRĀSNS PĒC REGULĀRIEM INTERVĀLIEM UN NOŅĒMIET JEBKĀDUS ĒDIENA PĀRPALIKUMUS - uzturiet krāsni tīru, citādi tas novedīs pie krāsns virsmas nolietojšanās. Tas var nelabvēlīgi ietekmēt iekārtas darbību un, iespējams, radīt bīstamu situāciju.

Krāsns ārpusē

Krāsns ārpusē viegli var notīrīt ar maigām ziepēm un ūdeni. Noteikti noslaukiet ziepes ar mitru audumu un noslaukiet ārpusi ar mikstu dvieli.

Vadības panelis

Pirms tīrīšanas atveriet durvis, lai deaktivizētu vadības paneli. Jāievēro piesardzība, kad tīrāt vadības paneli. Lietojot ar tikai ūdeni samitrinātu audumu, maigi slaukiet paneli, līdz tas kļūst tīrs.

Izvairieties no pārmērīga ūdens daudzuma lietošanas. Nelietojiet jebkāda veida ķīmisku vai abrazīvu tīrīšanas līdzekli.

UZMANĪBU!

Rīkojieties uzmanīgi, lai tīrīšanas laikā TAIMERA poga netiktu pārslēgta no pozīcijas "0" (izslēgts), pretējā gadījumā, tiklīdz aizvērsiet durvis, krāsns tiks ieslēgta.

Krāsns iekšpusē

1. Tīrīšanai noslaukiet jebkādas šļakstas vai noplūdes ar mikstu mitru drānu vai sūkli pēc katras lietošanas reizes, kamēr krāsns vēl ir silts. Lielākiem izšļakstījumiem izmantojiet maigas ziepes un noslaukiet vairākas reizes ar mitru drānu, līdz visas atliekas ir noņemtas. Nenoņemiet viļņvada pārsegu.
2. Nodrošiniet, lai maigās ziepes vai ūdens neiespiestos mazajās sienu ventilācijas atverēs. Tas var radīt krāsns bojājumu.
3. Neizmantojiet izsmidzināmus tīrīšanas līdzekļus krāsns iekšpusē.

Uzturiet viļņvada pārsegu tīru visu laiku.

Viļņvada pārsegs ir veidots no plīstoša materiāla un jātīra piesardzīgi (ievērojiet iepriekš minētos norādījumus tīrīšanai).

Pārmērīga samērcēšana var izraisīt viļņvada pārsega sairšanu. Viļņvada pārsegs ir nolietojama sastāvdaļa, un bez regulāras tīrīšanas to vajadzēs nomainīt.

Rotējošais šķīvī un tā atbalsts

Izņemiet rotējošo šķīvī un tā atbalstu no krāsns.

Mazgājiet rotējošo šķīvī un tā atbalstu maigā ziepjūdenī. Noslaukiet ar mikstu drāniņu. Gan rotējošo disku, gan tā atbalstu var mazgāt trauku mazgājamajā mašīnā.

Durvis

Lai noņemtu visas netīrumu pēdas, regulāri tīriet abas durvju puses, durvju blīves un blakus esošās daļas ar mikstu, mitru drānu. Nelietojiet abrazīvu tīrīšanas līdzekli.

PIEZĪME. Tvaiku tīrītāju nedrīkst lietot.

Padoms par tīrīšanu - vieglākai krāsns tīrīšanai

Traukā ievietojiet pusi no citrona, ielejiet 300 ml ūdens un sildiet ar 100% 10–12 minūtes.

Iztīriet krāsni, izmantojot mikstu un sausu drānu.

LT



Dėmesio:

Jūsų produktas yra pažymėtas šiuo ženklu. Tai reiškia, kad panaudoti elektros ir elektronikos gaminiai neturėtų būti maišomi su įprastomis buities atliekomis. Tokiems gaminiams yra nustatytos atskiros surinkimo sistemos.

A. Informacija vartotojams apie įrangos šalinimą (privatiems namams)

1. Europos Sąjungoje

Dėmesio: Jei Jūs norite atsikratyti šios įrangos, prašome neišmesti jos į įprastą šiukšlių dėžę!

Panaudota elektros ir elektronikos įranga turi būti traktuojama atskirai pagal teisės aktus, kurie numato tokios įrangos tinkamą apdorojimą, utilizavimą ir perdirbimą.

Sekant valstybių narių veiklą, Europos Sąjungos privatūs namų ūkiai gali grąžinti panaudotą elektros ir elektronikos įrangą į tam skirtus surinkimo punktus nemokamai*.

Kai kuriose šalyse* vietinis įrangos prekiautojas taip pat gali priimti seną gaminį nemokamai, jei Jūs įsigyjate naują.

*) Dėl išsamesnės informacijos prašome susisiekti su vietos valdžia.

Jei Jūsų elektros ar elektronikos įranga turi baterijas ar akumuliatorių, prašome pašalinti juos atskirai pagal vietos reikalavimus.

Taisyklingai šalindami šį produktą, Jūs padėsite užtikrinti atliekoms būtiną apdorojimą, utilizavimą bei perdirbimą, ir dėl to saugosite aplinką ir žmonių sveikatą nuo galimų neigiamų pasekmių, kurios, kitu atveju, gali atsirasti dėl netinkamo atliekų tvarkymo.

2. Kitose šalyse už ES ribų

Jei Jūs norite išmesti šį produktą, prašome susisiekti su vietos valdžia ir paprašyti informacijos apie taisyklingus atliekų šalinimo būdus.

Šveicarijai: Panaudota elektros ir elektronikos įranga gali būti grąžinama nemokamai prekybos agentui, net jeigu Jūs neketinate įsigyti naujo gaminio. Papildomi surinkimo punktai yra išvardinti interneto svetainėje www.swico.ch arba www.sens.ch.

B. Informacija apie įrangos šalinimą (verslo klientams)

1. Europos Sąjungoje

Jei gaminy yra naudojamas verslo reikmėms ir Jūs norite jį išmesti:

Prašome susisiekti su SHARP prekybos agentu, kuris informuos Jus apie gaminio priėmimą. Jums gali tekti sumokėti gaminio priėmimo ir perdirbimo išlaidas. Smulkūs gaminiai (nedideliais kiekiais) gali būti priimami vietiniuose surinkimo punktuose.

Ispanijai: Dėl Jūsų panaudotos įrangos priėmimo prašome susipažinti su nustatyta surinkimo sistema ar susisiekti su vietos valdžia.

2. Kitose šalyse už ES ribų

Jei Jūs norite išmesti šį produktą, prašome susisiekti su vietos valdžia ir paprašyti informacijos apie taisyklingus šalinimo būdus.



TURINYS

INFORMACIJA APIE TINKAMĄ ĮRANGOS ŠALINIMĄ.....	1
TURINYS.....	2
TECHNINIAI DUOMENYS.....	2
KROSNELĖ IR PRIEDAI.....	3
VALDYMO SKYDAS.....	4
SVARBIOS SAUGUMO INSTRUKCIJOS.....	5-15
MONTAVIMAS.....	16
MIKROBANGŲ GALIOS LYGIAI.....	18
GAMINIMAS MIKROBANGŲ KROSNELĖJE.....	18
ATITIRPINIMO VADOVAS.....	19
MAISTO GAMINIMUI TINKAMI INDAI.....	19
PRIEŽIŪRA IR VALYMAS.....	20



TECHNINIAI DUOMENYS

Modelio pavadinimas:	R-200
Kintamosios srovės linijinė įtampa	: 230 V, 50 Hz, vienos fazės
Paskirstymo linijos saugiklis/automatinis apsauginis išjungiklis	: 10 A
Reikalinga kintamoji elektros srovė: Mikrobangos	: 1270 W
Išėjimo galia: Mikrobangos	: 800 W (IEC 60705)
Išjungimo (off) režimas (energijos taupymo režimas)	: mažiau nei 1.0 W
Mikrobangų dažnis	: 2450 MHz*(grupė 2/klasė B)
Išorės matmenys (W (plotis) x D (gylis) x H (aukštis)) mm	: 439,5 x 338,2 x 256,3
Vidaus matmenys (W (plotis) x D (gylis) x H (aukštis)** mm	: 306,0 x 306,6 x 208,2
Krosnelės tūris	: 20 litrų**
Besisukantis padėklas	: ø 255 mm
Svoris	: apie 10,9 kg
Krosnelės lempa	: 25 W/240 V

* Šis gaminytis atitinka Europos standarto EN55011 reikalavimus.
Pagal šį standartą, gaminytis yra klasifikuojamas kaip 2 grupės, B klasės įranga.
2 grupė reiškia, kad įranga maisto šildymui gamina radijo dažnio energiją elektromagnetinės spinduliuotės forma.
B klasės įranga reiškia, kad ji yra tinkama naudoti namų ūkyje.

** Vidinis tūris yra apskaičiuotas išmatavus didžiausią vidinį plotį, gylį ir aukštį. Tikrasis maisto laikymui skirtasis tūris yra mažesnis.

KADANGI MŪSŲ POLITIKOS DALIS YRA NUOLATINIS TOBULĖJIMAS, MES PASILIEKAME TEISĘ BE IŠANKSTINIO ĮSPĖJIMO ATLIKTI DIZAINO IR TECHNINIŲ DUOMENŲ PAKAITIMUS.

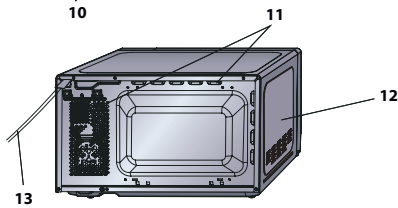
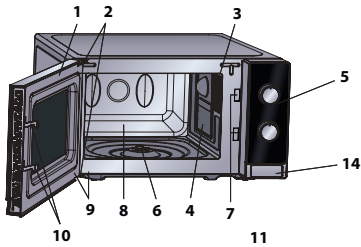

KROSNELĖ

1. Durelės
2. Durelių vyriai
3. Krosnelės lempa
4. Bangolaidžio uždanga (NENUIMTI)
5. Valdymo skydas
6. Sankaba
7. Durelių užraktai
8. Krosnelės vidus
9. Durų izoliacija ir sandarinimo paviršiai
10. Apsauginiai durelių užraktai
11. Ventilacijos angos
12. Išorinė danga
13. Elektros tiekimo laidas
14. Durelių atidarymo mygtukas

Centras (viduje)

15. Besisukantis padėklas (stiklinis)

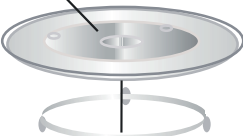

17. Sankaba

16. Besisukančio padėklo atrama

PRIEDAI:

Patikrinkite, ar visi priedai yra įtraukti: (15) Besisukantis padėklas (16) Besisukančio padėklo atrama (17) Sankaba. Padėkite besisukančio padėklo atramą krosnelės centre, kad jis galėtų laisvai sukintis aplinkui. Tada ant jo uždėkite besisukančią padėklą, taip kad tvirtai laikytųsi ant sankabos. Norėdami nesugadinti besisukančio padėklo, prieš nuimdami nuo jo tarą įsitikinkite, kad ji lengvai nusiima.

Pastaba: Kai užsisakote priedus pas savo prekybos agentą ar SHARP įgaliotą atstovą, prašome paminėti du dalykus: dalies pavadinimą ir modelį.

PASTABOS:

- Kadangi bangolaidžio danga yra trapi, imkitės visų atsargumo priemonių, kad valydami krosnelės vidų jos nepažeistumėte.
- Naudodamiesi krosnele visada įsitikinkite, kad besisukantis padėklas ir jo atrama yra pastatyti teisingai. Tai palengvina gaminimo procesą. Blogai pastatytas besisukantis padėklas gali barškėti, tinkamai nesisukti ir sugadinti krosnelę.
- Tiek gaminamas maistas, tiek maistui skirta tara turi būti pastatyti ant besisukančio padėklo.
- Besisukantis padėklas turi sukintis laikrodžio rodyklės kryptimi ir priešingai. Sukimosi kryptis gali keistis kiekvieną kartą kai įjungiate krosnelę. Tai nedaro jokios įtakos maisto paruošimui.



VALDYMO SKYDAS

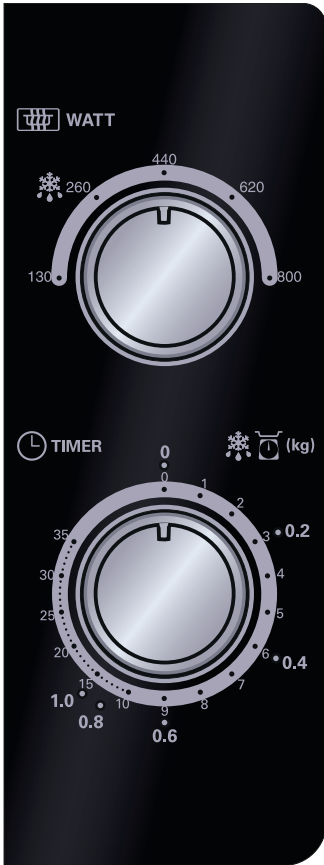

1. MIKROBANGŲ GALIOS LYGIO VALDYMO ratukas

Galios lygis

800 VATŲ = AUKŠTAS

620 VATŲ = VIDUTINIŠKAI AUKŠTAS

440 VATŲ = VIDUTINIS



260 VATŲ = VIDUTINIŠKAI ŽEMAS

130 VATŲ = ŽEMAS

2. LAIKMAČIO/ ATITIRPINIMO VALDYMO ratukas (0-35 Min/ 0,2 – 1,0 kg)

LAIKMAČIO/ ATITIRPINIMO VALDYMAS susideda iš dviejų skalių. Išorinė skalė yra skirta atitirpinimui pagal svorį (kg). Vidinė skalė naudojama laiko nustatymui.



SVARBIOS SAUGUMO INSTRUKCIJOS: PERSKAITYKITE ATIDŽIAI IR IŠSAUGOKITE ATEIČIAI.

Kad išvengtumėte gaisro:

Mikrobangų krosnelės veikimo metu nepalikite jos be priežiūros. Per aukštas mikrobangų galios lygis ar per ilgas gaminimo laikas gali perkaitinti maistą ir sukelti gaisrą.

Šia krosnele galima naudotis tik ją pastačius ant lygaus paviršiaus virtuvėje. Nenaudokite jos įstatę į virtuvinę spintelę.

Nelaikykite krosnelės spintoje.

Elektros lizdas turi būti lengvai prieinamas, kad pavojaus atveju galėtumėte iš jo ištraukti elektros tiekimo laidą.

Kintamoji elektros srovė turi būti 230 V, 50 Hz su min. 10 A paskirstymo linijos saugikliu arba min. 10 A automatinio apsauginiu išjungikliu.

Turi būti numatyta atskira, tik šiam prietaisui skirta grandinė.

Nelaikykite krosnelės karštį generuojančiose vietose.

Pavyzdžiui, arti orkaitės ar krosnies.

Taip pat nemontuokite krosnelės dideliu drėgnumu pasižyminčiose vietose arba kur kaupiasi drėgmė.

Nelaikykite ir nesinaudokite krosnele lauke.



SVARBIOS SAUGUMO INSTRUKCIJOS

Jei pajaučiate dūmus, išjunkite krosnelę ar ištraukite elektros tiekimo laidą iš lizdo ir neatidarykite durelių, kad užslopintumėte liepsną.

Naudokite tik mikrobangų krosnelėse saugius naudoti indus ir įrankius.

Žr. LT-19 psl. Patikrinkite indus ir įsitikinkite, kad jie tinkami naudoti mikrobangų krosnelėse.

Jei maistą šildote plastikinėje ar popierinėje tarioje, krosnelę stebėkite, kad joje nekiltų gaisras.

Po naudojimosi nuvalykite bangolaidžio uždangą, krosnelės vidų, besisukantį padėklą ir jo ataramą. Jie turi būti sausi ir netaukuoti. Susikaupę riebalai gali perkaisti, pradėti smilkti ir sukelti ugnį.

Šalia krosnelės ar ventiliacijos angų nelaikykite degių medžiagų.

Neuždenkite ventiliacijos angų.

Nuo maisto ir jo pakuočių nuimkite visus metalinius įspaudus, susuktas vielas ir pan. Elektros išlydis ant metalinių paviršių gali sukelti gaisrą.

Nenaudokite mikrobangų krosnelės aliejui pašildyti. Temperatūra yra nekontroliuojama, ir aliejus gali užsidedti.

Ruošdami kukurūzų spragėsius naudokite tik specialius, mikrobangų krosnelėje paruošiamus kukurūzų spragėsius.

Krosnelės viduje nelaikykite maisto ar kitų daiktų.

Kai įjungiate krosnelę, patikrinkite nustatymus, kad įsitikintumėte, jog ji dirba pageidaujamu režimu.



Gamindami ar šildydami maistą su dideliu cukraus ar riebalų kiekiu, pavyzdžiui, dešreles tešloje, pyragą ar Kalėdų pudingą, imkitės specialių atsargumo priemonių, kad būtų išvengta perkaitimo ar gaisro.

Daugiau informacijos rasite atitinkamuose valdymo vadovo patarimuose.

Kad išvengtumėte galimo susižalojimo:

ĮSPĖJIMAS:

Nesinaudokite krosnele, jei ji sugadinta ar veikia netinkamai. Prieš naudojimąsi patikrinkite:

- dureles; įsitikinkite, kad durelės tinkamai užsidaro, kad nėra nesuderintos ar kreivos.
- vyrius ir apsauginius durelių užraktus; patikrinkite, ar jie nesulūžę ar neatsipalaidavę.
- durų izoliaciją ir sandarinimo paviršius; ar jie nėra pažeisti.
- krosnelės vidų ar dureles iš vidinės pusės; patikrinkite, ar nėra įlenkimų.
- elektros maitinimo laidą ir jungiklį; įsitikinkite, kad jie nepažeisti.

Jei durelės ar durų izoliacija yra pažeista, krosnelės negalite jungti tol, kol kompetentingas asmuo nesutvarkė šių gedimų.

Niekada nereguliuokite, netaisykite ir nemodifikuokite krosnelės patys. Tai atlikti yra pavojinga visiems, išskyrus kompetentingą asmenį, kuris gali apžiūrėti ir sutaisyti krosnelę nuimdamas išorinę dangą, kuri saugo nuo neigiamo mikrobangų energijos poveikio.



SVARBIOS SAUGUMO INSTRUKCIJOS

Nejunkite krosnelės su atidarytomis durelėmis, niekaip nemodifikuokite durelių vyrių. Nenaudokite krosnelės, jei tarp durų izoliacijos ir sandarinamųjų paviršių yra koks nors objektas.

Neleiskite, kad ant durų izoliacinės medžiagos ar artimų detalių kauptųsi riebalai ar purvas. Valykite krosnelę reguliariai ir nepalikite jokių maisto likučių. Vadovaukitės skyriuje „Priežiūra ir valymas“ pateiktomis instrukcijomis (LT-20). Jei krosnelė nuolat yra nešvari, gali nusidėvėti jos paviršius, tai turės neigiamą poveikį įrangos veikimui ir gali kelti pavojų.

Asmenys su ŠIRDIES STIMULIATORIUMI turėtų pasitarti su savo gydytoju ar stimulatoriaus gamintoju dėl atsargumo priemonių naudojant mikrobangų krosnelę.

Kad išvengtumėte galimo elektros šoko

Jokiu būdu nenuimkite išorinės dangos.

Niekada nieko nepilkite ir nekiškite į durelių užrakto ar ventiliacijos angas. Kam nors įkritus, nedelsiant išjunkite ir atjunkite krosnelę, kreipkitės į SHARP įgaliotą atstovą.

Nemerkite maitinimo laido ar kištuko į vandenį ar kitą skystį.

Neleiskite, kad maitinimo laidas kabėtų virš stalo krašto ar darbo paviršiaus.

Elektros tiekimo laidą laikykite toliau nuo įkaitusių paviršių, įskaitant krosnelės užpakalinę pusę.

Pasirūpinkite, kad prietaisų ir jų laidų negalėtų pasiekti vaikai iki 8 metų amžiaus.



Nebandykite patys pakeisti krosnelės lempos ir neleiskite to atlikti kitiems, išskyrus SHARP įgaliotą elektriką. Jei krosnelės lempa nedega, kreipkitės į savo prekybos agentą ar SHARP įgaliotą atstovą.

Jei pastebėjote, kad krosnelės elektros tiekimo laidas yra pažeistas, pakeiskite jį kitu specialiu laidu.

Laidą pakeisti gali tik SHARP įgaliotas atstovas.

Kad išvengtumėte galimo sproginimo ir staigaus užvirimo:

ĮSPĖJIMAS: skysti ir kiti maisto produktai negali būti šildomi uždarytuose induose, nes jie gali sprogti.

Gėrimų šildymas mikrobangomis gali būti uždelstas, todėl liesdami tarą turite imtis atsargumo priemonių.

Niekada nenaudokite sandariai uždarytos taros. Prieš šildydami nuimkite dangtį. Dėl susidariusio spaudimo užsandarinta tara gali sprogti net po to, kai krosnelė išsijungia.

Mikrobangomis šildydami skysčius elkitės atsargiai. Naudokite tarą plačiais kraštais, kad burbulai galėtų nutekėti.



SVARBIOS SAUGUMO INSTRUKCIJOS

Niekada nešildykite skysčių taroje su siauru kakleliu, pvz., vaikų buteliukai, nes tai gali sukelti turinio išsiliejimą ir nudegimus.

Kad išvengtumėte staigaus verdančio skysčio išsiliejimo ir galimo nudegimo:

1. Nešildykite skysčio pernelyg ilgai.
2. Prieš šildydami/pašildydami skystį, jį išmaišykite.
3. Skysčio pašildymo metu rekomenduojama į jį įmerkti stiklinę lazdelę ar panašų įrankį (ne metalinį).
4. Baigę gaminti valgį, palaikykite jį krosnelėje bent 20 sekundžių, tai leidžia išvengti uždelsto staigaus užvirimo.

Mikrobangų krosnelėje nevirkite kiaušinių su lukštais ir nešildykite kietai virtų kiaušinių, nes jie gali sprogti net tada, kai gaminimas krosnele baigiasi. Norėdami krosnelėje gaminti neplaktus ar nemaišytus kiaušinius, pradurkite jų trynius ir baltymus, nes, kitu atveju, jie gali sprogti. Prieš šildydami kietai virtus kiaušinius mikrobangų krosnelėje, juos nulupkite ir perpjaukite.

Prieš gamindami tokius produktus kaip bulvės, dešrelės ir vaisiai, pradurkite žievelę, nes kitaip jie gali išsprogti.

Kad išvengtumėte galimo nudegimo



ĮSPĖJIMAS: maitinimo buteliukų ir kūdikių maisto stiklainių turinys prieš vartojimą turi būti sumaišytas ar suplaktas. Kad išvengtumėte nudegimų, patikrinkite jo temperatūrą. Kad apsisaugotumėte nuo nudegimų, imdami maistą iš krosnelės naudokite puodkėlę ar orkaitės pirštines.

Atidarydami tarą, kukurūzų spragėsių pakuotes, kepimo maišelius ir pan., visada laikykite ją toliau nuo veido ir rankų, kad nenusidegintumėte garais ar išsi-veržusiu verdančiu skysčiu.

Kad išvengtumėte nudegimų, prieš patiekdami maistą, visada patikrinkite jo temperatūrą ir jį sumaišykite. Atkreipkite ypatingą dėmesį į kūdikiams, vaikams ar senesniems žmonėms duodamo maisto ir gėrimų temperatūrą. Kai kurios dalys gali įkaisti naudojimo metu. Mažus vaikus laikykite saugiu atstumu.

Taros temperatūra nėra teisingas rodiklis, kuris parodytų maisto ar gėrimo temperatūrą; visada tikrinkite maisto temperatūrą.

Atidarydami krosnelės duris, visada stovėkite atokiau, kad išvengtumėte nudegimų garais ar karščiu.

Įdarytus maisto patiekalus po kepimo supjaustykite, kad išleistumėte garą ir išvengtumėte nudegimų.

Vaikus laikykite atokiau nuo durelių, kad jie išvengtų nudegimų.



SVARBIOS SAUGUMO INSTRUKCIJOS

Kad apsaugotumėte vaikus nuo netinkamo naudojimo

ĮSPĖJIMAS: vaikams iki 8 metų ir vyresniems mikrobangų krosnele galima leisti naudotis tik tinkamai apmokius, kad vaikas galėtų saugiai naudotis krosnele ir suprastų netinkamo naudojimo pavojus. Kai prietaisas naudojamas GRILIO, MIŠRAUS GRILIO ir AUTO MENIU režimu, vaikai turi naudotis mikrobangų krosnele tik prižiūrimi suaugusiojo dėl aukštos temperatūros prietaise. Šis prietaisas neskirtas naudoti asmenims (įsk. vaikus) su ribotomis fizinėmis, jutiklinėmis ar protinėmis galimybėmis, neturintiems patirties ar žinių, reikalingų, jei jie nėra prižiūrimi arba apmokyti naudotis prietaisu asmens, atsakingo už jų saugumą. Vaikai turi būti prižiūrimi, kad būtų galima užtikrinti, jog jie su prietaisu nežais.

Nesiremkite ir nesisupkite ant krosnelės durelių. Nežaiskite su krosnele ir nenaudokite jos kaip žaislo. Vaikams turi būti paašškintos visos svarbios saugumo instrukcijos: visada naudoti puodkėlę, atsargiai numinti taros dangtį; ypatingai atkreipti dėmesį į pakuotes (pvz., savaime įkaistančias medžiagas), sukurtas traškiems užkandžiams gaminti, kadangi jos gali būti ypatingai karštos.



Kiti įspėjimai

Jokiu būdu niekada nemodifikuokite krosnelės.

Nejudinkite krosnelės veikimo metu.

Šis prietaisas skirtas naudoti namuose ir panašioje aplinkoje, pavyzdžiui,

- personalo virtuvės zonoje, parduotuvėse, biuruose ir kitose darbinėse įstaigose;
- kaimo sodybose;
- klientams viešbučiuose, moteliuose ir kitose gyvenamosiose patalpose;
- nakvynės su pusryčiais paslaugas teikiančiuose nakvynės namuose.

Ši krosnelė yra skirta tik ruošti maistą namuose, ja galima tik ruošti maistą. Ji nėra skirta naudoti komercinėje aplinkoje ar laboratoriniams tyrimams.

Kad naudojimasis krosnele nesukeltų problemų ir pavojaus:

Niekada nejunkite krosnelės, kai joje nieko nėra. Kai skrudinate patiekalus ar naudojate savaime įkaisančias medžiagas, po besisukančio padėklo visada padėkite karščiui atsparų izoliatorių, pvz., porceliano lėkštę. Neviršykite maistui šildyti skirto laiko.



SVARBIOS SAUGUMO INSTRUKCIJOS

Nenaudokite metalinių indų, kurie atspindi mikroban-gas ir gali sukelti elektros išlydį. Į krosnelę nedėkite skardinių.

Naudokite tik šiai krosnelei skirtą besisukantį padėklą ir besisukantį atraminį žiedą. Nesinaudokite krosnele be besisukančio padėklo.

Kad apsaugotumėte besisukantį padėklą nuo galimos žalos:

- (a) Prieš plaudami besisukantį padėklą vandeniu, palikite jį, kad atvėstų.
- (b) Ant šalto besisukančio padėklo nestatykite karšto maisto ar įkaitusių indų.
- (c) Ant karšto besisukančio padėklo nestatykite šalto maisto ir šaltų indų.

Krosnelės veikimo metu nedėkite nieko ant jos išori-nės dangos.

**PASTABA:**

nešildykite maisto plastikiniuose konteineriuose, jei krosnelė tebėra karšta po GRILIO ir MIŠRAUS GRILIO naudojimo, nes konteineriai gali išsilydyti.

Nenaudokite plastikinių konteinerių su šiais režimais, jei gamintojas nėra jų pažymėjęs kaip tinkamų tokiai paskirčiai.

Jei jūs nesate tikri, kaip prijungti krosnelę, konsultuokitės su įgaliotu, kvalifikuotu elektriku.

Nei prietaiso gamintojas, nei jo platintojas nėra atsakingas dėl krosnei padarytos žalos ar asmeninių sužeidimų, kilusių dėl netinkamai atliktos elektros jungties procedūros.

Vandens garai ar lašai kartais gali susiformuoti ant krosnelės sienų ar aplink durų izoliaciją bei sandarinimo paviršių. Tai yra normalus reiškinys ir nereikia mikrobangų nuotėkio ar kitų gedimo požymių.



MONTAVIMAS

1. Iš krosnelės vidaus išimkite visas pakavimo medžiagas ir nuplėškite bet kokią apsauginę plėvelę.
2. Atidžiai patikrinkite, ar krosnelė neturi pažeidimo žymių.
3. Pastatykite krosnelę ant plataus, lygaus paviršiaus, pakankamai tvirto, kad galėtų išlaikyti krosnelės ir joje ruošiamų patiekalų svorį. Nestatykite krosnelės į spintą.
4. Pasirinkite lygų paviršių, kuris užtikrintų pakankamai atviros erdvės krosnelės ventiliacijai. Prietaiso galinė pusė turi būti nukreipta į sieną.
 - Mažiausias montavimo aukštis yra 85 cm.
 - Tarp krosnelės ir sienos reikia palikti bent 20 cm tarpą.
 - Palikite mažiausiai 30 cm tarpą virš krosnelės.
 - Nenuimkite pėdučių, esančių krosnelės apačioje.
 - Ventiliacinių angų blokavimas gali sugadinti krosnelę.
 - Pastatykite krosnelę kuo toliau nuo radijo imtuvų ir TV. Krosnelės veikimas gali trikdyti radijo ar TV signalų priėmimą.

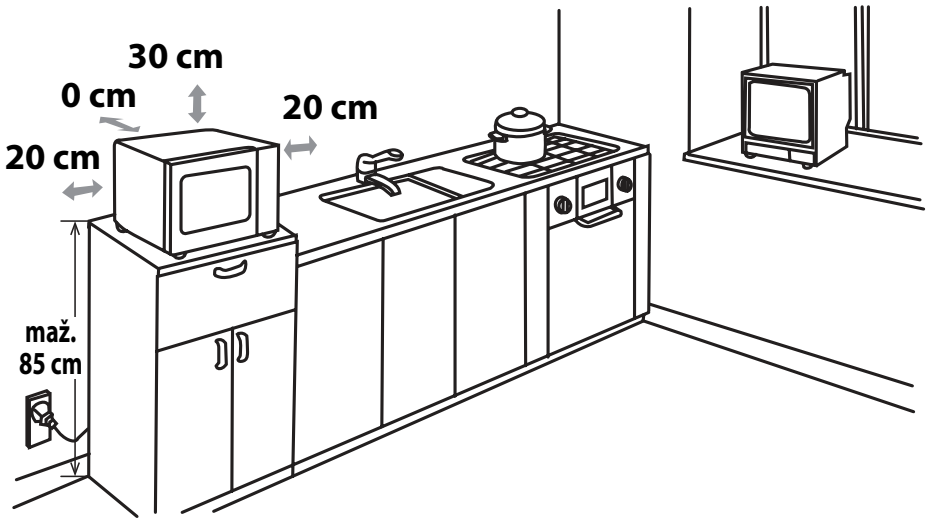

5. Saugiai įjunkite krosnelės kištuką į standartinį, įžemintą elektros lizdą.

ĮSPĖJIMAS: nestatykite krosnelės karštį skleidžiančiose ir drėgmę kaupiančiose vietose (pavyzdžiui, šalia tradicinės krosnies) arba šalia greitai užsidegančių medžiagų (pavyzdžiui, užuolaidų).

Neuždenkite ir neužblokuokite ventiliacinių angų. Nestatykite daiktų ant krosnelės.



MIKROBANGŲ GALIOS LYGIAI

Galimi 5 mikrobangų galios lygiai, išvardinti žemiau.

Mikrobangų galios lygis priklauso nuo įjungiamos ir išjungiamos mikrobangų energijos. Pavyzdžiui, krosnei dirbant ne AUKŠTU lygiu (100%), Jūs girdėsite kaip reguliariai įsijungia ir išsijungia mikrobangų energija.

Paprastai rekomenduojamas mikrobangų galios lygis:

800 WATT = (AUKŠTAS) naudojama norint greitai gaminti ar atitirpinti maistą, pvz. apkepus, karštus gėrimus, daržoves ir pan.

620 WATT = (VIDUTINIS-AUKŠTAS) naudojamas kieto maisto gaminimui, pvz. kepsniams, mėsos vyniotiniams ir antriems patiekalams, taip pat jautriems maisto produktams, tokiems kaip biskvitas. Šiuo sumažintu galios lygiu maistas išvirs tolygiai ir neprieps prieš indo kraštų.

440 WATT = (VIDUTINIS) galia skirta kieto maisto paruošimui, paprastai gaminamam ilgą laiką, pvz. jautienai. Šį galios lygį rekomenduojama naudoti, kad būtų užtikrintas tinkamas mėsos apdorojimas.

260 WATT = (VIDUTINIS-ŽEMAS) skirtas atitirpinimui. Pasirinkite šį režimą, kad užtikrintumėte, jog patiekalas atitirpsta tolygiai. Šis nustatymas taip pat idealus ryžių, makaronų, koldūnų pavirinimui ir kiaušinių kremo gaminimui.

130 WATT = (ŽEMAS) - lengvam atitirpinimui, pvz. kremui gateaux ar pyragaičiams.



GAMINIMAS MIKROBANGŲ KROSNELĖJE

1. Paruoškite ir sudėkite maistą į tinkamą indą (žr. "MAISTO GAMINIMUI TINKAMI INDAI", psl. LT-19), padėkite maistą/indą besisukančio padėklo viduryje. Uždarykite dureles.
2. Pasukite **MIKROBANGŲ GALIOS VALDYMO** ratuką į pageidaujamą poziciją; pasirinkite bet kurį iš penkių mikrobangų galios lygių.
3. Pasukite **LAIKMAČIO/ ATITIRPINIMO VALDYMO** ratuką, kad pasirinktumėte pageidaujamą gaminimo/atitirpinimo laiką ir krosnelė pradės darbą.
4. Pasibaigus gaminimui/atitirpinimui, **LAIKMAČIO/ ATITIRPINIMO VALDYMO** ratukas grįžta prie "0" nulinio ir pasigirsta signalas. Automatiškai išsijungia krosnelės lempa ir sustoja besisukantis padėklas. Atidarykite dureles, atsargiai išimkite maistą/tarą. Palaukite, kol maistas šiek tiek atvės.

MAISTO GAMINIMO PATARIMAI:

Kai krosnelė pradeda darbą, užsidega krosnelės lemputė ir pradeda sukis besisukantis padėklas. Padėklas sukasi tiek laikrodžio rodyklės sukimosi kryptimi, tiek priešingai.

Jei Jūs norite sustabdyti maisto gaminimą anksčiau nei pasibaigs gaminimo laikas, pasukite **LAIKMAČIO/ATITIRPINIMO VALDYMO** ratuką prie ženklo "0" (off) arba atidarykite krosnelės dureles. Gaminimo metu dureles galite atidaryti bet kuriuo momentu. Norėdami tęsti gaminimą, uždarykite dureles. Jei gaminimo metu norite pakeisti laiką, paprasčiausiai pasukite **LAIKMAČIO/ATITIRPINIMO VALDYMO** ratuką pageidaujamo nustatymo link.

Kai gaminate/atitirpinate mažiau nei 3 minutes, pasukite **LAIKMAČIO/ATITIRPINIMO VALDYMO** ratuką prie 10 minučių ženklo, o paskui nustatykite pageidaujamą nustatymą. Tokiu būdu laikmatis veiks tiksliau.

Norėdami pakeisti galios lygį gaminimo metu, pasukite **MIKROBANGŲ GALIOS VALDYMO** ratuką pageidaujamos pozicijos link.

ĮSPĖJIMAS:

Pasibaigus gaminimui, įsitinkinkite, kad **LAIKMAČIO/ATITIRPINIMO VALDYMO** ratukas grįžta prie "0" pozicijos, kitu atveju, krosnelė automatiškai pradės dirbti kai uždarysite dureles.

SVARBU:

- Jei Jūs gaminate maistą 800 W galia ilgiau nei nurodyta, krosnelės mikrobangų galia sumažės automatiškai, kad būtų išvengta perkaitimo. (Mikrobangų galios lygis sumažės).

Gaminimo režimas	Standartinis laikas
Mikrobangų galia 800 WATT	30 minučių



Šis vadovas yra sukurtas, kad palengvintų tam tikro maisto atitirpinimą.

Jis gali būti naudojamas atitirpinimui: vištienai, kepsniams, žuviai (visai ar file), maltai mėsai ir dešrelėms.

Pavyzdžiui: 0,4 kg vištienos atitirpinimas:

1. Sudėkite vištos dalis į platų indą ir pastatykite jį ant besisukančio padėklo.
2. Pasukite **MIKROBANGŲ GALIOS LYGIO VALDYMO** ratuką į DEFROST/ATITIRPINIMAS poziciją (Vidutiniškai žemas).
3. Pasukite **LAIKMAČIO/ ATITIRPINIMO VALDYMO** ratuką į 0,4 kg poziciją. Krosnelė pradės darbą. Nepamirškite 1-2 kartus apversti atitirpinamų vištos dalių.
4. Po atitirpinimo uždenkite maistą aliuminio folija ir palikite, kad maistas visiškai atitirptų.

Pastaba: atitirpinimo laikas remiasi standartinėmis sąlygomis. Būtinai patikrinkite, ar Jus tenkina atitirpinimo rezultatas, jeigu reikia, pratęskite atitirpinimo laiką.

MAISTO GAMINIMUI TINKAMI INDAI



Gaminant/atitirpinant maistą mikrobangų krosnele mikrobangos turi pereiti per tarą, kad įsiskverbėtų į maistą. Todėl tinkamas indų pasirinkimas yra labai svarbus.

Geriau naudokite apskritus/ovalius indus, nei keturkampius/stačiakampius, nes maistas kampuose gali perkepti.

Žemiau pateiktoje lentelėje išvardinta tinkamų indų įvairovė.

Indai	Tinkamumas mikrobangoms	Komentarai
Aliuminio folija Tara iš folijos	✓ / ✗	Kad apsaugotumėte maistą nuo perkaitimo apvyniokite smulkias jo dalis mažais folijos gabaliukais. Įsitikinkite, kad atstumas tarp folijos ir krosnelės sienelių yra ne mažesnis kaip 2 cm, nes, kitu atveju, gali pradėti kibirkščiuoti. Nerekomenduojama naudoti taros, padarytos iš folijos, nebent gamintojo nurodyta kitaip, pvz. Microfoil®.
Skrudinimo indai	✓	Visada vadovaukitės gamintojo nuorodomis. Neviršykite nurodyto gaminimo laiko. Būkite atidūs, nes šie indai gali labai įkaisti.
Keramika	✓ / ✗	Indai iš porceliano, keramikos, stiklo keramikos ir kaulinio porceliano yra tinkami, tik įsitikinkite, kad jie nėra puošti metalinėmis apdailos detalėmis.
Stiklas pvz. Pyrex®	✓	Visada prižiūrėkite stiklinius indus, nes greitai įkaitę jie gali įskilti arba sudužti.
Metalas	✗	Gaminant mikrobangomis nerekomenduojama naudoti metalinių indų, nes gali pradėti kibirkščiuoti ar net užsidegti.
Plastikas/Polistirenas pvz. greito maisto tara	✓	Stebėkite ir prižiūrėkite, kad dėl aukštos temperatūros tara nesideformuotų, netirptų ar nebluktų.
Plėvelė	✓	Nelieskite ką tik paruošto maisto ir supjaustykite jį, kad nugaruotų.
Šaldymo/skrudinimo maišeliai	✓	Privalo būti pradurti, kad išeitų garai. Įsitikinkite, kad maišeliai yra tinkami naudoti gaminant mikrobangų krosnele.
Popierinės lėkštės/ puodeliai ir virtuviniai popieriai	✓	Nenaudokite plastikinių ar metalinių dirželių, nes jie gali ištirpti ar dėl metalo kibirkščiavimo sukelti ugnį.
Šiaudinė ir medinė tara	✓	Naudokite tik pašildymui ar drėgmei sugerti. Prižiūrėkite, nes perkaitę gali užsiliepsnoti.
Perdirbtas popierius ir laikraštis	✗	Naudodami šias medžiagas visada prižiūrėkite krosnelę, nes perkautusios gali užsiliepsnoti. Sudėtyje gali būti metalo pėdsakų, dėl kurių gali susidaryti kibirkštys ar užsiliepsnoti.



ĮSPĖJIMAS:

Jei maistą šildote plastikinėje ar popierinėje taroje, prižiūrėkite krosnelę dėl galimo užsiliepsnojimo.



PRIEŽIŪRA IR VALYMAS

ĮSPĖJIMAS: NENAUDOKITE KOMERCINĖMS ORKAITĖMS SKIRTŲ VALIKLIŲ, GARO VALIKLIŲ, ABRAZYVINIŲ IR AŠTRIŲ VALIKLIŲ, KURIŲ SUDĖTYJE YRA NATRIO ŠARMO AR KITAIP GALĖTŲ PAŽEISTI MIKROBANGŲ KROSNELĖS PAVIRŠIŲ.

KROSNELĖ VALYKITE REGULIARIAI IR NEPALIKITE JOJE MAISTO LIKUČIŲ - Laikykite krosnelę švaroje, nes kitu atveju, suprastės jos išvaizda. Tai gali turėti neigiamos įtakos prietaiso veikimui ir galbūt sukelti pavojingą situaciją.

Krosnelės išvaizda

Išorinė Jūsų krosnelės pusė gali būti lengvai valoma švelniu muilu ir vandeniui. Muilą nušluostykite drėgna audinio šluoste. Nepamirškite nususinti įrangos paviršiaus švelniu rankšluosčiu.

Valdymo skydas

Prieš valydami valdymo skydą deaktivuokite jį atidarydami krosnelės dureles. Valdymo skydą valykite itin atsargiai ir švelniai. Naudokite vien tik vandeniu drėkintą šluostę.

Nenaudokite per daug vandens. Nenaudokite jokių cheminių ir abrazyvinių valiklių.

ĮSPĖJIMAS:

Būkite atsargūs, kad valymo metu nepasuktumėte LAIKMAČIO ratuko nuo "0" (off) pozicijos, nes kai tik uždarysite dureles, įsijungs krosnelė.

Krosnelės vidus

1. Bet kokias maisto dėmes ar išsiliejimus valykite švelniu, drėgnu audiniu arba kempine kiekvieną kartą, kol krosnelė dar šilta. Sunkesnes dėmes galite valyti muiluotu vandeniu ir švelniu audiniu, trindami nešvarias vietas keletą kartų, kol purvas nusivalo. Nenuimkite bangolaidžio uždangos.
2. Įsitikinkite, kad muilas ir vanduo neprasisiskverbia per smulkias išorinės dangos angas, nes tai gali sugadinti krosnelę.
3. Krosnelės vidui valyti nenaudokite purškiamo tipo valiklių.

Bangolaidžio uždangą visada laikykite švaroje.

Bangolaidžio uždanga yra pagaminta iš trapios medžiagos, todėl ją valykite labai atidžiai (vadovaukitės viršuje pateiktomis valymo instrukcijomis).

PASTABA: Per ilgai išmirkčius bangolaidžio uždangą, ji gali sutrupėti. Bangolaidžio dangtis yra sunaudojama dalis ir nesant reguliariam valymui jį teks pakeisti.

Besisukantis padėklas ir atrama

Išimkite besisukantį padėklą ir atramą iš krosnelės. Besisukantį padėklą ir atramą plaukite švelniu muiliniu vandeniu. Nusausinkite minkštu audiniu. Abu, besisukantį padėklą ir atramą, yra saugu plauti indaplovėje.

Durelės

Kad pašalintumėte visus purvo pėdsakus, reguliariai valykite dureles iš abiejų pusių, durų izoliaciją ir kitas dalis švelniu, drėgnu audiniu. Nenaudokite abrazyvinių valiklių.

PASTABA: Nenaudokite garo valiklių.

Patarimas dėl valymo - kad būtų lengviau valyti:

Į puodą įdėkite pusę citrinos, įpilkite 300 ml vandens ir pašildykite 100% galia 10-12 minučių.

Krosnelę valykite minkštu, sausu audiniu.

EE



Tähelepanu:

Teie toode on märgistatud sellise sümboliga. See tähendab, et oma eluea ära elanud elektrilisi ja elektroonilisi tooteid ei tohi segada tavalise olmeprügiga. Selliste toodete jaoks on olemas eraldi kogumissüsteem.

A. Teave seadme utiliseerimise kohta eraisikutest kasutajatele (eramajapidamised)

1. Euroopa Liidus

Tähelepanu: kui te soovite oma seadet utiliseerida, siis ärge tehke seda kasutades tavalist olmeprügikasti!

Kasutatud elektrilisi ja elektroonilisi seadmeid tuleb käsitleda eraldi ning kooskõlas seadusandlusega, mis nõuab kasutatud elektriliste ja elektrooniliste seadmete asjakohast töötlemist, taastamist ning ümbertöötlemist.

EL riikides asuvad majapidamised viia oma kasutatud elektrilised ja elektroonilised seadmed tasuta selleks ette nähtud kogumispunktidesse*.

Osades riikides* võib ka kohalik edasimüüja teie vana toote tasuta vastu võtta juhul kui te ostate temalt uue samasuguse seadme.

*) Täpsema teabe saamiseks võtke palun ühendust oma kohaliku omavalitsusega. Kui teie kasutatud seade sisaldab patareisid või akusid, utiliseerige need eelnevalt eraldi kooskõlas kohalike eeskirjadega.

Toote korrektse utiliseerimisega aitate te tagada, et jäätmed läbivad vajaliku töötlemise, taastamise ja ümbertöötlemise ning väldite seeläbi potentsiaalselt negatiivseid mõjusid keskkonnale ja inimeste tervisele, mis vastasel juhul võiksid jäätmete ebasobiva käitlemise tõttu tekkida.

2. Väljaspool EL-i asuvates riikides

Kui te soovite antud tootest vabaneda, võtke palun ühendust oma kohaliku omavalitsusega ning küsige neilt täpsemat teavet õige käitlemisviisi kohta.

Šveits: kasutatud elektrilised ja elektroonilised seadmed saab tasuta edasimüüjale tagastada, seda isegi juhul, kui te uut toodet ei osta. Täiendavad kogumispunktid on toodud ära veebilehtedel www.swico.ch või www.sens.ch.

B. Teave utiliseerimise kohta kommertskasutajatele

1. Euroopa Liidus

Kui seadet on kasutatud äriilistel eesmärkidel ning te soovite sellest vabaneda. Võtke palun ühendust oma SHARP edasimüüjaga, kes teavitab teid toote tagasi võtmise osas. Teile võidakse esitada arve tagasi võtmise ja ümbertöötlemisega seotud kulude kohta. Väikeseid tooteid (ja väikeseid koguseid) võidakse võtta tagasi teie kohalikes kogumispunktides.

Hispaania: võtke oma kasutatud toodete tagasivõtmise osas ühendust olemasoleva kogumissüsteemi või oma kohaliku omavalitsusega.

2. Väljaspool EL-i asuvates riikides

Kui te soovite antud tootest vabaneda, võtke palun ühendust oma kohaliku omavalitsusega ning küsige neilt õige käitlemisviisi kohta täpsemat teavet.



SISUKORD

TEAVE SOBIVA UTILISEERIMISE KOHTA	1
SISUKORD	2
TEHNILISED ANDMED	2
AHI JA TARVIKUD	3
JUHTPANEEL	4
OLULISED OHUTUSJUHISED	5-15
PAIGALDAMINE	16
MIKROLAINETE VÕIMSUSTASEMED	18
MIKROLAINETEGA TOIDUVALMISTAMINE	18
SULATAMISE JUHT	19
SOBIVAD AHJUNÕUD	19
HOOLDAMINE JA PUHASTAMINE	20



TEHNILISED ANDMED

Mudeliniimi:	R-200
Vahelduvvooluvõrgu pingeline	: 230 V, 50 Hz üks faas
Vooluringi kaitse/ahelakatkestaja	: 10 A
Vajalik vahelduvvoolu võimsus: Mikrolained	: 1270 W
Väljundvõimsus: Mikrolained	: 800 W (IEC 60705)
Välja lülitatud režiim (energiasäästurežiim)	: vähem kui 1,0 W
Mikrolainete sagedus	: 2450 MHz* (grupp 2/klass B)
Välismõõtmed (L) x (S) x (K) mm	: 439,5 x 338,2 x 256,3
Õõnsuse mõõtmed (L) x (S) x (K)** mm	: 306,0 x 306,6 x 208,2
Ahju mahutavus	: 20 liitrit**
Pöördalus	: ø 255 mm
Kaal	: umbes 10,9 kg
Ahju lamp	: 25 W/240 V

* Antud toode vastab Euroopa standardi EN55011 nõudmistele.

Vastavalt standardile on käesolev toode klassifitseeritud kui 2 grupi, B klassi seade.

Grupp 2 tähendab, et seade tekitab sihilikult raadiosageduslikku energiat elektromagnetilise kiirguse vormis toidu kuumtöötlemise eesmärkidel.

Klass B seade tähendab, et seade on sobiv kasutamiseks kodumajapidamistes.

** Sisemahutavus on arvestatud suurima laiuse, sügavuse ja kõrguse alusel. Tegelik toidu tarbeks kasutatav mahutavus on sellest väiksem.

PIDEVA PARENDAMISSTRATEEGIA ÜHE OSANA JÄTAME ENDALE ÕIGUSE MUUTA DISAINI JA TEHNILISI ANDMEID ILMA SELLEST EELNEVALT TEAVITAMATA.

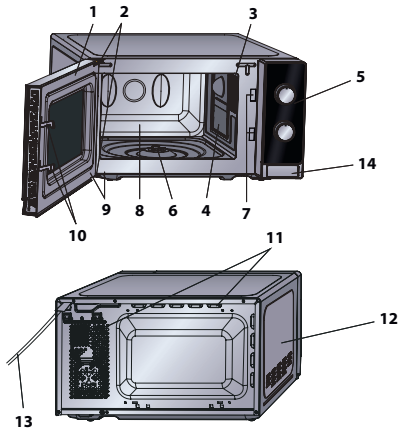

AHI

1. Uks
2. Uksehinged
3. Ahju lamp
4. Lainejuhi kate (MITTE EEMALDADA)
5. Juhtpaneel
6. Ajam
7. Ukselukud
8. Ahju õõnsus
9. Ukse tihendid ja tihenduspinna
10. Ukse turvalukud
11. Ventilatsioonivad
12. Väliskorpus
13. Toitejuhe
14. Ukse avamisnupp

Rumm (sees)

15. Pöördalus
(klaas)

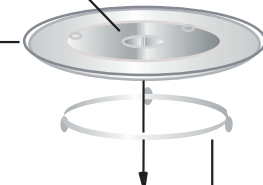

17. Ajam — 16. Rullikalus

TARVIKUD:

Kontrollige, et seadmega oleksid kaasas järgmised tarvikud:

(15) Pöördalus (16) Rullikalus (17) Ajam

Asetage rullikalus ahjupõranda keskele nii, et see saaks vabalt ümber ajami pöörlema. Seejärel asetage pöördalus rullikalusele nii, et see kindlalt ühendusele kinnitub. Pöördaluse kahjustamise vältimiseks jälgige, et nõud ja pakendid tõstetaks ahjust eemaldamisel selliselt, et need ei puutu vastu pöördaluse serva.

MÄRKUS: tarvikuid tellides öelge oma edasimüüjale või SHARPi volitatud teenindusagendile detaili nimi ning mudeli nimi.

MÄRKUSED

- Lainejuhi kate on kergesti purunev. Ahju sisemuse puhastamisel tuleb olla ettevaatlik, et seda ei kahjustataks.
- Ahju kasutamisel peavad rullikalus ja pöördalus olema alati korralikult paigaldatud. Selliselt on võimalik põhjalik ja ühtlane toiduvalmistamine. Halvasti paigaldatud pöördalus võib teha müra, ei pruugi korralikult ringi käia ning võib tuua kaasa ahju kahjustumise.
- Toit ning toidunõud asetatakse valmistamise ajaks alati pöördalusele.
- Pöördalus pöörleb kas päri- või vastupäeva. Pöörlemise suund võib muutuda iga kord, kui te ahju sisse lülitate. See ei mõjuta toiduvalmistamise kvaliteeti.



JUHTPANEEL

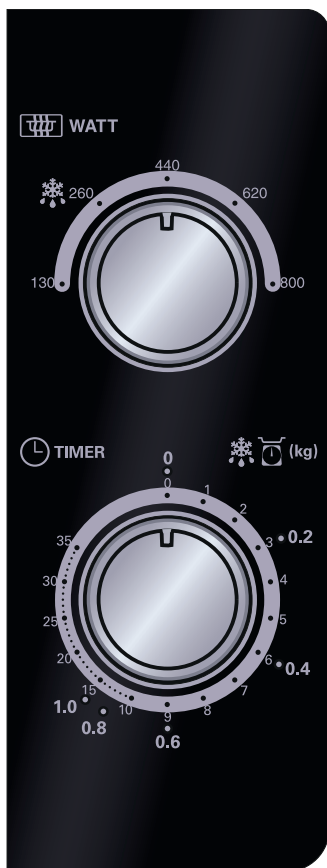

1. MIKROLAINETE VÕIMSUSE juhtnupp

Võimsustase

800 VATTI = KÕRGE

620 VATTI = KESKMINE KÕRGE

440 VATTI = KESKMINE



260 VATTI = KESKMINE MADAL

130 VATTI = MADAL

2. TAIMER / SULATAMISE JUHT nupp

(0-35 Min / 0,2 – 1,0 kg)

TAIMERIL / SULATAMISE JUHIL on kaks skaalat. Väline skaala on sulatamiseks kaalu alusel kg-des. Sisemist skaalat kasutatakse aja seadistamiseks.



OLULISED OHUTUSJUHISED: LUGEGE TÄHELEPANELIKULT LÄBI NING HOIDKE ALLES

Süttimisohu vältimine

Mikrolaineahju ei tohi jätta selle töötamise ajaks järelvalveta. Liiga kõrged võimsustasemed või liiga pikad valmistamisajad võivad toidu üle kuumutada, mis oma korda võib viia süttimiseni.

Ahi on mõeldud ainult tööpinnal kasutamiseks. Seade pole nähtud ette köögikappi integreerimiseks.

Ärge paigutage ahju kappi.

Pistikupesa peab alati olema kergesti kättesaadav, et seadet oleks hädaolukorras võimalik lihtsalt vooluvõrgust lahti ühendada.

Vahelduvvooluvarustus peab olema 230 V, 50 Hz, vähemalt 10 A vooluringi kaitsme või vähemalt 10 A vooluringi ahelakatkestajaga.

Tuleb luua ainult seda seadet teenindav eraldi vooluring.

Ärge asetage ahju kohtadesse, kus tekitatakse kuumust. Näiteks, tavalise ahju läheduses.

Ärge paigaldage ahju kõrge õhuniiskusega piirkonda-
desse või kohtadesse, kus võib koguneda kondensaati.

Ärge hoidke ega kasutage seadet välistingimustes.



OLULISED OHUTUSJUHISED

Suitsu täheldamisel lülitage ahi välja või eraldage vooluvõrgust ning hoidke ahju uks leekide summutamiseks suletud.

Kasutage ainult mikrolainete kindlaid nõusid ja söögiriistu.

Vt lk EE-19. Kontrollige nõusid veendumaks, et need on sobivad mikrolaineahjus kasutamiseks. Toidu kuumutamisel plastik- või paberpakendis tuleb nende võimaliku süttimisohtu tõttu ahjul valmistamise käigus silm peal hoida.

Puhastage lainejuhi kate, ahju õõnsus, pöördalus ja rullikalus iga kasutamiskorra järel. Need peavad olema kuivad ja rasvast puhtad. Kogunenud rasv võib üle kuumeneda, hakata suitsema või süttida põlema.

Ärge pange kergesti süttivaid materjale ahju või ventilatsiooniavade lähedusse.

Ärge katke ventilatsiooniavasid kinni.

Eemaldage toidult ja toidupakenditelt kõik metallist ja traadist kinnitused jms. Metallpindadel tekkiv kaarlek võib põhjustada süttimise.

Ärge kasutage mikrolaineahju fritüürimise jaoks õli kuumutamiseks. Temperatuuri ei ole võimalik kontrollida ning õli võib süttida põlema.

Kasutage popkorni valmistamiseks ainult spetsiaalseid mikrolaine popkornivalmistajaid.

Ärge kasutage ahju sisemust toidu või muude esemete hoidmiseks.

Kontrollige ahju käivitamise järel üle selle seadistused ja veenduge, et ahi töötab nii nagu soovitud.



Ülekuumenemise ja süttimise vältimiseks tuleb suure suhkru- ja rasvasisaldusega toitude, näiteks vorstide või kookide, valmistamisel või taaskuumutamisel olla äärmiselt tähelepanelik.

Tutvuge kasutusjuhendis vastavate näpunäidetega.

Võimaliku vigastuse vältimine

HOIATUS:

Ärge kasutage ahju, kui see on kahjustatud või selle töös on tõrkeid. Kontrollige enne kasutamist järgmisi punkte:

- a) uks; veenduge, et uks sulgub korralikult ning ei ole kaardus või kõveriti;
- b) hinged ja ukse turvalukud; veenduge, et nad on terved ja ei ole lahti;
- c) uksetihendid ja tihendipinnad; veenduge, et need ei ole kahjustatud;
- d) ahju sees või ukse pinnal; veenduge, et pindades ei ole auke;
- e) toitejuhe ja -pistik; veenduge, et need ei ole kahjustatud.

Kui uks või uksetihendid on kahjustatud, ei tohi ahju kasutada kuni see on kompetentse isiku poolt ära parandatud.

Ärge mitte kunagi ahju ise reguleerige, parandage ega muutke. Kõikidele teistele, peale asjatundjatest isikute, on igasugused hooldus- ja remonditööd, millised hõlmavad mikrolainete eest kaitset pakkuva katte eemaldamist, ohtlikud.



OLULISED OHUTUSJUHISED

Ärge kasutage ahju, kui selle uks on avatud ega muutke ahjuukse turvalukke mingilgi moel. Ärge kasutage ahju, kui uksetihendi ja tihenduspinde vahel on mõni ese.

Ärge laske uksetihenditele ja juures olevatele pindadele koguneda rasval või mustusel. Puhastage ahju regulaarselt ning eemaldage kõik kogunenud toidujäägid. Järgige leheküljel EE-20 peatükis "Hooldamine ja puhastamine" toodud juhiseid. Ahju puhtana mitte hoidmine võib viia pindade kahjustumiseni, mis võib omakorda mõjuda negatiivselt seadme elueale ning tuua kaasa ohuolukorra.

Südamestimulaatoriga kasutajad peaksid pidama nõu oma arsti või südamestimulaatori tootjaga võimalike ettevaatusabinõude suhtes seoses mikrolaineahjudega.

Võimaliku elektrilöögi vältimine

Mitte mingil juhul ei tohi te eemaldada seadme välisümbrist.

Ärge valage ega sisestage mingeid esemeid ukسلuku avadesse või ventilatsioonivadadesse. Kui sinna peaks midagi sattuma, lülitage ahi koheselt välja, tõmmake toitepistik pistikupesast ning võtke ühendust volitatud SHARPi teenindusagendiga.

Ärge pange toitepistikut ega -juhet vette või mõnda teise vedelikku.

Ärge laske toitejuhtmel rippuda üle laua või tööpinna ääre.



Hoidke toitejuhe kuumutatud pindadest, sealhulgas ahju tagaosast, eemal.

Hoidke seade ja selle toitejuhe väljaspool nooremate kui 8 aastaste laste käeulatust.

Ärge proovige ahju lambipirni ise vahetada ega laske ka teistel, kes ei ole SHARPi poolt volitatud elektrikud, seda teha. Juhul kui lambipirn läbi põleb, võtke palun ühendust oma edasimüüja või volitatud SHARPi teenindusagendiga.

Kui käesoleva seadme toitejuhe on kahjustatud, tuleb see asendada spetsiaalse juhtmega.

Juhtme vahetuse peab teostama volitatud SHARPi teenindusagent.

Plahvatamise ja ootamatu keemaminemise vältimiseks:

HOIATUS. vedelikke ning teisi toiduaineid ei tohi kuumutada suletud anumates, kuna need võivad plahvatada.

Jookide kuumutamine mikrolainetega võib viia hilisema ootamatu keemiseni, mistõttu tuleb anumaga ettevaatlikult ümber käia.

Ärge kasutage suletud nõusid. Eemaldage enne kasutamist kaaned ja sulgurid. Suletud nõud võivad tänu rõhu kasvamisele plahvatada isegi peale ahju välja lülitamist. Olge vedelike mikrolainetega töötlemisel ettevaatlikud. Kasutage laia avaga nõusid, et tekkivad mullid takistusteta välja pääseksid.



OLULISED OHUTUSJUHISED

Ärge kuumutage vedelikke kitsakaelalistes nõudes nagu näiteks lutipudelites, kuna see võib tipneda kuumutamisel sisu anumast välja purskamise ning põletuste tekkimisega.

Keeva vedeliku ootamatu purskamise ning võimaliku põletuse vältimiseks:

1. ärge kuumutage liiga pika aja jooksul;
2. segage vedelikku enne kuumutamist/taaskuumutamist;
3. soovitatav on panna kuumutamise ajal vedeliku klaasist pulk või mingi muu sarnane (mitte metallist) söögiriist;
4. laske vedelikult kuumutamise järel vähemalt 20 sekundit ahju seista, et vältida viivitusega keema paiskumist.

Ärge valmistage koorega mune ega kuumutage kõvaks keedetud mune mikrolaineahjus, kuna nad võivad plahvatada isegi peale mikrolaineahju välja lülitamist. Purustamata või segamata munade valmistamiseks või taaskuumutamiseks läbistage munakollased ja -valged või vastasel juhul võivad munad plahvatada. Koorige ja viilutage kõvaks keedetud munad enne nende taaskuumutamist mikrolaineahjus.



Torgake enne valmistamist läbi selliste toiduainete nagu kartulite, vorstide ja puuviljade koored ja nahad või vastasel juhul nad võivad plahvatada.

Põletusvõimaluste vältimine

HOIATUS. Põletuste vältimiseks tuleb lutipudelite ja lastetoidupurkide sisu enne tarbimist segada või loksutada ning temperatuur üle kontrollida. Kasutage põletuste vältimiseks toidu ahjust välja võtmisel pajalappe või ahjukindaid.

Aurupõletuste ning keemispursete vältimiseks avage pakendid, popkornivalmistajad, ahju küpsetuskotid jms. oma näost ja kätest eemale suunatult.

Põletuste vältimiseks kontrollige alati toidu temperatuuri, segage toitu enne serveerimist ning pöörake erilist tähelepanu just imikutele, lastele ja vanuritele antava toitude ja jookide temperatuurile. Ligipääsetavad detailid võivad kasutamise käigus muutuda kuumaks. Hoidke väikesed lapsed seadmest eemal.

Anuma temperatuur ei peegelda õigesti toidu või joogi temperatuuri; kontrollige toidu temperatuur alati üle.

Astuge ahju ukse avamisel alati veidi tagasi vältimaks väljuvast aurust ja kuumusest tekkida võivaid põletusi. Põletuste vältimiseks lõigake täidisega küpsetised peale kuumutamist auru välja laskmiseks lahti.

Hoidke lapsed seadme uksest eemal, et nad põletada ei saaks.



Laste poolt valesti kasutamise vältimine

HOIATUS. Lubage lastel seadet ilma järelevalveta kasutada ainult juhul, kui neid on piisavalt juhendatud nii, et laps suudab ahju ohutult kasutada ning mõistab vale kasutamisega seotud ohte. Kui seadet kasutatakse režiimides GRILL, KOMBI-NEERITUD GRILL ja AUTOMAATMENÜÜ, tohivad lapsed seoses tekkiva kuumusega kasutada ahju ainult täiskasvanud inimese järelevalve all. Antud seade ei ole mõeldud kasutamiseks piiratud füüsiliste, sensorsete või vaimsete võimete, või kogemuste või teadmisteta inimeste (sh laste) poolt kasutamiseks, välja arvatud juhul, kui neid jälgib või neid on vastavalt juhendanud nende ohutuse eest vastutav isik. Laste puhul tuleb jälgida, et nad ei mängiks seadmega.

Ärge toetuge ega nõjatuge ahju uksele. Ärge mängige ahjuga ega kasutage seda mänguasjana. Lastele tuleb õpetada kõiki olulisi ohutusnõudeid: pajalappide kasutamist, toidu katete ettevaatlikku äravõtmist, erilise tähelepanu pööramist toitu krõbedaks muutvatele pakenditele (näiteks ise kuumenevad materjalid), kuna need võivad muutuda eriti kuumaks.



Teised hoiatused

Ärge mitte mingil moel ahju muutke.

Ärge liigutage töötavat ahju.

See seade on mõeldud ainult koduses majapidamises ning sarnastes rakendustes kasutamiseks, nagu näiteks:

- töötajate kööginurgad kauplustes, kontorites ja teistes töökeskkondades;
- taludes;
- klientide poolt hotellides, motellides ning teistes majutuskeskkondades;
- ööbimise ja hommikusöögi tüüpi keskkondades.

Ahi on mõeldud ainult kodustest tingimustes toidu valmistamiseks ning seadet võib kasutada ainult toidu küpsetamiseks. Ahi ei ole sobiv ärilistel eesmärkidel või laboratoorseks kasutamiseks.

Ahju tõrgeteta kasutamine ning kahjustuste vältimine.

Ärge laske ahjul tühjalt töötada. Pruunistusnõud või isekuumenevaid materjale kasutades pange selle alla alati kuumuskindlast materjalist alus, näiteks portselantaldrik, hoidmaks ära pöördaluse ja rullikaluse võimalik kuumusest tingitud kahjustumine. Valmistamisjuhistes toodud eelkuumutamise aeg ei tohi ületada.



OLULISED OHUTUSJUHISED

Ärge kasutage ahjunõusid, millised peegeldavad mikrolaineid ning võivad tekitada elektrilist kaarleeki. Ärge pange ahju metallist purke.

Kasutage ainult sellele ahjule mõeldud pöördalust ja rullikalust. Ärge kasutage ahju ilma pöördalusega.

Pöördaluse purunemise vältimiseks pidage silmas järgmist.

- (a) Laske pöördalusel enne selle veega puhastamist maha jahtuda.
- (b) Ärge asetage kuumi toite või kuumi nõusid külmale pöördalusele.
- (c) Ärge asetage külmi toite või külmi nõusid kuuma pöördalusele.

Ärge pange ahju töötamise ajal ahju väliskestale mingeid esemeid.



MÄRKUS

Ärge kasutage mikrolainetega valmistamisel plastnõusid, kui ahi on veel GRILLI ja KOMBINEERITUD GRILLI režiimide kasutamisest kuum, kuna sellised nõud võivad hakata sulama.

Ülalmainitud režiimide ajal ei tohi plastnõusid kasutada, välja arvatud juhul, kui nõu tootja on öelnud, et need on kasutamiseks sobivad.

Kui te ei ole kindlad, kuidas oma ahju ühendada, pida-ge palun nõu ametliku kvalifitseeritud elektrikuga.

Seadme tootja ega edasimüüja ei aktsepteeri vastutust elektriühenduste tegemise nõuetest kinni mitte pidamisest tingitud ahju kahjustuste või kehavigastuste eest.

Ahju seintele ning ukse tihenditele ja tihenduspin-
dadele võib aegajalt tekkida veeauru või veetilkasid.

Tegemist on normaalse nähtusega ning ei anna tun-
nistust mikrolainete lekkimisest või seadme rikkest.



PAIGALDAMINE

- 1.** Eemaldage ahju seest kõik pakkematerjalid ning eemaldage ahju korpuse pinnalt võimalik kaitsekile.
- 2.** Kontrollige ahju tähelepanelikult võimalike kahjustusmärkide suhtes.
- 3.** Asetage ahi kindlale, tasasele pinnale mis on piisavalt tugev, et kanda ahju kaalu ning ahjus valmistatava raskeima eseme kaalu. Ärge asetage ahju kappi.
- 4.** Valige tasane pind, kus on sisse- ja väljalaskeava-dele piisavalt vaba ruumi.
Seadme tagapind tuleb paigutada vastu seina.
 - Minimaalne paigalduskõrgus on 85 cm.
 - Ahju ja kõrval asuvate seinte vahele peab jääma vähemalt 20 cm vaba ruumi.
 - Jätke ahju kohale vähemalt 30 cm vaba ruumi.
 - Ärge eemaldage ahju all asuvaid jalgu.
 - Sisse- ja/või väljalaskeavade ummistamine võib ahju kahjustada.
 - Asetage ahi raadiotest ja teleritest võimalikult kaugemale. Mikrolainete töötamine võib põhjustada häireid raadio- ja telesaadete vastuvõtus.

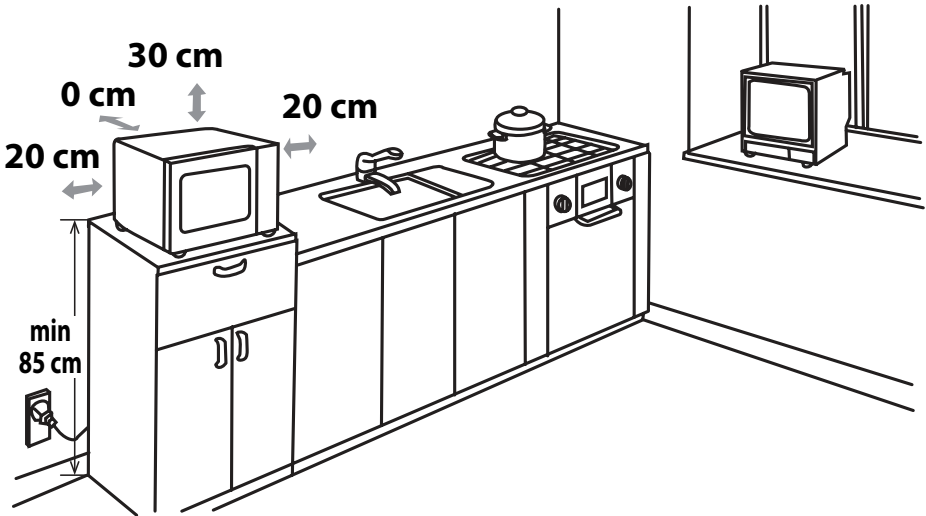

5. Ühendage ahju pistik kindlalt standardsesse (maandatud) pistikupesasse.

HOIATUS. Ärge asetage ahju kohtadesse, kus tekita-
takse kuumust, suurt õhuniiskust või niiskust (näiteks
tavalise ahju lähedale või peale) või kergesti süttivate
materjalide lähedale (näiteks kardinad).

Ärge ummistage ega katke kinni õhutusavasid.

Ärge asetage ahju peale esemeid.



MIKROLAINETE VÕIMSUSTASEMED

Seadmel on võimalik valida viit erinevat alltoodud mikrolainete võimsustaset.

Mikrolainete võimsustaset muudetakse mikrolaineid sisse ja välja lülitades. Kasutades muid võimsustasemeid kui KÕRGE (100%), kuulete toidu valmistamise või sulamise ajal mikrolaineid sisse ja välja lülitumas.

Üldjuhul on rakendatavad järgmised soovitusused:

800 VATTI = KÕRGE - kasutatakse kiireks valmistamiseks või ülessoojendamiseks, näiteks hautised, kuumad joogid, köögiviljad jms.

620 VATTI = KESKINE KÕRGE - kasutatakse tihedamate toiduainete pikemaajalise valmistamise korral, nagu näiteks koodid, lihalõigud aga ka õrnemate toitude, näiteks keekside korral. Sellise madalama võimsustaseme juures küpseb toit ühtlaselt ilma külgedelt ülekipsemata.

440 VATTI = KESKINE - tihedate toitude (näiteks loomaliha hautise) puhul, mis nõuavad tavalise valmistamise juures pikemat valmistamisaega, on liha õrna struktuuri säilitamiseks soovitatav kasutada just seda võimsustaset.

260 VATTI = KESKINE MADAL - sulatamiseks valige see võimsustase, et tagada toidu ühtlane sulamine. See seadistus on ka kasulik riisi, pasta ja klimpide tasasel kuumusel valmistamiseks ning munarõa valmistamiseks.

130 VATTI = MADAL - ettevaatlikuks sulatamiseks, näiteks kreemikoogi või kondiitritoote puhul.



MIKROLAINETEGA TOIDUVALMISTAMINE

1. Valmistage toiduained ette, paigutage sobivasse nõusse (vt "SOBIVAD AHJUNÕUD" lk EE-19) ning asetage toit/nõu otse pöördaluse keskele. Sulgege uks.
2. Keerake **MIKROLAINETE VÕIMSUSE** juhtnupp soovitud seadele (ühele viiest mikrolainete võimsustasest).
3. Keerake nuppu **TAIMER / SULATAMISE JUHT** soovitud valmistamise/sulatamise ajale ning ahi käivitub seejärel automaatselt.
4. Valmistamise/sulatamise lõppedes naaseb **TAIMER / SULATAMISE JUHT** asendisse "0" ning kostub helisignaali. Ahju valgustus kustub automaatselt ning pöördaluse lõpetab pöörlemise. Avage ahju uks ning eemaldage ettevaatlikult toit/nõu. Jätke toit järelvalmima nii nagu vajalik.

TOIDUVALMISTAMISE NÄPUNÄITED

Ahju käivitumisel süttib ahju lamp põlema ning pöördalus hakkab pöörlema päri- või vastupäeva suunas.

Kui soovite lõpetada toiduvalmistamise enne, kui valmistamisaeg on möödunud, pöörake nupp **TAIMER / SULATAMISE JUHT** tagasi asendisse "0" (väljas) või avage ahju uks. Ahju ukse võib valmistamise ajal igal hetkel avada. Valmistamise jätkamiseks sulgege uks. Kui soovite valmistamise aega valmistamise ajal muuta, pöörake nuppu **TAIMER / SULATAMISE JUHT** soovitud uuele seadele.

Valmistades/sulatades vähem kui 3 minutit, keerake nupp **TAIMER / SULATAMISE JUHT** üle 10 minuti märgise ning seejärel tagasi soovitud seadele. Taimer töötab selliselt suurema täpsusega.

Valmistamise ajal võimsustaseme muutmiseks keerake **MIKROLAINETE VÕIMSUSE** juhtnupp soovitud asendisse.

HOIATUS

Veenduge, et **TAIMER / SULATAMISE JUHT** oleks valmistamise lõpul tagasi asendis "0" või ahi käivitub ahju ukse sulgemisel automaatselt.

TÄHELEPANU

- Kui valmistate toitu standardaja jooksul ainult võimsusega 800 W, siis vähendab ahi ülekuumenemise vältimiseks automaatselt võimsust. (Mikrolainete võimsustaset vähendatakse).

Valmistamisrežiim	Standardaeg
Mikrolained 800 VATTI	30 minutit

SULATAMISE JUHT



Selle juhi ülesandeks on muuta konkreetsete toitude sulatamine lihtsamaks.

Seda on võimalik kasutada sulatamiseks: kanalõigud, lihatükid, kala (terve ja fileed), hakkliha ja vorstid.

Näide: 0,4 kg kanalõikude sulatamine.

1. Asetage kanalõigud küpsetusvormi ning asetage vorm ahju pöördalusele.
2. Keerake **MIKROLAINETE VÕIMSUSE** juhtnupp SULATAMISE asendisse (KESKMINE MADAL).
3. Keerake **TAIMER / SULATAMISE JUHT** seadele 0,4 kg. Ahi käivitub koheselt. Pöörake kanalõigud sulatamise ajal 1-2 korda ümber.
4. Sulatamise järel katke toit fooliumiga ning jätke kuni sulamise lõpuni seisma.

Märkus: sulatamisaeg põhineb standardtingimustel. Palun kontrollige sulatamistulemusi ning reguleerige vajaduse korral vastavalt sulatamise kestust.

SOBIVAD AHJUNÕUD



Mikrolaineahjus toidu valmistamiseks/sulatamiseks peab mikrolainete energia suutma toidu läbistamiseks tungida läbi anuma. Seetõttu on oluline valida valmistamiseks sobiv nõu.

Ümmargused/ovaalsed nõud on paremad, kui ruudu/ristküliku kujulised nõud, kuna toit kipub nõu nurkades üle küpsema. Alljärgnevalt on toodud ära erinevad kasutatavad toidunõud.

Toidunõu	Mikrolainekindel	Märkused
Alumiiniumfoolium Fooliumnõud	✓ / ✗	Väikeseid alumiiniumfooliumi tükke saab kasutada toidu kaitsmiseks ülekuumenemise eest. Kaarleegi vältimiseks hoidke foolium vähemalt 2 cm kaugusel ahju seintest. Fooliumnõusid ei soovitata, kui nende kasutamist ei näe just tootja ette (näiteks Microfoil®); järgige tähelepanelikult toodud juhiseid.
Pruunistamispõu	✓	Pidage alati kinni tootjate juhistest. Ärge ületage antud kuumutusaegu. Olge väga ettevaatlikud, kuna need nõud võivad muutuda väga kuumaks.
Portselan ja keraamika	✓ / ✗	Portselan, savist nõud ja glasuuritud savinõud on tavaliselt kasutamiseks sobivad, välja arvatud metallist kaunistustega nõud.
Klaasnõud, näiteks Pyrex®	✓	Ettevaatlik tasub olla õhukeste klaasnõude kasutamisel, kuna need võivad järsu kuumutamise korral puruneda või möraneda.
Metall	✗	Mikrolainetega valmistamisel ei ole soovitatav kasutada metallist nõusid, kuna see võib tuua kaasa süttimise.
Plastik/polüstüreen, näiteks kiirtoidu pakendid	✓	Tasub olla ettevaatlik, kuna mõned nõud koolduvad, sulavad või muudavad värvi kõrgetel temperatuuridel.
Toidukile	✓	Ei tohiks puutuda vastu toitu ning auru välja laskmiseks tuleb kile läbistada.
Külmutus-/küpsesutkotid	✓	Tuleb auru väljalaskmiseks läbistada. Veenduge, et kotid on mikrolainetega kasutamiseks sobilikud.
Pabertaldrikud/tassid ja kõõgipaber	✓	Ärge kasutage plast- või metallkinnitisi, kuna need võivad sulada või metalli kaarleegi tõttu süttida.
Õlgedest ja puidust nõud	✓	Kasutage ainult soojendamiseks või niiskuse imamiseks. Tähelepanelik tasub olla ülekuumenemise suhtes, kuna nõud võivad süttida.
Ümbertöödeldud paber ja ajalehepaber	✗	Ärge jätke ahju nende materjalide kasutamisel järelvalveta, kuna ülekuumenemine võib tuua kaasa süttimise. Võib sisaldada metalliosi, mis võivad põhjustada kaarleeki ning viia süttimiseni.

⚠ HOIATUS

Toidu kuumutamisel plastik- või paberpakendis tuleb võimaliku süttimisohtu tõttu ahjul silm peal hoida.



HOOLDAMINE JA PUHASTAMINE

ETTEVAATUST: ÄRGE KASUTAGE OMA AHJU ÜHEGI DETAILI PUHASTAMISEL JA HOOLDAMISEL KAUBANDUSES SAADA OLEVAID AHJUPUHASTUSVAHENDEID, AURUGA PUHASTAJAID, ABRASIIVSEID JA TUGEVATOIMELISI PUHASTUSVAHENDEID, NAATRIUMHÜDROKSIIDI SISALDAVAID AINEID VÕI KÜÜRIMISPATJU.

PUHASTAGE AHJU REGULAARSELT NING EEMALDAGE KÕIK TOIDUJÄÄGID - hoidke ahi puhtana või välispinnad võivad kahjustuda. See võib mõjuda negatiivselt seadme elueale ning tekitada ka ohtlikke olukordi.

Ahju välispinnad

Ahju välispindu saab lihtsalt puhastada õrnatoimelise seebi ja veega. Pühkige seebijäägid kindlasti niiske lapiga ära ning kuivatage seadme välispind pehme käterätikuga.

Juhtpaneel

Juhtpaneeli deaktiveerimiseks avage enne puhastamist ahju uks. Olge juhtpaneeli puhastamisel ettevaatlikud. Kasutades ainult veega niisutatud lappi, pühkige paneeli kuni see on puhas.

Vältige liigsete koguste vee kasutamist. Ärge kasutage mingeid kemikaale ega abrasiivseid puhastusvahendeid.

ETTEVAATUST

Ärge liigutage nuppu TAIMER puhastamise ajal asendist "0" (väljas) või ahi käivitub kohe peale ukse sulgemist.

Ahju sisepinnad

1. Ahju puhastamiseks pühkige iga kasutamise järel, kui ahi on veel soe, kõik pritsmed või maha läinud toit pehme lapi või švammiga ära. Tugevamate plekkide puhul kasutage lahjat seebilahust ning pühkige niiske lapiga mitu korda kuni kõik plekid on eemaldatud. Ärge lainejuhi katet eemaldage.

2. Jälgige, et lahja seebilahus ega vesi ei tungiks seintes asuvatesse väikestesse ventilatsioonivavadesse, mis võiks ahju kahjustada.

3. Ärge kasutage ahju sisepindade puhastamiseks spreitüpi puhastusvahendeid.

Hoidke lainejuhi kate alati puhtana.

Lainejuhi kate on ehitatud õrnast materjalist ning selle puhastamisel tuleb olla eriti ettevaatlik (järgige eeltoodud puhastusjuhust).

MÄRKUS. Liigne leotamine võib põhjustada lainejuhi katte desintegreerumise. Lainejuhi kate on kulutarvik ning regulaarse puhastuseta tuleb see välja vahetada.

Pöördalus ja rullikalus

Eemaldage ahjust pöördalus ja rullikalus.

Peske pöördalust ja rullikalust lahjas seebivees. Kuivatage pehme lapiga. Nii pöördalust, kui rullikalust võib pesta nõudepesumasinas.

Uks

Kõigi toidujääkide eemaldamiseks puhastage regulaarselt ukse mõlemat külge, ukse tihendeid ning lähedal asuvaid detaile pehme, niiske lapiga. Ärge kasutage abrasiivseid puhastusvahendeid.

MÄRKUS. Auruga puhastajat ei tohi kasutada.

Puhastamisnõuanne - ahju hõlpsamaks puhastamiseks

Asetage kaussi pool sidrunit, lisage 300 ml vett ning kuumutage 100% võimsuse juures 10-12 minutit.

Pühkige ahi pehme ja kuiva lapiga seest puhtaks.

БГ



Внимание:

Вашият продукт е маркиран с този символ.

Това означава, че излезлите от употреба електрически и електронни уреди не трябва да се смесват с общите битови отпадъци. Има отделна система за събиране на тези продукти.

А. Информация за изхвърляне и преработка, за потребителите (частни домакинства)

1. В Европейският Съюз

Внимание: Ако искате да изхвърлите този уред, моля не използвайте обикновената кофа за боклук!

Използваното електрическо оборудване трябва да бъде сепарирано отделно, съгласно законодателството, което изисква правилно третиране, оползотворяване и рециклиране на излязлото от употреба електрическо и електронно оборудване.

Следвайки практиката на страните-членки, частните домакинства в ЕС могат връщат своите излезли от употреба електрически и електронни уреди на определени места за безплатно събиране.

В някои страни, Вашият търговец може безплатно да вземе Вашия стар уред при покупката на нов такъв.

*) Моля, обърнете се към местната власт за повече информация.

Ако вашите електрически или електронни уреди имат батерии или акумулатори, моля, изхвърлете ги отделно, съгласно местните изисквания.

Чрез правилното изхвърляне на този продукт, Вие помагате отпадъците да преминават през необходимите обработки, оползотворяване и рециклиране и по този начин се предотвратяват възможните негативни въздействия върху околната среда и човешкото здраве, които иначе биха могли да възникнат при неправилно изхвърляне.

2. В страни извън ЕС

Ако искате да изхвърлите този продукт, моля, свържете се с местните власти и разберете правилния начин за изхвърляне.

За Швейцария: Излязлото от употреба електрическо и електронно оборудване може да бъде върнато на търговеца и без да се купува нов продукт. Допълнителните съоръжения за събиране са изброени на началната страница на www.swico.ch или www.sens.ch.

Б. Информация за изхвърляне за бизнес потребители

1. В Европейският Съюз

Ако този продукт се използва за стопански цели и искате да го изхвърлите: Моля, свържете се с Вашия дилър на SHARP, който ще Ви информира относно обратното приемане на продукта. Може да бъдат таксувани за разходите по обратното приемане и рециклирането. Малки артикули (или малко артикули) може да бъдат взети от местните съоръжения за събиране.

За Испания: Моля, свържете се с въведената система за събиране или към Вашия местен орган за обратно приемане на излезли от употреба уреди.

2. В страни извън ЕС

Ако искате да изхвърлите този продукт, моля, свържете се с местните власти и разберете правилния начин за изхвърляне.



СЪДЪРЖАНИЕ

ИНФОРМАЦИЯ ОТНОСНО ПРАВИЛНОТО ИЗХВЪРЛЯНЕ	1
СЪДЪРЖАНИЕ.....	2
СПЕЦИФИКАЦИИ	2
ФУРНА И АКСЕСОАРИ	3
КОНТРОЛЕН ПАНЕЛ	4
ВАЖНИ ИНСТРУКЦИИ ЗА БЕЗОПАСНОСТ	5-15
ИНСТАЛИРАНЕ	16
НИВА НА МИКРОВЪЛНОВАТА МОЩНОСТ	18
МИКРОВЪЛНОВО ГОТВЕНЕ.....	18
РЪКОВОДСТВО ЗА РАЗМРАЗЯВАНЕ.....	19
ПОДХОДЯЩИ КУХНЕНСКИ СЪДОВЕ.....	19
ГРИЖИ И ПОЧИСТВАНЕ.....	20



СПЕЦИФИКАЦИИ

Наименование на модела:	R-200
АС линеен волтаж	: 230 V, 50 Hz една фаза
Линеен предпазител/прекъсвач	: 10 A
АС Изисквано захранване: Микровълна	: 1270 W
Изходяща мощност: Микровълна	: 800 W (IEC 60705)
Изключен режим (Режим за пестене на енергия)	: по-малко от 1.0 W
Микровълнова честота	: 2450 MHz*(група 2/клас B)
Външни размери (W (ширина) x D (дълбочина) x H (височина)) mm	: 439,5 x 338,2 x 256,3
Размери на кухнята (W (ширина) x D (дълбочина) x H (височина))** mm	: 306,0 x 306,6 x 208,2
Капацитет на фурната	: 20 литра**
Въртяща се чиния	: ø 255 mm
Тегло	: около 10,9 кг
Лампичка на фурната	: 25 W/240 V

* Този продукт отговаря на изискванията на Европейски стандарт EN55011.

В съответствие с този стандарт, този продукт се класифицира като оборудване група 2 клас B.

Група 2 означава, че оборудването произвежда постоянно радиочестотна енергия във формата на електромагнитна радиация за затоплянето на храната.

Оборудване от клас B означава, че може да се използва като домашен уред.

** Вътрешният капацитет се изчислява чрез измерване на максималната ширина, дълбочина и височина. Правилният обем храна е по-малък.

КАТО ЧАСТ ОТ ПОЛИТИКАТА ЗА НЕПРЕКЪСНАТО УСЪВЪРШЕНСТВАНЕ, НИЕ СИ ЗАПАЗВАМЕ ПРАВОТО ДА ПРОМЕНЯМЕ ДИЗАЙНА И СПЕЦИФИКАЦИИТЕ БЕЗ ПРЕДУПРЕЖДЕНИЕ.

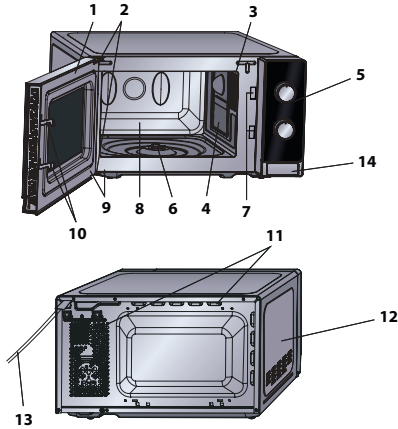

ФУРНА

1. Вратичка
2. Панти на вратичката
3. Лампичка на фурната
4. Капак на вълновода (НЕ ПРЕМАХВАЙТЕ)
5. Контролен панел
6. Съединително звено
7. Ключалки на вратичката
8. Кухина на фурната
9. Уплътнения на вратичката и повърхности за уплътняване
10. Ключалки за безопасност за врата
11. Отвори за вентилация
12. Външна кутия
13. Захранващ кабел
14. Бутон за отваряне на вратичката



АКЕСОАРИ:

Уверете се, че следните аксесоари са доставени: (15) Въртяща се чиния (16) Поставка (17) Съединително звено

Поставете основата на въртящата се чиния в центъра на фурната, така че да се върти свободно около куплунга. След това поставете въртящата се чиния стабилно върху основата. За да се избегне повреждането на чинията, уверете се че съдовете са чисти, преди да ги извадите от фурната.

БЕЛЕЖКА: Когато поръчвате аксесоари, моля, казвайте на Вашия дилър на SHARP два елемента: наименованието на частта и наименованието на модела.

БЕЛЕЖКИ:

- Капакът на вълновода е крехък. Трябва да се внимава да не се повреди при почистване вътрешността на фурната.
- Винаги работете с фурна с правилно поставени въртяща се чиния и поставка. Това помага при готвене. Лошо поставена въртяща се чиния може да дрънчи, да не се върти правилно и да доведе до повреда на фурната.
- Всички храни и опаковки с храни се поставят при готвене винаги върху въртящата се чиния.
- Въртящата се чиния може да се върти по посока на часовниковата стрелка или обратно. Посоката на въртене може да се променя винаги преди стартиране на фурната. Това няма отношение към приготвянето на храната.



КОНТРОЛЕН ПАНЕЛ

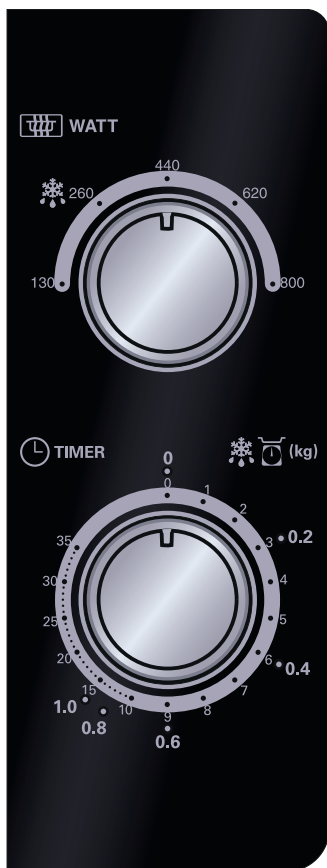

1. Копче за управление на МИКРОВОЛНОВАТА МОЩНОСТ

Ниво на мощност

800 ВАТА (W) = ВИСОКО

620 ВАТА (W) = СРЕДНО ВИСОКО

440 ВАТА (W) = СРЕДНО



260 ВАТА (W) = СРЕДНО НИСКО

130 ВАТА (W) = НИСКО

2. Копче за РЪКОВОДСТВО ТАЙМЕР/ РАЗМРАЗЯВАНЕ (0-35 мин/ 0,2 – 1,0 кг)

РЪКОВОДСТВОТО ЗА ТАЙМЕР/
РАЗМРАЗЯВАНЕ

РАЗМРАЗЯВАНЕ разполага с две скали.

Външната скала е за размразяване спрямо тегло в кг. Вътрешната скала се използва за настройка на времето.



ВАЖНИ ИНСТРУКЦИИ ЗА БЕЗОПАСНОСТ: ПРОЧЕТЕТЕ ВНИМАТЕЛНО И ЗАПАЗЕТЕ ЗА БЪДЕЩИ СПРАВКИ

За да се избегне опасността от пожар.

Микровълновата фурна не трябва да се оставя без надзор по време на работа. Когато нивата на мощност са твърде високи или времената на готвене - твърде дълги, може да се стигне до прекалено претопляне на храната и пожар.

Тази фурна е конструирана да се използва само върху плота. Тя не е предназначена за вграждане в кухненски блок.

Не поставяйте фурната в шкаф.

Електрическият контакт трябва да бъде лесно достъпен и в случай на авария уредът да може бързо да бъде изключен.

Захранването трябва да бъде 230 V, 50 Hz, с минимум 10 A линеен бушон, или с минимум 10 A автоматичен бушон.

За този уред трябва да се предвиди отделен прекъсвач. Не поставяйте фурната в близост до източници на топлина.

Например, в близост до обикновена фурна.

Не поставяйте фурната на място с висока влажност или където може да се събира влага.

Не съхранявайте и не използвайте фурната на открито.



ВАЖНИ ИНСТРУКЦИИ ЗА БЕЗОПАСНОСТ

Ако забележите дим, изключете фурната от захранването и дръжте вратичката затворена за да се задушат пламъците.

Използвайте единствено подходящи за работа с микровълни съдове и прибори.

Вижте стр. БГ-19 . Приборите трябва да бъдат проверени с цел да се уверите, че са подходящи за използване в микровълнови фурни.

Ако затопляте храна в пластмасови или хартиени опаковки, наблюдавайте фурната поради опасност от запалване.

След употреба почиствайте капака на вълновода, кухнята на фурната, въртящата се чиния и поставката. Те трябва да бъдат сухи и без мазнина по тях. Наслоената мазнина може да се претопли, да започне да пуши и да се запали.

Не поставяйте леснозапалими материали до фурната или до вентилационните отвори.

Не блокирайте вентилационните отвори.

Премахвайте всички метални пломби, тел и др. от храната и хранителните опаковки. Искренето от метални повърхности може да предизвика пожар.

Не използвайте фурната за затопляне на мазнина за пържене. Температурата не може да бъде контролирана и мазнината може да се запали.

За да направите пуканки, използвайте само специалните пакети пуканки, предназначени за микровълнова фурна.

Не съхранявайте храна или други продукти във фурната.

След стартиране на фурната, проверете настройките за да се уверите, че работи както желаете.



За да се избегне прегряване и пожар, трябва да се обръща голямо внимание при приготвяне на храни с високо съдържание на мазнини или захар, например наденички, сладкиши или коледен пудинг. Вижте съответните съвети в ръководството за експлоатация.

За избягване възможността от нараняване

ВНИМАНИЕ:

Не работете с повредена или неизправна фурна. Преди употреба проверете следното:

- а) Вратата: уверете се, че се затваря добре и че не е увиснала или крива.
- б) Пантите и ключалките за безопасност; проверете дали не са счупени или разхлабени.
- в) Уплътнения на вратата и уплътняващите повърхности; уверете се че не са повредени.
- г) Уверете се че няма вдлъбнатини в кухнята на фурната и по вратата.
- д) Захранващия кабел и щепсела; уверете се че не са повредени.

Ако вратата или уплътненията са повредени, фурната не може да се използва, преди повреда да бъде отстранена от компетентно лице.

Никога не коригирайте, ремонтирайте или модифицирайте фурната сами. Опасно е за всеки друг освен компетентно лице, да извършва всякакви ремонтни дейности, които включват свалянето на капака, който защитава от излагането на микровълнова енергия.



ВАЖНИ ИНСТРУКЦИИ ЗА БЕЗОПАСНОСТ

Не работете с фурната при отворена врата и не преправяйте ключалките по никакъв начин. Не използвайте фурната в случай, че между уплътненията на вратата и уплътняващата повърхност има някакъв обект.

Не допускайте наслагване на мазнини или мръсотия по уплътненията на вратата и прилежащите части. Почиствайте фурната периодично и премахвайте всякакви остатъци от храна. Следвайте инструкциите за "Грижи и почистване" на страница БГ-20 . Липсата на поддържане на фурната в чисто състояние може да доведе до влошаване на повърхностите, което може да повлияе неблагоприятно на живота на уреда и евентуално да доведе до опасна ситуация.

Хора с изкуствени водачи на сърцето трябва да се консултират с личния лекар или с производителя на водача на сърцето относно предпазните мерки по отношение на микровълновите фурни.

За избягване възможността от токов удар

В никакъв случай не премахвайте външния капак. Никога не разливайте или не поставяйте предмети в отворите за заключване и вентилация. В случай на разливане изключете незабавно фурната и се обадете на оторизиран сервиз на SHARP.

Не потапяйте хранващия кабел или щепсела във вода или друга течност.

Не позволявайте хранващия кабел да виси над ръб на маса или над работна повърхност.



Дръжте захранващия кабел далеч от топли повърхности, както и от задната част на фурната.

Пазете уреда и кабела му на места, недостъпни за деца под 8 годишна възраст.

Не се опитвайте да подменяте лампата на фурната сами и не позволявайте на никой, който не е електротехник, оторизиран от SHARP за това. Ако лампата изгори, моля, консултирайте се с Вашия търговец или с оторизиран сервиз на SHARP.

Ако захранващият кабел на това устройство бъде повреден, той трябва да се заменен със специален кабел.

Смяната трябва да бъде извършена от упълномощен сервизен техник на SHARP.

За избягване на възможността от експлозия или внезапно кипене:

ВНИМАНИЕ: Течности или други храни не трябва да се загреват в запечатани опаковки, защото може да избухнат.

Микровълновото затопляне на напитки може да доведе до забавено кипене, затова трябва да се внимава при докосване на съда.

Никога не използвайте запечатани съдове. Махайте капците преди употреба. Запечатаните съдове могат да се взривят от натрупаното налягане, дори и след изключване на фурната.

Внимавайте когато затопляте течности. Използвайте отворени съдове, за да могат балончетата да излизат.



ВАЖНИ ИНСТРУКЦИИ ЗА БЕЗОПАСНОСТ

Никога не затопляйте течности в съдове с тясно гърло, например бебешки бутилки, тъй като при загряване може да се стигне до изригване на съдържанието от съда и причиняване на изгаряне.

За да се предотврати внезапно кипене или избухване на течност и възможно изгаряне:

1. Да не се прекалява с времето.
2. Разбъркайте течността преди затопляне.
3. Препоръчително е да потопите в течността стъклена пръчка или подобен прибор (не метален) докато затопляте.
4. Оставете течността да престои във фурната 20 секунди след затоплянето, за да се предотврати забавеното кипене.

Не гответе яйца с черупка, също и не претопляйте твърдо сварени яйца, защото могат да се взривят дори и след като микровълновата обработка е приключила. За готвене или затопляне на яйца, които не са били бъркани или миксирани, пробийте жълтъка и белтъка, или те могат да се взривят. Обелете и нарежете твърдо сварените яйца преди затоплянето им в микровълновата фурна.

Пробивайте обвивката на храни като картофи, колбаси и плодове преди готвене, защото в противен случай могат да се взривят.



За избягване възможността от изгаряния

ВНИМАНИЕ: Съдържанието на шишета и буркани с детски храни трябва да бъдат разбъркани или разклатени преди употреба, както и да се провери температурата, за да се избегнат изгаряния.

Използвайте кухненски ръкавици при изваждането на храни от фурната за да избегнете изгаряния.

Винаги отваряйте съдовете, опаковките с пуканки, торбичките за печене и др. далече от лицето и ръцете, за да избегнете изгаряния от пара и изкипяване.

За да предотвратите изгаряния, винаги проверявайте температурата на храната и разбърквайте преди сервиране. Обръщайте особено внимание на температурата на храната, която давате на бебета, деца или възрастни хора. Достъпните места може да се нагорещят по време на работа. Малките деца трябва да се държат настрана.

Температурата на съда не е верен индикатор за температурата на храната или напитката; винаги проверявайте температурата на храната.

Винаги отстъпвайте назад при отваряне на вратата за да избегнете изгаряния от излизаща пара и топлина.

Нарежете пълнените печени храни след затопляне, за да излезе парата и да избегнете изгаряния.

Дръжте децата далеч от вратата за да не се изгорят.



ВАЖНИ ИНСТРУКЦИИ ЗА БЕЗОПАСНОСТ

За да се избегне злоупотребата от деца

ВНИМАНИЕ: Позволявайте на деца над 8 години да използват фурната без надзор, само след като са им дадени адекватни инструкции, така че детето да е в състояние да използва фурната по безопасен начин и да разбира опасностите от неправилна употреба. Когато уредът е работи на ГРИЛ, МИКС ГРИЛ и АВТОМАТИЧНО МЕНЮ, децата могат да използват фурната единствено под наблюдение от възрастен заради генерираната температура. Този уред не е предназначен за ползване от лица (включително деца) с намалени физически, сетивни или умствени способности, или нямащи опита и знанията, освен ако не са наблюдавани и инструктирани за ползването на уреда от лицето, отговорно за тяхната безопасност. Децата трябва да бъдат наблюдавани за да се гарантира, че те не си играят с уреда.

Не се дръжте и не се люлейте на вратата на фурната. Не си играйте с фурната и не я използвайте като играчка. Децата трябва да бъдат научени на всички важни инструкции за безопасност: използване на кухненски ръкавици, внимателно премахване на обвивките на храните; обръщате специално внимание на опаковките (например на самозатоплящите се материали), предназначени да задържат храната свежа, тъй като те могат да бъдат много горещи.



Други предупреждения

Никога и по никакъв начин не преработвайте фурната.

Не премествайте фурната докато работи.

Този уред е предназначен да бъде използван за битово и друго подобно приложение, като например:

- кухненски помещения за персонал в магазини, офиси и други работни среди;
- стопански постройки;
- от клиенти в хотели, мотели и други места за настаняване;
- места за настаняване тип нощувка и закуска.

Това е фурна само за домашно приготвяне на храни и може да бъде използвана единствено за приготвяне на храна. Не е подходяща търговска или лабораторна употреба.

За насърчаване на безпроблемната работа на Вашата фурна и избягване на повреда.

Никога не включвайте фурната когато е празна. Когато използвате съдове за пържене или самозатоплящ се материал, винаги поставяйте топлоустойчива преграда, като порцеланова чиния под него, за да предотвратите увреждането на въртящата се чиния и поставката от топлинен шок. Времето за подгриване на храната, посочено в инструкциите не трябва да се превишава.



ВАЖНИ ИНСТРУКЦИИ ЗА БЕЗОПАСНОСТ

Не използвайте метални съдове, защото те отразяват микровълновите лъчи и може да се получи електрическо искрене. Не поставяйте кенове във фурната .

Използвайте само въртяща чиния и поставка, предназначени за тази фурна. Не работете с фурна без въртяща се чиния.

За предпазване на въртящата се чиния от счупване:

- (а) Преди да почистите въртящата се чиния с вода, оставете я да изстине.
- (б) Не поставяйте горещи храни или съдове върху студена въртяща се чиния.
- (в) Не поставяйте студени храни или съдове върху гореща въртяща се чиния.

Не поставяйте нищо върху външната кутия по време на работа.



БЕЛЕЖКА:

Не използвайте пластмасови опаковки във фурната, ако тя е все още гореща след използването на функции ГРИЛ и МИКС ГРИЛ, защото може да се стопят.

При горните функции не трябва да бъдат използвани пластмасови опаковки, освен ако производителят изрично не е отбелязал, че могат да бъдат използвани.

Ако не сте сигурни как да свържете Вашата фурна, моля, консултирайте се с оторизиран, квалифициран електротехник.

Нито производителят, нито търговецът поемат отговорност за повреди по фурната в следствие на неспазване на процедурата по правилното електрическо свързване.

Понякога могат да се образуват водна пара или капки по стените на фурната, по уплътненията и зоните за уплътняване. Това е нормално явление и не е признак за теч или за неизправност.



ИНСТАЛИРАНЕ

1. Отстранете всички опаковъчни материали от вътрешността на фурната, както и всички предпазващи ленти по повърхностите на вътрешната част.
2. Проверете внимателно фурната за всякакви следи от повреда.
3. Поставете фурната на сигурна, равна повърхност, достатъчно стабилна да издържи теглото на фурната плюс най-тежкия продукт, който може да бъде приготвен във фурната. Не поставяйте фурната в шкаф.
4. Изберете равна повърхност, която предоставя достатъчно отворено пространство за вентилационните отвори.
Задната повърхност на уреда трябва да се постави срещу стена.
 - Минималната монтажна височина е 85 см.
 - Необходимо е минимално разстояние от 20 см. между фурната и съседните стени.
 - Оставете минимум 30 см. свободно пространство над фурната.
 - Не отстранявайте крачетата от дъното на фурната.
 - Блокирайки вентилационните отвори можете да повредите фурната.
 - Поставете фурната възможно най-далеч от радиоприемници и телевизори. Работата на микровълновата фурна може да предизвика смущения на радио/телевизионния сигнал.

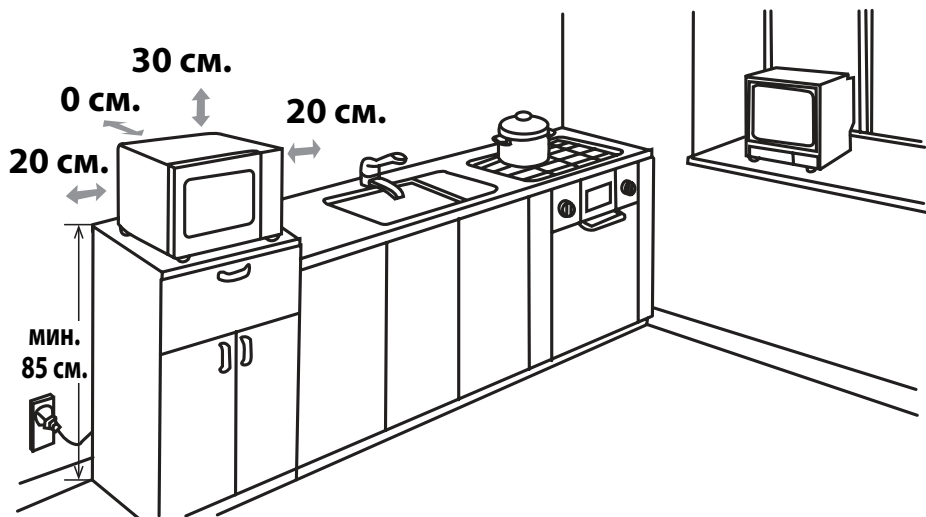

5. Свържете стабилно щепсела на фурната към стандартен (заземен) домакински контакт.

ВНИМАНИЕ: Не поставяйте фурната в условия на топлина, влага или висока влажност, (например в близост или над обикновена печка) или в близост до запалими материали (например завеси).

Не блокирайте вентилационните отвори.

Не поставяйте предмети върху фурната.



НИВА НА МИКРОВЪЛНОВАТА МОЩНОСТ

Има 5 нива на микровълновата мощност, изброени по-долу.

Нивото на микровълновата мощност се променя чрез включване и изключване на микровълновата енергия. Когато използвате ниво на мощност, различно от ВИСОКО (100%) можете да чуете пулсирането на микровълновата енергия, докато храната се приготвя или размразява.

По принцип се прилагат следните препоръки:

800 WATA (W) = ВИСОКО - използва се за бързо готвене или притопляне например за гювечи, топли напитки, зеленчуци и др.

620 WATA (W) = СРЕДНО ВИСОКО - използвана за по-дълго готвене на гъсти храни като печено, месо, хляб и покрити ястия, а също и чувствителни храни като сладкиши. При тези намалени параметри, храната се приготвя равномерно без запичане по страните.

440 WATA (W) = СРЕДНО - за висококалорични храни, които изискват дълго време на готвене, когато се приготвят по традиционен начин, например говеждо месо, препоръчително е да се използва тази възможност за да сте сигурни че месото ще бъде готово.

260 WATA (W) = СРЕДНО НИСКО - за размразяване, изберете тази мощност за да сте сигурни, че ястието ще се размрази равномерно. Тази настройка е идеална също за варене на ориз, паста, кнедли, яйчен крем.

130 WATA (W) = LOW - за леко размразяване, напр. крем gateaux or сладкиш.



МИКРОВЪЛНОВО ГОТВЕНЕ

1. Пригответе и поставете храната в подходящ съд (съгласно "ПОДХОДЯЩИ СЪДОВЕ" подадени на стр. БГ-19), поставете съда в центъра на въртящата се чиния. Затворете вратата.
2. Завъртете копчето за **КОНТРОЛ НА МИКРОВЪЛНОВАТА МОЩНОСТ** на желаната настройка; всяко едно от петте нива на мощност.
3. Завъртете копчето **РЪКОВОДСТВО ТАЙМЕР/РАЗМРАЗЯВАНЕ** на желаното време за готвене/размразяване и фурната ще стартира автоматично.
4. Когато готвенето/размразяването завърши, **РЪКОВОДСТВОТО ТАЙМЕР/РАЗМРАЗЯВАНЕ** ще превърти на "0" нула и ще прозвучи сигнал. Лампата на фурната ще се изключи автоматично и чинията ще спре да се върти. Отворете вратата, внимателно извадете храната/съда. Оставете храната да престой колкото трябва.

СЪВЕТИ ПРИ ГОТВЕНЕ:

Когато фурната започне работа, ще светне лампичката на фурната и въртящата се чиния ще започне да се върти по посока на часовниковата стрелка или обратно.

Ако желаете да спрете готвенето преди да изтече времето, завъртете копчето **РЪКОВОДСТВО ТАЙМЕР/РАЗМРАЗЯВАНЕ** на "0" (изключено), или отворете вратата на фурната. Вратата може да бъде отворена по всяко време на готвенето. За да продължите готвенето, затворете вратата. Ако желаете да промените времето за готвене по време на готвене, просто завъртете копчето **РЪКОВОДСТВО ТАЙМЕР/РАЗМРАЗЯВАНЕ** до желаната настройка.

Когато готвите/размразявате за по-малко от 3 минути, завъртете **РЪКОВОДСТВОТО ТАЙМЕР/РАЗМРАЗЯВАНЕ** към маркировката 10 минути и след това обратно към желаната настройка. Таймерът ще върви точно.

За да промените нивото на мощност по време на готвене, завъртете копчето **НИВО НА МИКРОВЪЛНОВАТА МОЩНОСТ** до желаната настройка.

ВНИМАНИЕ:

Уверете се, че **РЪКОВОДСТВОТО ТАЙМЕР/РАЗМРАЗЯВАНЕ** е завъртяно на "0" при завършване на готвенето, или фурната ще стартира отново след затваряне на вратата.

ВАЖНО

• Ако приготвяте храната с над стандартното време само 800 W, мощността на фурната автоматично ще се намали за да се избегне прегряване. (Ще бъде намалено нивото на микровълнова мощност).

Режим на готвене	Стандартно време
Микровълна 800 WATA	30 минути

РЪКОВОДСТВО ЗА РАЗМРАЗЯВАНЕ



Ръководството е разработено за да улесни размразяването на специфични храни. Това може да се размрази: порции пиле, пържоли, риба (цяла или филе), мляно месо и колбаси.

Пример: За да размразите 0,4 кг пиле:

1. Поставете пилето в плитък съд и го поставете върху въртящата се чиния във фурната.
2. Завъртете копчето за **КОНТРОЛ НА МИКРОВЪЛНОВАТА МОЩНОСТ** на настройка РАЗМРАЗЯВАНЕ (СРЕДНО НИСКО).
3. Завъртете на 0.4 кг. Фурната ще се стартира незабавно. Обърнете пилето 1-2 пъти по време на размразяване.
4. След размразяване, покрийте храната с фолио и оставете да престои до пълно размразяване.

Бележка: Времето за размразяване се основава на стандартни условия. Моля, проверете резултата на размразяване и, ако е необходимо, увеличете времето.

ПОДХОДЯЩИ КУХНЕНСКИ СЪДОВЕ



За да готвите/размразявате храна в микровълновата фурна, микровълновата енергия трябва да може да премине през съда и да влезе в храната. Затова е важно да се използват подходящи съдове.

Кръгли/овални съдове са предпочитани пред квадратните/правоъгълните, защото храната по ъглите може да се претопли. Можете да използвате съдове от изброените по-долу.

Кухненско	Микровълнова безопасност	Коментари
Алуминиево фолио Найлонова опаковка	✓ / ✗	Малки парчета от алуминиево фолио може да бъдат използвани за да предпазят храната от претопляне. Дръжте фолиото на най-малко 2 см от стените на фурната, за да няма искри. Опаковките от фолио не са препоръчителни, освен специфицираните от производителя, например Microfoil®, следвайте внимателно инструкциите.
Гювечета	✓	Винаги следвайте инструкциите на производителя. Не прекрачвайте дадените времена за затопляне. Бъдете много внимателни, защото храните може да станат много горещи.
Китайски порцелан и керамика	✓ / ✗	Порцелан, керамика, фаянс и стъклен порцелан са обикновено подходящи, освен тези с метални декорации.
Съклария, например, Пирекс®	✓	Трябва да се внимава ако се използват фини изделия от стъкло, защото може да се счупят.
Метал	✗	Не е препоръчително да използвате метални съдове, когато използвате микровълнова мощност, защото това като дъга може да доведе до пожар.
Пластмаса/Полистирен, например, съдове за бързо хранене	✓	Трябва да се внимава защото някои контейнери може да се стопят или да променят цвета си при висока температура.
Фолио	✓	Не трябва да се пипа храната и тя трябва да се пробие за да излезе парата.
Опаковки за фризер/печене	✓	Трябва да бъде продупчен, за да може парата да се отстрани. Уверете се, че опаковките са подходящи за използване в микровълнова фурна.
Хартиени чинии, чаши и кухненска хартия	✓	Не използвайте пластмасови или метални връзки, защото могат да се разтопят или заискрят и да предизвикат пожар.
Сламени и дървени съдове	✓	Използвайте само за затопляне и за абсорбиране на влагата. Трябва да се внимава защото претоплянето може да доведе до пожар.
Рециклирана хартия и вестници	✗	Винаги наблюдавайте фурната ако използвате материали, които може да се запалят. Може да съдържа екстракти от метал, които да предизвикат запалване.



ВНИМАНИЕ:

Ако затопляте храна в пластмасови или хартиени опаковки, наблюдавайте фурната поради опасност от запалване.



ГРИЖИ И ПОЧИСТВАНЕ

ВНИМАНИЕ: ДА НЕ СЕ ИЗПОЛЗВАТ ОБИКНОВЕНИ ПРЕПАРАТИ ЗА ФУРНИ, ПОЧИСТВАНЕ С ПАРА, АБРАЗИВНИ, РАЗЯЖДАЩИ ПРЕПАРАТИ, СЪС СЪДЪРЖАНИЕ НА НАТРИЕВА ОСНОВА, КУХНЕНСКА ТЕЛ, ПО НИКОЯ ЧАСТ НА ВАШАТА ФУРНА.

ПОЧИСТВАЙТЕ РЕГУЛЯРНО ФУРНАТА И ОТСТРАНЯВАЙТЕ ВСЯКАКВИ ОСТАТЪЦИ ОТ ХРАНА - Поддържайте фурната чиста, защото иначе може да се увреди състоянието на повърхностите. Това може да има неблагоприятен ефект върху живота на уреда и да доведе до опасна ситуация.

Външна част на фурната

Външната част на Вашата фурна трябва да се почиства внимателно с мек сапун и вода. Уверете се че сапун е отмит с влажна кърпа и след това подсушете.

Контролен панел

Отворете вратата преди чистене за да деактивирате контролния панел. Трябва да се внимава при почистването на контролния панел. Използвайте само кърпа с вода, внимателно избършете панела докато се почисти.

Избягвайте използването на прекомерни количества вода. Не използвайте каквито и да е химически или абразивни препарати.

ВНИМАНИЕ:

Внимавайте да не преместите копчето на ТАЙМЕРА от "0" (изключено) по време на почистване, защото тогава фурната ще се стартира след затваряне на вратата.

Вътрешна част на фурната

1. За да почистите, избършете всякакви петна или разливи с мека влажна кърпа или гъба, след всяка употреба на фурната, докато е още топла. За по упорити разливи, използвайте мек сапун и избършете няколко пъти с влажна кърпа, докато отстраните всички остатъци. Не премахвайте капака на вълновода.

2. Внимавайте в малките вентилационни отвори на фурната да не попадне вода или сапун, защото могат да увредят фурната.

3. Не използвайте почистващи препарати във формата на спрей за вътрешната част на фурната.

Винаги поддържайте чист капака на вълновода.

Капакът на вълновода е изработен от крехък материал и трябва да се почиства внимателно (следвайте инструкциите за почистване по-горе).

БЕЛЕЖКА: Прекаленото наkisване може да предизвика разпадането на капака на вълновода. Този капак е консуматив и без регулярно чистене, ще трябва да се замени.

Въртяща се чиния и поставка

Отстранете въртящата се чиния и поставката от фурната.

Измийте въртящата се чиния и поставката в сапунена вода. Подсушете с мека кърпа. Може да се измият и в съдомиялна машина.

Вратичка

Отстранявайте редовно всички следи от мърсотия, почиствайте двете страни на вратичката, уплътненията, пространствата за уплътняване и прилежащите части с мека и влажна кърпа. Не използвайте абразивни почистващи препарати.

БЕЛЕЖКА: Не почиствайте с помощта на пара.

Почистване - за по-лесно почистване на Вашата фурна:

Поставете в купа половин лимон, добавете 300 мл вода и загрейте на 100% за 10-12 минути. Избършете фурната с мека и суха кърпа.

RO



Atenție:

Produsul dumneavoastră este marcat cu acest simbol. Simbolul indică faptul că produsele electrice și electronice uzate nu pot fi tratate ca reziduurile menajere. Pentru aceste produse există un sistem de colectare separat.

A. Informații pentru utilizatori despre modul de tratare (gospodării)

1. În Uniunea Europeană

Atenție: dacă doriți să aruncați acest dispozitiv, acesta nu poate fi tratat ca un reziduu menajer!

Echipamentele electrice și electronice uzate trebuie tratate separat și în concordanță cu legislația în vigoare despre tratarea, recuperarea și reciclarea corespunzătoare a echipamentelor electrice și electronice uzate.

După implementarea în țările membre, gospodăriile din Uniunea Europeană pot returna gratuit echipamentele electrice și electronice uzate la punctele adecvate de colectare*.

În unele țări* produsele uzate pot fi preluate gratuit de furnizorul local în momentul cumpărării unui produs nou similar.

*) Pentru mai multe detalii, vă rugăm să contactați autoritățile locale.

Dacă echipamentul dumneavoastră electronic sau electric uzat are baterii sau acumulatori, vă rugăm să le tratați separat conform cerințelor locale.

Prin tratarea corectă a acestui produs ajutați ca deșeurii să i se aplice tratamentul necesar, să fie recuperat sau reciclat. În acest mod ajutați la prevenirea potențialelor efecte negative asupra mediului sau a sănătății oamenilor, care ar putea apărea prin tratarea necorespunzătoare a deșeurii.

2. În alte țări din afara UE

Dacă doriți să eliminați acest produs, vă rugăm să contactați autoritățile locale și să întrebați care este modul corect de tratare.

Pentru Elveția: echipamentele electrice sau electronice uzate pot fi returnate gratuit furnizorului, chiar dacă nu cumpărați un produs nou. Lista punctelor de colectare poate fi găsită la adresa www.swico.ch sau www.sens.ch.

B. Informații despre tratare pentru întreprinderi

1. În Uniunea Europeană

Dacă acest produs este utilizat în scopuri de afaceri și doriți să-l eliminați:

Vă rugăm să contactați furnizorul SHARP, care vă va informa despre modul de preluare a produsului. Uneori, această preluare se face contra cost. Produsele mici (și în cantități mici) pot fi preluate de punctele locale de colectare.

Pentru Spania: vă rugăm să contactați sistemul de colectare stabilit sau autoritățile locale pentru preluarea produselor uzate.

2. În alte țări din afara UE

Dacă doriți să eliminați acest produs, vă rugăm să contactați autoritățile locale și să întrebați care este modul corect de tratare.



CONȚINUT

INFORMAȚII DESPRE TRATAREA CORESPUNZĂTOARE A DEȘEULUI.....	1
CONȚINUT.....	2
SPECIFICAȚII.....	2
CUPTORUL ȘI ACCESORIILE.....	3
PANOUL DE CONTROL.....	4
INSTRUCȚIUNI IMPORTANTE DE SIGURANȚĂ.....	5-7
INSTALARE.....	7
NIVELURI DE PUTERE MICROUNDRE.....	8
GĂTIRE CU MICROUNDRE.....	8
GHIDAJ PENTRU DECONGELARE.....	9
VASE ADECVATE.....	9
ÎNTREȚINERE ȘI CURĂȚARE.....	10



SPECIFICAȚII

Denumire model:	R-200
Curent c.a.	: 230 V, 50 Hz monofazic
Siguranțe / intrerupător de circuit	: 10 A
Putere c.a. necesară: Microunde	: 1270 W
Putere de ieșire: Microunde	: 800 W (IEC 60705)
Program Off (Modul de Economisire a Energiei)	: mai puțin de 1,0 W
Frecvență microunde	: 2450 MHz*(grup 2/clasa B)
Dimensiuni exterioare (lățime) x (adâncime) x (înălțime) mm	: 439,5 x 338,2 x 256,3
Dimensiuni interioare (lățime) x (adâncime) x (înălțime)** mm	: 306,0 x 306,6 x 208,2
Capacitatea cuptorului	: 20 litri**
Platou rotativ	: ø 255 mm
Greutate	: aprox. 10,9 kg
Lampa cuptorului	: 25 W / 240 V

* Acest produs respectă cerințele standardului European EN55011.

În conformitate cu acest standard, produsul este clasificat drept echipament de clasa B grup 2.

Echipament grup 2 înseamnă că echipamentul generează intenționat energie cu frecvență radio sub formă de radiații electromagnetice pentru încălzirea alimentelor.

Echipament de clasă B înseamnă că acesta este destinat uzului casnic.

** Capacitatea internă este calculată prin măsurarea lungimii, adâncimii și înălțimii maxime. Capacitatea actuală pentru alimente este mai mică.

DATORITĂ POLITICII DE ÎMBUNĂTĂȚIRE CONTINUĂ, NE REZERVĂM DREPTUL DE A MODIFICA PROIECTUL ȘI SPECIFICAȚIILE FĂRĂ UN ANUNȚ PREALABIL.

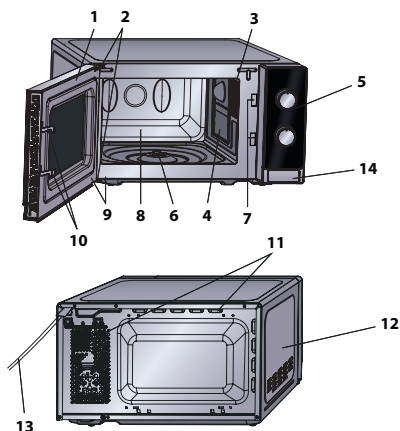

CUPTORUL

1. Ușa
2. Balamale
3. Lampa cuptorului
4. Capacul ghidajului de unde (NU SCOATEȚI)
5. Panoul de control
6. Dispozitiv fixare
7. Încuitori
8. Cavitare cuptor
9. Garnituri de etanșare și suprafețe de etanșare
10. Încuitori de siguranță pentru ușă
11. Orificii de ventilare
12. Carcasa exterioră
13. Cablu de alimentare
14. Butonul de deschidere a ușii

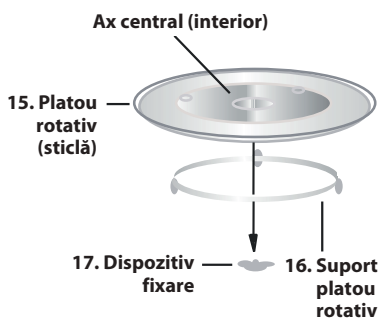

ACCESORIILE:

Verificați dacă următoarele accesorii au fost livrate:
 (15) Platou rotativ (16) Suport platou rotativ (17) Dispozitiv fixare

Așezați suportul pentru platoul rotativ în centrul părții inferioare a cuptorului astfel încât acesta să se rotească liber în jurul dispozitivului de fixare. Apoi, așezați platoul rotativ pe suportul pentru platoul rotativ astfel încât acesta să se fixeze în dispozitivul de fixare. Pentru a evita deteriorarea platoului rotativ, asigurați-vă că vasele și recipientele sunt desprinse bine de pe marginea acestuia atunci când le scoateți din cuptor.

NOTĂ: atunci când comandați accesorii, precizați furnizorului sau punctului de service autorizat SHARP următoarele: numele părții componente și numele modelului.

NOTE:

- Capacul ghidajului de unde este fragil. Interiorul cuptorului trebuie curățat cu mare grijă pentru a nu avaria unitatea.
- Utilizați cuptorul numai cu platoul rotativ și cu suportul platoului fixate corect. Dacă platoul rotativ nu a fost fixat bine, acesta se poate balansa sau se poate opri din rotire, ceea ce poate duce la avariarea cuptorului.
- Când gătiți, toate alimentele și recipientele cu alimente se vor amplasa întotdeauna pe platoul rotativ.
- Platoul rotativ se poate roti în direcția acelor de ceasornic sau invers. Direcția de rotire se poate schimba la fiecare pornire a cuptorului. Acest lucru nu afectează performanța aparatului.



PANOUL DE CONTROL

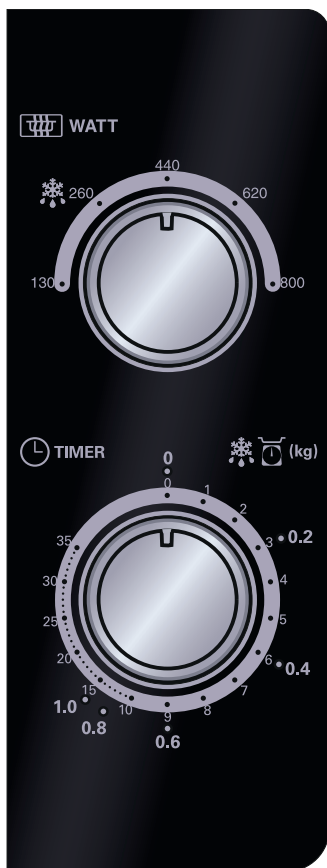

1. Buton CONTROL PUTERE MICROUNDE

Nivel putere

800 WAȚI = ÎNALT

620 WAȚI = MEDIU ÎNALT

440 WAȚI = MEDIU



260 WAȚI = MEDIU SCĂZUT

130 WAȚI = SCĂZUT

2. Buton TEMPORIZATOR / GHIDAJ

DECONGELARE (0-35 min. / 0,2 – 1,0 kg)

Butonul TEMPORIZATOR / GHIDAJ

DECONGELARE are două scale. Scala exterioară este pentru decongelarea în funcție de greutate și este exprimată în kilograme. Scala interioară este pentru setarea timpului.



INSTRUCȚIUNI IMPORTANTE DE SIGURANȚĂ: CITIȚI CU ATENȚIE ȘI PĂSTRAȚI PENTRU REFERINȚE ULTERIOARE

Pentru a evita pericolul de incendiu.

Cuptorul cu microunde nu trebuie lăsat nesupravegheat în timpul utilizării. Nivelurile de putere foarte mari sau timpii de gătire foarte lungi pot supraîncălzi alimentele, ceea ce poate duce la apariția incendiilor.

Acest cuptor este conceput pentru a fi utilizat numai pe un blat de bucătărie. Acesta nu este conceput să fie integrat în mobilierul de bucătărie.

Nu amplasați cuptorul într-un dulap.

Priza trebuie să fie ușor accesibilă astfel încât deconectarea aparatul în caz de pericol să fie cât mai ușoară.

Sursa de alimentare c.a. trebuie să fie de 230 V, 50 Hz, cu o siguranță de minimum 10 A sau cu un întrerupător de circuit de minimum 10 A.

Se recomandă utilizarea unui circuit separat numai pentru acest dispozitiv.

Nu amplasați cuptorul în zone în care se generează căldură.

De exemplu, în apropierea cuptoarelor clasice.

Nu instalați cuptorul cu microunde în locuri cu umiditate mare sau unde se poate aduna apă.

Nu depozitați și nu utilizați cuptorul în aer liber.



INSTRUCȚIUNI IMPORTANTE DE SIGURANȚĂ

Dacă observați fum, opriți sau deconectați cuptorul și lăsați ușa închisă pentru a înăbuși eventualul incendiu. Utilizați numai recipiente și ustensile rezistente la microunde.

Vezi pagina RO-19. Verificați dacă ustensilele pot fi utilizate în cuptorul cu microunde.

În timpul încălzirii mâncării în recipiente din plastic sau din hârtie, țineți cuptorul sub observație. Există posibilitatea aprinderii recipientelor.

Curățați capacul ghidului de unde, cavitatea cuptorului, platoul rotativ și suportul acestuia după utilizare. Acestea trebuie să fie uscate și fără urme de grăsime. Grăsimea acumulată se poate supraîncălzi și poate să înceapă să scoată fum sau să ia foc.

Nu așezați materiale inflamabile în apropierea cuptorului sau a orificiilor pentru ventilare.

Nu blocați orificiile de ventilare.

Îndepărtați de pe mâncare și de pe recipiente toate dispozitivele de etanșare metalice, din sârmă etc. Arcul electric produs de suprafețele metalice poate duce la producerea unui incendiu.

Nu utilizați cuptorul cu microunde pentru a supraîncălzi uleiul pentru prăjit. Temperatura nu poate fi controlată și uleiul se poate aprinde.

Pentru a prepara popcorn, utilizați numai pungi speciale pentru microunde.

Nu depozitați alimentele sau alte articole în interiorul cuptorului.

După pornirea cuptorului, verificați toate setările pentru a vă asigura că funcționează corespunzător.



Pentru a evita supraîncălzirea și apariția focului, țineți cuptorul sub observație în timpul gătirii sau încălzirii alimentelor cu mult zahăr sau cu multă grăsime, de exemplu: cârnați, plăcinte sau budinci.

Consultați sfaturile aferente din manualul de utilizare.

Pentru a evita producerea leziunilor

AVERTIZARE:

Nu utilizați cuptorul dacă este avariat sau funcționează necorespunzător. Înainte de utilizare, efectuați următoarele verificări:

- a) Ușa; asigurați-vă că ușa se închide corespunzător și nu este uzată sau închisă strâmb.
- b) Balamalele și dispozitivele de etanșare; asigurați-vă că nu sunt rupte sau slăbite.
- c) Dispozitivele de etanșare și suprafețele de etanșare; asigurați-vă că nu au fost avariate.
- d) Interiorul cavității cuptorului sau ușa; asigurați-vă că nu prezintă deformări.
- e) Cablul de alimentare și ștecherul; asigurați-vă că nu au fost avariate.

În cazul avarierii ușii sau a dispozitivelor de etanșare, cuptorul nu poate fi utilizat până la repararea acestuia de către o persoană specializată.

Nu ajustați, reparați sau modificați singuri cuptorul. Este periculos ca altcineva în afară de persoanele competente să realizeze reparații, care necesită îndepărtarea carcasei de protecție împotriva expunerii la energia microundelor.



INSTRUCȚIUNI IMPORTANTE DE SIGURANȚĂ

Nu utilizați cuptorul cu ușa deschisă și nu realizați niciun fel de modificări asupra dispozitivului de siguranță. Nu utilizați cuptorul dacă există un obiect între dispozitivul de etanșare și suprafața de etanșare.

Nu permiteți acumularea de grăsime și de murdărie pe dispozitivul de etanșare a ușii și a părților adiacente. Curățați cuptorul în mod regulat și îndepărtați orice urme de mâncare. Respectați instrucțiunile din secțiunea „Curățare și întreținere” de la pagina RO-20. Dacă aparatul nu este păstrat curat, suprafața cuptorului se poate deteriora afectând durata de viață a aparatului și poate duce la apariția unor situații periculoase.

Persoanele cu stimulator cardiac trebuie să consulte un medic sau producătorul stimulatorului în cazul în care intenționează să utilizeze cuptorul cu microunde.

Pentru a evita posibilitatea de electrocutare

Nu îndepărtați sub nicio formă carcasa exterioară.

Nu vărsați și nu introduceți obiecte în deschiderile dispozitivului de blocare a ușii sau în orificiile pentru ventilare. În cazul vărsării unui lichid, opriți aparatul, scoateți imediat cablul de alimentare din priză și adresați-vă unui agent de service SHARP.

Nu introduceți cablul de alimentare sau ștecherul în apă sau în alte lichide.

Nu lăsați cablul de alimentare să atârne peste marginea unei mese sau a unei alte suprafețe de lucru.



Păstrați cablul de alimentare departe de suprafețele fierbinți, incluzând partea din spate a cuptorului.

Nu permiteți accesul copiilor mai mici de 8 ani în apropierea aparatului electrocasnic și al cablului acestuia.

Nu încercați să înlocuiți singuri becul cuptorului și nu lăsați o persoană neautorizată de SHARP să facă acest lucru. Dacă becul este avariât, consultați furnizorul dumneavoastră sau un agent de service autorizat SHARP.

În cazul în care cablul de alimentare al acestui aparat este deteriorat, acesta trebuie înlocuit cu un cablu special.

Înlocuirea trebuie realizată de către un agent autorizat de service SHARP.

Pentru a evita producerea unei explozii și fierberea bruscă:

AVERTIZARE: lichidele și alimentele nu pot fi încălzite în recipiente etanșe deoarece pot exploda. Încălzirea la microunde a băuturilor poate duce la fierberea eruptivă a acestora, de aceea recipientele trebuie manevrate cu grijă.

Nu utilizați niciodată recipiente etanșe. Îndepărtați dispozitivul de etanșare și capacele înainte de utilizare. Recipientele etanșe pot exploda din cauza acumulării de presiune chiar și după ce cuptorul a fost oprit. Aveți grijă la încălzirea lichidelor. Utilizați un recipient cu gură largă pentru a permite bulelor să iasă.



INSTRUCȚIUNI IMPORTANTE DE SIGURANȚĂ

Nu încălziți niciodată lichide în containere cu gură îngustă, cum ar fi sticlele pentru sugari. Lichidul încălzit poate să erupă din sticlă cauzând arsuri grave.

Pentru a preveni fierberea eruptivă a lichidelor și producerea de arsuri:

1. Nu utilizați o perioadă lungă de timp.
2. Amestecați lichidul înainte de încălzire/reîncălzire.
3. Se recomandă introducerea unei ustensile din sticlă sau alt material similar (dar nu metal) în lichid în timpul reîncălzirii.
4. Lăsați lichidul în cuptor la finalul timpului de gătire pentru cel puțin 20 de secunde pentru a preveni fierberea eruptivă.

Nu preparați ouăle în coajă deoarece pot exploda după ce s-a încheiat gătitul. Pentru a prepara sau reîncălzi ouăle nepreparate, înțepați gălbenușul și albușul, altfel acestea pot exploda. Curățați și tăiați ouăle fierte tari înainte de a le reîncălzi în cuptorul cu microunde.

Înțepați coaja cartofilor, cârnaților sau a fructelor înainte de gătit, altfel acestea pot exploda.



Pentru a evita producerea arsurilor

AVERTIZARE: conținutul sticlelor pentru hrănirea suga-
rilor sau a borcanelor cu mâncare pentru copii trebuie
amestecat sau agitat, iar temperatura trebuie verifica-
tă înainte de consumare pentru a preveni arsurile.

**Pentru a preveni arsurile, utilizați suporturi pentru
recipiente sau mănuși atunci când scoateți alimentele
din cuptor.**

Deschideți întotdeauna recipientele, pungile pentru
popcorn, pungile pentru gătire în cuptor etc. și țineți-
le la distanță de față pentru a evita arsurile cu aburi
sau fierberea eruptivă.

Pentru a evita arsurile, testați întotdeauna temperatura
mâncării și amestecați-o înainte de a servi și acordați
atenție specială temperaturii mâncării și a băuturilor
înainte de a le da bebelușilor, copiilor sau persoanelor
în vârstă. Părțile accesibile se pot înfierbânta în timpul
utilizării. Feriți copiii mici de aceste situații.

Temperatura recipientului nu reprezintă o indicație
reală a temperaturii alimentelor sau a băuturilor; veri-
ficați întotdeauna temperatura alimentelor.

Nu stați în dreptul ușii cuptorului atunci când o deschide-
ți pentru a evita arsurile produse de aburi și de căldură.

Tăiați alimentele gătite după încălzire pentru a elibe-
ra aburul și a evita arsurile.

Copiii trebuie ținuți la distanță pentru a preveni pro-
ducerea de arsuri.



INSTRUCȚIUNI IMPORTANTE DE SIGURANȚĂ

Pentru a evita utilizarea de către copii

AVERTIZARE: lăsați copiii în vârstă de cel puțin 8 ani să utilizeze cuptorul fără supraveghere doar după ce le-au fost aduse la cunoștință instrucțiunile privind utilizarea în siguranță a cuptorului și după ce au înțeles pericolele la care se expun în urma unei utilizări necorespunzătoare. Datorită temperaturilor generate, când aparatul se utilizează în modul GRILL, GRILL MIXT și MENU AUTOMAT, copiii îl pot utiliza numai sub supravegherea unei persoane adulte. Acest dispozitiv nu poate fi utilizat de persoane (copii) cu capacități psihice, senzoriale și mentale reduse, care nu au îndeajuns de multe cunoștințe despre utilizarea aparatului sau nu au experiență, cu excepția cazului în care acționează sub supraveghere sau li s-au dat instrucțiuni despre utilizarea dispozitivului de către o persoană responsabilă pentru siguranța lor. Copiii trebuie supravegheați ca să nu se joace la aparat.

Nu vă aplecați și nu vă sprijiniți de ușa cuptorului. Nu vă jucați la cuptor și nu-l utilizați drept jucărie.

Copiilor trebuie să li se aducă la cunoștință instrucțiunile importante de siguranță: utilizați suporturi pentru recipiente, îndepărtați capacele cu grijă; aveți grijă la ambalaje (de exemplu, materialele ce rețin căldură) create pentru a găti alimente crocante, deoarece sunt foarte fierbinți.



Alte avertizări

Nu modificați cuptorul în niciun fel.

Nu mutați cuptorul în timpul funcționării.

Acest aparat este destinat utilizării în gospodărie și în aplicații similare, precum:

- zonele destinate operațiunilor de bucătărie, pentru personalul magazinelor, birourilor și în alte medii de lucru;
- ferme;
- de către clienții hotelurilor, motelurilor și în alte medii rezidențiale;
- mediilor de tip bed and breakfast (cazare cu mic dejun).

Acest cuptor poate fi utilizat numai pentru gătitul alimentelor în locuința dvs. Nu poate fi utilizat în scop comercial sau în laboratoare.

Pentru utilizarea fără probleme a cuptorului și evitarea avariilor.

Nu utilizați niciodată cuptorul când acesta este gol. Când utilizați un vas de rumenire sau un vas dintr-un material ce reține căldura, plasați întotdeauna un material izolator termorezistent cum ar fi platourile din porțelan pentru a preveni deteriorarea platoului rotativ sau a suportului acestuia datorită căldurii. Nu depășiți timpul de preîncălzire specificat în instrucțiunile de gătit.



INSTRUCȚIUNI IMPORTANTE DE SIGURANȚĂ

Nu utilizați ustensile din metal, deoarece reflectă microundele și pot provoca arcuri electrice. Nu introduceți conserve în cuptor.

Utilizați numai platoul rotativ și suportul platoului proiectate pentru acest cuptor cu microunde. Nu utilizați cuptorul fără platoul rotativ.

Pentru a preveni spargerea platoului:

- (a) Înainte de a curăța platoul cu apă, lăsați platoul să se răcească.
- (b) Nu așezați alimente sau ustensile fierbinți pe platoul rece.
- (c) Nu așezați alimente sau ustensile reci pe platoul fierbinte.

Nu așezați nimic pe carcasa cuptorului în timp ce acesta funcționează.

**NOTĂ:**

Nu utilizați recipiente din plastic pentru cuptorul cu microunde în cazul în care cuptorul este încă fierbinte de la utilizarea funcțiilor GRILL și GRILL MIXT deoarece acestea se pot topi.

Nu utilizați recipientele din plastic în timpul funcționării modurilor menționate mai sus decât dacă producătorul acestora confirmă adecvabilitatea lor în acest sens.

Dacă nu sunteți siguri de modul de conectare a cuptorului, consultați un electrician autorizat, calificat.

Producătorul sau furnizorul nu se face responsabil pentru avarierea cuptorului sau producerea de leziuni în urma nerespectării procedurii de conectare la sursa de alimentare cu energie.

Pe pereții cuptorului sau în jurul garniturii de etanșare se pot forma ocazional vapori de apă. Acesta este un fenomen normal și nu reprezintă o scurgere sau o defecțiune.



INSTALARE

1. Îndepărtați materialele de ambalare din interiorul cuptorului și îndepărtați folia de protecție de pe suprafața carcasei cuptorului cu microunde.
2. Verificați dacă produsul prezintă avarii.
3. Amplasați cuptorul pe o suprafață plată, sigură, îndeajuns de rezistentă pentru a susține greutatea cuptorului și greutatea produselor introduse în cuptor. Nu amplasați cuptorul într-un dulap.
4. Selectați o suprafață plată care să ofere suficient spațiu liber pentru fantele de admisie și/sau de evacuare a aerului.
Suprafața din spate a aparatului trebuie fixată de un perete.
 - Înălțimea minimă de instalare este de 85 cm.
 - Lăsați un spațiu minim de 20 cm între cuptor și pereții învecinați.
 - Lăsați un spațiu liber minim de 30 cm deasupra cuptorului.
 - Nu îndepărtați picioarele din partea de jos a cuptorului.
 - Blocarea orificiilor de admisie și/sau de evacuare a aerului pot deteriora cuptorul.
 - Amplasați cuptorul la o distanță sigură de aparatele radio și TV. Utilizarea cuptorului cu microunde poate genera interferențe recepției aparatelor radio sau TV.

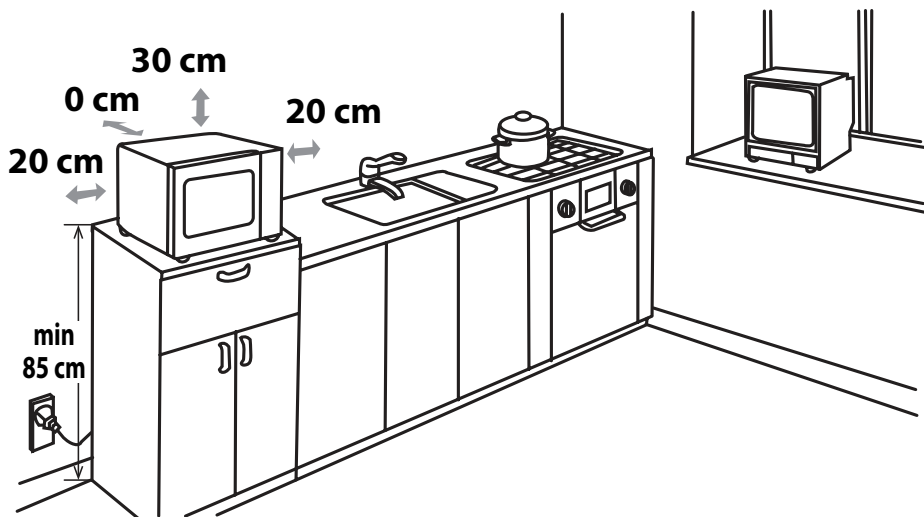

5. Conectați bine cablul cuptorului la o priză electrică standard (cu împământare).

AVERTIZARE: nu amplasați cuptorul în locații în care se generează căldură, umiditate sau umiditate la un nivel ridicat (de exemplu, lângă sau deasupra cuptoarelor clasice) sau în apropierea materialelor combustibile (de exemplu, perdele).

Nu blocați și nu obstrucționați orificiile de ventilare a aerului.

Nu amplasați obiecte pe cuptor.



NIVELURI DE PUTERE MICROUNDE

Există 5 niveluri de putere a microundelor disponibile, conform celor enumerate în continuare:

Nivelul de putere a microundelor variază în funcție de pornirea și oprirea energiei microundelor. Când utilizați alte niveluri de putere decât RIDICAT (100%), veți auzi energia microundelor pulsând la pornire și oprire, pe măsură ce alimentele se gătesc sau se decongelează.

În general se recomandă următoarele:

800 WAȚI = RIDICAT utilizat pentru gătitul rapid sau pentru încălzirea, de exemplu, a caserolelor, băuturilor calde, legumelor etc.

620 WAȚI = MEDIU ÎNALT utilizat pentru o gătit mai lungă pentru mâncăruri dense cum ar fi fripturi, plăcinte cu carne și mâncăruri semipreparate, dar și pentru mâncărurile pretențioase, cum ar fi prăjiturile. La această setarea redusă, mâncarea se va găti în mod egal fără a se arde pe margini.

440 WAȚI = MEDIU - pentru mâncăruri dense, care necesită o gătit îndelungată atunci când sunt pregătite în mod convențional, de ex.: mâncăruri de vită. Se recomandă utilizarea acestui nivel de putere pentru a asigura frăgezimea cărnii.

260 WAȚI = MEDIU SCĂZUT - pentru decongelare, selectați această setare de putere, pentru a vă asigura că alimentul se decongelează uniform. Această setare este ideală, de asemenea, pentru fierberea orezului, a pastelor, a găluștelor și pentru gătitul creimei custard (din ouă și lapte).

130 WAȚI = SCĂZUT - pentru decongelare ușoară, de exemplu, prăjituri cu cremă sau aluat.



GĂTIRE CU MICROUNDE

1. Pregătiți și așezați mâncarea într-un recipient adecvat (consultați secțiunea „VASE ADECVATE” de la pagina RO-19), așezați mâncarea / recipientul direct în mijlocul platoului rotativ. Închideți ușa.
2. Rotiți butonul **CONTROL PUTERE MICROUNDE** la setarea dorită; oricare dintre cele cinci niveluri de putere ale microundelor.
3. Rotiți butonul **TEMPORIZATOR / GHIDAJ DECONGELARE** la timpul dorit pentru gătit / decongelare, iar cuptorul va porni automat.
4. Când gătitul / decongelarea este finalizată, butonul **TEMPORIZATOR / GHIDAJ DECONGELARE** revine la setarea „0”, auzindu-se totodată un semnal sonor. Lampa cuptorului se oprește automat, iar platoul rotativ se oprește din rotire. Deschideți ușa cuptorului și scoateți cu atenție mâncarea / recipientul. Lăsați mâncarea să stea cât timp este necesar.

SFATURI PENTRU GĂTIRE:

La pornirea cuptorului, se va aprinde lampa cuptorului, iar platoul rotativ se va roti în direcția acelor ceasului sau invers.

Dacă doriți să opriți gătitul înainte de expirarea timpului setat, readuceți butonul **TEMPORIZATOR / GHIDAJ DECONGELARE** la setarea „0” (oprit) sau deschideți ușa cuptorului. Ușa cuptorului poate fi deschisă în orice moment în timpul procesului de gătit. Pentru a continua gătitul, închideți ușa. Dacă doriți să modificați timpul de gătit în timpul procesului de gătit, este suficient să rotiți butonul **TEMPORIZATOR / GHIDAJ DECONGELARE** la setarea nouă dorită.

Când gătiți / decongețați pentru mai puțin de 3 minute, rotiți butonul **TEMPORIZATOR / GHIDAJ DECONGELARE** peste marcajul de 10 minute și apoi înapoi la setarea dorită. Temporizatorul va rula cu o precizie mai mare.

Pentru a modifica nivelul de putere în timpul gătitului, rotiți butonul **CONTROL PUTERE MICROUNDE** la setarea dorită.

AVERTIZARE:

Asigurați-vă că butonul **TEMPORIZATOR / GHIDAJ DECONGELARE** este rotit în poziția „0” la terminarea procesului de gătit, în caz contrar cuptorul pornind automat când închideți ușa.

IMPORTANT:

- Dacă încălziți mâncarea la timpul standard, dar la puterea 800 W, puterea cuptorului va fi micșorată în mod automat pentru a evita supraîncălzirea. (Puterea microundelor va fi redusă).

Program de gătit	Timp standard
Microunde 800 WAȚI	30 minute

GHIDAJ PENTRU DECONGELARE



Acest ghidaj a fost creat pentru a ușura decongelarea alimentelor specifice.

Acesta poate fi utilizat pentru decongelarea următoarelor alimente: porții de pui, cotelete, pește (întreg sau file), carne tocată și cărnați.

Exemplu: Pentru a decongela 0,4 kg de porții de pui:

1. așezați porțiile de pui pe o farfurie plată și apoi așezați farfuria pe platoul rotativ în cuptor.
2. Rotiți butonul **CONTROL PUTERE MICROUNDE** pe setarea DECONGELARE (MEDIU SCĂZUT).
3. Rotiți butonul **TEMPORIZATOR / GHIDAJ DECONGELARE** pe setarea 0,4 kg. Cuptorul va porni imediat. În-țoarceți porțiile de pui 1-2 ori în timpul decongelării.
4. După decongelare, acoperiți mâncarea cu o folie și lăsați-o până la decongelarea completă.

Notă: Timpul de decongelare se bazează pe condiții standard. Verificați rezultatul decongelării și, dacă este necesar, reglați timpii de decongelare corespunzător.

VASE ADECVATE



Pentru a găti / decongela alimente în cuptorul cu microunde, energia microundelor trebuie să poată trece prin recipient pentru a penetra mâncarea. De aceea, este important să alegeți accesorii de gătit adecvate.

Vasele rotunde / ovale sunt preferabile celor pătrate/dreptunghiulare deoarece mâncarea din colțuri tinde să se supraîncălzească. Se poate utiliza o gamă variată de accesorii de gătit, așa cum se menționează mai jos.

Accesorii pentru gătit	Siguranță la microunde	Comentarii
Folie de aluminiu Recipiente cu folie	✓ / ✗	Bucățile mici de folie de aluminiu se pot utiliza pentru protejarea mâncării de supraîncălzire. Păstrați folia la cel puțin 2 cm de pereții cuptorului deoarece poate apărea formarea arcului electric. Recipientele cu folie nu sunt recomandate decât dacă este specificat astfel de producător, de ex., Microfoil [®] , urmați instrucțiunile cu atenție.
Vase de rumenire	✓	Întotdeauna respectați instrucțiunile producătorilor. Nu depășiți timpii de încălzire dați. Aceste vase se pot înfierbânta foarte tare.
Porțelan și ceramică	✓ / ✗	Porțelanul, vasele din lut și cu ceramică, precum și porțelanul din os sunt de obicei adecvate, cu excepția celor cu decorațiuni metalice.
Vase din sticlă, de ex., Pyrex [®]	✓	Atenție când utilizați vase din sticlă deoarece se pot sparge sau fisura dacă sunt încălzite brusc.
Metal	✗	Nu este recomandată utilizarea vaselor metalice deoarece vor forma arc electric și acesta poate duce la incendii.
Plastic / Polistiren, de ex., recipiente pentru mâncare rapidă	✓	Atenție la recipiente deoarece unele se pot deforma, topi sau decolora la temperaturi ridicate.
Folie de plastic	✓	Nu atingeți mâncarea și perforați-o pentru a lăsa aburul să iasă.
Pungi de congelare / coacere	✓	Se vor perfora pentru a lăsa aburul să iasă. Asigurați-vă că pungile sunt adecvate pentru utilizarea la microunde.
Farfurii / căni - de hârtie și hârtie de bucătărie	✓	Nu utilizați accesorii de legare din plastic sau metal deoarece acestea se pot topi sau pot lua foc datorită arcului electric format de metal.
Recipiente din paie și lemn	✓	A se utiliza numai pentru încălzire sau pentru a absorbi umiditatea. Atenție: supraîncălzirea poate cauza incendii.
Hârtie reciclată și ziare	✗	Supravegheați întotdeauna cuptorul când utilizați aceste materiale deoarece supraîncălzirea poate genera incendii. Poate conține extracte de metal care vor genera formarea arcului electric, care, la rândul lui poate genera incendii.

⚠️ AVERTIZARE:

În timpul încălzirii mâncării în recipiente din plastic sau din hârtie, țineți cuptorul sub observație. Există posibilitatea aprinderii recipientelor.



ÎNTREȚINERE ȘI CURĂȚARE

ATENȚIE: NU UTILIZAȚI SUBSTANȚE COMERCIALE DE CURĂȚAT CUPTOARE, DISPOZITIVE PE BAZĂ DE ABURI, SUBSTANȚE ABRAZIVE, DURE, CE CONȚIN HIDROXID DE SODIU SAU DISPOZITIVE DE FRECAR, PE NICIO PARTE A CUPTORULUI.

CURĂȚAȚI CUPTORUL LA INTERVALE REGULATE ȘI ÎNDEPĂRTAȚI RESTURILE ALIMENTARE - Nerespectarea acestor instrucțiuni poate duce la deteriorarea suprafeței care poate afecta durata de viață a aparatului și poate duce la situații periculoase.

Partea exterioară a cuptorului

Partea exterioară a cuptorului poate fi curățată cu ușurință cu apă și săpun. Asigurați-vă că urmele de săpun au fost șterse cu o lavetă umedă după ce uscați exteriorul cu o lavetă moale.

Panoul de control

Deschideți ușa înainte de curățare pentru a dezactiva panoul de control. Atenție la curățarea panoului de control. Utilizând numai o lavetă umezită în apă, ștergeți ușor panoul până când acesta devine curat.

Evitați utilizarea cantităților excesive de apă. Nu utilizați niciun fel de soluții de curățare chimică sau abrazivă.

ATENȚIE:

Atenție să nu deplasați butonul TEMPORIZATOR din poziția „0” (oprit) în timpul curățării deoarece cuptorul va porni imediat ce închideți ușa.

Partea interioară a cuptorului

1. Ștergeți cu un material sau cu un burete umed după fiecare utilizare în timp ce cuptorul este cald. În cazul în care este foarte murdar, utilizați săpun și ștergeți cu o lavetă umedă. Nu scoateți capacul ghidajului pentru microunde.

2. Asigurați-vă că apa și săpunul nu pătrund în fantele pentru ventilație din pereți, deoarece cuptorul se poate avaria.

3. Nu utilizați substanțe pe bază de spray pentru a curăța interiorul cuptorului.

Capacul ghidajului de unde trebuie să fie curat tot timpul.

Capacul ghidajului de unde este fabricat dintr-un material fragil și trebuie curățat cu multă grijă (urmați instrucțiunile de curățare de mai sus).

NOTĂ: Umezeala excesivă poate duce la dezintegrarea capacului ghidajului de unde. Capacul ghidajului de unde este un accesoriu consumabil și fără o curățare adecvată va trebui înlocuit.

Platou rotativ și suport pentru platoul rotativ

Scoateți platoul rotativ și suportul platoului rotativ din cuptor.

Spălați platoul rotativ și suportul platoului rotativ într-o soluție slabă de apă cu săpun. Uscați cu o lavetă moale. Atât platoul rotativ, cât și suportul platoului rotativ se pot spăla în mașina de spălat vase.

Ușa

Pentru a îndepărta urmele de murdărie, ștergeți periodic ambele părți ale ușii și suprafața de etanșare cu ajutorul unei lavete moi și umede.

NOTĂ: Nu utilizați dispozitive pe bază de aburi.

Sfat de curățare - Pentru a curăța mai ușor cuptorul:

Așezați o jumătate de lămâie într-un bol, adăugați 300 ml de apă și încălziți la 100% timp de 10-12 minute. Ștergeți cuptorul cu o lavetă uscată și moale.

BY



Увага:

Ваш прадукт маркіраваны наступным сімвалам.

Гэта азначае, што скарыстаныя электрычныя і электронныя вырабы не павінны быць утылізаваныя са звычайнымі бытавымі адходамі. Існуе асобная сістэма збору дадзеных прадуктаў.

А. Інфармацыя для Карыстальніка (прыватнае хатняе карыстанне)

1. У Еўрапейскім Саюзе

Увага: Для ўтылізацыі гэтай печы, калі ласка, не выкарыстоўвайце звычайныя сметніцы!

Скарыстанае электрычнае і электроннае абсталяванне павінна быць утылізавана асобна і ў адпаведнасці з заканадаўствам, якое патрабуе належнай апрацоўкі, аднаўлення і пераапрацоўкі такога абсталявання.

У адпаведнасці з прынятым дзяржавамi-членамi заканадаўствам, прыватныя хатнія гаспадаркi ў дзяржавах ЕС могуць вярнуць скарыстанае электрычнае і электроннае абсталяванне ў спецыяльныя прызначаныя для гэтага месцы бясплатна*.

У некаторых краінах* мясцовае прадстаўніцтва вытворцы можа прыняць скарыстаны прадукт бясплатна, калі Вы набываеце аналагічны новы.

*) Калі ласка, звязьцеся з мясцовымi органамi ўлады для атрымання больш дакладнай інфармацыі.

Калі Вашае скарыстанае электрычнае або электроннае абсталяванне мае батарэі або акумулятары, калі ласка, утылізуйце іх асобна загалю ў адпаведнасці з мясцовымi патрабаваннямi.

У выніку правільнага ўтылізавання гэтага прадукту, Вы дапаможаеце забяспечыць неабходную апрацоўку, аднаўленне і пераапрацоўку адходаў і тым самым прадухіліць патэнцыйнае негатыўнае ўздзеянне на навакольнае асяроддзе і здароўе людзей, якія маглі б узнікнуць з-за няправільнага абыходжання з адходамі.

2. У краінах па-за межамі ЕС

Калі Вы жадаеце ўтылізаваць гэты прадукт, калі ласка, звязьцеся з мясцовымi ўладамi і запытайцеся пра правільныя спосабы ўтылізацыі.

Для Швейцарыі: Скарыстанае электрычнае або электроннае абсталяванне можа быць вернута бясплатна дылеру, нават калі Вы не набываеце новы прадукт. Пункты збору пералічаныя на www.swico.ch або www.sens.ch.

В. Інфармацыя аб утылізацыі для бізнес-карыстальнікаў

1. У Еўрапейскім Саюзе

Калі прадукт выкарыстоўваецца ў камерцыйных мэтах, і Вы хочаце ўтылізаваць яго: Калі ласка, звязьцеся з мясцовым дылерам SHARP, які праінфармуе Вас аб прыманні прадукту. Вам могуць налічыць за выдаткі, звязаныя з утылізацыяй адходаў. Невялікія прадукты (і ў невялікіх колькасцях) могуць быць прыняты мясцовымi пунктамi па ўтылізацыі.

Для Іспаніі: Калі ласка, звязьцеся з усталяваным пунктам збору або мясцовай уладай для здачы Вашага скарыстанага прадукту.

2. У краінах за межамі ЕС

Калі Вы жадаеце ўтылізаваць гэты прадукт, калі ласка, звязьцеся з мясцовымi ўладамi і запытайцеся аб правільных спосабах утылізацыі.



ЗМЕСТ

ІНФАРМАЦЫЯ ДЛЯ КАРЫСТАЛЬНІКА	1
ЗМЕСТ	2
ТЭХНІЧНЫЯ ХАРАКТАРЫСТЫКІ	2
ПЕЧ І АКЭСУАРЫ	3
ПАНЭЛЬ КІРАВАННЯ	4
ІНСТРУКЦЫІ ПА БЯСПЕЦЫ	5-15
УСТАЛЁўКА	16
УЗРОўНІ ЗВЧ-МАГУТНАСЦІ	18
ЗВЧ-ГАТАВАННЕ	18
ДАПАМОЖНІК ПА РАЗМАРОЗЦЫ	19
ПРЫДАТНЫ ПОСУД	19
ДОГЛЯД І ЧЫСТКА	20



ТЭХНІЧНЫЯ ХАРАКТАРЫСТЫКІ

Назва мадэлі:	R-200
Напружанне лініі пераменнага току	: 230 В, 50 Гц, адна фаза
Засцерагальнік/аўтаматычны выключальнік	: 10 А
Патрэбнае сілкаванне: ЗВЧ	: 1270 Вт
Выхадная магутнасць: ЗВЧ	: 800 Вт (IEC 60705)
Рэжым эканоміі энергіі	: менш за 1 Вт
Частата ЗВЧ	: 2450 МГц*(група 2 / клас В)
Знешнія габарыты (Д) x (Г) x (В) мм	: 439,5 x 338,2 x 256,3
Унутраныя габарыты (Д) x (Г) x (В)** мм	: 306,0 x 306,6 x 208,2
Ёмістасць печы	: 20 л**
Кругавая платформа	: ø 255 мм
Вага	: прыкл. 10,9 кг.
Лампа печы	: 25 Вт/240 В

* Гэты прадукт адпавядае патрабаванням еўрапейскага стандарту EN55011.

У адпаведнасці з гэтым стандартам, гэты прадукт класіфікуецца як абсталяванне групы 2 класа В.

Група 2 азначае, што гэтае абсталяванне генерыруе радыёчастотную энергію ў форме электрамагнітных праменяў для тэрмічнай апрацоўкі прадуктаў харчавання.

Абсталяванне класа В азначае, што яно прыдатнае для выкарыстання ва ўнутраных памяшканнях.

** Ёмістасць разлічваецца шляхам вымярэння максімальнай шырыні, глыбіні і вышыні. Фактычная ёмістасць з'яўляецца меншай.

У РАМКАХ ПАЛІТЫКІ БЕСПЕРАПЫННАГА ПАЛЯПШЭННЯ, МЫ ПАКІДАЕМ ЗА САБОЙ ПРАВА ЗМЯНЯЦЬ ДЫЗАЙН І ТЭХНІЧНЫЯ ХАРАКТАРЫСТЫКІ БЕЗ ПАПЯРЭДНАГА АПАВЯШЧЭННЯ.

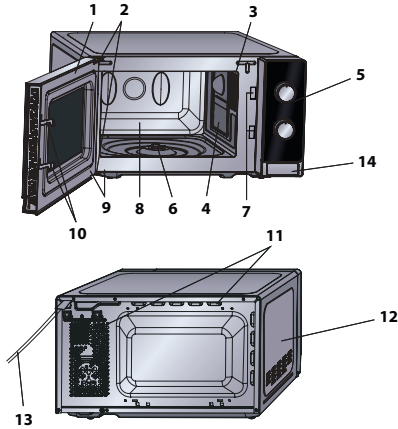

ПЕЧ

1. Дзверы
2. Дзвярныя завесы
3. Лампа печы
4. Пакрыццё хвалявода (НЕ ЗНІМАЙЦЕ)
5. Панэль кіравання
6. Прывад
7. Дзвярныя засоўкі
8. Унутраны корпус печы
9. Дзвярныя затворы і затворныя паверхні
10. Дзвярныя засоўкі
11. Вентыляцыйныя адтуліны
12. Знешні корпус печы
13. Дрот сілкавання
14. Кнопка адкрыцця дзвярэй

Ступіца (знутры)

15. Кругавая
платформа
(шкло)

17. Прывад

16. Падстаўка
кругавой
платформы

АКСЭСУАРЫ:

Праверце наяўнасць наступных аксэсуараў:
 (15) Кругавая платформа (16) Падстаўка кругавой платформы (17) Прывад
 Пастаўце падстаўку кругавой платформы ў цэнтр печы, гэтак чынам каб яна свабодна вярцелася вакол прываду. Пасля пастаўце на падстаўку кругавую платформу. Каб пазбегнуць пашкоджання кругавой платформы, пераканайцеся, што падымаецца посуд раўнамерна і проста з кругавой платформы.
УВАГА: Калі вы заказваеце дадатковыя аксэсуары, калі ласка, згадайце назву дэталі і назву мадэлі вашаму дылеру або ўпаўнаважанаму сэрвіс-агенту SHARP.

ЗАЎВАГІ:

- Пакрыццё хвалявода вельмі крохкае. Варта працяляць асцярожнасць падчас чысткі печы, каб не пашкодзіць яе.
- Заўсёды сачыце, каб кругавая платформа і ролікавая апора былі ўсталяваныя правільна. Некарэктна ўсталяваная платформа можа стукаць, круціцца неналежным чынам, што можа прывесці да пашкоджання печы.
- Уся ежа і посуд мусяць быць пастаўлены на кругавую платформу для прыгатавання.
- Кругавая платформа круціцца ў абодвух напрамках. Напрамак кручэння можа змяняцца пры кожным запуску печы. Гэта не ўплывае на прадукцыйнасць гатавання ежы.



ПАНЕЛЬ КІРАВАННЯ

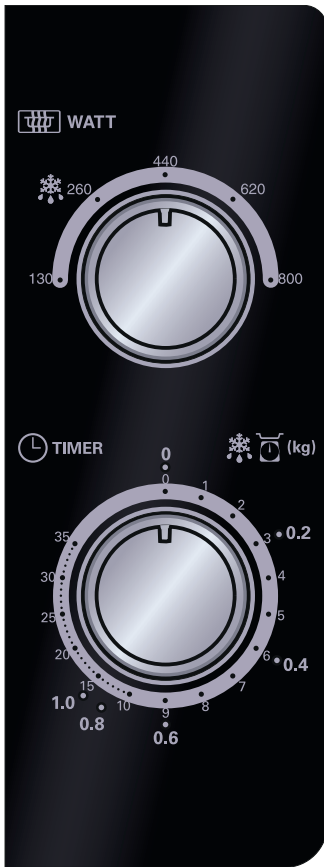

1. Рэгулятар УЗРОВЕНЬ МАГУТНАСЦІ ЗВЧ

Узровень магутнасці
800 Вт = ВЫСОКІ
620 Вт = СЯРЭДНЕ-ВЫСОКІ
440 Вт = СЯРЭДНІ



260 Вт = СЯРЭДНЕ-НІЗКІ
130 Вт = НІЗКІ

2. Рэгулятар ТАЙМЕР\РАЗМАРОЗКА (0-35 Хв/ 0,2 – 1,0 кг)

Рэгулятар ТАЙМЕР\РАЗМАРОЗКА мае дзве шкалы. Знешняя для непасрэдна размарозкі, згодна з вагай прадукта ў кг. Унутраная - для выстаўлення часу.



ВАЖНЫЯ ІНСТРУКЦЫІ ПА БЯСПЕЦЫ: УВАЖЛИВА ПРАЧЫТАЙЦЕ І ЗАХАВАЙЦЕ.

Каб пазбегнуць рызыкі ўзгарання.

Мікрахвалевае печ не павінна заставацца без нагляду падчас работы. Занадта высокі ўзровень магутнасці або занадта доўгі патрачаны на гатаванне час можа перагрэць печ і стаць прычынай пажару.

Печ зробленая толькі для выкарыстання ў якасці асобнай прылады. Не пасуе для убудавання ў мэблю. Не стаўце печ у шафу.

Электрычная разетка павінна быць лёгкадаступнай, кабы печ магла быць лёгка адключана ад сілкавання ў надзвычайных сітуацыях.

Сілкаванне пераменнага току павінна быць 230 В, 50 Гц, з засцерагальнікам або аўтаматычным выключальнікам мінімум 10 А.

Печ павінна падключацца да асобнай электрычнай сеткі. Не стаўце печ у месцах, дзе шмат цяпла.

Напрыклад каля звычайнай печы.

Таксама не стаўце печ у месцах з высокай вільготнасцю. Не захоўвайце і не выкарыстоўвайце печ на адкрытым паветры.



ІНСТРУКЦЫ ПА БЯСПЕЦЫ

Пры з'яўленні дыму, выключце печ ці адключыце яе ад сеткі; трымайце дзверы зачыненымі, каб заглушыць агонь.

Выкарыстоўвайце толькі посуд і прылады, бяспечныя для ЗВЧ-печаў

Глядзіце старонку ВУ-19. Варта правяраць прылады, першы чым карыстацца імі у ЗВЧ, каб запэўніцца, што яны ёсць прыдатнымі для выкарыстання там.

Пры награванні прадуктаў харчавання ў пластыкавых або папяровых кантэйнерах сачыце за работай печы з-за магчымасці ўзгарання.

Сачыце за чысцінёй пакрыцця хвалявода, унутранага корпуса печы і вярчальнай платформы пасля выкарыстання. Яны павінны быць сухімі і свабоднымі ад тлушчу. Застылы тлушч можа перагрэцца і стаць прычынай задымлення або ўзгарання.

Не стаўце палкія матэрыялы паблізу печы або вентыляцыйнай адтуліны.

Не блакуйце вентыляцыйныя адтуліны.

Здыміце ўсе металічныя пломбы, драты і г.д. з прадуктаў харчавання і харчовых пакетаў. Іскрэнна на металічнай паверхні можа прывесці да пажару.

Не выкарыстоўвайце мікрахвалеваю печ для награвання алею для фрыцюра. Тэмпература не паддаецца кантролю, і масла можа загарэцца.

Каб зрабіць папкорн, выкарыстоўвайце толькі спецыяльныя пакеты для мікрахвалевых печаў.

Не захоўвайце ежу або іншыя прадметы ўнутры печы. Правярце наладкі пасля запуску для забеспячэння найлепшага функцыянавання печы.



Для таго, каб пазбегнуць перагрэву і ўзгарання, асабліва пільна сачыце за печчу падчас гатавання страў або награвання прадуктаў з высокім зместам цукру і тлушчу, напрыклад, каўбасы, пірагоў або каляднага пудыngu.

Глядзіце падказкі ў інструкцыі па эксплуатацыі

Каб пазбегнуць магчымых траўмаў

УВАГА:

Не ўжываце пашкоджаную або няспраўную печ. Калі ласка, праверце наступныя дэталі перад выкарыстаннем:

- а) Дзверы: упэўніцеся, што дзверы зачыняюцца правільна, і яны не дэфармаваныя.
- б) Петлі і дзвярныя затворы: упэўніцеся, што яны не зламаныя і не пашкоджаныя.
- в) Дзвярныя затворы і затворныя паверхні: упэўніцеся, што яны не пашкоджаныя.
- г) Унутраны корпус печы і дзверы: упэўніцеся, што няма ўвогнутасцяў.
- д) Кабель сілкавання і штэпсель: упэўніцеся, што яны не пашкоджаныя.

Калі дзверы або дзвярныя затворы пашкоджаныя, печчу карыстацца нельга, пакуль пашкоджанне не выпраўлена кампетэнтным спецыялістам.

Ніколі не спрабуйце наладзіць, адрамантаваць ці змяніць канфігурацыю печы самастойна. Для любой асобы, акрамя кампетэнтнага спецыяліста, небяспечна выконваць любыя аперацыі, якія прадугледжваюць зняцце крышкі, якая забяспечвае абароненасць ад уздзеяння ЗВЧ-энергіі.



ІНСТРУКЦЫІ ПА БЯСПЕЦЫ

Не ўключайце печ, калі ейныя дзверкі адчыненыя і не падладжвайце зашчоўкі дзверак. Не ўключайце печ, калі паміж дзверкамі і корпусам ёсць аб'ект, што перашкаджае зачыніць дзверкі.

Не дапускайце пападання змазкі або бруда на дзвярныя затворы і сумежныя дэталі. Чысціце печ рэгулярна і выдаляйце любыя адклады ежы. Выконвайце інструкцыі раздзела "ДОГЛЯД І ЧЫСТКА" на стар. ВУ-20. Непадтрыманне печы ў чыстым стане можа прывесці да пашкоджання паверхні, што можа паменшыць тэрмін службы і прывесці да небяспечнай сітуацыі.

Асобы, якія ўжываюць ЭЛЕКТРАКАРДЫЁСТЫМУЛЯТАР, павінныя пра кансультавацца са сваім урачом або вытворцай кардыёстмулятара наконт мераў засцярогі пры ўжыванні мікрахвалевых печаў.

Каб пазбегнуць магчымасці паражэння электрычным токам

Ні пры якіх абставінах не знімайце знешні корпус печы. Не дапускайце разліву вадкасцяў або пападання пабочных прадметаў у дзвярныя затворы або вентыляцыйныя адтуліны. У такім выпадку адразу выключыце і адключыце печ ад сеткі і звяжыцеся з аўтарызаваным сэрвісам SHARP.

Не апускайце кабель сілкавання і штэпсель у ваду або любую іншую вадкасць.



Не дазваляйце кабелю электрасілкавання звешвацца цераз край стала або рабочай паверхні.

Не дазваляйце кабелю сілкавання дакранацца да нагрэтых паверхняў, у тым ліку да задняй часткі печы. Трымайце прыладу і яе электрадрот у месцы, недасяжным для дзяцей да васьмі гадоў узростам.

Не спрабуйце замяніць лампу печы або дазволіць зрабіць гэта любой асобе, акрамя ўпаўнаважаных агентаў SHARP. Калі лампа печы перагарыць, звярніцеся да прадаўца або да аўтарызаванага агента SHARP.

Калі дрот сілкавання пашкодзаны, яго трэба замяніць на адмысловы.

Замена можа быць зробленая толькі ўпаўнаважаным агентам SHARP.

Каб пазбегнуць магчымых выбухаў і раптоўнага кіпення:

УВАГА: Вадкасці і іншыя прадукты нельга награвать у запячатаных кантэйнерах, паколькі яны могуць выбухнуць.

Мікрахвалевы нагрэў напой можа прывесці да затрыманага каляхавання, таму з кантэйнерамі неабходна абыходзіцца асцярожна пры выманні іх з печы.

Ніколі не выкарыстоўвайце запячатаныя кантэйнеры. Зніміце пакрыццё перад выкарыстаннем. Герметычна запячатаны кантэйнер можа выбухнуць з-за высокага ціску нават пасля выключэння печы.

Будзьце асцярожнымі пры награванні вадкасцяў у мікрахвалевай печы. Выкарыстоўвайце кантэйнеры з шырокім горлам для выхаду бурбалак.



ІНСТРУКЦЫ ПА БЯСПЕЦЫ

Ніколі не награвайце вадкасці ў кантэйнерах з вузкім горлам, такіх, як дзіцячыя бутэлькі, бо гэта можа прывесці да вываржэння змесціва з кантэйнера пры награванні і выклікаць апёкі.

Для прадухілення раптоўнага вываржэння кіпячай вадкасці і магчымага апёку:

1. Не выкарыстоўвайце занадта шмат часу для гатавання.
2. Узбоўтайце вадкасць перад нагрэвам\разагрэвам.
3. Рэкамендуем паставіць у кантэйнер шкляную палачку або аналагічную прыладу (не металічную) падчас нагрэву вадкасцяў.
4. Пакіньце вадкасць мінімальна на 20 секунд у печы пасля гатоўнасці, каб прадухіліць эруптыўнае кіпенне.

Не гатуйце яйкі ў шкарлупіне, а таксама не награвайце згатаваныя ўкрутую яйкі ў мікрахвалевай печы, паколькі яны могуць выбухнуць нават пасля выключэння печы. Каб зварыць або разагрэць вараныя яйкі, пракаліце жаўткі і бялкі, каб яйкі не выбухнулі. Накрашыце і ачысціце ад шкарлупы згатаваныя ўкрутую яйкі перад награваннем іх у мікрахвалевай печы.

Пракаліце скуру такіх прадуктаў, як бульба, каўбаса і садавіна перад гатаваннем, каб яны не выбухнулі.



Каб пазбегнуць магчымых апёкаў

УВАГА: Змесціва бутэлек і слоічкаў для дзіцячага харчавання перад награваннем павінна быць перамешанае або ўзбаўтанае. Правярайце тэмпературу прадуктаў перад спажываннем, каб пазбегнуць апёкаў.

Выкарыстоўвайце спецыяльныя трымальнікі або пальчаткі пры зняцці стравы з печы, каб прадухіліць апёкі.

Заўсёды адкрывайце кантэйнеры, пакеты з папкорнам, кулінарныя пакеты і г.д. далёка ад твару і рук, каб пазбегнуць апёкаў парай і вывяржэння кіпення. Каб пазбегнуць апёкаў, заўсёды правярайце тэмпературу страў і перемешвайце іх перад падачай на стол. Сачыце ўважліва за тэмпературай ежы і піцця, прызначаных дзецям і пажылым людзям. Некаторыя часткі печы могуць награвецца падчас работы. Дзеці малодшага ўзросту не павінны маць доступ да печы. Тэмпература кантэйнера не супадае з тэмпературай змесціва; заўсёды правярайце тэмпературу страваў. Заўсёды адыходзьце ад дзвярэй печы пры іх адкрыцці, каб пазбегнуць апёкаў ад пары і цяпла. Пакрашыце фаршыраваныя запечаныя стравы пасля гатавання для выпуску пары і каб пазбегнуць апёкаў. Дзеці не павінны маць доступ да печы, каб не апякчыся.



ІНСТРУКЦЫІ ПА БЯСПЕЦЫ

Карыстанне печчу дзецямі

УВАГА: Дазваляйце дзецям (узростам больш за 8 год) карыстацца печчу без дагляду бацькоў толькі ў выпадку, калі дзіця ведае ўсе неабходныя інструкцыі па бяспецы і выконвае іх, а таксама разумее рызыку наступстваў няслушнага карыстання. Калі печ выкарыстоўваецца ў рэжымах ГРЫЛЬ, МІКС-ГРЫЛЬ ці АЎТАГАТАВАННЕ, дзеці могуць карыстацца ёй толькі пад даглядам дарослых. Прыстасаванне не прызначанае для карыстання ім людзьмі (у тым ліку, дзецямі) з асаблівасцямі фізічнага ці псіхічнага развіцця, або з недахопам патрэбнага досведу і ведаў, пры ўмове, што яны не ведаюць патрэбных інструкцыяў па карыстанні дадзеным прыстасаваннем. Дагляд за дзецямі патрэбен, каб запэўніцца, што яны не забяўляюцца з прыстасаваннем.

Не дазваляйце торгацца або гайдацца на дзверцы печы. Не дазваляйце забяўляцца з печчу.

Дзецям трэба даваць усе важныя ўказанні па бяспецы: неабходнасць выкарыстання трымальнікаў, асцярожнае зняцце вечкі; наданне асаблівай ўвагі ўпакоўцы, напрыклад для смажання, паколькі яна можа быць вельмі гарачай.



Іншыя папярэджанні

Не змяняйце канфігурацыю печы ні ў якім выпадку.

Не рухайце печ падчас работы.

Прылада прызначаная для выкарыстання ў хатнім быце і падобных умовах. Да прыкладу:

- кухні для супрацоўнікаў у крамах, офісах і іншых працоўных месцах;
- прыватных фермерскіх дамах;
- гасцямі гатэляў, матэляў, іншых месцаў адпачынку;
- хостэлах і B&B матэлях.

Гэтая печ прызначана толькі для хатняга ўжывання і толькі для гатавання ежы. Яна не прызначана для камерцыйных мэтаў або лабараторнага выкарыстання.

Каб забяспечыць бесперабойную работу Вашай печы і пазбегнуць пашкоджанняў.

Ніколі не выкарыстоўвайце пустую печ. Пры выкарыстанні посуду для смажання або саманагравальнага матэрыялу, заўсёды кладзіце іх на тэрmostойкі ізалятар, такі, як парцалян, для прадухілення пашкоджання вярчальнай платформы праз цеплавы стрэс. Тэрміны для падагрэву, пазначаныя ў рэцэптах страў не павінны быць перавышаны.



ІНСТРУКЦЫ ПА БЯСПЕЦЫ

Не выкарыстоўвайце металічны посуд, які адлюстроўвае мікрахвалі і можа прывесці да ўтварэння электрычнай дугі. Не кладзіце металічныя бляшанкі ў печ.

Выкарыстоўвайце толькі вярчальную платформу, прызначаную для гэтай печы. Не ўжывайце печ без вярчальнай платформы.

Каб пазбегнуць пажкоджання кругавой платформы:

- (а) Перад чысткай кругавой платформы вадой, дазвольце ёй астыць.
- (б) Не кладзіце гарачыя прадукты або посуд на халодную платформу.
- (в) Не кладзіце халодныя прадукты або посуд на гарачую платформу.

Не кладзіце ніякія аб'екты на корпус печы падчас работы.

**УВАГА:**

Не выкарыстоўвайце пластыкавыя кантэйнеры калі печ яшчэ гарачая пасля выкарыстання функцыяў ГРЫЛЬ І МІКС-ГРЫЛЬ, бо пластык можа расплавіцца. Пластыкавыя кантэйнеры не павінныя выкарыстоўвацца падчас вышэй пазначаных аперацыяў, калі іх вытворца не пазначыў адваротнага.

Калі Вы не ведаеце, як падключыць печ, звярніцеся да кваліфікаваных электрыкаў.

Ні вытворца, ні прадавец не нясуць адказнасці за шкоду, прычыненую печы, або цялесныя пашкоджанні ў выніку невыканання правілаў працэдуры падключэння.

Вадзяная пара або кроплі могуць фарміравацца на сценцы печы, вакол дзвярных затвораў і затворных паверхняў. Гэта нармальная з'ява і не з'яўляецца сведчаннем цечы ў мікрахвалевай печы або няспраўнасці.



УСТАЛЁЎКА

1. Выньце ўсе ўпаковачныя матар'ялы знутры печы, а таксама плёнку з яе паверхні.
2. Праверце печ на наяўнасць якіх-небудзь пашкоджанняў.
3. Стаўце печ на роўную ўстойлівую паверхню, дастаткова моцную, каб вытрымаць вагу печы і найбольшы вес прадукту, што можа ў ёй гатавацца. Не стаўце печ у шафу.
4. Абярыце месца, дастатковае для забеспячэння пэўнай колькасці вольнай прасторы для уваходнай і выходнай вентыляцыі.
Задняя сценка прылады мусіць быць павёрнутая да сцяны.
 - Мінімальная вышыня для ўсталёўкі павінная быць 85 см.
 - Пакіньце па 20 см вольнай прасторы па баках і ззаду ад печы, каб забяспечыць вольную цыркуляцыю паветра.
 - Пакіньце не менш за 30 см вольнай прасторы над печчу.
 - Не здымайце ножкі з нізу печы.
 - Блакаванне вентыляцыі можа пашкодзіць печ.
 - Стаўце печ як мага далей ад радыё і ТВ. Праца печы можа ўплываць на якасць сігналаў радыё ці ТВ.

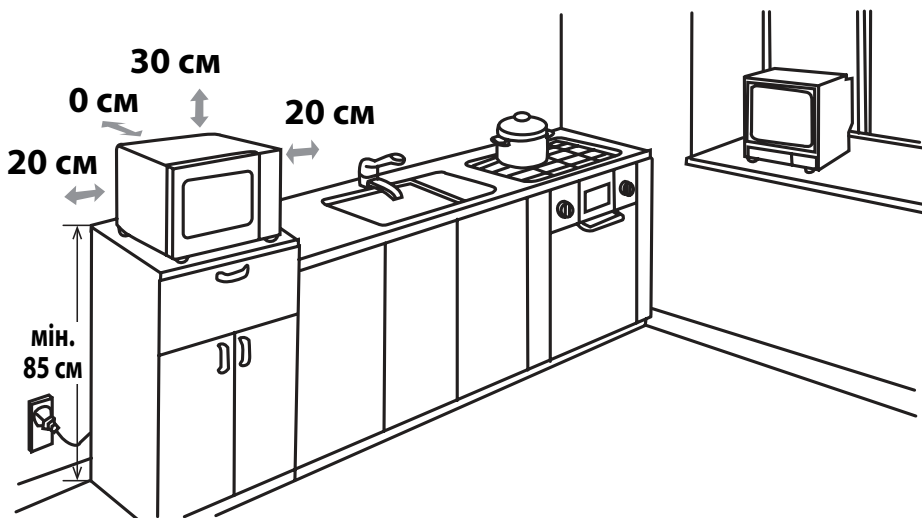

5. Бяспечна падключыце печ у стандартную электрычную разетку з зазямленнем.

УВАГА: Не стаўце печ у месцах дзе спёка, вадкасць або высокая вільготнасць (каля звычайнай печы) ці ля лёгкаузгаральных прадметаў (шторы).

Не блакуйце вентыляцыйныя адтуліны.

Не стаўце нічога на верх печы.



УЗРОЎНІ ЗВЧ-МАГУТНАСЦІ

Існуе 5 рэжымаў магутнасці мікрахваляў (глядзіце спіс ніжэй).

Узроўні рэгулююцца ўключэннем/адключэннем мікрахваляў. Калі вы гатуеце на ўзроўнях магутнасці, іншых за ВЫСОКІ, вы зможаце пачуць пульсацыю мікрахваляў падчас гатавання ці размарозкі ежы.

Звычайна прымяняюцца наступныя рэкамендацыі:

800 Вт = (ВЫСОКІ ўзровень) выкарыстоўваецца для хуткага прыгатавання ці разагрэву запяканага, гарачых напоў, гародніны і г.д.

620 Вт = (СЯРЭДНЕ-ВЫСОКІ ўзровень) выкарыстоўваецца для гатавання страў з больш шчыльных прадуктаў, такіх, як смажанае мяса, мясны рулет, а таксама для больш далікатных страў, такіх, як сырны соус і бісквіты. У гэтым скарачонам рэжыме соус не будзе кіпець, і стравы будуць гатавацца раўнамерна.

440 Вт = (СЯРЭДНІ ўзровень) для харчовых прадуктаў, якія патрабуюць працяглага часу гатавання, напрыклад, стравы з ялавічыны. Згатаванае ў гэтым рэжыме мяса будзе больш пшчотным.

260 Вт (СЯРЭДНЕ-НІЗКІ ўзровень) ужываецца для раўнамернага размарожвання прадуктаў. Гэты рэжым таксама ідэальна падыходзіць для рысу, макаронных вырабаў, пельменяў і заварнога крэма.

130 Вт = НІЗКІ - для асцярожнай размарозкі, напрыклад кандытарскіх вырабаў ці тортаў.



ЗВЧ-ГАТАВАННЕ

1. Падрыхтуіце ды пакладзіце ежу у адмысловы посуд (глядзіце "ПРЫДАТНЫ ПОСУД" на старонцы ВУ-19), пастаўце ежу ці посуд на сярэдзіну кругавой платформы. Закрыйце дзверцы.
2. Выстаўце **УЗРОВЕНЬ МАГУТНАСЦІ МІКРАХВАЛЯЎ** на адзін з 5 дасяжных узроўняў.
3. Выстаўце **ТАЙМЕР РАЗМАРОЗКІ** на пажаданыя значэнні вагі і часу размарозкі і печ уключыцца аўтаматычна.
4. Калі гатаванне/размарозка скончыцца, **ТАЙМЕР РАЗМАРОЗКІ** вернецца ў палажэнне "0" і прагучыць сігнал. Лампа ўнутры печы аўтаматычна выключыцца і платформа спыніцца. Адкрыце дзверку печы ды асцярожна выньце посуд/кантэйнер. Пакіньце ежу на колькі патрэбна часу.

ПАДСКАЗКІ:

Калі печ пачне гатаванне, лампа печы загарыцца, і кругавая платформа пачне круціцца.

Калі Вы хочаце спыніць гатаванне да праграмаванага часу, выключыце таймер, вярнуўшы рэгулятар **ТАЙМЕР РАЗМАРОЗКІ** назад у пазіцыю "0" або адчыніце дзверку печы. Дзверка можа быць адчыненая ў любы час падчас гатавання. Каб прадоўжыць гатаванне, зачыніце дзверку. Калі Вы хочаце змяніць час падчас гатавання, проста павярніце рэгулятар **ТАЙМЕР РАЗМАРОЗКІ** да пажаданага значэння.

Калі час гатавання/размарозкі меншы за 3 хвіліны, павярніце **ТАЙМЕР РАЗМАРОЗКІ** далей за адзнаку ў 10 хвілін і адкруціце назад да пажаданага часу. Такім чынам час будзе адлічвацца больш дакладна.

Каб змяніць узровень магутнасці мікрахваляў падчас гатавання, павярніце **УЗРОВЕНЬ МАГУТНАСЦІ МІКРАХВАЛЯЎ** на патрэбнае значэнне.

УВАГА:

Пераканайцеся, што **ТАЙМЕР РАЗМАРОЗКІ** вярнуўся ў палажэнне "0" пасля гатавання. Інакш печ уключыцца аўтаматычна, калі вы закрыеце дзверку.

УВАГА:

- Калі Вы многа гатуеце ў рэжыме 800 Вт, магутнасць печы аўтаматычна знізіцца, каб пазбегнуць перагрэву. (Узровень магутнасці ЗВЧ будзе зніжаны).

Рэжым гатавання	Стандартны час
ЗВЧ 800 Вт	30 хвілін

ДАПАМОЖНІК ПА РАЗМАРОЗЦЫ



Гэты дапаможнік зробіць размарозку больш прастай.

Можна выкарыстоўваць для размарозкі: кавалкі курыцы, катлеты, адбіўныя, рыба (цэлыя ды філе), сасіскі.

Прыклад: Каб размарозіць 0.4 кг кавалкаў курыцы

1. Пакладзіце кавалкі курыцы ў міску ды пастаўце на падстаўку ў печ.
2. Выстаўце пераключальнік **УЗРОўНЯ МАГУТНАСЦІ МІКРАХВАЛЯў** на РАЗМАРОЗКА (СЯРЭДНЕ-НІЗКІ).
3. Выстаўце таймер размарозкі на 0.4 кг. Перагарніце кавалкі курыцы 1-2 разы падчас размарозкі.
4. Пасля размарожвання накрыйце ежу алюмініевай фальгой і пакіньце, пакуль прадукт не размарозіцца цалкам.

Увага: Час размарозкі наладжаны на стандартныя ўмовы. Пасля размарозкі правярце стан ежы ды дадайце ці змяніце час размарозкі, калі тое патрэбна.

ПРЫДАТНЫ ПОСУД



Каб прыгатаваць\размарозіць ежу ў печы, неабходна каб мікрахвалёвая энергія вольна праходзіла цераз кантэйнер да ежы. Таму вельмі важна карыстацца сумяшчальным посудам.

Лепш выкарыстоўваць круглы ці авальны посуд, бо ў посудзе іншай формы ежа у вуглах перасмажваецца. Спіс сумяшчальнага посуду пазначаны ніжэй.

Посуд	Бяспечныя для мікрахвалёвай печы	Каментары
Алюмініевая фальга Кантэйнеры з фальгі	✓ / ✗	Маленькія кавалкі фальгі можна ужываць, каб абараніць ежу ад перагрэву. Пераканайцеся, што фальга знаходзіцца на адлегласці не менш за 2 см ад сценак печы, каб пазбегнуць утварэння электрычнай аркі. Кантэйнеры з фальгі варта выкарыстоўваць толькі ад слухных вытворцаў, як то Microfoil®. Выконвайце інструкцыі.
Посуд для смажання	✓	Выконвайце інструкцыі вытворцаў. Не перавышайце час гатавання. Асцярожна, талеркі і посуд могуць быць вельмі гарачымі.
Керамічны і парцялянавы посуд	✓ / ✗	Парцялянавы і керамічны посуд зазвычай пасуе для выкарыстання, за выняткам посуду з металічнымі часткамі або дэкорам.
Шкло Напрыклад, Pyrex®	✓	Будзьце асцярожнымі са шкляным посудам, бо ён можа трэснуць ці разбіцца падчас награвання.
Метал	✗	Не рэкамендуецца ўжываць металічны посуд, бо тое прывядзе да ўтварэння электрадугі, якая можа выклікаць пажар.
Пластык/поліэстэр напрыклад, кантэйнеры для ежы	✓	Будзьце асцярожнымі з абгорткай некаторых кантэйнераў, бо яна можа расплавіцца ад высокай тэмпературы.
Плёнка	✓	Не павінна дакранацца ежы і мусіць мець праколотае адтуліны для выхаду пару.
Пакункі для замарозкі	✓	Мусіць быць праколотае, каб даць выхад пару. Пераканайцеся, што пакунак прыдатны для ЗВЧ печы.
Папяровыя талеркі, кубкі і кухонная папера	✓	Не выкарыстоўвайце пластыкавыя ці металічныя зашчэпкі/драны, бо яны могуць расплавіцца ці ўтварыць электрычную дугу.
Саламяныя і драўляныя кантэйнеры	✓	Выкарыстоўвайце толькі для разагрэву ці ўпітвання вадкасці. Перагрэў можа выклікаць пажар.
Пераапрацаваная папера і газеты	✗	Не пакідайце печ без дагляду падчас гатавання. Можа змяшчаць метал, што прывядзе да электрадугі і пажару.

⚠ УВАГА:

Пры награванні прадуктаў харчавання ў пластыкавых або папяровых кантэйнерах сачыце за работай печы з-за магчымасці ўзгарання.



ДОГЛЯД І ЧЫСТКА

УВАГА: НЕ ўжывайце камерцыйныя сродкі для чысткі, а таксама паравыя, абразіўныя альбо любыя, што змяшчаюць гідракларыд натрыя (SODIUM HYDROXIDE) на ніякіх частках вашай печы.

Чысціце печ рэгулярна і выдаляйце адклады ЕЖЫ. Непадтрыманне печы ў чыстым стане можа прывесці да пашкоджання паверхні, што можа паменшыць тэрмін службы і, магчыма, прывесці да небяспечнай сітуацыі.

Знешні корпус печы

Знешні корпус Вашай печы лёгка ачышчаецца мяккім мылам і вадой. Выдаляйце рэшткі мыла вільготнай тканінай і працірайце корпус мяккім ручніком.

Панэль кіравання

Адчыніце дзверы перад чысткай, каб адключыць дысплей. Асцярожна з чысткай панэлі кіравання. Выкарыстоўвайце толькі тканіну змочаную вадой і вытрыце знешні корпус печы мяккім ручніком. Не перабольшвайце з аб'ёмам вады. Не выкарыстоўвайце хімічныя ці абразіўныя мыючыя сродкі.

УВАГА:

Сачыце, каб рэгулятар ТАЙМЕР не пераклучыўся з пазіцыі "0" падчас чысткі, інакш печ уключыцца, як толькі зачыніцца дзверка.

Унутраны корпус печы

1. Для падтрымання чысціні працірайце корпус лубой мяккай вільготнай тканінай або губкай пасля кожнага выкарыстання, калі печ яшчэ цёплая. Для выдалення больш сур'ёзных забруджванняў выкарыстоўвайце мяккае мыла і некалькі разоў працірайце паверхню вільготнай аначай, пакуль не будуць выдалены ўсе рэшткі. Не знімайце пакрыццё хвалявода.

2. Упэўніцеся, што мяккае мыла і вада не пранікаюць у невялікія адтуліны ў сценах, што можа нанесці шкоду печы.

3. Не ўжывайце чысцячыя сродкі тыпу спрэі на ўнутраным корпусе печы.

Сачыце за чысцінёй пакрыцця хвалявода.

Пакрыццё хвалявода зроблена з адчувальных матэрыялаў і павінна чысціцца з асцярожнасцю (трымайцеся інструкцый уверсе).

УВАГА: Зашмат вільгаці можа сапсаваць вэчка хвалявода. Вэчка хвалявода актыўна ўжываецца ды можа сапсавацца без рэгулярнай чысткі.

Кругавая платформа і падстаўка кругавой платформы

Выньце кругавую платформу і яе падстаўку з печы. Вымыйце кругавую платформу і яе падстаўку ў мяккай мыльнай вадзе. Вытрыце мяккай тканінай. Платформу і падстаўку можна мыць у пасудамыечнай машыне.

Дзверы

Каб ачысціць усе сляды гразі, рэгулярна працірайце дзверы, дзвярныя затворы і затворныя паверхні з усіх бакоў мяккай вільготнай тканінай. Не выкарыстоўвайце абразіўныя чысцячыя сродкі.

УВАГА: Не ўжывайце паравыя ачышчальнікі.

Парады па чыстцы печы

Пакладзіце ў посуд лімон, дадайце 300 мл вады і прагрэйце на 100 адсотках магутнасці на працягу 10-12 хвілін.

Вытрыце печ мяккай сухой тканінай.

SHARP



Printed in China
Wydrukowano w Chinach
Τυπώθηκε στην Κίνα
Natisnjeno na Kitajskem
Vytisknuto v Číně
Vytlačené v Číne
Kínában nyomtatva

Надруковано в Китаї
Iespīests Ķīnā
Atspausdinta Ķīnijoje
Trükitud Hiinas
Отпечатано в Китаї
Tirärit in China
Надрукавана у Китає

PN.:261800315718