

reesa®

Slow juicer

TSA3228



Bedienungsanleitung

DE

Owner's manual

EN

Εγχειρίδιο χρήσης

GR

Instrukcja obsługi

PL

Manual de utilizare

RO

Návod na použitie

SK

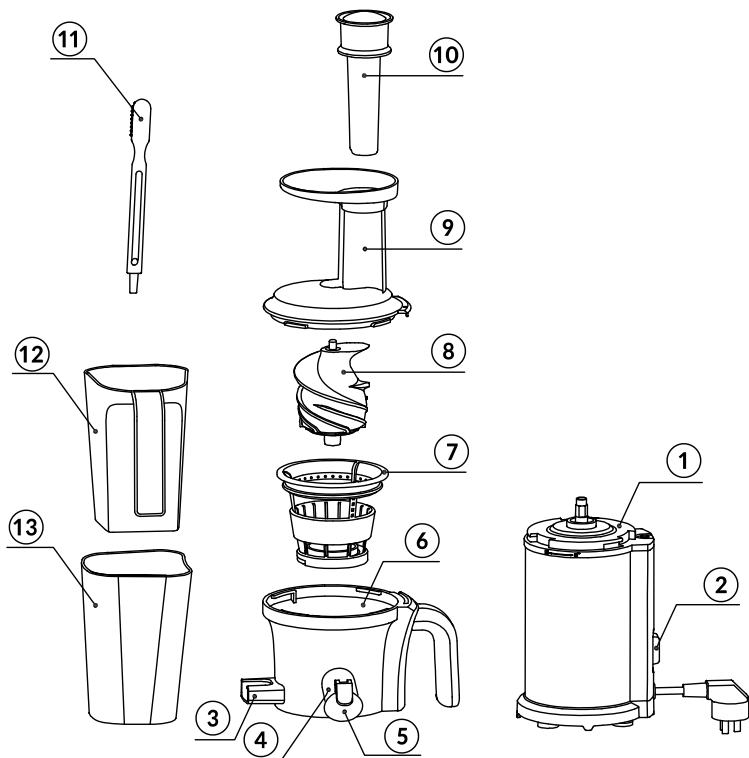

	DE	EN	GR	PL	RO	SK
1	Motoreinheit	Motor unit	Μονάδα κινητήρα	Jednostka silnikowa	Unitate motor	Motorová jednotka
2	Netztaсте	Power switch	Διακόπτης τροφοδοσίας	Przełącznik zasilania	Comutator alimentare	Prepínač napájania
3	Zellstoffauswurf	Pulp ejector	Εκχυτήρας πολτού	Otwór na miąższ	Eliminare pulpă	Otvor na dužinu
4	Saftauslauf	Juice ejector	Εκχυτήρας χυμών	Otwór na sok	Eliminare suc	Otvor na šťavu
5	Auslaufschutzdeckel	Anti-spill cap	Κάλυμμα κατά των διαρροών	Blokada kapania	Capac anti-scurgere	Krytka proti kvapkaniu
6	Schüssel	Bowl	Μπολ	Misa	Bol	Nádoba odšťavovača
7	Sieb	Strainer	Σουρωτήρι	Sito	Filtru	Sito
8	Schnecke	Auger	Τρυπάνι	Ślimak	Melc	Lisovacia špirála - slimák
9	Einfüllstutzen	Food chute lid	Καπάκι τροφοδοσίας τροφής	Pokrywa z otworem na produkty	Dispozitiv pentru pulpa de fructe	Veko s plniacim otvorom
10	Lebensmittelstopfer	Pusher	Ωθητήρας	Popychacz	Tub de alimentare	Vtláčadlo
11	Reinigungsbürste	Cleaning brush	Βούρτσα καθαρισμού	Szczoteczka do czyszczenia	Perie de curățare	Čistiaca kefka
12	Saftbehälter	Juice container	Δοχείο χυμού	Pojemnik na sok	Colector suc	Nádoba na šťavu
13	Zellstoffbehälter	Pulp container	Δοχείο πολτού	Pojemnik na miąższ	Colector pulpă	Nádoba na dužinu

Danke für den Kauf des TEESA Gerätes. Bitte lesen Sie diese Bedienungsanleitung sorgfältig und bewahren diese auf für späteres Nachschlagen. Der Händler übernimmt keine Verantwortung für Schäden, die durch unsachgemäße Handhabung und Verwendung des Produktes verursacht wurden.

SICHERHEITSANLEITUNGEN

Um die Gefahr von Feuer, Stromschlag oder anderen Verletzungen zu vermeiden, befolgen Sie die grundlegenden Sicherheitsvorkehrungen bei der Verwendung elektrischer Geräte, einschließlich der folgenden:

1. Lesen Sie diese Bedienungsanleitung sorgfältig, auch wenn Sie mit dem Gerät vertraut sind. Heben Sie die Bedienungsanleitung auf für späteres nachschlagen.
2. Vor dem Anschluss des Gerätes an die Netzsteckdose, stellen Sie sicher, dass die auf dem Gerät angegebene Spannung mit der Spannung der Steckdose übereinstimmt.
3. Das Gerät muss an eine geerdete Steckdose angeschlossen werden. Wenn Sie ein elektrisches Verlängerungskabel verwenden müssen, muss dieses geerdet sein.
4. Dieses Gerät DARF NICHT über ein externes Schaltgerät (z. B. eine Zeitschaltuhr) versorgt oder an einen Stromkreis angeschlossen werden, der vom Netz regelmäßig ein- und ausgeschaltet wird, da dies zu Schäden am Gerät führen kann.
5. Stellen Sie das Gerät auf eine flache, stabile Oberfläche. Verwenden Sie dieses Gerät nicht auf einem geneigten oder instabilen Tisch.
6. Stellen Sie das Gerät auf eine flache, stabile Oberfläche.
7. Reinigen Sie das Gerät gemäß den in Kapitel „Reinigung und Wartung“ aufgeführten Anweisungen.
8. Reinigen Sie vor dem ersten Gebrauch die Teile und Anbauteile, die mit Lebensmitteln in Berührung kommen!
9. Schalten Sie das Gerät IMMER aus und trennen es von der Stromversorgung:
 - Wenn es nicht richtig funktioniert
 - Wenn es ein seltenes Geräusch bei der Verwendung gibt
 - Vor dem Zerlegen des Gerätes
 - Vor der Reinigung
 - Bei Nichtgebrauch
10. Überprüfen Sie jedes Mal das Sieb wenn Sie das Gerät verwenden möchten.
11. Ziehen Sie beim Trennen des Netzkabels vom Gerät am Stecker und nicht am Kabel.
12. Halten Sie das Gerät außerhalb der Reichweite von Kindern. Lassen Sie Kinder nicht unbeaufsichtigt mit dem Produkt.
13. Das Gerät kann von Kindern benutzt werden, die älter als 8 Jahre alt sind und von Personen mit eingeschränkten physischen, sensorischen oder geistigen Fähigkeiten oder Mangel an Erfahrung und Wissen, wenn sie von einer Person beaufsichtigt und geleitet werden, die für ihre Sicherheit zuständig ist, in einer vorsichtigen Art und Weise und die alle Sicherheitsvorkehrungen verstanden hat und befolgen wird. Kinder sollten nicht mit diesem Gerät spielen. Kinder sollten nicht die Reinigung und Wartung des Gerätes ohne Aufsicht durchführen.
14. Das Netzkabel darf nur von einem autorisierten Kundendienst ersetzt werden.
15. Halten Sie das Gerät und sein Kabel fern von Hitze, Wasser, Feuchtigkeit, scharfen Kanten und andere Faktoren, die das Gerät oder das Netzkabel beschädigen könnten.

16. Stellen Sie das Gerät nicht ins Wasser oder andere Flüssigkeiten; verwenden Sie es nicht mit nassen oder feuchten Händen.
17. Das Produkt nicht für andere Zwecke verwenden, als in dieser Bedienungsanleitung angegeben.
18. Lassen Sie das Gerät nicht unbeaufsichtigt, wenn es funktioniert.
19. Der Hersteller dieses Produkts ist nicht verantwortlich für Schäden, die durch unsachgemäße Handhabung und Verwendung des Geräts verursacht werden.
20. IMMER das Gerät von der Stromversorgung trennen, wenn es nicht verwendet wird.
21. NIEMALS dieses Gerät verwenden, wenn das Netzkabel oder der Stecker beschädigt ist, oder wenn das Gerät defekt ist.
22. Versuchen Sie nicht, dieses Gerät selbst zu reparieren, nur autorisiertes und qualifiziertes Personal darf dieses Produkt reparieren. Niemals das Motorgehäuse des Gerätes zerlegen.
23. Verwenden Sie kein unautorisiertes Zubehör.
24. Gerät nur für den Innen- und Haushaltsgebrauch. Das Gerät ist so konstruiert, dass es normale Haushaltsmengen verarbeitet. Nicht für den gewerblichen Gebrauch.
25. Das Gerät ist nur für den Innenbereich und Haushaltsgebrauch bestimmt.
26. Bewegen Sie das Gerät nicht, wenn es in Betrieb ist.
27. Dieses Gerät ist ausschließlich zur Zubereitung von Speisen geeignet. Stellen Sie nichts anderes als Lebensmittel in das Gerät.
28. Immer alle Teile sicher zuklemmen, bevor der Motor eingeschaltet wird. Nicht zerlegen, während das Gerät in Betrieb ist.
29. Berühren Sie keine beweglichen Teile. Stellen Sie sicher, dass der Motor vollständig stoppt vor dem Zerlegen.
30. Alle Teile außer der Motoreinheit sind für die Spülmaschinenreinigung geeignet.
31. Wenn sich das Gerät blockiert, versuchen Sie es mit dem Rückwärtsgang oder schalten das Gerät aus und ziehen den Netzstecker, bevor Sie die Zutaten entfernen, die den feststehenden Teil des Geräts blockieren.
32. Warten Sie immer, bis die beweglichen Teile nach dem Ausschalten sich nicht mehr bewegen und trennen das Gerät vom Netz, bevor Sie die Teile öffnen, zerlegen oder entfernen.
33. Nicht länger als 20 Minuten verwenden. Lassen Sie den Motor abkühlen, bevor Sie ihn erneut verwenden. Hinweis: Das Gerät verfügt über einen Überhitzungsschutz. Das bedeutet, dass der Entsafter aus Sicherheitsgründen den Betrieb stoppt, wenn die Motortemperatur deutlich ansteigt. Lassen Sie es abkühlen, bevor Sie es erneut verwenden.
34. Berühren Sie niemals bewegliche Teile, wenn das Gerät an die Stromversorgung angeschlossen ist. Stecken oder benutzen Sie niemals Ihre Finger oder Gegenstände (z. B. einen Spatel) in das Gerät, während das Gerät läuft. Verwenden Sie nur den mitgelieferten Stopfer.
35. Legen Sie den bereits gepressten Zellstoff nicht zum Entsaften in das Gerät.
36. Verarbeiten Sie kein Obst das in Wein, Honig, Zucker usw. eingetaucht wurde.
37. Dieses Produkt ist für den leeren Betrieb oder mit Überlast strengstens verboten.
38. WICHTIG: Um die Sicherheit von Kindern zu gewährleisten, halten Sie bitte alle Verpackungen (Plastiktüten, Kartons usw.) außerhalb der Reichweite. Vorsicht! Lassen Sie kleine Kinder nicht mit der Folie spielen, es besteht Erstickungsgefahr!

MERKMALE

- Verringert Oxidation
- Behält die organischen Nährstoffe und Vitamine
- Hohe Extraktionsrate.
- BPA frei

VOR DER ERSTEN BENUTZUNG

Vor dem ersten Gebrauch, Reinigen Sie alle Zubehörteile die mit Lebensmittel in Berührung kommen. Gründlich mit warmem Wasser spülen und an Luft trocknen lassen. Die Motoreinheit nie in Wasser oder andere Flüssigkeiten tauchen.

MONTAGE

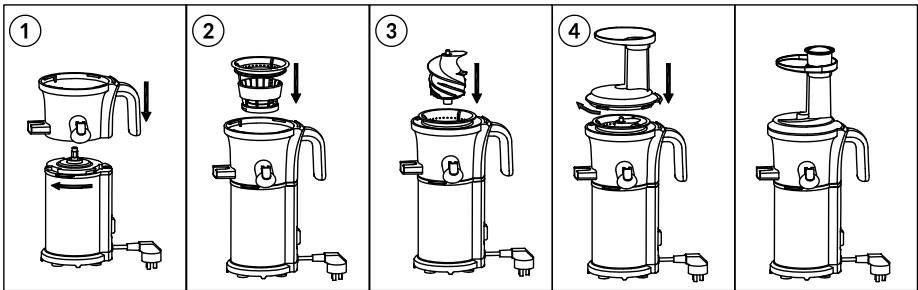

1. Setzen Sie die Schüssel auf die Motoreinheit.
 - Stellen Sie sicher, dass die Schüssel korrekt montiert ist.
 - Achten Sie auf die Markierungen auf der Motoreinheit und auf der Schüssel; die Markierung auf der Schüssel am offenen Vorhängeschloss auf der Basis ausrichten, im Uhrzeigersinn drehen zum Verriegeln.
2. Das Sieb in die Schüssel einsetzen.
 - Richten Sie die untere Wölbung des Siebs an den unteren Rillen der Schüssel aus, bis sie gut befestigt ist.
3. Setzen Sie die Schnecke in die Mitte der Schüssel.
 - Setzen Sie die Schnecke in die Mitte der Schüssel und drehen diese bis sie sich nicht mehr bewegen kann.
4. Setzen Sie den Einfüllstutzen auf die Schüssel.
 - Achten Sie auf die Markierungen auf der Schüssel und dem Einfüllstutzen: die Markierung auf dem Einfüllstutzen am offenen Vorhängeschloss auf der Schüssel ausrichten, im Uhrzeigersinn drehen zum Verriegeln.

Hinweis: Wenn das Gerät nicht richtig zusammengebaut wurde oder der Einfüllstutzen nicht vollständig in der Schüssel eingerastet ist, startet das Gerät nicht.

BENUTZEN DES LANGSAMEN ENTSAFTERS

1. Sobald Alle Teile sicher zusammengefügt sind, verbinden Sie das Gerät mit dem Stromnetz.
2. Stellen Sie den Zellstoff- und Fruchtfleisch-Behälter unter dem zugehörigen Auslauf.
3. Lebensmittelvorbereitung:
 - Schneiden Sie die Zutaten vor der Verarbeitung. Zäh und fasrige Produkte, wie Sellerie sollte in Faserrichtung fein zerkleinert werden.
 - Wenn Zutaten wie Karotten oder Rüben verarbeitet werden, extrahieren Sie diese mit einer Kombination aus anderen Früchten und Gemüse mit mehr Wassergehalt um die Saftausbeute zu erhöhen.
 - Gefrorene Früchte nicht verarbeiten. Tauen sie diese vor dem Entsaften vollständig auf!
 - Einfügen auf einmal von großen Mengen an Zutaten in den Einfüllstutzen kann zum stoppen des Entsafters führen.
 - Vor dem einfüllen von Lebensmitteln in den Einfüllstutzen legen, stellen Sie sicher, dass alle Produkte gründlich gewaschen / wenn nötig geschält wurden.
 - Stellen Sie sicher, alle harten Samen oder Kerne, wie Kirsche oder Pflaumenkerne zu entfernen, da diese der Entsafter nicht verarbeiten und die Schnecke beschädigen kann.
 - Seien Sie vorsichtig, bei der Verarbeitung von Früchten mit feinen Samen - die Samen können leicht im Sieb verklemmen.
 - Fügen Sie die Zutaten immer ein Stück zu einer Zeit ein.
 - Fügen Sie nicht getrocknete oder harte Zutaten wie Vollkornprodukte, Bohnen, Früchte mit harten Samen oder Eis in den Entsafter. Diese können die Entsafter Teile beschädigen.
 - Verwenden Sie keine Zutaten die übermäßige Mengen an Pflanzenöl oder tierischen Fetten enthalten, da das Gerät beschädigt werden kann.
 - Das extrahierte Fruchtfleisch nicht wieder in den Entsafter einsetzen.
4. Der langsame Entsafter hat drei 3 Einstellungen (Abbildung 6)
 - ON – EIN startet den Motor zur Entsaftung.
 - 0 – AUS stoppt den Betrieb
 - R – Die Schnecke bewegt sich in die entgegengesetzte Richtung.
(Hinweis: drücken und halten Sie die Taste in Position „R“ für Rückwärtsgang.)
5. Wenn Sie Lebensmittel, in den langsamen Entsafter platzieren, wird die Schnecke automatisch die Nahrung einziehen, und sofort mit dem Entsaften beginnen. NICHT drücken, zwingen oder Kraft auf das Gerät ausüben. Der Stopfer, mit dem der langsame Entsafter vorgesehen ist, wird nur verwendet, wenn die Nahrung im Inneren des Einfüllstutzens klemmt.
6. Es ist am besten, alle Lebensmittel in einem langsamen Tempo einzufügen, so dass alles Fruchtfleisch aus dem Obst oder Gemüse vollständig extrahiert werden kann.
7. Wenn die Zutaten in der Schnecke verklemmt werden und der Einfüllstutzen nicht geöffnet wird, schalten Sie den Netzschalter auf OFF (0). Dann drücken und halten Sie die Taste R (Rückwärts) gedrückt, bis die Zutaten sich lösen. Wiederholen Sie RÜCKWÄRTS - AUS - VORWÄRTS so oft wie nötig um das gewünschte Ergebnis zu erzielen.
8. Unter der Schale befindet sich ein Silikonkissen, die das Austreten von Saft durch den Fruchtfleisch-Ausstoß verhindert. Wenn Sie den langsamen Entsafter verwenden,

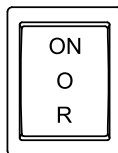

stellen Sie sicher, dass das Silikonkissen fest an seinem Platz ist. Wenn Sie die Schüssel reinigen, stellen Sie sicher, dass das Kissen entfernt ist und führen das Wasser durch die Fruchtfleisch-Ausstoße um überschüssige Nahrung zu entfernen.

Achtung: schalten Sie den langsamen Entsafter aus, wenn das Entsaften abgeschlossen ist. Das Gerät darf nicht ohne Lebensmittel im Inneren des Gerätes funktionieren, da dies den Motor beschädigen könnte.

Der Langsame Entsafter hat eine Selbst-Vorreinigung, beim wechseln zwischen den verschiedenen Arten von Säften. Zur Reinigung legen Sie einfach einen Behälter unter dem Saftauslauf und gießen Wasser, durch den Einfüllstutzen, während das Gerät eingeschaltet ist. Dies wird den größten Teil der verbleibenden Reste von Ihrem letzten Entsaften ausspülen. Wenn das Wasser aus dem langsamen Entsafter klar auszulaufen beginnt, ist das ein Hinweis darauf, dass das Gerät sauber ist und bereit, ein neues Saftrezept zu machen.

HINWEIS: Dieser Vorgang ist keine Alternative zu einer vollständigen Reinigung jedes zerlegten Teils.

NICHT in den Entsafter einfüllen:

Harte Kerne	Pfirsiche, Nektarinen, Aprikosen, Pflaumen, Mango, usw.	Entfernen Sie harte Kerne von den Zutaten vor dem Entsaften.
Harte oder ungenießbare Schale	Ananas, Melonen, Mangos, Orangen, usw.	Entfernen Sie die Schale von den Zutaten vor dem Entsaften.
Gefrorene Früchte oder Eis	Gefrorene Erdbeeren, Heidelbeeren, Himbeeren, usw.	Vor dem Entsaften, gefrorene Früchte komplett auftauen. Verwenden Sie kein Eis.
Pflanzliche/tierische Öle	Sesamsamen, Butter, Margarine, usw.	Keine Zutaten mit pflanzlichen oder tierischen Ölen extrahieren. Dies kann die Leistung verringern und auch den Entsafter beschädigen.
Sehr hart	Kokosnuss, Zuckerrohr, Vollkornprodukte, usw.	Extrahieren Sie keine Zutaten ohne Wassergehalt. Diese kann das Gerät beschädigen.

DE

TIPPS

- Vorsichtig Lebensmittel in den Einfüllstutzen fallenlassen. Der Stopfer, mit dem langsamen Entsafter vorgesehen ist, nur verwenden, wenn die Nahrung im Inneren des Einfüllstutzens klemmt NICHT drücken, zwingen oder Kraft auf das Gerät ausüben.
- Schneiden Sie Lebensmittel vor der Verarbeitung in Stücke (max. 3x2x5 cm). Zäh und faserige Produkte, wie Sellerie sollte in Faserrichtung fein zerkleinert werden.
- Für beste Ergebnisse erzielen, legen Sie Lebensmittel langsam in das Gerät um zu ermöglichen, das der Zellstoff extrahiert wird, nicht überfüllt oder den Entsaftungs-

Prozess überstürzt.

- Legen Sie keine gefrorenen Früchten, Gemüse oder Eis in das Gerät.
- Kombinieren Sie Blattgemüse mit einer Vielzahl von Obst für die besten Ergebnisse.
- Schließen Sie den Auslaufschutzdeckel und extrahieren zwei oder mehr verschiedene Produkte. Der Saft wird im Saftbehälter gemischt, so können Sie den Deckel öffnen und einen bereits gemischten Saft direkt in Ihr Glas bekommen.
- Wenn die Zutaten nicht frisch sind, wird die Saftausbeute geringer ausfallen aufgrund des verringerten Wassergehalts in den Zutaten.
- Einige Zutaten sind nicht geeignet für die Safterstellung, wie Bananen.
- Während des Betriebs kann die Saftpresse gelegentlich quietschen, wenn Sie einige Zutaten (z.B. Karotten) Entsaften. Das ist normal.
- Es wird empfohlen, den Saft so bald wie möglich nach der Verarbeitung zu verbrauchen. Gelagerter Saft wird oxidieren.
- **WICHTIG:** Die Saftklarheit hängt von der Zähigkeit der verarbeiteten Zutat ab. Je weicher der Inhaltsstoff ist, desto geringer ist die Klarheit.

DEMONTAGE

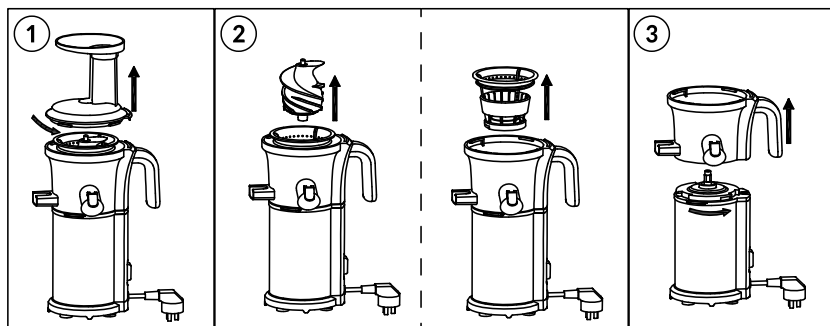

1. Drehen Sie den Einfüllstutzen gegen den Uhrzeigersinn und ziehen ihn nach oben.
2. Ziehen Sie die Schnecke und das Sieb aus der Entsaftungsschüssel heraus.
3. Drehen Sie die Schüssel gegen den Uhrzeigersinn und entfernen sie.

REINIGUNG UND WARTUNG

1. Schalten Sie das Gerät aus und trennen es von der Stromversorgung.
2. Demontieren Sie die obere Einheit in der folgenden Reihenfolge:
 - Einfüllstutzen
 - Schnecke
 - Sieb
 - Schale
3. Verwenden Sie die Reinigungsbürste im Lieferumfang des Entsafters enthalten, um jedes der demontierten Teile mit warmem Wasser mit geringem Zusatz von leichtem

Waschmittel gründlich zu reinigen. Denken Sie daran, die Silikonkissen unter der Schale zu bewegen, um die restlichen Bruchstücke in der Fruchtfleisch-Ausstoße zu reinigen.

Hinweis:

- Verwenden Sie kein scheuerndes Tuch oder Scheuermittel.
- Die Entsafter-Basis nicht spülen oder ins Wasser tauchen.
- Trocknen Sie alle Teile des Entsafters vor der Wiederverwendung.
- Verwenden Sie niemals starke Haushaltsreiniger, Ammoniak oder Scheuermittel, um das Gerät zu reinigen.
- Bei hartnäckigeren Flecken oder wenn sich die Teile durch Lebensmittel verfärbt haben (Karotten, Orangen usw.), tränken Sie diese in mildem Seifenwasser und reiben diese vorsichtig mit einem in Speiseöl getauchten Küchentuch ab und reinigen sie danach wie gewohnt.

FEHLERBEHEBUNG

PROBLEM	LÖSUNG
Gerät funktioniert nicht	<ul style="list-style-type: none"> • Überprüfen Sie das Netzkabel und Steckdose • Überprüfen Sie ob alle Teile korrekt montiert sind.
Gerät verklemmt, verstopft oder stellt den Betrieb ein	<ul style="list-style-type: none"> • Überprüfen Sie ob der Einfüllstutzen leer und nicht verstopft ist. Stellen Sie sicher dass die Lebensmittel-Stücke klein genug sind. • Überprüfen Sie ob harte Kerne vor dem Entsaften entfernt wurden und sich nicht im Gerät stecken geblieben sind. • Schalten Sie das Gerät aus und schalten auf Rückwärtsgang für 3 Sekunden. • Obere Sektion demontieren und verbleibendes Fruchtfleisch entfernen.
Quietschgeräusch / Schüssel vibriert während des Betriebs	<ul style="list-style-type: none"> • Das Gerät kann einige Quietschgeräusche hervorbringen wenn: • Verarbeitung von harten Zutaten (z.B. Karotten). Dies ist normal. • Betrieb ohne Lebensmittel im inneren. Den Entsafter nicht ohne Lebensmittel im inneren betreiben!
Undicht von unterhalb der Schale	<ul style="list-style-type: none"> • Stellen Sie sicher dass die Silikonkissen fest am Platz sitzen • Das Gerät wurde überladen (nicht zu viele Zutaten auf einmal in die Schüssel einfüllen).
Zu viel Fruchtfleisch kommt heraus	<p>Schneiden Sie Lebensmittel in kleinere Stücke, insbesondere faserige Lebensmittel um zu vermeiden das Fasern sich um die Schnecke wickeln. Legen Sie Lebensmitteln in einem langsameren Tempo zu und lassen Sie das Gerät alles Fruchtfleisch auswerfen, bevor Sie mehr hinzufügen.</p>

<p>Schüssel steckt fest und löst sich nicht von der Basis</p>	<ul style="list-style-type: none"> • Dies wird im Allgemeinen durch überschüssige Rückstände in der Schüssel verursacht. Wenn dies der Fall ist, drücken Sie die Taste „ON“ [EIN] um die Rückstände zu entfernen. • Bitte überprüfen Sie, ob sich harte Gegenstände als Kern in der Entsaftungsschüssel verklemt haben. Wenn ja, drücken Sie die Taste „Rückwärts“ [R], um die harten Gegenstände zurück in den Einfüllstutzen zu bringen.
---	--

TECHNISCHE DATEN

Hauptmerkmale

- Behält die Nährstoffe, vermeidet Oxidationen
- Sieb mit kleinen Löchern
- Spülmaschinenfeste Teile
- Einfache Reinigung
- Einfache Montage
- Anti-Tropf Saftauslass
- Rutschfeste Füße

Benutzte Materialien

- Schnecke: Tritan
- Gehäuse: Edelstahl
- Sieb: Edelstahl + PCTG

Technische Daten

- Geschwindigkeit: 40-65 U /min
- Motor: DC
- Extraktionsrate: < 80%
- Konstruktion: Einzelne Schnecke
- Rücklauffunktion: Ja
- Design: Vertikal
- Geräuscharm: < 65 dB
- Kontinuierliche Arbeitszeit: ≤ 20 Minuten.
- Zellstoffbehältervolumen: 1000 ml
- Saftbehältervolumen: 800 ml
- Schutzvorrichtungen: Gegen Überhitzung und falsche Montage
- BPA frei: Ja
- Leistung: 200 W
- Stromversorgung: 220-240 V; 50/60 Hz

Set beinhaltet

- Entsafter, 2 Behälter, Bürste, Stopfer

DE



Deutsch
Korrekte Entsorgung dieses Produkts
(Elektromüll)



(Anzuwenden in den Ländern der Europäischen Union und anderen europäischen Ländern mit einem separaten Sammelsystem)

Die Kennzeichnung auf dem Produkt bzw. auf der dazugehörigen Literatur gibt an, dass es nach seiner Lebensdauer nicht zusammen mit dem normalen Haushaltsmüll entsorgt werden darf. Entsorgen Sie dieses Gerät bitte getrennt von anderen Abfällen, um der Umwelt bzw. der menschlichen Gesundheit nicht durch unkontrollierte Müllbeseitigung zu schaden. Recyceln Sie das Gerät, um die nachhaltige Wiederverwertung von stofflichen Ressourcen zu fördern. Private Nutzer sollten den Händler, bei dem das Produkt gekauft wurde, oder die zuständigen Behörden kontaktieren, um in Erfahrung zu bringen, wie sie das Gerät auf umweltfreundliche Weise recyceln können. Gewerbliche Nutzer sollten sich an Ihren Lieferanten wenden und die Bedingungen des Verkaufsvertrags konsultieren. Dieses Produkt darf nicht zusammen mit anderem Gewerbemüll entsorgt werden.

Hergestellt in China für LECHPOL ELECTRONICS Sp. z o.o. Sp.k., ul. Garwolińska 1, 08-400 Miętne.

Thank you for purchasing this TEESA appliance. Please read this operation instruction carefully before use, and keep it for future use. Producer does not take responsibility for damages caused by inappropriate handling and use of the product.

SAFETY INSTRUCTIONS

In order to reduce the injuries or damages, follow basic safety precautions applied when using any electrical device, including the following:

1. Read this instruction manual carefully, even if you are familiar with the appliance. Keep the manual for future reference.
2. Before connecting the device to power supply socket, make sure the voltage indicated on the appliance corresponds to the voltage in the power supply socket.
3. The appliance must be plugged into an earthed electrical socket. If you have to use an electrical extension lead, it must be earthed.
4. This appliance **MUST NOT** be supplied through an external switching device, such as a timer, or connected to a circuit that is regularly switched on and off by the utility, as it may lead to damage of the device.
5. Place the device on flat, stable surface. Do not use this appliance on a tilted or unstable table.
6. Clean this device in accordance to instructions listed in "Cleaning and Maintenance" section.
7. Clean the parts and attachments that come in contact with food before first use!
8. **ALWAYS** turn off the device and disconnect it from the mains supply:
 - if it's not operating correctly
 - if there's an uncommon voice when using
 - before disassembling the device
 - before cleaning
 - when not in use
9. Check the strainer every time you want to use the appliance.
10. When you disconnect the power cord of the device, grasp and pull the plug, not the cord/cable.
11. Keep the device out of the reach of children. Do not leave children unsupervised with the product.
12. This appliance may be used by children who are above 8 years old and by persons with reduced physical, sensory or mental capabilities, or lack of experience and knowledge, if they are supervised and guided by a person who is responsible for their safety in a cautious manner, and all the safety precautions are understood and followed. Children should not play with this device. Children should not perform cleaning and servicing of the device unsupervised.
13. Fixed power cable may only be replaced in an authorized service point.
14. Keep the device and its cord/cable away from heat, water, moisture, sharp edges and any other factor which may damage the appliance or its cord.
15. Do not place the appliance in water or any liquid; nor handle/use it with wet or moist hands.
16. Do not use the product for purposes different from displayed in this operating manual.
17. Do not leave the appliance unattended when it's working.

18. Producer of this product is not responsible for damages caused by inappropriate handle and use of the device.
19. ALWAYS disconnect the product from the mains supply when it is not in use.
20. DO NOT use this device if the cord or the plug is damaged, or the appliance is broken.
21. Do not attempt to repair this appliance yourself. Only authorized and qualified personnel may repair this device. Never disassemble the motor body of the device.
22. Do not use unauthorized accessories.
23. Appliance for indoor and household use only. The device is constructed to process normal household quantities. Not for commercial use.
24. Do not move the appliance while it is operating.
25. This appliance is suitable exclusively for food preparation. Do not place anything but food in the appliance.
26. Don't place hot ingredients inside the appliance. Hot ingredients should be cooled down prior to processing in the appliance (max. ingredient temperature is 50°C).
27. Always securely clamp in place all parts before the motor is turned on. Do not disassemble while the device is operating.
28. Do not touch moving parts. Make sure the motor stops completely before disassembling.
29. All parts apart from motor unit are suitable for dishwasher cleaning.
30. If the device gets stuck, try reverse gear or turn off and unplug the appliance before removing the ingredients blocking the stuck part of the device.
31. Always wait until the moving parts stop running after switching off, and then unplug the appliance before opening, disassembling or removing the parts.
32. Do not use for more than 20 minutes at a time, allow motor to cool before reusing.
Note: the device has an overheat protection, which means that when the motor's temperature increases significantly, the juicer will stop operation for safety reasons. Let it cool down before using it again.
33. Never touch any moving parts when the device is connected to power supply. Never stick or use your fingers or any object (for example a spatula) into the device while the appliance is running - use only pusher provided.
34. Do not put the already squeezed fruit pulp into the device for re-juicing.
35. Do not process fruit dunked in wine, honey, sugar etc.
36. This product is strictly prohibited for non-load operation or overload operation.
37. IMPORTANT: In order to ensure children's safety, please keep all packaging (plastic bags, boxes, etc.) out of their reach. **Caution!** Do not allow small children to play with the foil as there is a danger of suffocation!

FEATURES

- Reduces oxidation
- Preserves organic nutrients and vitamins
- High extraction rate
- BPA free

BEFORE FIRST USE

Wash the parts that will have contact with food before first use. Rinse thoroughly with warm water and allow to air dry. Never submerge the device motor unit in water or any other liquid.

ASSEMBLY

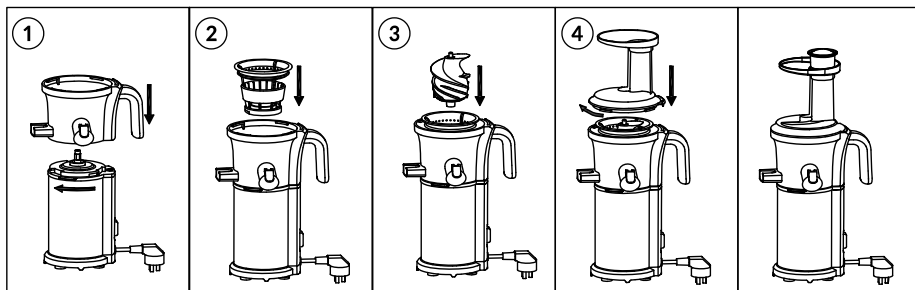

1. Assemble the bowl to the motor unit.
 - Make sure to properly assemble the bowl.
 - Pay attention to the markings on the motor unit and the bowl: align the spot on the bowl with the open padlock on the base, twist clockwise to lock.
2. Assemble the strainer to the bowl.
 - Align the bottom bulge of the strainer with the bottom grooves of the bowl, until it is fixed well.
3. Place the auger in the center of the bowl.
 - Place the auger at the center hole of the bowl and rotate it until it can not move.
4. Place the food chute lid onto the bowl.
 - Pay attention to the markings on the bowl and the food chute lid: align the spot on the lid with the open padlock on the bowl, twist clockwise to lock.

NOTE: If the device has not been correctly assembled or the food chute lid is not completely locked onto the bowl, the device will NOT start.

USING THE SLOW JUICER

1. Once all parts have been properly assembled, connect the device to power supply socket.
2. Place the juice and pulp containers under the ejectors.
3. Food preparation:
 - Cut the ingredients before processing. Tough and fibrous products like celery should be chopped fine, across the fibers.
 - When extracting ingredients like carrots or beets, extract with a combination of other fruits and vegetables with more water content to increase the juice yield.

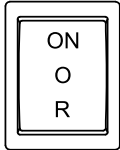
- Do not process frozen fruits. Thaw them completely before juicing!
 - Large quantities of ingredients put into the feeding tube at once can cause the juicer to stop.
 - Before placing food in the food chute, make sure all products have been thoroughly washed/peeled if necessary.
 - Make sure to remove any hard seeds or pits, such as cherry or plum pits, as it will not process in the juicer and can damage the auger.
 - Be careful when processing fine seed fruits – the seeds may easily jam the strainer.
 - Insert the ingredients one piece at a time.
 - Do not put dried or hard ingredients like whole grains, beans, fruits with hard seeds or ice into the juicer. These may damage the juicer parts.
 - Do not use ingredients containing excessive amounts of vegetable oil or animal fat, as the device may get damaged.
 - Do not reinsert the extracted pulp into the juicer.
4. The slow juicer has 3 settings:
- ON - starts the motor for juicing
 - 0 - stops operation
 - R - auger moves in the opposite direction. (Note: press and hold the switch to R position for reverse rotations)
- 
5. When placing any food in the slow juicer, the auger will automatically pull in the food, and begin juicing immediately. DO NOT push, force, or over stuff the unit. The pusher provided with the slow juicer is only to use when food obstructs the inside of the food chute.
6. It is best to insert all food at a slow pace, allowing all pulp to be extracted from the fruit or vegetable completely.
7. If the ingredients become jammed in the screw and the food chute does not open, turn the power switch to OFF (0). Then press and hold the R (reverse) button until the ingredients become dislodged. Repeat REVERSE - OFF - FORWARD as often as needed to achieve the desired result.
8. Under the bowl, there is a silicone pad that prevents juice from exiting through the pulp ejector. When using the slow juicer, make sure the silicone pad is firmly in place. When cleaning the bowl, make sure to slide the pad out and run water through the pulp ejector to remove excess food.

EN

Reminder: turn off the slow juicer when juicing is complete. Do not run the device without any food inside the unit as this could damage the motor.

The slow juicer has a self pre-cleaning process when switching between different types of juices. To clean, simply place juice container under the juice ejector and pour water through the food chute while the unit is on. This will rinse out most of the remaining residue from your last juicing. When the water from the slow juicer begins to run clear, that is an indication the unit is clean and ready to make a new juice recipe.

NOTE: This process is not an alternative to a complete cleaning of each disassembled part.

DO NOT put into juicer:

Hard seeds	Peach, nectarines, apricot, plum, mango, etc.	Remove hard seeds from the ingredients before juicing.
Hard or inedible skins	Pineapple, melon, mango, orange, etc.	Peel the skins from the ingredients before juicing.
Frozen fruits or ice	Frozen strawberry, blueberry, raspberry, etc.	Completely thaw frozen fruits before juicing. Do not use ice.
Vegetable/animal oil	Sesame seed, butter, margarine, etc.	Do not extract ingredients containing vegetable or animal oil. This can reduce performance and even damage the juicer.
Very hard	Coconut, sugarcane, whole grains, etc.	Do not extract ingredients with no water content. These can damage the device.

TIPS

- Carefully drop food into the food chute. The slow juicer pusher provided is only for use if any food obstructs the inside of the food chute. Do not over stuff, shove or force the food down.
- Cut food into pieces prior to processing (max. 3x2x5). Tough and fibrous products like celery should be chopped fine, across the fibers.
- For best results, insert foods slowly to allow pulp to be extracted, do not over stuff or rush the juicing process.
- Do not put any frozen fruit, vegetables or ice into the unit.
- Combine leafy greens with a variety of fruit for the best results.
- Close the anti spill cap and extract two or more different products. The juice will mix up in the juice bowl, so you could open the cap and get an already mixed juice straight to your glass.
- If the ingredients are not fresh, the juice yield will be lower due to the decreased water content in the ingredients.
- Some ingredients are not appropriate for juicing, like bananas.
- During the operation, the juicer may occasionally squeak when juicing some ingredients (i.e. carrots). This is normal.
- It is advised to consume the juice as soon as possible after processing. Stored juice will be subject to oxidation.
- **IMPORTANT:** juice clarity varies depending on toughness of processed ingredient. The softer the ingredient the lower the clarity.

DISASSEMBLING

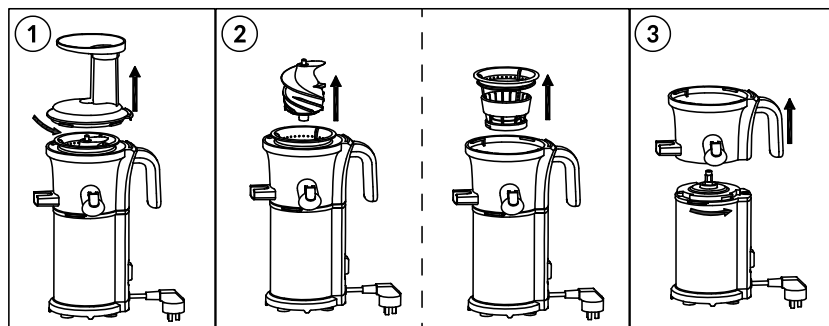

1. Rotate the food chute lid counterclockwise when and pull it upward.
2. Pull out the auger and the strainer from juicing bowl.
3. Rotate juicing bowl counterclockwise and take it out.

CLEANING AND MAINTENANCE

1. Switch the device off, and disconnect from power supply.
2. Disassemble the upper unit in the following order:
 - food chute
 - auger
 - strainer
 - bowl
3. Use the included slow juicer cleaning brush, thoroughly clean each of the disassembled parts using warm water, with slight addition of light detergent. Remember to move the silicone pad under the bowl to clean the remaining debris in the pulp ejector.

Note:

- Don't use an abrasive cloth or abrasive liquids.
- Do not rinse the slow juicer base or submerge the motor base in water.
- Dry all slow juicer attachments before reusing.
- Never use strong household cleaners, ammonia or abrasives while cleaning the device.
- Cleaning the device immediately after each use will also help to reduce stains on the bowl or upper parts.
- In case of tougher stains or when the parts have discolored by food (carrots, oranges etc.), soak them in mild soapy water and rub them gently with kitchen towel dipped in cooking oil and then clean in the usual way.
- Allow the parts to dry thoroughly before reassembling the device.

TROUBLE SHOOTING

PROBLEM	SOLUTION
Device does not work	<ul style="list-style-type: none"> • Check power cord and power source. • Check that all parts have been assembled correctly.
Machine jams, clogs or stops operating	<ul style="list-style-type: none"> • Check food chute is clear and is not blocked. Make sure the food pieces are small enough. • Check that hard seeds have been removed before juicing and are not stuck in the machine • Turn machine off, and switch to reverse for 3 seconds. • Disassemble upper section and clear remaining pulp.
Squeaking noise / bowl is shaking when juicing	<ul style="list-style-type: none"> • Processing hard ingredients (like carrots). This is normal. • Working with no food inserted. Do not run the juicer without any food!
Leaking from underneath the bowl	<ul style="list-style-type: none"> • Be sure the silicone pad is tightly in place. • The device has been overloaded (do not put too much ingredients into the bowl at once).
Too much pulp coming out	Cut food into smaller pieces, especially fibrous foods to avoid fibers scrapping around the auger. Insert food at a slower pace and allow all food pulp to eject the unit before adding more.
Cannot open juicing bowl cover	<ul style="list-style-type: none"> • Please confirm whether there is too much residue in the juicing bowl. If yes, please press the „ON“ button to remove the residue. • Please confirm whether there are hard objects as core stuck in the juicing bowl. If yes, press the „Reverse“ button to return the hard objects to the feeding tube.

SPECIFICATION

Main features

- Keeps the nutrients, avoids oxidations
- Strainer with small holes
- Dishwasher safe parts
- Easy to clean
- Easy to assemble
- Anti-drip juice outlet
- Anti-slip feet

Used materials

- Auger: Tritan
- Housing: Stainless steel
- Strainer: Stainless steel + PCTG

Technical data

- Speed: 40-65 rpm
- Motor: DC
- Extraction rate: < 80%
- Construction: Single auger
- Reverse rotations: Yes
- Design: Vertical
- Noise level: < 65 dB
- Continuous working time: ≤ 20 minutes
- Pulp container capacity: 1000 ml
- Juice container capacity: 800 ml
- Protections: Against overheat and incorrect assembly
- BPA free: Yes
- Power: 200 W
- Power supply: 220-240 V; 50/60 Hz

Set includes

- Slow juicer, 2 containers, Brush, Pusher



English
Correct Disposal of This Product
(Waste Electrical & Electronic Equipment)



(Applicable in the European Union and other European countries with separate collection systems) This marking shown on the product or its literature, indicates that it should not be disposed with other household wastes at the end of its working life. To prevent possible harm to the environment or human health from uncontrolled waste disposal, please separate this from other types of wastes and recycle it responsibly to promote the sustainable reuse of material resources. Household users should contact either the retailer where they purchased this product, or their local government office, for details of where and how they can take this item for environmentally safe recycling. Business users should contact their supplier and check the terms and conditions of the purchase contract. This product should not be mixed with other commercial wastes for disposal.

Σας ευχαριστούμε για την αγορά αυτής της συσκευής TEESA. Διαβάστε προσεκτικά αυτές τις οδηγίες χρήσης πριν τη χρήση και φυλάξτε τις για μελλοντική χρήση. Ο παραγωγός δεν αναλαμβάνει την ευθύνη για ζημιές που προκλήθηκαν από ακατάλληλο χειρισμό και χρήση του προϊόντος.

ΟΔΗΓΙΕΣ ΑΣΦΑΛΕΙΑΣ

Για να μειώσετε τα τραύματα ή τις ζημιές, ακολουθήστε τις βασικές προφυλάξεις ασφαλείας που εφαρμόζονται όταν χρησιμοποιείτε οποιαδήποτε ηλεκτρική συσκευή, συμπεριλαμβανομένων των παρακάτω:

1. Διαβάστε αυτό το εγχειρίδιο οδηγιών προσεκτικά, ακόμα και αν είστε εξοικειωμένοι με τη συσκευή. Διατηρήστε το εγχειρίδιο για μελλοντική αναφορά.
2. Πριν συνδέσετε τη συσκευή στην πρίζα, βεβαιωθείτε ότι η τάση που αναγράφεται στη συσκευή αντιστοιχεί στην τάση στην πρίζα παροχής ρεύματος.
3. Η συσκευή πρέπει να είναι συνδεδεμένη σε γειωμένη ηλεκτρική πρίζα. Εάν πρέπει να χρησιμοποιήσετε ηλεκτρικό καλώδιο επέκτασης, πρέπει να είναι γειωμένο.
4. Η συσκευή αυτή ΔΕΝ πρέπει να τροφοδοτείται μέσω εξωτερικής συσκευής μεταγωγής, όπως χρονοδιακόπτη, ή να συνδέεται με ένα κύκλωμα που ανάβει και σβήνει τακτικά από το βοηθητικό πρόγραμμα, καθώς μπορεί να προκαλέσει βλάβη στη συσκευή.
5. Τοποθετήστε τη συσκευή σε επίπεδη, σταθερή επιφάνεια. Μην χρησιμοποιείτε τη συσκευή σε κεκλιμένο ή ασταθές τραπέζι.
6. Καθαρίστε τη συσκευή σύμφωνα με τις οδηγίες που αναφέρονται στην ενότητα "Καθαρισμός και Συντήρηση".
7. Καθαρίστε τα μέρη και τα εξαρτήματα που έρχονται σε επαφή με τα τρόφιμα πριν την πρώτη χρήση!
8. ΠΑΝΤΑ σβήστε τη συσκευή και αποσυνδέστε την από την παροχή ρεύματος:
 - Εάν δεν λειτουργεί σωστά
 - εάν υπάρχει ένας ασυνήθιστος ήχος κατά τη χρήση
 - πριν την αποσυναρμολόγηση της συσκευής
 - πριν τον καθαρισμό
 - όταν δεν χρησιμοποιείται
9. Ελέγξτε το φίλτρο κάθε φορά που θέλετε να χρησιμοποιήσετε τη συσκευή.
10. Όταν αποσυνδέετε το καλώδιο τροφοδοσίας της συσκευής, πιάστε και τραβήξτε το βύσμα και όχι το καλώδιο.
11. Κρατήστε τη συσκευή μακριά από παιδιά. Μην αφήνετε τα παιδιά χωρίς επιτήρηση με το προϊόν.
12. Αυτή η συσκευή μπορεί να χρησιμοποιηθεί από παιδιά ηλικίας άνω των 8 ετών και από άτομα με μειωμένες σωματικές, αισθητηριακές ή διανοητικές ικανότητες ή από έλλειψη εμπειρίας και γνώσης, εφόσον επιβλέπονται και καθοδηγούνται από άτομο που είναι υπεύθυνο για την ασφάλειά τους με προσοχή και όλες οι προφυλάξεις ασφαλείας κατανοούνται και ακολουθούνται. Τα παιδιά δεν πρέπει να παίζουν με αυτήν τη συσκευή. Τα παιδιά δεν πρέπει να εκτελούν καθαρισμό και συντήρηση της συσκευής χωρίς επιτήρηση.
13. Το σταθερό καλώδιο τροφοδοσίας μπορεί να αντικατασταθεί μόνο σε εξουσιοδοτημένο σημείο συντήρησης.
14. Κρατήστε τη συσκευή και το καλώδιο μακριά από θερμότητα, νερό, υγρασία, αιχμηρές άκρες και οποιοδήποτε άλλο παράγοντα που μπορεί να καταστρέψει τη συσκευή ή το καλώδιο της.
15. Μην τοποθετείτε τη συσκευή σε νερό ή οποιοδήποτε υγρό. ούτε να το χειρίζεστε / χρησιμοποιείτε με υγρά ή βρεγμένα χέρια.

16. Μην χρησιμοποιείτε το προϊόν για σκοπούς διαφορετικούς από αυτούς που εμφανίζονται σε αυτό το εγχειρίδιο χρήσης.
17. Μην αφήνετε τη συσκευή αφύλακτη όταν λειτουργεί.
18. Ο παραγωγός αυτού του προϊόντος δεν είναι υπεύθυνος για ζημιές που προκαλούνται από ακατάλληλη χειρισμό και χρήση της συσκευής.
19. ΠΑΝΤΑ αποσυνδέστε το προϊόν από την παροχή ρεύματος όταν δεν χρησιμοποιείται.
20. ΜΗΝ χρησιμοποιείτε αυτή τη συσκευή εάν το καλώδιο ή το βύσμα έχει καταστραφεί ή η συσκευή έχει σπάσει.
21. Μην επιχειρήσετε να επισκευάσετε μόνοι σας αυτή τη συσκευή. Μόνο εξουσιοδοτημένο και εξειδικευμένο προσωπικό μπορεί να επιδιορθώσει τη συσκευή. Ποτέ μην αποσυναρμολογείτε το σώμα κινητήρα της συσκευής.
22. Μη χρησιμοποιείτε μη εγκεκριμένα εξαρτήματα.
23. Συσκευή μόνο για εσωτερική και οικιακή χρήση. Η συσκευή είναι κατασκευασμένη για να επεξεργάζεται κανονικές ποσότητες οικιακής χρήσης. Όχι για εμπορική χρήση.
24. Μην μετακινείτε τη συσκευή ενώ λειτουργεί.
25. Αυτή η συσκευή είναι κατάλληλη αποκλειστικά για την παρασκευή τροφίμων. Μην τοποθετείτε τίποτα παρά φαγητό στη συσκευή.
26. Μην τοποθετείτε καυτά συστατικά μέσα στη συσκευή. Τα θερμά συστατικά θα πρέπει να ψύχονται πριν από την επεξεργασία στη συσκευή (η μέγιστη θερμοκρασία του συστατικού είναι 50°C).
27. Πάντοτε σφίξτε καλά όλα τα μέρη πριν ενεργοποιηθεί ο κινητήρας. Μην αποσυναρμολογείτε ενώ λειτουργεί η συσκευή.
28. Μην αγγίζετε κινούμενα μέρη. Βεβαιωθείτε ότι ο κινητήρας σταματά εντελώς πριν την αποσυναρμολόγηση.
29. Όλα τα εξαρτήματα εκτός από τη μονάδα του κινητήρα είναι κατάλληλα για καθαρισμό σε πλυντήριο πιάτων.
30. Εάν η συσκευή κολλήσει, δοκιμάστε την αντίστροφη ταχύτητα ή απενεργοποιήστε και αποσυνδέστε τη συσκευή πριν αφαιρέσετε τα συστατικά που εμποδίζουν το κολλημένο τμήμα της συσκευής.
31. Πάντα να περιμένετε μέχρι να σταματήσουν τα κινούμενα μέρη μετά την απενεργοποίηση και, στη συνέχεια, να αποσυνδέσετε τη συσκευή πριν ανοίξετε, αποσυναρμολογήσετε ή αφαιρέσετε τα εξαρτήματα.
32. Μην χρησιμοποιείτε περισσότερο από 20 λεπτά τη φορά, αφήστε τον κινητήρα να κρυώσει πριν επαναχρησιμοποιήσετε. Σημείωση: η συσκευή έχει προστασία υπερθέρμανσης, πράγμα που σημαίνει ότι όταν η θερμοκρασία του κινητήρα αυξηθεί σημαντικά, ο αποχυμωτής θα σταματήσει τη λειτουργία για λόγους ασφαλείας. Αφήστε το να κρυώσει πριν χρησιμοποιήσετε ξανά.
33. Μην αγγίζετε ποτέ τα κινούμενα μέρη όταν η συσκευή είναι συνδεδεμένη στο τροφοδοτικό. Ποτέ μην κολλάτε ή χρησιμοποιείτε τα δάχτυλά σας ή οποιοδήποτε αντικείμενο (για παράδειγμα μια σπάτουλα) στη συσκευή ενώ λειτουργεί η συσκευή - χρησιμοποιήστε μόνο προωθητή.
34. Μην βάζετε τον ήδη συμπιεσμένο πολτό φρούτων στη συσκευή για εκ νέου αποξήρανση.
35. Μην επεξεργάζεστε φρούτα βουτηγμένα σε κρασί, μέλι, ζάχαρη κλπ.
36. Το προϊόν αυτό απαγορεύεται αυστηρά για λειτουργία χωρίς φόρτωση ή λειτουργία υπερφόρτωσης.
37. ΣΗΜΑΝΤΙΚΟ: Για να εξασφαλίσετε την ασφάλεια των παιδιών, κρατήστε όλες τις συσκευασίες (πλαστικές σακούλες, κιβώτια κλπ.) μακριά τους. Προσοχή! Μην επιτρέπετε στα μικρά παιδιά να παίζουν με το αλουμινόχαρτο, καθώς υπάρχει κίνδυνος ασφυξίας!

ΧΑΡΑΚΤΗΡΙΣΤΙΚΑ

- Μειώνει την οξείδωση
- Διατηρεί οργανικά θρεπτικά συστατικά και βιταμίνες
- Υψηλό ποσοστό εξαγωγής
- Χωρίς BPA

ΠΡΙΝ ΤΗΝ ΠΡΩΤΗ ΧΡΗΣΗ

Πλύνετε τα μέρη που θα έρθουν σε επαφή με τα τρόφιμα πριν την πρώτη χρήση. Ξεπλύνετε καλά με ζεστό νερό και αφήστε τα να στεγνώσουν στον αέρα. Ποτέ μην βυθίζετε τη μονάδα κινητήρα της συσκευής στο νερό ή σε οποιοδήποτε άλλο υγρό.

ΣΥΝΑΡΜΟΛΟΓΗΣΗ

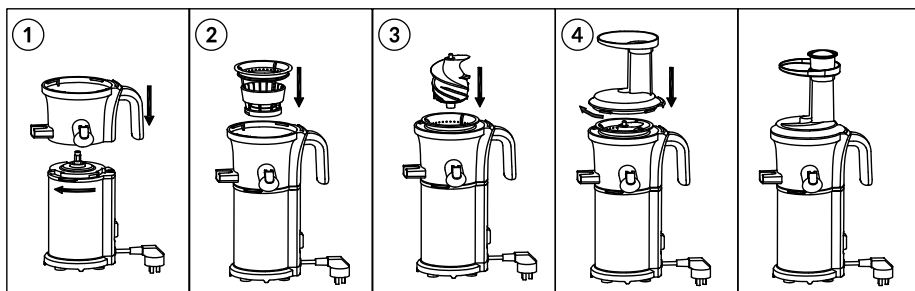

1. Συναρμολογήστε το μπολ στη μονάδα κινητήρα.
 - Βεβαιωθείτε ότι έχετε συναρμολογήσει σωστά το μπολ.
 - Προσέξτε τα σημάδια στη μονάδα κινητήρα και στο μπολ: Ευθυγραμμίστε το σημείο στο μπολ με το ανοιχτό λουκέτο στη βάση, στρίψτε δεξιόστροφα για να κλειδώσετε.
2. Συναρμολογήστε το σουρωτήρι στο μπολ.
 - Ευθυγραμμίστε την κάτω πλευρά του σουρωτηριού με τις κάτω αυλακώσεις του μπολ, μέχρι να στερεωθεί καλά.
3. Τοποθετήστε το τρυπάνι στο κέντρο του μπολ.
 - Τοποθετήστε το τρυπάνι στην κεντρική τρύπα του μπολ και περιστρέψτε το μέχρι να μην μπορεί να κινηθεί.
4. Τοποθετήστε το καπάκι του αγωγού φαγητού στο μπολ.
 - Προσέξτε τα σημάδια στο μπολ και το καπάκι του τροφοδότη φαγητού: ευθυγραμμίστε το σημείο στο καπάκι με το ανοιχτό λουκέτο στο μπολ, στρίψτε δεξιόστροφα για να κλειδώσετε.

Σημείωση: Εάν η συσκευή δεν έχει συναρμολογηθεί σωστά ή το καπάκι αγωγού δεν είναι πλήρως κλειδωμένο πάνω στο δοχείο, η συσκευή δεν θα ξεκινήσει.

ΧΡΗΣΙΜΟΠΟΙΩΝΤΑΣ ΤΟΝ ΑΠΟΧΥΜΩΤΗ

1. Μόλις όλα τα εξαρτήματα έχουν συναρμολογηθεί σωστά, συνδέστε τη συσκευή στην πρίζα ρεύματος.
 2. Τοποθετήστε τα δοχεία χυμού και πολτού κάτω από τους εκχυτήρες.
 3. Προετοιμασία φαγητού:
 - Κόψτε τα συστατικά πριν από την επεξεργασία. Τα σκληρά και ινώδη προϊόντα όπως το σέλινο πρέπει να ψιλοκόβονται, κατά μήκος των ινών.
 - Όταν εξάγετε συστατικά όπως καρότα ή τεύτλα, εκχυλίστε με συνδυασμό άλλων φρούτων και λαχανικών με περισσότερη περιεκτικότητα σε νερό για να αυξήσετε την απόδοση του χυμού.
 - Μην επεξεργάζεστε κατεψυγμένα φρούτα. Ξεπαγώστε τα εντελώς πριν την αποχύμωση!
 - Μεγάλες ποσότητες συστατικών που τοποθετούνται αμέσως στον σωλήνα τροφοδοσίας μπορούν να προκαλέσουν διακοπή του αποχυμωτή.
 - Πριν τοποθετήσετε τα τρόφιμα στον αγωγό τροφίμων, βεβαιωθείτε ότι όλα τα προϊόντα έχουν πλυθεί καλά / ξεφλουδιστεί αν είναι απαραίτητο.
 - Βεβαιωθείτε ότι έχετε αφαιρέσει τυχόν σκληρούς σπόρους, όπως κουκούτσια δαμάσκηνου, καθώς δεν θα υποστούν επεξεργασία στον αποχυμωτή και μπορεί να προκαλέσουν βλάβη στον τρυπάνι.
 - Προσέχετε όταν επεξεργάζεστε μικρούς σπόρους φρούτων - οι σπόροι μπορούν εύκολα να μπλοκάρουν το φίλτρο.
 - Εισάγετε τα συστατικά ένα κομμάτι κάθε φορά.
 - Μην τοποθετείτε αποξηραμένα ή σκληρά συστατικά όπως δημητριακά ολικής αλέσεως, φασόλια, φρούτα με σκληρούς σπόρους ή πάγο στο αποχυμωτή. Αυτά μπορεί να βλάψουν τα μέρη του αποχυμωτή.
 - Μην χρησιμοποιείτε συστατικά που περιέχουν υπερβολικές ποσότητες φυτικού ελαίου ή ζωικού λίπους, καθώς η συσκευή μπορεί να καταστραφεί.
 - Μην ξαναγεμίζετε τον εξαγόμενο πολτό στον αποχυμωτή.
 4. Ο αποχυμωτής έχει 3 ρυθμίσεις:
 - ON – ξεκινάει το μοτέρ για αποχύμωση
 - 0 – διακοπή λειτουργίας
 - R – το τρυπάνι κινείται προς την αντίθετη κατεύθυνση. (Σημείωση: πιέστε και κρατήστε πατημένο το διακόπτη στη θέση R για αντίστροφη περιστροφή)
- | |
|----|
| ON |
| O |
| R |
5. Όταν τοποθετείτε οποιαδήποτε τρόφιμα στο αποχυμωτή, το τρυπάνι θα τραβήξει αυτόματα το φαγητό και θα ξεκινήσει άμεσα την αποχύμωση. ΜΗΝ πιέζετε, ασκείτε δύναμη ή γεμίζετε τη μονάδα. Ο ωθητήρας που παρέχεται με τον αποχυμωτή πρέπει να χρησιμοποιείται μόνο όταν το τρόφιμο εμποδίζει το εσωτερικό του αγωγού.
 6. Είναι καλύτερο να εισάγετε όλα τα τρόφιμα με αργό ρυθμό, επιτρέποντας σε όλο τον πολτό να εξαχθεί από το φρούτο ή το λαχανικό εντελώς.
 7. Εάν τα συστατικά μπλοκαριστούν στη βίδα και ο αγωγός τροφής δεν ανοίξει, γυρίστε το διακόπτη λειτουργίας στη θέση OFF (0). Στη συνέχεια, πατήστε και κρατήστε πατημένο το κουμπί R (αντίστροφη μέτρηση) μέχρι να εκτονωθούν τα συστατικά. Επαναλάβετε την ένδειξη REVERSE - OFF - FORWARD όσο συχνά χρειάζεται για να επιτευχθεί το επιθυμητό αποτέλεσμα.
 8. Κάτω από το κύπελλο, υπάρχει ένα μαξιλάρι σιλικόνης που εμποδίζει την έξοδο του χυμού μέσω του εκχυτήρα πολτού. Όταν χρησιμοποιείτε τον αποχυμωτή, βεβαιωθείτε ότι το σιλικόννη είναι σταθερά στη θέση του. Όταν καθαρίζετε τη λεκάνη, βεβαιωθείτε ότι

έχετε ολισθήσει το μαξιλάρι έξω και ρίξτε νερό μέσω του απορροφητήρα πολλτού για να απομακρύνετε το υπερβολικό φαγητό.

Υπενθύμιση: Απενεργοποιήστε τον αποχυμωτή όταν ολοκληρωθεί η αποχύμωση. Μην λειτουργείτε τη συσκευή χωρίς τροφή μέσα στη μονάδα, καθώς αυτό θα μπορούσε να καταστρέψει τον κινητήρα.

Ο αργός αποχυμωτής έχει μια διαδικασία αυτόματου προκαθαρισμού κατά την εναλλαγή μεταξύ διαφορετικών τύπων χυμών. Για να καθαρίσετε, απλά τοποθετήστε το δοχείο χυμού κάτω από τον εκχυτήρα χυμού και ρίξτε νερό μέσω του αγωγού φαγητού ενώ η μονάδα είναι ενεργοποιημένη. Αυτό θα ξεπλύνει το μεγαλύτερο μέρος των υπολειμμάτων από τον τελευταίο σας χυμό. Όταν το νερό από το αποχυμωτή αρχίζει να τρέχει καθαρό, αυτό είναι ένδειξη ότι η μονάδα είναι καθαρή και έτοιμη να κάνει μια νέα συνταγή χυμού.

ΣΗΜΕΙΩΣΗ: Αυτή η διαδικασία δεν αποτελεί εναλλακτική λύση για τον πλήρη καθαρισμό κάθε αποσυναρμολογημένου εξαρτήματος.

ΜΗΝ τοποθετείτε στον αποχυμωτή:

Σκληροί σπόροι	Ροδάκινο, νεκταρίνια, βερίκοκο, δαμάσκηνο, μάνγκο κ.λπ.	Αφαιρέστε τους σκληρούς σπόρους από τα συστατικά πριν το χυμό.
Σκληρές ή μη βρώσιμες φλούδες	Ανανά, πεπόνι, μάνγκο, πορτοκάλι κ.λπ.	Ξεφλούδιστε τις φλούδες από τα συστατικά πριν το χυμό.
Κατεψυγμένα φρούτα ή πάγο	Κατεψυγμένη φράουλα, βατόμουρο, σμέουρο κ.λπ.	Πλήρως αποψύξτε τα κατεψυγμένα φρούτα πριν το χυμό. Μη χρησιμοποιείτε πάγο.
Λαχανικά / ζωικά έλαια	Σουσάμι, βούτυρο, μαργαρίνη κ.λπ.	Μην εξάγετε συστατικά που περιέχουν φυτικό ή ζωικό έλαιο. Αυτό μπορεί να μειώσει την απόδοση και ακόμη και να βλάψει το αποχυμωτή.
Πολύ σκληρά	Καρύδα, ζαχαροκάλαμο, δημητριακά ολικής αλέσεως κ.λπ.	Μην εκχυλίζετε συστατικά χωρίς περιεκτικότητα σε νερό. Αυτά μπορεί να βλάψουν τη συσκευή.

ΣΥΜΒΟΥΛΕΣ

- Προσαρμόστε προσεκτικά τα τρόφιμα στον αγωγό τροφίμων. Ο ωθητήρας του αποχυμωτή παρέχεται μόνο για χρήση εάν οποιαδήποτε τροφή εμποδίζει το εσωτερικό του αγωγού τροφίμων. Μην περάστε πάνω από το υλικό, σπρώξτε ή σπρώξτε το φαγητό προς τα κάτω.
- Κόψτε τα τρόφιμα σε κομμάτια πριν από την επεξεργασία (έως 3x2x5). Τα σκληρά και ινώδη προϊόντα όπως το σέλινο πρέπει να ψιλοκόβονται, κατά μήκος των ινών.
- Για καλύτερα αποτελέσματα, εισαγάγετε τα τρόφιμα αργά για να επιτρέψετε την εξαγωγή πολλού, μην περάστε πάνω από το υλικό ή βιαστικά τη διαδικασία χυμών.
- Μην βάζετε κατεψυγμένα φρούτα, λαχανικά ή πάγο στη μονάδα.
- Συνδυάστε τα φυλλώδη πράσινα με μια ποικιλία φρούτων για τα καλύτερα αποτελέσματα.

- Κλείστε το καπάκι και αφαιρέστε δύο ή περισσότερα διαφορετικά προϊόντα. Ο χυμός αναμιγνύεται στο μπολ χυμού, οπότε μπορείτε να ανοίξετε το καπάκι και να πάρετε έναν ήδη αναμεμιγμένο χυμό κατευθείαν στο ποτήρι σας.
- Εάν τα συστατικά δεν είναι φρέσκα, η απόδοση του χυμού θα είναι χαμηλότερη λόγω της μειωμένης περιεκτικότητας σε νερό στα συστατικά.
- Ορισμένα συστατικά δεν είναι κατάλληλα για το χυμό, όπως οι μανάνες.
- Κατά τη διάρκεια της λειτουργίας, ο αποχυμωτής μπορεί κατά καιρούς να τσιρίζει όταν χυθεί μερικά συστατικά (πχ. καρότα). Αυτό είναι φυσιολογικό.
- Συνιστάται να καταναλώνετε το χυμό το συντομότερο δυνατό μετά την επεξεργασία. Ο αποθηκευμένος χυμός θα υποστεί οξείδωση.
- ΣΗΜΑΝΤΙΚΟ: η διαύγεια του χυμού ποικίλλει ανάλογα με την αντοχή του επεξεργασμένου συστατικού. Όσο πιο μαλακό το συστατικό τόσο χαμηλότερη είναι η διαύγεια.

ΑΠΟΣΥΝΑΡΜΟΛΟΓΗΣΗ

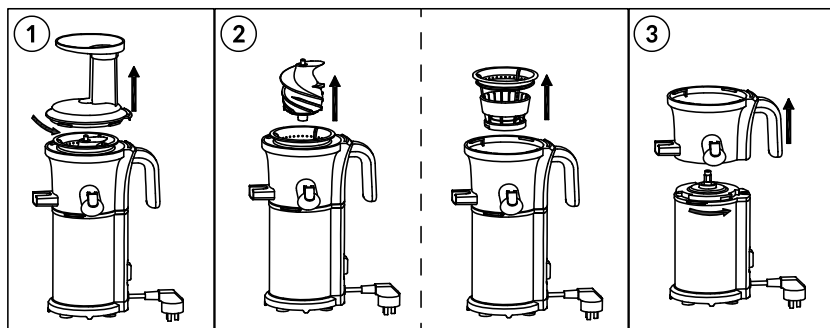

1. Περιστρέψτε το κάλυμμα του αγωγού φαγητού αριστερόστροφα όταν το τραβάτε προς τα πάνω.
2. Τραβήξτε έξω το τρυπάνι και το φίλτρο από το μπολ χυμών.
3. Περιστρέψτε το μπολ με το χυμό αριστερόστροφα και βγάλτε το.

ΚΑΘΑΡΙΣΜΟΣ ΚΑΙ ΣΥΝΤΗΡΗΣΗ

1. Απενεργοποιήστε τη συσκευή και αποσυνδέστε την από την παροχή ρεύματος.
2. Αποσυνδέστε την άνω μονάδα με την ακόλουθη σειρά:
 - Ωθητήρας φαγητού
 - τρυπάνι
 - σουρωτήρι
 - μπολ
3. Χρησιμοποιήστε τη συμπεριλαμβανόμενη βούρτσα καθαρισμού αποχυμωτή, καθαρίστε προσεκτικά κάθε ένα από τα αποσυναρμολογημένα μέρη χρησιμοποιώντας ζεστό νερό, με ελαφρά προσθήκη ελαφρού απορρυπαντικού. Θυμηθείτε να μετακινήσετε το μαξιλάρι σιλικόνης κάτω από το μπολ για να καθαρίσετε τα υπόλοιπα απορρίμματα στον εκτοξευτήρα πολτού.

Σημείωση:

- Μην χρησιμοποιείτε λειαντικά υφάσματα ή λειαντικά υγρά.
- Μη ξεπλύνετε τη βάση του αποχυμωτή ή βυθίζετε τη βάση του κινητήρα στο νερό.
- Στεγνώστε όλα τα εξαρτήματα αποχυμωτή πριν επαναχρησιμοποιήσετε.
- Ποτέ μην χρησιμοποιείτε ισχυρά οικιακά καθαριστικά, αμμωνία ή λειαντικά κατά τον καθαρισμό της συσκευής.
- Ο καθαρισμός της συσκευής αμέσως μετά από κάθε χρήση θα συμβάλει επίσης στη μείωση των λεκέδων στο μπολ ή στα πάνω μέρη.
- Σε περίπτωση σκληρότερων λεκέδων ή όταν τα μέρη έχουν αποχρωματιστεί από τα τρόφιμα (καρότα, πορτοκάλια κλπ.), βυθίστε τα σε ήπιο σαπουνόνερο και τρίψτε τα απαλά με πετσέτα κουζίνας βυθισμένα στο μαγειρικό λάδι και στη συνέχεια καθαρίστε με τον συνηθισμένο τρόπο.
- Αφήστε τα εξαρτήματα να στεγνώσουν σχολαστικά πριν την επανασυναρμολόγηση της συσκευής.

ΑΝΤΙΜΕΤΩΠΙΣΗ ΠΡΟΒΛΗΜΑΤΩΝ

ΠΡΟΒΛΗΜΑ	ΛΥΣΗ
Η συσκευή δεν λειτουργεί	<ul style="list-style-type: none"> • Ελέγξτε το καλώδιο ρεύματος και την πηγή ρεύματος • Βεβαιωθείτε ότι όλα τα μέρη έχουν συναρμολογηθεί σωστά.
Παρουσιάζονται μπλοκαρίσματα μηχανών, φράγματα ή σταματά	<ul style="list-style-type: none"> • Ελέγξτε ότι ο αγωγός τροφοδοσίας είναι καθαρός και ότι δεν έχει μπλοκαριστεί. Βεβαιωθείτε ότι τα κομμάτια των τροφίμων είναι αρκετά μικρά. • Βεβαιωθείτε ότι οι σκληροί σπόροι έχουν αφαιρεθεί πριν από το χυμό και δεν έχουν κολλήσει στο μηχάνημα • Απενεργοποιήστε το μηχάνημα και αντιστρέψτε το για 3 δευτερόλεπτα. • Αποσυναρμολογήστε το επάνω τμήμα και καθαρίστε τον υπόλοιπο πολτό.
Ο θόρυβος κοψίματος / μπολ ανακινείται όταν αποχυμώνετε	<ul style="list-style-type: none"> • Επεξεργασία σκληρών συστατικών (όπως καρότα). Αυτό είναι φυσιολογικό. • Εργασία χωρίς εισαγμένο φαγητό. Μην λειτουργείτε τον αποχυμωτή χωρίς τροφή!
Διαρροή από κάτω από το μπολ	<ul style="list-style-type: none"> • Βεβαιωθείτε ότι η βάση σιλικόνης είναι καλά στερεωμένη. • Η συσκευή έχει υπερφορτωθεί (μην βάζετε πάρα πολύ συστατικά στο μπολ ταυτόχρονα).
Μεγάλη ποσότητα εξαγωγής πολτού	Κόψτε τα τρόφιμα σε μικρότερα κομμάτια, ειδικά ινώδη τρόφιμα για να αποφύγετε την απομάκρυνση των ινών γύρω από τον τρυπάνι. Εισαγάγετε τα τρόφιμα με βραδύτερο ρυθμό και επιτρέψτε σε όλους τους πολτούς τροφίμων να αφαιρέσουν τη μονάδα πριν προσθέσετε περισσότερα.
Το μπολ κολλάει και δεν αποσπάται από τη βάση	Αυτό προκαλείται συνήθως από την υπερβολική τροφή στο μπολ. Πατήστε το κουμπί ανάστροφο για 3-5 δευτερόλεπτα. Επαναλάβετε τη διαδικασία 2-3 φορές.
Δεν μπορεί να ανοίξει το κάλυμμα του μπολ χυμού	<ul style="list-style-type: none"> • Παρακαλούμε επιβεβαιώστε ότι υπάρχει υπερβολικό υπόλοιπο στο μπολ χυμού. Αν ναι, πατήστε το κουμπί „ON” για να αφαιρέσετε το υπόλοιπο. • Βεβαιωθείτε ότι υπάρχουν σκληρά αντικείμενα ως πυρήνα κολλημένα στο μπολ χυμού. Εάν ναι, πατήστε το κουμπί „Αντίστροφη” για να επιστρέψετε τα σκληρά αντικείμενα στον σωλήνα τροφοδοσίας.

ΠΡΟΔΙΑΓΡΑΦΕΣ

Κύρια χαρακτηριστικά

- Διατηρεί τα θρεπτικά στοιχεία, αποφεύγει τις οξειδώσεις
- Φίλτρο με μικρές οπές
- Εξαρτήματα ασφαλή για το πλυντήριο πιάτων
- Εύκολο στον καθαρισμό
- Εύκολη συναρμολόγηση
- Έξοδος χυμού με προστασία σταξίματος
- Αντιολισθητικά πόδια

Χρησιμοποιούμενα υλικά

- Τρυπάνι: Tritan
- Περιβλημα: Ανοξείδωτο ασάλι
- Πλέγμα: Ανοξείδωτο ασάλι + PCTG

Τεχνικά δεδομένα

- Ταχύτητα: 40-65 σ.α.λ.
- Κινητήρας: DC
- Ποσοστό εξαγωγής: < 80%
- Κατασκευή: Μονός τροφοδότης
- Αντίστροφη περιστροφή: Ναι
- Σχεδίαση: Κάθετη
- Επίπεδο θορύβου: < 65 dB
- Χρόνος συνεχούς λειτουργίας: ≤ 20 λεπτά
- Χωρητικότητα δοχείου πολτού: 1000 ml
- Χωρητικότητα δοχείου χυμού: 800 ml
- Προστασίες: Κατά της υπερθέρμανσης και της εσφαλμένης συναρμολόγησης
- Χωρίς BPA: Ναι
- Ισχύς: 200 W
- Τροφοδοσία: 220-240 V; 50/60 Hz

Το σετ περιλαμβάνει

- Αποχυματής, 2 δοχεία, Βούρτσα, Ωθητής

GR

**Ελληνικά****Σωστή απόρριψη αυτού του προϊόντος****(Απορρίμματα Ηλεκτρικού & Ηλεκτρονικού Εξοπλισμού)**

(Ισχύει στην Ευρωπαϊκή Ένωση και σε άλλες ευρωπαϊκές χώρες με συστήματα χωριστής συλλογής) Αυτή η σήμανση που αναγράφεται στο προϊόν ή στη βιβλιογραφία του, υποδηλώνει ότι δεν θα πρέπει να διατίθεται μαζί με άλλα οικιακά απόβλητα στο τέλος της ζωής του. Για να αποφευχθεί πιθανή βλάβη στο περιβάλλον ή την ανθρώπινη υγεία από την ανεξέλεγκτη απόρριψη των αποβλήτων, διαχωρίστε τα από άλλα είδη αποβλήτων και ανακυκλώστε με υπευθυνότητα για την προώθηση της βιώσιμης επαναχρησιμοποίησης των υλικών πόρων. Οι οικιακοί χρήστες θα πρέπει να επικοινωνήσουν είτε με τον έμπορο λιανικής πώλησης από τον οποίο αγόρασαν αυτό το προϊόν είτε με το γραφείο της τοπικής κυβέρνησης για λεπτομέρειες σχετικά με το πού και πώς μπορούν να πάρουν αυτό το στοιχείο για περιβαλλοντικά ασφαλή ανακύκλωση. Οι επιχειρηματικοί χρήστες πρέπει να επικοινωνούν με τον προμηθευτή τους και να ελέγχουν τους όρους και τις προϋποθέσεις της σύμβασης αγοράς. Το προϊόν αυτό δεν πρέπει να αναμειχθεί με άλλα εμπορικά απόβλητα για απόρριψη.

Dziękujemy za zakup urządzenia TEESA. Przed użyciem należy dokładnie zapoznać się z treścią instrukcji obsługi, oraz zachować ją w celu późniejszego wykorzystania. Producent nie ponosi odpowiedzialności za nieprawidłowe użycie i obsługę tego urządzenia.

KWESTIE BEZPIECZEŃSTWA

Aby uniknąć uszkodzeń lub obrażeń, należy przestrzegać podstawowych środków bezpieczeństwa stosowanych przy obsłudze urządzeń elektrycznych, włączając te wyszczególnione poniżej:

1. Przed użyciem należy dokładnie zapoznać się z treścią instrukcji obsługi, nawet w przypadku wcześniejszego używania podobnego sprzętu. Instrukcję należy zachować w celu późniejszego wykorzystania.
2. Przed podłączeniem urządzenia, należy sprawdzić zgodność napięcia prądu gniazda sieciowego i urządzenia.
3. Urządzenie należy podłączyć do uziemionego gniazda zasilania sieciowego. W przypadku użycia przedłużacza, należy upewnić się, że gniazdo również jest uziemione.
4. Urządzenie NIE MOŻE być podłączone do urządzenia zewnętrznego (np. programatora czasowego), gdyż może to doprowadzić do uszkodzenia urządzenia.
5. Urządzenie należy umieścić na płaskiej, stabilnej powierzchni. Nie należy używać urządzenia na pochyłej lub niestabilnej powierzchni.
6. Urządzenie należy czyścić zgodnie ze wskazówkami zawartymi w sekcji „Czyszczenie i Konserwacja”.
7. Przed pierwszym użyciem, należy umyć/wyczyścić wszystkie elementy urządzenia, które będą miały kontakt z żywnością!
8. Należy zawsze wyłączać urządzenie i odłączyć je od źródła zasilania:
 - gdy urządzenie nie działa poprawnie,
 - jeśli odgłosy pracy urządzenia nie są standardowe lub świadczą o anomalii,
 - przed demontażem,
 - przed czyszczeniem,
 - jeśli nie jest używane
9. Przed każdym użyciem, należy się upewnić że sito nie jest uszkodzone.
10. Odłączając urządzenie od źródła zasilania, należy chwycić i pociągnąć za wtyczkę, nigdy za kabel/sznur.
11. Urządzenie należy przechowywać w miejscu niedostępnym dla dzieci. Zabrania się używania urządzenia przez dzieci bez nadzoru osób dorosłych.
12. Niniejszy sprzęt może być użytkowany przez dzieci w wieku co najmniej 8 lat i przez osoby o obniżonych możliwościach fizycznych, umysłowych i osoby o braku doświadczenia i znajomości sprzętu, jeżeli zapewniony zostanie nadzór lub instruktaż odnośnie do użytkowania sprzętu w bezpieczny sposób, tak aby związane z tym zagrożenia były zrozumiałe. Należy poinstruować dzieci, aby nie traktowały urządzenia jako zabawki. Dzieci bez nadzoru nie powinny wykonywać czyszczenia i konserwacji sprzętu.
13. Przewód zasilający nieodłączalny może być wymieniany wyłącznie u wytwórcy, przez pracownika zakładu serwisowego lub przez wykwalifikowaną osobę.
14. Urządzenie i kabel zasilający należy przechowywać z dala od źródeł ciepła, wody, wilgoci, ostrych krawędzi oraz innych czynników, które mogłyby spowodować uszkodzenie urządzenia/przewodu.

15. Nie należy zanurzać urządzenia w wodzie ani obsługiwać go mokrymi dłońmi.
16. Nie należy używać urządzenia w innym celu niż opisanym w poniższej instrukcji.
17. Nie należy pozostawiać urządzenia w czasie pracy bez nadzoru.
18. Producent nie ponosi odpowiedzialności za uszkodzenia powstałe wskutek nieprawidłowego użycia produktu.
19. Należy zawsze odłączyć urządzenie od źródła zasilania, jeśli nie jest używane.
20. Zabrania się używać urządzenia, jeśli kabel zasilający został uszkodzony lub sprzęt nie działa prawidłowo.
21. Zabrania się własnoręcznej naprawy sprzętu. Tylko osoby do tego upoważnione i wykwalifikowane mogą naprawiać urządzenie. Zabrania się demontażu części silnikowej urządzenia.
22. Nie należy używać nieoryginalnych akcesoriów.
23. Urządzenie wyłącznie do użytku wewnątrz pomieszczeń. Produkt nie jest przeznaczony do użytku komercyjnego. Urządzenie przeznaczone jest do przetwarzania ilości produktów odpowiednich dla warunków domowych. Nie jest przeznaczone do użytku profesjonalnego.
24. Nie należy przemieszczać urządzenia podczas pracy.
25. Urządzenie przeznaczone jest wyłącznie do przygotowania napojów. Nie należy umieszczać w urządzeniu niczego poza żywnością.
26. Nie należy umieszczać w urządzeniu produktów o bardzo wysokiej temperaturze. Przed przetwarzaniem gorących produktów, należy je najpierw nieco ostudzić (maks. temperatura produktów nie powinna przekraczać 50°C).
27. Przed włączeniem należy się upewnić, że wszystkie części zostały prawidłowo zamontowane. Nie należy demontować urządzenia podczas pracy.
28. Nie należy dotykać ruchomych części urządzenia. Przed demontażem, należy się upewnić, że urządzenie zostało wyłączone.
29. Wszystkie części urządzenia, z wyjątkiem jednostki silnikowej, można myć w zmywarce.
30. Jeśli urządzenie się zatnie, należy włączyć tryb wsteczny lub wyłączyć i odłączyć urządzenie od zasilania przed usunięciem składników blokujących wyciskarkę.
31. Należy zawsze odczekać, aż ruchome części się zatrzymają a następnie odłączyć urządzenie od zasilania sieciowego przed demontażem.
32. Nie należy przekraczać maksymalnego czasu pracy ciągłej (20 minut). Przed kolejnym użyciem należy odczekać aż temperatura urządzenia powróci do stanu wyjściowego. Uwaga: urządzenie posiada zabezpieczenie przed przegrzaniem, co znaczy, że jeśli temperatura silnika znacząco wzrośnie, wyciskarka zatrzyma pracę ze względów bezpieczeństwa. Przed ponownym użyciem, należy odczekać aż urządzenie ostygnie.
33. Nie należy dotykać ruchomych części, jeśli urządzenie podłączone jest do zasilania. Nie należy wkładać palców lub jakichkolwiek przedmiotów do urządzenia podczas jego pracy - należy używać wyłącznie załączonego w zestawie popychacza.
34. Nie należy umieszczać miększu ponownie w wyciskarce.
35. Nie należy przetwarzać owoców nasączonych w winie, miodzie, cukrze itp.
36. Zabrania się włączania urządzenia, jeśli nie przetwarza żadnych składników lub jeśli przetwarza ilość składników jest zbyt duża.
37. WAŻNE: aby zapewnić bezpieczeństwo dzieci, wszystkie opakowania (plastikowe torby, pudełka itp.) należy przechowywać poza ich zasięgiem. Ostrzeżenie! Nie należy pozwalać małym dzieciom bawić się folią, ponieważ istnieje niebezpieczeństwo uduszenia!

CECHY PRODUKTU

- Redukuje utlenianie
- Zachowuje wartości odżywcze i witaminy
- Wysoka wydajność
- Wolna od BPA

PRZED PIERWSZYM UŻYCIEM

Przed pierwszym użyciem należy umyć części urządzenia które będą miały kontakt z żywnością. Następnie dokładnie wypłukać pod bieżącą wodą i wysuszyć. Nie należy zanurzać części silnikowej w wodzie lub jakimkolwiek innym płynie.

MONTAŻ

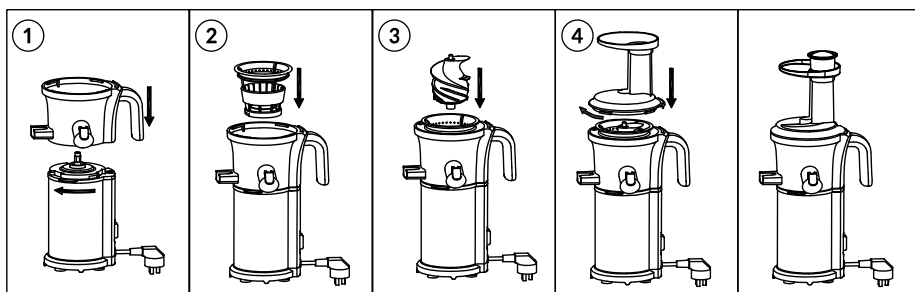

1. Należy zamontować misę na jednostce silnikowej.
 - Należy się upewnić, że została poprawnie zamontowana.
 - Należy zwrócić uwagę na oznaczeniach na jednostce silnikowej i misie: wyrównać misę tak, aby kropka znajdująca się na misie znajdowała się bezpośrednio nad ikoną otwartej kłódki. Następnie przekręcić zgodnie z ruchem wskazówek zegara, aby zablokować.
2. Zamontować sito w misie.
 - Należy wyrównać wypustki sita z wgłębieniami misy.
3. Następnie umieścić ślimak w środku misy.
 - Ślimak należy umieścić w centralnym otworze i przekręcić aż będzie solidnie zamontowany.
4. Zamontować pokrywę z otworem na produkty na misie.
 - Należy zwrócić uwagę na oznaczenia na misie i pokrywie: należy wyrównać misę tak, aby kropka znajdująca się na pokrywie znajdowała się bezpośrednio nad ikoną otwartej kłódki na misie. Następnie przekręcić zgodnie z ruchem wskazówek zegara, aby zablokować.

UWAGA: jeśli urządzenie nie zostało poprawnie zamontowane, lub jeśli pokrywa z otworem na produkty nie została prawidłowo założona, urządzenie się nie uruchomi.

UŻYWANIE WYCISKARKI

- Po poprawnym montażu, należy podłączyć urządzenie do zasilania sieciowego.
- Umieścić pojemniki na sok i miąższ pod odpowiednimi otworami.
- Przygotowanie produktów:
 - Należy najpierw pokroić produkty. Twarde i włókniste produkty (np. seler) należy drobno pokroić, w poprzek włókien.
 - W przypadku wyciskania soku z takich produktów jak marchewka lub burak, zaleca się połączyć je z innymi produktami i naprzemiennie umieszczać w wyciskarce również produkty o większej zawartości wody.
 - Nie należy wyciskać zamrożonych owoców/warzyw. Przed umieszczeniem ich w wyciskarce należy je rozmrozić.
 - Umieszczenie w wyciskarce dużej ilości produktów na raz może spowodować zatrzymanie pracy urządzenia.
 - Przed umieszczeniem produktów w wyciskarce należy je w umyć lub obrać ze skórki (jeżeli jest to konieczne).
 - Należy również usunąć z nich pestki (np. wiśnie, śliwki), gdyż mogłyby uszkodzić ślimak.
 - Należy zachować ostrożność podczas wyciskania soku z owoców drobnopestkowych (np. maliny) - pestki mogą zapchać sito.
 - Produkty należy pojedynczo umieszczać w otworze na produkty.
 - Nie należy umieszczać w wyciskarce produktów suszonych lub o bardzo twardej konsystencji, np. ziarna, fasola, owoce z twardymi pestkami, ani też lodu! Takie produkty mogą uszkodzić wyciskarkę.
 - Nie należy umieszczać w wyciskarce produktów, które mają wysoką zawartość olejów roślinnych/zwierzęcych.
 - Nie należy umieszczać miąższu ponownie w wyciskarce.
- Wyciskarka ma 3 ustawienia pracy:
 - ON - wyciskarka włączona
 - O - wyciskarka wyłączona
 - R - bieg wsteczny; ślimak porusza się w przeciwnym kierunku. (Uwaga: aby włączyć funkcję biegu wstecznego, należy nacisnąć i przytrzymać przycisk w pozycji R)

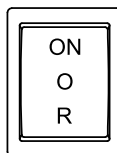

Należy pamiętać, aby wyłączyć wyciskarkę po zakończonej pracy. Nie należy pozostawiać wyciskarki włączonej, jeśli nie przetwarza żadnych składników, gdyż może to doprowadzić do uszkodzenia silnika.

Urządzenie oferuje funkcję wstępnego czyszczenia, szczególnie przydatna, jeśli wyciskane są po sobie różne owoce, a użytkownik nie chce, aby ich smaki się zmieszały. Aby przeprowadzić wstępne czyszczenie, należy umieścić pojemnik pod otworem na sok oraz włączyć do otworu na produkty wodę (wyciskarka musi być wtedy włączona). Woda wypłucze większość pozostałości miąższu. Kiedy woda wypływająca z otworu na sok stanie się przejrzysta można przystąpić do wyciskania soku z kolejnych produktów.

UWAGA: Czyszczenie wstępne nie jest alternatywą dla czyszczenia całego urządzenia po zakończeniu pracy.

NIE NALEŻY umieszczać w wyciskarce:

Owoce o twardych pestkach	Brzoskwinie, nektarynki, morele, śliwki, mango, itp.	Należy usunąć pestki
Twarde, niejadalne skórki	Ananas, melon, mango, pomarańcza, itp.	Należy obrać skórkę
Zamrożone owoce/warzywa i lód	Zamrożone truskawki, jagody, maliny, itp.	Należy najpierw rozmrozić produkty. Nie należy umieszczać w wyciskarce lodu
Olej roślinny/zwierzęcy	Sezam, masło, margaryna, itp.	Nie należy umieszczać w urządzeniu produktów o wysokiej zawartości oleju roślinnego/zwierzęcego. Takie produkty mogą obniżyć wydajność lub nawet uszkodzić wyciskarkę.
Bardzo twarde produkty	Kokos, trzcina cukrowa, ziarna, itp.	Nie należy umieszczać w wyciskarce produktów o bardzo niskiej zawartości wody. Takie produkty mogą uszkodzić wyciskarkę.

WSKAZÓWKI

- Należy ostrożnie wkładać produkty do wyciskarki. Popychacz powinien być użyty jedynie w przypadkach gdy produkty zablokują się w otworze na produkty. Nie należy popychać, wywierać nacisku lub umieszczać w otworze na produkty zbyt dużej ilości produktów.
- Przed umieszczeniem produktów w wyciskarce, należy je pokroić (kawałki nie powinny być większe niż 3x2x5 cm). Twarde i włókniste produkty (np. seler) należy pokroić drobno, w poprzek włókien.
- Umieszczanie zbyt wielu produktów w urządzeniu, zbyt szybko lub popychanie ich za pomocą popychacza obniży wydajność wyciskarki.
- Nie należy umieszczać w urządzeniu zamrożonych owoców, warzyw ani lodu.
- W celu optymalizacji wydajności podczas wyciskania soku z warzyw liściastych, zaleca się

naprzemiennie umieszczają w otworze na produkty również inne owoce.

- Aby otrzymać sok z dwóch lub więcej różnych rodzajów produktów, należy przed użyciem zamknąć blokadę kapania. W ten sposób sok zostanie wymieszany bezpośrednio w misie.
- Należy pamiętać, że jeśli produkty nie są świeże, objętość soku będzie mniejsza ze względu na obniżoną zawartość wody.
- Nie wszystkie owoce i warzywa są odpowiednie do przetwarzania w wyciskarce (np. nie należy umieszczać w wyciskarce bananów).
- Podczas wyciskania twardych warzyw i owoców (np. marchewki), wyciskarka może czasami wydać dźwięk. Jest to normalna reakcja.
- Zaleca się spożycie soku po jego wyciśnięciu tak szybko jak to możliwe. Przechowywanie soku powoduje jego utlenienie.
- WAŻNE: klarowność soku może się różnić w zależności od twardości przetwarzanych składników. Im przetwarzany składnik jest bardziej miękki, tym niższa klarowność soku.

DEMONTAŻ

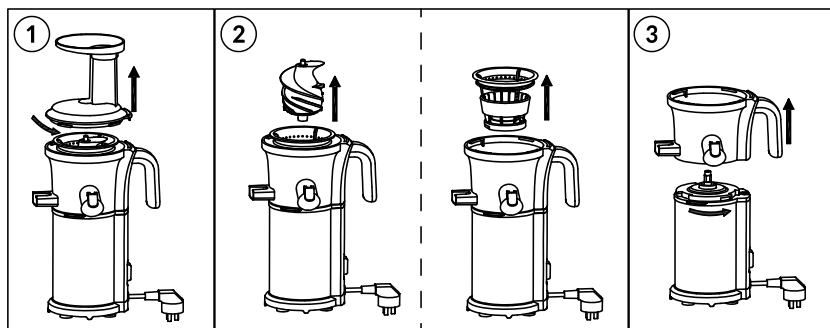

1. Należy przekręcić pokrywę z otworem na produkty odwrótnie do ruchu wskazówek zegara i pociągnąć w górę.
2. Wyjąć ślimak i sito z misy.
3. Przekręcić misę odwrótnie do ruchu wskazówek zegara i ją wyjąć.

CZYSZCZENIE I KONSERWACJA

1. Przed czyszczeniem należy wyłączyć urządzenie a następnie odłączyć je od źródła zasilania.
2. Należy kolejno zdemontować:
 - Otwór na produkty
 - Ślimak
 - Sito
 - Misa
3. Należy dokładnie wyczyścić wyciskarkę za pomocą załączonej szczoteczki oraz ciepłej wody z niewielkim dodatkiem lekkiego środka czyszczącego. Należy pamiętać, aby wyciągnąć silikonową zatyczkę i dokładnie wyczyścić to miejsce z pozostałości miększu.

Uwaga:

- Nie należy używać detergentów ani produktów ściernych do czyszczenia tego produktu.
- Nie należy zanurzać części silnikowej urządzenia w jakimkolwiek płynie.
- Przed ponownym użyciem, należy wysuszyć wszystkie części urządzenia.
- Nie należy używać środków ściernych do czyszczenia tego urządzenia.
- Dokładne czyszczenie po każdym użyciu zapobiegnie powstawaniu plam na urządzeniu.
- W przypadku zabarwienia obudowy któregoś z akcesoriów (przez np. marchewkę lub pomarańczę), zaleca się zamoczyć element w wodzie z dodatkiem mydła i przetrzeć to miejsce ściereczką zamoczoną w oleju roślinnym, a następnie umyć tę część.

ROZWIĄZYWANIE PROBLEMÓW

PROBLEM	ROZWIĄZANIE
Urządzenie nie działa	<ul style="list-style-type: none"> • Należy sprawdzić przewód zasilający i podłączenie do gniazda zasilania sieciowego. • Należy się upewnić, że wszystkie części zostały zamontowane poprawnie.
Urządzenie się zablokowało lub przestało pracować	<ul style="list-style-type: none"> • Należy sprawdzić, czy nic nie znajduje się w otworze na produkty. Oraz czy składniki są pocięte i nie są większe niż zaznaczono w instrukcji. • Należy się upewnić, że pestki zostały usunięte • Należy wyłączyć urządzenie i nacisnąć i przytrzymać przycisk w pozycji R przez 3 sekundy. • Należy zdemontować wyjmowane części i usunąć zbędny miąższ.
Piszczący dźwięk/ misa drży podczas wyciskania	<p>Urządzenie może wydawać piszczący dźwięk podczas:</p> <ul style="list-style-type: none"> • wyciskania soku z twardych produktów (np. marchewka). Jest to normalna reakcja. • pracy bez produktów. Nie włączać urządzenia bez przetwarzania produktów!
Misa przecieka	<ul style="list-style-type: none"> • Należy się upewnić, że zatyczka silikonowa jest poprawnie umieszczona. • Za dużo składników zostało umieszczonych na raz
Z wyciskarki wydobywa się za dużo miąższu	Należy pokroić produkty na mniejsze części. Szczególnie dotyczy to owoców i warzyw włóknistych (pocięcie ich w poprzek włókien zapobiegnie zapychaniu się urządzenia). Należy umieszczać owoce/warzywa w otworze na produkty w większych odstępach czasu.
Misa się zablokowała i nie można jej zdjąć z części silnikowej	<ul style="list-style-type: none"> • Należy się upewnić, że w misie nie znajduje się za dużo miąższu. W takim przypadku, należy nacisnąć przycisk ON, aby usunąć miąższ. • Należy się upewnić, czy w misie nie znajdują się twarde obiekty (np. pestki). W takim przypadku, należy nacisnąć i przytrzymać przycisk R, aby cofnąć twarde obiekty z misy.

SPECYFIKACJA

Główne cechy

- Zachowuje wartości odżywcze, zapobiega utlenianiu
- Sito o drobnych oczkach
- Niektóre elementy można myć w zmywarce
- Łatwe w czyszczeniu
- Łatwe w montażu
- Wylot z mechanizmem zapobiegającym kapaniu
- Antypoślizgowe stopki

Użyte materiały

- Ślimak: Tritan
- Obudowa: Stal nierdzewna
- Sito: Stal nierdzewna + PCTG

Parametry techniczne

- Prędkość: 40-65 obrotów/minutę
- Silnik: DC
- Wydajność ekstrakcji: < 80%
- Technologia: Jednoślimakowa
- Bieg wsteczny: Tak
- Konstrukcja: Pionowa
- Poziom dźwięku: < 65 dB
- Praca ciągła: ≤ 20 minut
- Pojemnik na miąższ: 1000 ml
- Pojemnik na sok: 800 ml
- Zabezpieczenia: Przed przegrzaniem i niepoprawnym montażem
- Wolne od BPA: Tak
- Moc: 200 W
- Zasilanie: 220-240 V; 50/60 Hz

W zestawie

- Wyciskarka, 2 pojemniki, szczoteczka, Popychacz



Poland
Prawidłowe usuwanie produktu
 (zużyty sprzęt elektryczny i elektroniczny)



PL

Oznaczenie umieszczone na produkcie lub w odnoszących się do niego tekstach wskazuje, że po upływie okresu użytkowania nie należy usuwać z innymi odpadami pochodzącymi z gospodarstw domowych. Aby uniknąć szkodliwego wpływu na środowisko naturalne i zdrowie ludzi wskutek niekontrolowanego usuwania odpadów, prosimy o oddzielenie produktu od innego typu odpadów oraz odpowiedzialny recykling w celu promowania ponownego użycia zasobów materialnych jako stałej praktyki. W celu uzyskania informacji na temat miejsca i sposobu bezpiecznego dla środowiska recyklingu tego produktu użytkownicy w gospodarstwach domowych powinni skontaktować się z punktem sprzedaży detalicznej, w którym dokonali zakupu produktu, lub z organem władz lokalnych. Użytkownicy w firmach powinni skontaktować się ze swoim dostawcą i sprawdzić warunki umowy zakupu. Produktu nie należy usuwać razem z innymi odpadami komercyjnymi.

Vă mulțumim pentru achiziționarea aparatului TEESA. Va rugăm să citiți cu atenție manualul înainte de a utiliza aparatul și păstrați manualul pentru consultări ulterioare. Distribuitorul nu își asumă nici o responsabilitate pentru posibilele daune cauzate de o utilizare necorespunzătoare a aparatului.

INSTRUCȚIUNI PRIVIND SIGURANȚA

1. Va rugăm să citiți cu atenție manualul înainte de a utiliza aparatul și păstrați manualul pentru consultări ulterioare.
2. Înainte de a conecta dispozitivul la priză, asigurați-vă că tensiunea de alimentare corespunde cu tensiunea necesară aparatului, înscrisă pe eticheta produsului.
3. Acest aparat trebuie conectat la o priză cu pământare. Dacă trebuie să utilizați un prelungitor, acesta trebuie să fie legat la pământare.
4. Acest aparat nu trebuie alimentat printr-un dispozitiv extern de comutare, cum ar fi un temporizator sau conectat la un circuit care este pornit și oprit în mod regulat, deoarece poate duce la deteriorarea produsului.
5. Puneți dispozitivul pe o suprafață plană, stabilă. Nu utilizați aparatul pe o suprafață înclinată sau instabilă.
6. Așezați dispozitivul pe o suprafață uscată, plată și stabilă.
7. Curățați aparatul conform instrucțiunilor din capitolul "CURĂȚARE ȘI ÎNTREȚINERE".
8. Curățați componentele care intră în contact cu alimentele!
9. Oprțiți întotdeauna aparatul și deconectați-l de la rețeaua de alimentare:
 - în cazul în care nu funcționează corect
 - în cazul în care scoate un zgomot neobișnuit pe durata utilizării
 - înainte de dezasambarea aparatului
 - înainte de curățare
 - atunci când nu este utilizat
10. Verificați filtrul înainte de fiecare utilizare.
11. Când doriți să scoateți aparatul din priză, trageți de stecher, nu de cablu.
12. Nu păstrați aparatul la îndemana copiilor. Copiii trebuie supravegheați, pentru a vă asigura că nu se joacă cu produsul.
13. Aparatul nu trebuie folosit de persoane (inclusiv copii) cu abilități psihice, senzoriale sau mentale reduse, lipsite de experiență sau cunoștințe, cu excepția cazului când acestea sunt supravegheate sau primesc instrucțiuni cu privire la folosirea aparatului de la o persoană responsabilă de siguranța lor.
14. Cablu de alimentare defect sau deteriorat poate fi înlocuit numai de un centru de servicii autorizat.
15. Păstrați-l aparatul, cablul de alimentare departe de surse de căldură, lumina directă a soarelui, umiditate și margini ascuțite.
16. Nu puneți cablul de alimentare sau aparatul în apă sau alt lichid. Nu utilizați aparatul cu mâinile ude.
17. Nu folosiți aparatul în alte scopuri decât cele pentru care a fost proiectat.
18. Nu lăsați nesupravegheat aparatul funcționând.
19. Producătorul nu își asumă nici o responsabilitate pentru posibilele daune cauzate de o utilizare necorespunzătoare a aparatului.
20. Scoateți din priză aparatul atunci când nu îl utilizați pentru o lungă perioadă de timp.

21. Nu utilizați aparatul dacă cablul de alimentare este deteriorat, dacă ștecherul prezintă defectuni sau în cazul în care aparatul a fost deteriorat.
22. În cazul în care aparatul indică o funcționare defectuoasă sau anomalii la prima pornire, contactați imediat un centru de service autorizat. Nu dezasamblați aparatul.
23. Utilizați doar componente originale.
24. Aparatul este destinat doar pentru uz casnic. Aparatul este destinat pentru a procesa cantități normale, pentru uz casnic, nu este destinat pentru uz comercial.
25. Acest aparat este destinat numai pentru uz casnic și trebuie utilizat numai în interiorul locuinței.
26. Nu deplasați niciodată aparatul în timpul funcționării.
27. NU introduceți ingrediente calde în aparat. Ingredientele fierbinți trebuie răcite înainte de a fi procesate în aparat (temperatura maximă a ingredientelor este 50°C).
28. Acest aparat este potrivit exclusiv pentru prepararea alimentelor. Nu așezați în aparat doar alimente.
29. Nu atingeți piesele în mișcare. Asigurați-vă ca motorul este complet oprit, înainte de demonta aparatul.
30. Funcționarea storcătorului fără ingrediente poate deteriora axul de stoarcere.
31. Toate componentele în afară de unitatea motorului se pot spăla în mașina de spălat vase.
32. Dacă dispozitivul se blochează, încercați rotirea inversă sau opriți și deconectați aparatul de la priză înainte de a scoate ingredientele care sunt blocate în aparat.
33. Așteptați întotdeauna ca părțile care se mișcă să se oprească după oprirea aparatului, și apoi deconectați aparatul de la priză înainte de a deschide, dezasambla sau scoate componentele.
34. NU utilizați aparatul mai mult de 20 de minute continuu, lăsați motorul să se răcească înainte de reutilizare. Notă: dispozitivul are protecție la supraîncălzire, ceea ce înseamnă că atunci când temperatura motorului crește în mod semnificativ, aparatul se va opri din motive de siguranță. Lăsați-l să se răcească înainte de a-l utiliza din nou.
35. Nu atingeți niciodată componentele care se mișcă atunci când dispozitivul este conectat la priză. NU puneți și nu introduceți degetele sau alte obiecte (de exemplu o spatulă) în aparat în timp ce aceste funcționează – utilizați dar tubul de alimentare furnizat.
36. Nu puneți pulpa deja stoarsă în aparat pentru reutilizare.
37. Nu procesați fructele înmuiate în vin, miere, zahăr, etc.
38. Este interzisă utilizarea acestui produs fără sarcină sau cu suprasarcină.
39. **IMPORTANT:** Pentru siguranța copiilor, vă rugăm să păstrați toate ambalajele (pungi de plastic, cutii, etc.) departe de aceștia. Atenție! Nu permiteți copiilor mici să se joace cu folia deoarece există riscul de a se sufoca!

CARACTERISTICI

- Reduce oxidarea
- Păstrează nutrienții organici și vitaminele
- Rată de extracție ridicată
- BPA free

ÎNAINTE DE PRIMA UTILIZARE

Curățați bine componentele care vin în contact cu alimentele înainte de prima utilizare a aparatului. Ștergeți interiorul rezervorului de apă cu o cârpă umedă.

Nu scufundați niciodată motorul sau cablul de alimentare în apa sau în orice alt lichid!

ASAMBLARE

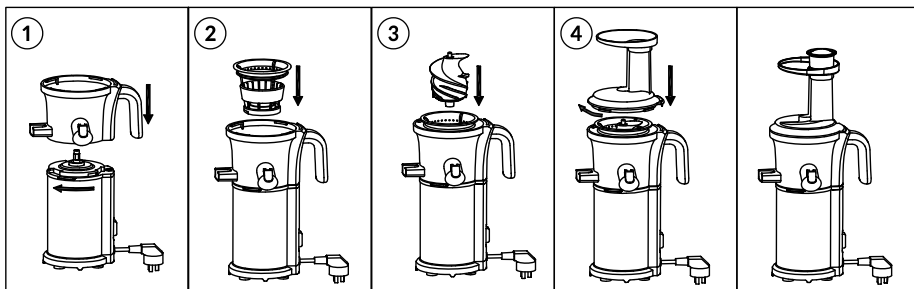

1. Asamblați bolul pe unitatea motorului.
 - Asigurați-vă că asamblați corect bolul.
 - Acordați atenție marcajelor de pe unitatea motorului și de pe bol: aliniați semnul de pe bol cu un lacăt deschis pe bază, rotiți în sensul acelor de ceasornic pentru a bloca.
2. Asamblați filtrul la bol.
 - Aliniați proeminența de jos a filtrului cu canalele de jos ale bolului, până când se fixează bine.
3. Puneți melcul în mijlocul bolului.
 - Puneți melcul în gaura din mijlocul bolului și rotiți până când nu se mai poate mișca.
4. Puneți dispozitivul pentru pulpa de fructe pe bol.
 - Acordați atenție marcajelor de pe bol și de pe dispozitivul pentru pulpa de fructe: aliniați semnul de pe dispozitiv cu un lacăt deschis pe bol, rotiți în sensul acelor de ceasornic pentru a bloca.

Notă: Dacă dispozitivul nu este asamblat corect sau dacă dispozitivul pentru pulpă nu este fixat complet pe bol, aparatul nu va porni.

UTILIZAREA STORCĂTORULUI

1. Odată ce componentele au fost asamblate corect, conectați aparatul la priză.
2. Puneți recipientele pentru suc și pentru pulpă sub orificiul de evacuare.
3. Prepararea alimentelor:
 - Taiati ingredientele înainte de stoarcere. Legumele tari și fibroase ca de exemplu telina ar trebui să fie tocate fin, de-a lungul fibrelor.
 - Pentru ingrediente moi, precum roșiile și merele, utilizați intermitent împingătorul. Utilizarea constantă a împingătorul pentru ingrediente moi poate afecta calitatea sucului.

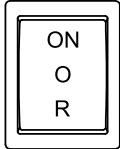
- Când stoarceți fructe congelate cu semințe mici, asigurați-vă că și semințele sunt complet decongelate.
 - Dacă ingredientele sunt mai mari decât pâlnia de alimentare, tăiați ingredientele în bucăți care să încapă în pâlnia de alimentare.
 - Fructele cu sâmburi și semințe tari (ex. nectarine, piersici, mango și cireșe) trebuie să fie curățate de sâmburi înainte de stoarcere.
 - După stoarcerea ingredientelor cu semințe, precum strugurii, curățați temeinic toate locurile din partea de jos a axului de stoarcere.
 - Introduceți ingredientele în storcator bucata cu bucata.
 - Nu puneți ingrediente uscate sau tari, cum ar fi cereale integrale, fructe cu semințe tari sau gheață în storcător. Acest lucru poate deteriora componentele storcătorului.
 - Nu folosiți ingrediente care conțin cantități excesive de ulei vegetal sau grăsime animală. Dacă uleiul vegetal / animal rămâne pe axul de stoarcere, poate să reducă performanța storcătorului și chiar să deterioreze piesa.
 - Nu reintroduceți pulpa extrasă în storcătorul de fruct
4. Storcătorul are 3 setări:
- Pornire – pornește storcătorul
 - 0 – oprește funcționarea storcătorului
 - R – melcul se rotește în direcție opusă. (Notă: Apăsați și țineți apăsat butonul în poziția R pentru rotirea inversă)
- 
5. Când introduceți alimente în storcător, melcul va trage automat alimentele și va începe procesul de stoarcere. NU împingeți, forțați sau umpleți prea tare unitatea. Dispozitivul de alimentare furnizat cu storcătorul este doar pentru a fi utilizat când alimentele se blochează în dispozitivul pentru pulpă. Introduceți alimentele încet, permitând astfel extragerea a cât mai mult suc din fructe sau legume.
6. Dacă ingredientele se blochează în axul de stoarcere, iar capacul nu se deschide, apăsați butonul OFF (0). Apăsați și țineți apăsat butonul REVERSE până când ingredientele se desprind. Repetați REVERSE - OFF - FORWARD de câte ori este necesar pentru a desprinde alimentele.
7. Sub vas exista un pad de silicon care previne scurgerea sucului prin tubul de colectare a pulpei. Când utilizați aparatul verificați ca acesta să fie fixat corect.

Atenție: opriți aparatul când ați terminat de utilizat storcătorul. Nu utilizați aparatul fără alimente înăuntru deoarece motorul ar putea fi deteriorat.

Storcătorul are un proces de pre-curățare automată atunci când puneți diferite tipuri de sucuri. Pentru a curăța, pur și simplu puneți recipientul pentru suc sub orificiul de evacuare și introduceți apă în dispozitivul pentru pulpă în timp ce aparatul este pornit. Acest lucru va curăța de resturile rămase de la ultima stoarcere. Când apa care curge este curată, înseamnă că unitatea este curată și este pregătită pentru a storce alimente.

NOTĂ: Acest proces nu este o alternativă pentru o curățare completă a fiecărei părți dezasamblate.

NU puneți următoarele ingrediente în storcătorul de fructe:

Semințe tari	Piersici, nectarine, caise, prune, mango, etc	Scoateți semințele tari din ingrediente înainte de stoarcere
Coji tari sau necomestibile	Ananas, pepene galben, mango, portocale etc	Curățați de coajă ingredientele înainte de stoarcere
Fructe congelate sau cu gheață	Căpșuni congelate, afine, zmeură etc	Dezghețați complet fructele congelate înainte de stoarcere
Ulei vegetal / de origine animală	Semințe de susan, unt, margarină etc.	Nu stoarceți ingrediente ce conțin ulei vegetal sau de origine animală. Acest lucru poate reduce performanța și chiar să provoace daune storcătorului.
Foarte tari	Nucă de cocos, trestie de zahăr, cereale integrale etc.	Nu stoarceți ingrediente ce nu au conținut de apă. Acesta poate deteriora dispozitivul.

SFATURI

- Introduceți pe rând ingredientele în aparat. Folosiți dispozitivul de împingere pentru a împinge ingredientele în pâlnia de alimentare.
- Taiati ingredientele înainte de stoarcere. (max. 3x2x5 cm). Fibrele din alimentele mai dure, cum ar fi țelina, pot încălca axul de stoarcere și pot afecta performanța storcătorului. Tăiați tulpinile groase și dure în bucăți de 10 cm lungime sau mai mici.
- Pentru cele mai bune rezultate, fiecare ingredient trebuie pregătit și stors în funcție de caracteristicile și proprietățile sale.
- Dezghețați complet fructele congelate înainte de stoarcere.
- Stoarcerea cu capacul inteligent închis permite crearea de amestecuri de suc din diferite fructe, legume și lichide. Când efectuați diverse sucuri, clătiți rapid orice resturi prin turnarea unui pahar de apă în storcătorul de fructe, având capacul inteligent închis.
- Pentru a crește cantitatea de suc extras, stoarceți fructe și legume cu un conținut ridicat de apă.
- Unele alimente nu sunt potrivite pentru stoarcere ca de exemplu bananele.
- Se recomandă să consumați sucul cât mai repede posibil după ce l-ați făcut. Sucul stocat va fi supus oxidării.
- **IMPORTANT:** claritatea sucului variază în funcție de duritatea ingredientului procesat. Cu cât ingredientul este mai moale, cu atât este mai scăzută claritatea.

DEZASAMBLAREA

1. Rotiți dispozitivul pentru pulpă în sens invers acelor de ceasornic și trageți-l în sus.
2. Scoateți melcul și filtrul din bol.
3. Rotiți bolul în sens invers acelor de ceasornic și scoateți-l afară.

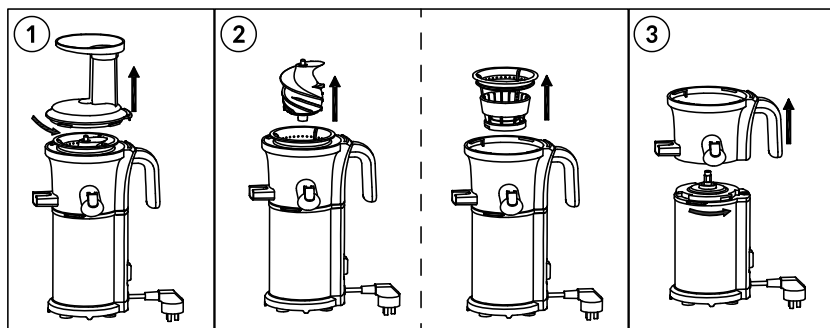

CURĂȚARE ȘI ÎNTREȚINERE

1. Opriti și deconectați cablul de alimentare de la priză.
2. Dezasamblați unitatea în ordinea următoare:
 - tub de alimentare
 - axul de stoarcere
 - sita
 - baza
3. Curățați cu peria de curățare inclusă în colet; curățați componentele cu apă caldă și puțin detergent. Puneți vasul de stoarcere sub jet de apă și deconectați garnitura de silikon pentru a curăța duza pentru pulpă.

Nota:

- Nu folosiți agenți chimici sau solvenți pentru a curăța aparatul.
- Nu scufundați niciodată motorul sau cablul de alimentare în apă sau în orice alt lichid!
- Nu curățați piesele în mașina de spălat vase sau folosind apă foarte fierbinte.
- Vă recomandăm să curățați dispozitivul imediat, de fiecare dată după ce ați terminat să-l folosiți pentru a reduce petele.
- Dacă apar pete de calcar sau când componentele sunt colorate de la alimente (morcovi, portocale, etc.) înmuiați-le în apă cu detergent și ștergeți-le ușor cu un prosop de bucătărie înmuiat în ulei de gătit și apoi curățați-le în mod obișnuit.

DEPANARE

PROBLEMA	SOLUTIA
Storcătorul nu porneste.	<ul style="list-style-type: none"> • Verificați cablul de alimentare și sursa de alimentare. • Storcătorul nu va funcționa dacă piesele nu sunt asamblate corect.

Storcătorul s-a oprit în timpul stoarcerii:	<ul style="list-style-type: none"> • Verificați dacă dispozitivul pentru pulpă este curat și că nu este blocat. Asigurați-vă că bucățile de alimente sunt destul de mici. • În cazul semințelor tari din ingrediente, eliminați-le înainte de stoarcere. Semințele tari pot deteriora storcătorul. • Când storcătorul de fructe se oprește pentru că sunt prea multe ingrediente introduse, apăsați REVERSE- OFF – FORWARD, în această ordine, comutând înainte și înapoi de 2 - 3 ori. • Curatați filtrul și capacul storcatorului.
Zgomot de spargere / bolul se mișcă atunci când aparatul stoarcă	<ul style="list-style-type: none"> • La procesarea alimentelor tari (ca ex. morcovi, telina, etc). Acest lucru este normal. • Funcționează fără alimente înăuntru. Nu utilizați aparatul gol!
Există scurgeri pe baza storcătorului	<p>Dacă garnitura de silicon de la baza vasului de stoarcere nu este pusă corect, sucul se poate scurge pe baza storcătorului. Înainte de asamblarea pieselor, verificați și asigurați-vă că aceasta garnitura este montată în mod corect. Dispozitivul a fost încărcat prea mult (nu puneți prea multe ingrediente în bol dintr-o dată).</p>
Pulpa extrasă este foarte umedă	<p>Încă de la începutul extracției, pulpa poate să fie mai umedă. În funcție de starea ingredientelor, pulpa extrasă poate fi afectată, mai ales în cazul în care ingredientele care nu sunt în stare proaspătă (sucul poate fi extras cu pulpă).</p>
Bolul este blocat pe baza, nu se poate detașa.	<ul style="list-style-type: none"> • Vă rugăm verificați dacă au rămas prea multe reziduuri în bol. Dacă da, vă rugăm apăsați butonul "ON" pentru a elimina reziduurile. • Vă rugăm verificați dacă sunt obiecte dure (cum ar fi sămburi), blocate în bol. Dacă da, Apăsați butonul "Reverse" pentru a le readuce la tubul de alimentare.

SPECIFICAȚII

Caracteristici principale

- Reține elemente nutritive, previne oxidarea
- Sita cu gauri mici
- Unele părți pot fi spălate în mașina de spălat vase
- Ușor de curățat
- Ușor de asamblat
- Leșire cu mecanism anti-picurare
- Picioare anti-alunecare

Materiale utilizate

- Melc: Tritan

- Carcasă: oțel inoxidabil
- Sită: Oțel inoxidabil + PCTG

Date tehnice

- Viteza: 40-65 rpm
- Motor: DC
- Randament extracție: < 80%
- Tehnologie: Un singur șurub
- Sistem rotație inversă: Da
- Design: vertical
- Zgomot redus: < 65 dB
- Timp de utilizare fără pauză: ≤ 20 minute
- Container pentru pulă: 1000 ml
- Rezervor pentru suc: 800 ml
- Protecție: la supraîncălzire și instalare incorectă
- Fără BPA: Da
- Putere: 200 W
- Alimentare: 220-240 VAC, 50/60 Hz

Inclus în colet

- Storcător, 2 containere, Perie, Împingător



Romania

Reciclarea corectă a acestui produs

(reziduuri provenind din aparatura electrică și electronică)



Marcajale de pe acest produs sau menționate în instrucțiunile sale de folosire indică faptul că produsul nu trebuie aruncat împreună cu alte reziduuri din gospodărie atunci când nu mai este în stare de funcționare. Pentru a preveni posibile efecte dăunătoare asupra mediului înconjurător sau a sănătății oamenilor datorate evacuării necontrolate a reziduurilor, vă rugăm să separați acest produs de alte tipuri de reziduuri și să-l reciclați în mod responsabil pentru a promova refolosirea resurselor materiale. Utilizatorii casnici sunt rugați să ia legătura fie cu distribuitorul de la care au achiziționat acest produs, fie cu autoritățile locale, pentru a primi informații cu privire la locul și modul în care pot depozita acest produs în vederea reciclării sale ecologice. Utilizatorii instituționali sunt rugați să ia legătura cu furnizorul și să verifice condițiile stipulate în contractul de vânzare. Acest produs nu trebuie amestecat cu alte reziduuri de natură comercială.

Distribuit de Lechpol Electronic SRL, Republicii nr. 5, Resita, CS, ROMANIA.

Ďakujeme Vám za zakúpenie výrobku značky TEESA. Pred použitím si pozorne prečítajte tento návod na použitie a uschovajte ho pre prípadné neskoršie použitie. Výrobca nezodpovedá za škody spôsobené nesprávnym používaním.

BEZPEČNOSTNÉ PREDPISY

Aby ste predišli poškodeniu alebo zraneniu, dbajte počas používania na základné bezpečnostné opatrenia vrátane tých, ktoré sú uvedené nižšie:

1. Pred použitím si pozorne prečítajte tento návod na použitie a uschovajte ho pre prípadné neskoršie použitie.
2. Pred pripojením spotrebiča skontrolujte, či sa napätie uvedené na štítku spotrebiča zhoduje s napätím vašej elektrickej siete.
3. Pripojte zariadenie k uzemnenej elektrickej zásuvke. Ak používate predlžovací kábel, uistite sa, že má zásuvky tiež uzemnené.
4. Zariadenie NEMIE byť pripojené k externému zariadeniu (napr. časovacia zásuvka), pretože to môže spôsobiť poškodenie zariadenia.
5. Umiestnite zariadenie na rovný a stabilný povrch. Nepoužívajte ho na naklonenom alebo nestabilnom povrchu.
6. Umiestnite spotrebič na rovnom a stabilnom povrchu.
7. Čistite zariadenie podľa pokynov uvedených v kapitole „Čistenie a údržba“.
8. Pred prvým použitím umyte / vyčistite všetky komponenty zariadenia, ktoré prídu do kontaktu s jedlom!
9. Vždy spotrebič vypnite a odpojte ho od zdroja napájania:
 - ak nefunguje správne,
 - ak spotrebič vydáva neštandardný zvuk, alebo ktorý svedčí o anomálii,
 - pred demontážou ,
 - pred čistením ,
 - ak sa nepoužíva
10. Pred každým použitím skontrolujte, či sito nie je poškodené.
11. Pri odpájaní spotrebiča od napájania uchopte a ťahajte za zástrčku, nikdy nie za kábel.
12. Spotrebič uchovávajte mimo dosahu detí. Zakazuje sa používať spotrebič deťmi, s výnimkou použitia za prítomnosti osoby zodpovednej za ich bezpečnosť.
13. Zariadenie nesmú obsluhovať deti vo veku do 8 rokov a osoby so zníženými fyzickými, zmyslovými alebo duševnými schopnosťami, rovnako ako osoby, ktoré nemajú vedomosti a skúsenosti potrebné na prevádzku zariadenia; s výnimkou ak bude zabezpečený dohľad a poučenie týkajúce sa používania spotrebiča bezpečným spôsobom a oboznámenie sa s možnými rizikami. Je potrebné poučiť deti, že spotrebič nie je hračka. Deti by nemali vykonávať čistenie a údržbu.
14. Napájací kábel môže byť vymenený u výrobcu, servisným pracovníkom, alebo kvalifikovanou osobou.
15. Zariadenie a napájací kábel udržiavajte ďaleko od zdrojov tepla, vody, vlhkosti, ostrých hrán a ďalších faktorov, ktoré by mohli spôsobiť poškodenie.
16. Neponárajte ho do vody ani neobsluhujte mokrymi rukami.
17. Nepoužívajte spotrebič na iný účel než je uvedené v tomto návode.
18. Nenechávajte spotrebič počas prevádzky bez dozoru.
19. Výrobca nezodpovedá za škody spôsobené nesprávnym používaním výrobku.
20. Je potrebné vždy odpojiť spotrebič zo siete, ak sa nepoužíva.

21. Je zakázané používať zariadenie, ak je napájací kábel poškodený, alebo zariadenie nepracuje správne.
22. Je zakázané vlastnoručne prevádzkať opravy zariadenia a demontovať ho. Iba oprávnené osoby a kvalifikovaný personál môže zariadenie opraviť.
23. Nepoužívajte neoriginálne príslušenstvo.
24. Zariadenie je určené len na použitie v interiéri. Výrobok nie je určený na komerčné použitie. Zariadenie je určené na spracovanie určitého množstva výrobkov pre domáce podmienky. Nie je určený na profesionálne použitie.
25. Spotrebič používajte iba v interiéri. Nie je určený pre komerčné účely.
26. Nepremiestňujte zariadenie počas prevádzky.
27. Zariadenie je určené len na prípravu nápojov. Do spotrebiča nekladajte nič okrem jedla.
28. Nevkladajte do spotrebiča potraviny s veľmi vysokou teplotou. Pred spracovaním horúcich potravín ich nechajte najprv vychladnúť (max. teplota potravín by nemala presiahnuť 50°C).
29. Pred zapnutím sa uistite, že sú všetky komponenty správne namontované. Počas prevádzky zariadenie nerozoberajte.
30. Nedotýkajte sa pohyblivých častí zariadenia. Pred demontážou sa uistite, že bol spotrebič vypnutý.
31. Všetky komponenty zariadenia, s výnimkou motorovej časti, je možné umývať v umývačke riadu.
32. Ak sa spotrebič zasekne, zapnite spätný chod, alebo odpojte spotrebič od napájania ešte pred odstránením zaseknutej potraviny.
33. Pred demontážou vždy počkajte, kým sa pohyblivé časti nezastavia a následne odpojte spotrebič od elektrickej siete.
34. Neprekračujte maximálny určený čas nepretržitej prevádzky (20 minút). Pred ďalším použitím počkajte, kým sa spotrebič neochladí. Poznámka: spotrebič je vybavený ochranou proti prehriatiu, čo znamená, že ak teplota motora výrazne stúpne, odšŕavovač prestane z bezpečnostných dôvodov pracovať. Pred opätovným použitím počkajte, kým spotrebič nevychladne.
35. Nedotýkajte sa pohyblivých častí, ak je spotrebič pripojený k napájaniu. Počas prevádzky nestrkajte prsty a iné predmety do plniaceho otvoru zariadenia – na tento účel používajte iba pribalené vtláčadlo.
36. Nevkladajte dužinu opäť do odšŕavovača.
37. Nespracúvajte ovocie namočené vo víne, mede, cukre atď.
38. Je zakázané spotrebič zapínať naprázdno, alebo spracúvať veľké množstvo potravín.
39. **DÔLEŽITÉ:** pre zabezpečenie bezpečnosti detí by sa mali všetky obaly (plastové vrecká, krabice atď.) skladovať mimo ich dosahu. Varovanie! Nedovoľte malým deťom hrať sa s fóliou, pretože hrozí nebezpečenstvo udusenía!

VLASTNOSTI VÝROBKU

- Znižuje oxidáciu
- Zachováva nutričné hodnoty a vitamíny
- Vysoká účinnosť
- Bez obsahu BPA

PRED PRVÝM POUŽITÍM

Pred prvým použitím umyte všetky časti, ktoré sa dostanú do styku s potravinami. Dôkladne ich opláchnite čistou vodou a utrite do sucha. Neponárajte motorovú časť do vody, alebo kvapaliny.

MONTÁŽ

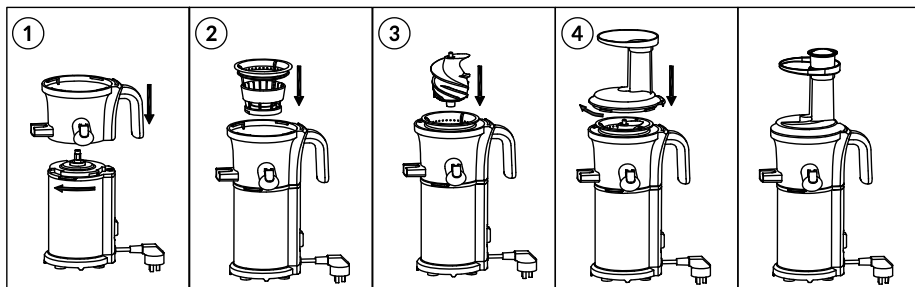

1. Nasadíte nádobu odšťavovača na motorovú jednotku.
 - Skontrolujte, či je správne nasadená.
 - Dávajte pozor na označenia na motorovej jednotke a nádobe odšťavovača: zarovnajte nádobku tak, aby sa bodka na nádobke nachádzala presne nad symbolom otvoreného zámku na motorovej jednotke. Následne ňou pretočte v smere hodinových ručičiek a tým zaistite.
2. Vložte sito do nádobky.
 - Zarovnajte výstupky sita s drážkami v nádobke.
3. Vložte lisovacia špirála (slimák) do stredu nádobky.
 - Slimák umiestnite do stredového otvoru a jemným pretočením ho správne nasadte.
4. Pripevnite veko s plniacim otvorom na nádobku.
 - Dbajte na označenie na nádobke a veku: zarovnajte veko tak, aby sa bodka na veku nachádzala presne nad symbolom otvoreného zámku na nádobke. Následne ňou pretočte v smere hodinových ručičiek a tým zaistite.

Poznámka: ak spotrebič nebol správne zmontovaný, alebo veko s plniacim otvorom nebolo správne nasadené, odšťavovač sa nespustí.

POUŽITIE

1. Po správnej inštalácii pripojte spotrebič k elektrickej sieti.
2. Umiestnite nádoby na štavu a dužinu pod príslušné otvory.
3. Príprava produktov:
 - Najprv pripravené produkty k odšťavovaniu nakrájajte. Tvrdé a vláknité produkty

(napr. zeler) nakrájajte nadrobno, naprieč vláknien.

- V prípade odšťavovania zeleniny, ako je mrkva a repa, ich odporúčame kombinovať s inými produktmi a striedavo vkladať s výrobkami s vyšším obsahom vody.
- Neodšťavujte mrazené ovocie/zeleninu. Pred vložením do odšťavovača ich najprv rozmrazte.
- Vloženie naraz veľkého množstva produktov do odšťavovača môže spôsobiť, že spotrebič prestane pracovať.
- Pred vložením produktov do odšťavovača ich najprv umyte, alebo ošúpte (ak je to potrebné).
- Mali by ste z nich tiež odstrániť kôstky (napr. čerešne, slivky), pretože by sa mohla poškodiť lisovacia špirála - slimák.
- Buďte opatrní pri odšťavovaní ovocia s drobnými jadierkami (napr. maliny) – jadierka môžu upchať sito.
- Produkty by mali byť vkladané do otvoru jednotlivo.
- Do odšťavovača nekladajte sušené a veľmi tvrdé produkty, napr. zrná, fazuľu, ovocie s tvrdými kôstkami alebo ľad! Takéto výrobky môžu poškodiť odšťavovač.
- Do odšťavovača nekladajte výrobky, ktoré majú vysoký obsah rastlinných / živočíšnych tukov.
- Nevkladajte použitú dužinu opäť do odšťavovača.

4. Odšťavovač má 3 režimy:

- ON – odšťavovač zapnutý
- 0 – odšťavovač vypnutý
- R – spätný chod; lisovacia špirála sa otáča do opačnej strany. (Poznámka: ak chcete použiť funkciu spätného chodu, stlačte a podržte tlačidlo v polohe R)

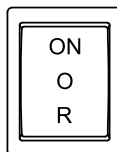

5. Po vložení ovocia / zeleniny do plniaceho otvoru bude odšťavovač automaticky odšťavovať. Nepchajte, nevyvíjajte príliš silný tlak a nekladajte naraz príliš veľké množstvo produktov do plniaceho otvoru. Vtláčadlo použite iba v prípade, ak odšťavované produkty uviazli v plniacom hrdle.
6. Odporúča sa vkladať produkty do odšťavovača pomaly.
7. V prípade upchatia vnútorných komponentov odšťavovača, nastavte prepínač do polohy OFF (0). Stlačte a podržte tlačidlo R (spätný chod) až do momentu odblokovania. Následne nastavte prepínač do polohy OFF (0) a potom do polohy ON. Opakujte tieto kroky, kým nedosiahnete požadovaný výsledok.
8. Pod nádobkou sa nachádza silikónová zátka, ktorá zabráňuje vytekaniu šťavy cez otvor pre dužinu. Pred použitím odšťavovača skontrolujte, či je silikónová zátka uzavretá. Počas čistenia nádoby zátku vytiahnite a miesto so zvyškami dužiny dôkladne vyčistite.

Po dokončení práce nezabudnite odšťavovač vypnúť. Nenechávajte odšťavovač zapnutý, ak nespracováate žiadne produkty, pretože by to mohlo poškodiť motor.

Zariadenie ponúka funkciu prečistenia, obzvlášť užitočnú, ak odšťavujete po sebe rôzne druhy ovocia a nechcete zmiešať ich chute. Na vykonanie tohto čistenia umiestnite nádobku pod otvor na štavu a nalejte vodu do plniaceho otvoru vo veku (odšťavovač musí byť vtedy zapnutý). Voda vypláchne väčšinu zvyškov z dužiny. Ak vytekajúca voda z otvoru na štavu bude priehľadná, môžete začať s odšťavovaním ďalších druhov ovocia / zeleniny.

POZNÁMKA: Funkcia prečistenia nenahrádza čistenie celého spotrebiča po ukončení prevádzky.

NEVKLADAJTE do odšťavovača:

Ovocie s tvrdými kôstkami	Broskyne, nektarinky, marhule, slivky, mango, atď.	Odstráňte kôstky
Tvrde ovocie, s nejedlou kôrou	Ananás, melón, mango, pomaranče, atď.	Ošúpte kôru
Mrazené ovocie / zeleninu a ľad	Mrazené jahody, čučoriedky, maliny, atď.	Suroviny najprv rozmrazte. Nevkladajte do odšťavovača ľad.
Rastlinný olej/živočišny tuk	Sezam, maslo, margarín, atď.	Nevkladajte do odšťavovača potraviny, ktoré majú vysoký obsah rastlinných olejov / tukov. Takéto suroviny môžu znížiť výdatnosť, alebo poškodiť odšťavovač.
Veľmi tvrdé suroviny	Kokos, cukrová trstina, atď.	Nevkladajte do odšťavovača potraviny s nízkym obsahom vody. Takéto suroviny môžu poškodiť odšťavovač.

RADY A TIPY

- Suroviny vkladajte do odšťavovača opatrne. Vtláčadlo používajte iba v prípade, ak sa suroviny zaseknú v plniacom hrdle odšťavovača. Netlačte a nevyvíjajte príliš veľký tlak a nevkladajte naraz príliš veľké množstvo surovín.
- Pred vložením surovín do odšťavovača ich najprv nakrájajte (kúsky by nemali byť väčšie ako 3x2x5 cm). Tvrdé a vláknité potraviny (napr. zeler) nakrájajte naprieč vláknien.
- Vloženie viacej surovín naraz do odšťavovača, alebo násilné zatlačanie pomocou vtláčadla, znižuje výdatnosť odšťavovača.
- Neodšťavujte mrazené ovocie, zeleninu a ľad.
- Za účelom optimalizácie výkonu počas odšťavovania listovej zeleniny, odporúča sa striedavo s nimi vkladať aj iné druhy ovocia.
- Ak chcete získať šťavu z dvoch alebo viacerých druhov ovocia a zeleniny, pred použitím uzatvorte krytku proti kvapkaniu. Týmto spôsobom bude šťava priamo zmiešaná v nádobke odšťavovača.
- Majte na pamäti, že v prípade ak suroviny nie sú čerstvé, bude objem šťavy menší a to z dôvodu zníženého obsahu vody
- Nie všetky druhy ovocia a zeleniny sú vhodné na spracovanie v odšťavovači (napr. banány).
- Počas odšťavovania tvrdej zeleniny a ovocia (napr. mrkvy), môže odšťavovač vydávať rôzne zvuky. Je to normálny jav.
- Odporúča sa konzumovať šťavu po odšťavení čo najskôr. Uskladňovanie ovocnej šťavy spôsobuje oxidáciu.
- **DÔLEŽITÉ:** čírosť šťavy sa môže líšiť v závislosti od tvrdosti spracovávaných produktov. Čím

je ovocie mäkšie, tým je čírosť šťavy slabšia.

DEMONTÁŽ

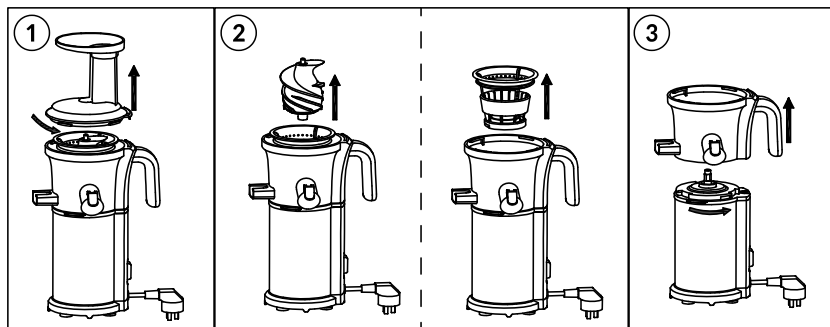

1. Pretočte veko s plniacim otvorom proti smeru hodinových ručičiek a vyberte ho.
2. Vyberte lisovaciu špirálu a sito z nádoby odšťavovača.
3. Pretočte nádobkou proti smeru hodinových ručičiek a vyberte ju.

ČISTENIE A SKLADOVANIE

1. Pred čistením spotrebič vypnite a odpojte ho od zdroja napájania.
2. Postupne zdemontujte:
 - Plniace hrdlo
 - Lisovaciu špirálu
 - Sitko
 - Nádobu odšťavovača
3. Dôkladne vyčistite odšťavovač pomocou priloženej kefy a teplej vody s jemným saponátom na riad. Nezapodíajte povytiahnuť silikónový uzáver a dôkladne vyčistite otvor od dužiny.

Upozornenie:

- Na čistenie výrobku nepoužívajte chemikálie a agresívne čistiace prostriedky.
- Neponárajte motorovú časť do vody a akejkoľvek kvapaliny.
- Pred opätovným použitím vysušte všetky časti odšťavovača.
- Na čistenie spotrebiča nepoužívajte práškové čistiace prostriedky.
- Dôkladné čistenie po každom použití zabraňuje vzniku škvrín na spotrebiči.
- V prípade sfarbenia niektorého z komponentov (spôsobené mrkvou alebo pomarančom), odporúča sa namočenie komponentu v mydlovej vode, sfarbené miesto pretrite utierkou namočenou v rastlinnom oleji a následne túto časť umyte vodou.

RIEŠENIE PROBLÉMOV

PROBLÉM	RIEŠENIE
Zariadenie nefunguje	<ul style="list-style-type: none"> • Skontrolujte napájací kábel a pripojenie k elektrickej zásuvke. • Uistite sa, že všetky komponenty boli správne zmontované.
Zariadenie je zablokované, alebo prestalo fungovať	<ul style="list-style-type: none"> • Skontrolujte, či sa niečo nenachádza v plniacom otvore. Či sú produkty nakrájané a nie sú väčšie, ako je uvedené v návode. • Uistite sa, že kôstky zo surovín boli odstránené. • Vypnite zariadenie. Stlačte a podržte tlačidlo v pozícii R na 3 sekundy. • Rozoberte odnímateľné časti a odstráňte prebytočnú dužinu.
Pískanie/nádobka sa počas odšťavovania chveje	<p>Zariadenie môže vydávať zvuky ako je pískanie počas:</p> <ul style="list-style-type: none"> • Odšťavovania tvrdých produktov (napr. mrkva). Je to normálny jav. • Pri práci naprázdno. Nezapínajte zariadenie bez vložených produktov!
Nádobka odšťavovača netesní	<ul style="list-style-type: none"> • Uistite sa, že silikónová zátka je správne umiestnená. • Do plniaceho otvoru ste umiestnili príliš veľa produktov
Z odšťavovača vychádza príliš veľa dužiny	<p>Pokrájajte suroviny na menšie kúsky. Najmä pokiaľ ide o vláknité ovocie a zeleninu (pokrájanie ich naprieč vláknien zabráni upchávaniu odšťavovača). Vkladajte ovocie/zeleninu do plniaceho hrdla v dlhších intervaloch.</p>
Nádoba je zablokovaná a nedá sa odpojiť od motorovej časti	<ul style="list-style-type: none"> • Uistite sa, že v nádobke sa nenachádza príliš veľa dužiny. V takomto prípade stlačte tlačidlo ON a dužinu odstráňte. • Uistite sa, že sa v nádobke nenachádzajú tvrdé predmety (napr. kôstky). V takomto prípade stlačte a podržte tlačidlo R a spätným chodom vyberte tvrdé predmety z nádobky.

ŠPECIFIKÁCIA

Hlavné vlastnosti

- Zachováva obsah vitamínov, živín a spomaľuje oxidáciu
- Jemné sitko
- Niektoré komponenty je možné umývať v umývačke riadu
- Jednoduché čistenie
- Jednoduchá montáž
- Výtok s mechanizmom proti kvapkaniu
- Protišmykové nožičky

Vyhotovenie

- Šnek: Tritan
- Telo odšťavovača: Nehrzdavejúca oceľ
- Sito: Nehrzdavejúca oceľ + PCTG

Technické parametre

- Otáčky: 40-65 ot/min.
- Motor: DC
- Výťažnosť odšťavovania: < 80%
- Technológia: Jednošnekový
- Spätný chod: Áno
- Systém odšťavovania: Vertikálny
- Hlučnosť: < 65 dB
- Nepretržitá prevádzka: ≤ 20 minút
- Objem nádoby na dužinu: 1000 ml
- Objem nádoby na šťavu: 800 ml
- Zabezpečenie: Pred prehriatím a nesprávnou montážou
- Bez obsahu BPA: Áno
- Príkonnosť: 200 W
- Napájanie: 220-240 V; 50/60 Hz

Obsah balenia

- Odšťavovač, 2 nádoby, Čistiaca kefka, Podávacie tlačidlo



Slovensko

Správna likvidácia tohto produktu

(O odpade z elektronických zariadení a ich príslušenstva)



(Platí v Európskej únii a v ostatných európskych krajinách so systémom triedeného odpadu) Toto označenie na výrobku alebo v dokumentácii znamená, že by nemal byť likvidovaný s inými domácimi zariadeniami po skončení svojho funkčného obdobia. Aby sa zabránilo možnému znečisteniu životného prostredia alebo poškodeniu ľudského zdravia nekontrolovanou likvidáciou odpadu, oddelte ich prosíme od ďalších typov odpadov a recyklujte ich zodpovedne a podporte opätovné využitie materiálnych zdrojov. Domáci spotrebitelia by sa mali informovať u predajcu kde tento výrobok zakúpili ako ho správne recyklovať alebo kde by ho mohli odovzdať k recyklácii. Priemyselní používatelia by mali kontaktovať svojho dodávateľa a preveriť podmienky kúpnej zmluvy. Tento výrobok by sa nemal miešať s inými komerčnými produktmi, určenými na likvidáciu.

A series of 25 horizontal dotted lines for writing.

A series of 25 horizontal dotted lines for writing notes.

teesa®

www.teesa.pl