



OneOdio

OneOdio

A10 Hybrid ANC
Headphones

Instrukcja obsługi



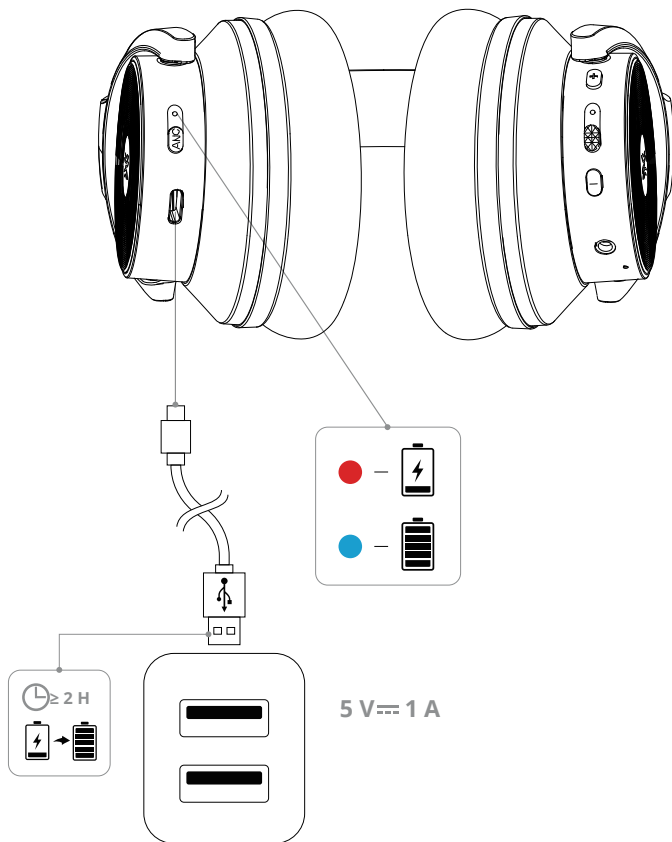
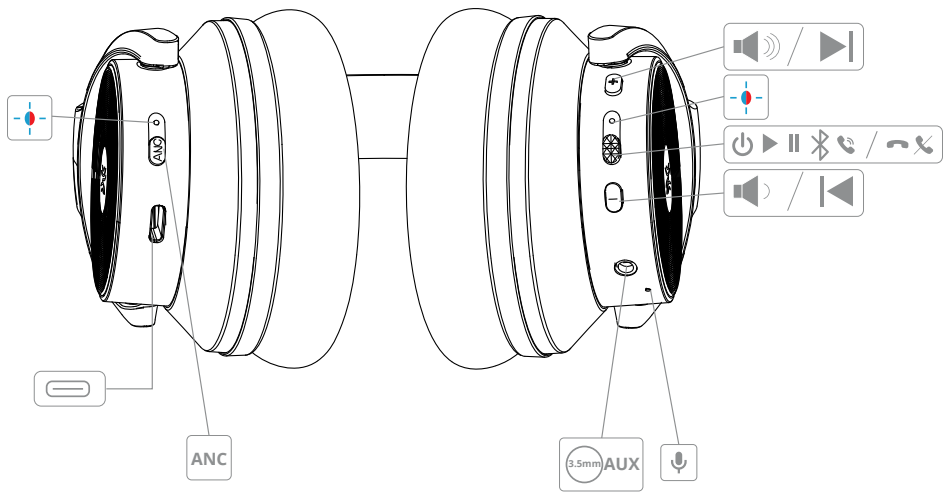

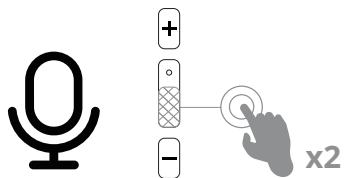
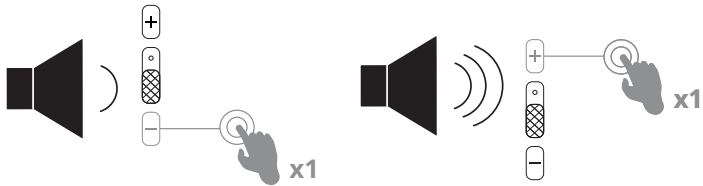
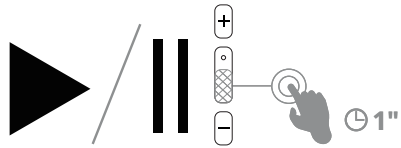

Asystent głosowy

Bluetooth Wł.



Tryb przejrzystości



Tryb ANC



Tryb normalny



Bluetooth Wył.



Tryb przejrzystości



Tryb ANC



Tryb normalny



1 Telefon 1

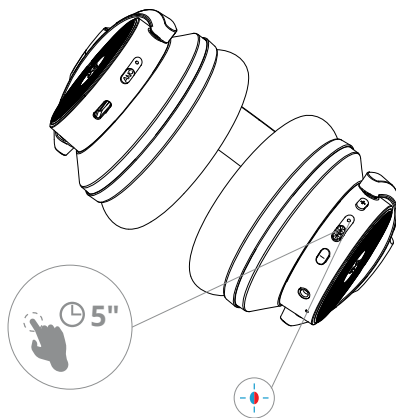
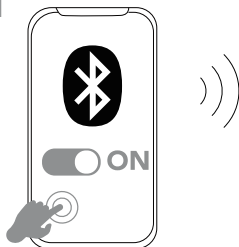

2 Telefon 1

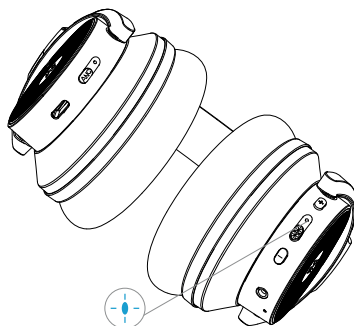
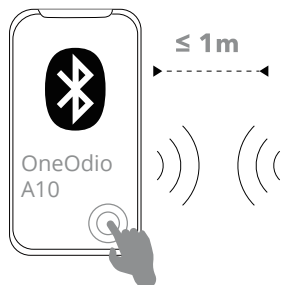

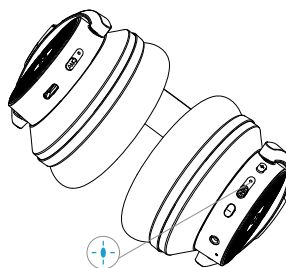
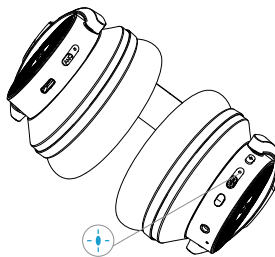
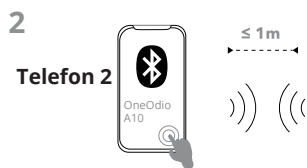
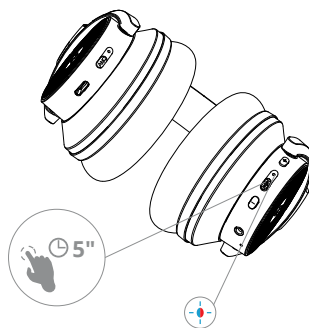
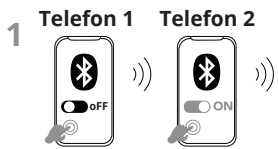

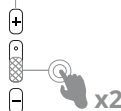
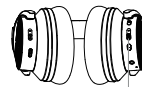
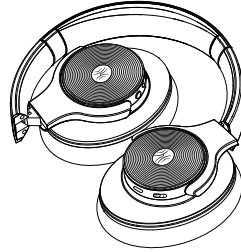
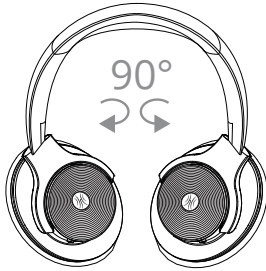
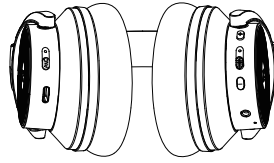
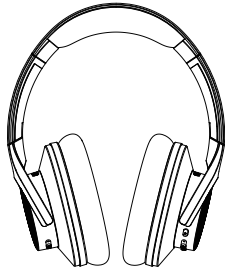

Tryb połączenia trójstronnego



Odbierz nowe połączenie i utrzymaj aktualne połączenie

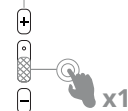

Odbierz nowe połączenie/ Zawieś bieżące połączenie

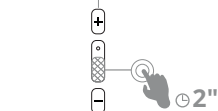

Zawieszenie bieżącego połączenia i odrzucenie połączenia przychodzącego

Podczas połączenia trójstronnego

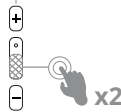

Przełączanie między połączeniem bieżącym a zawieszonym

RESET

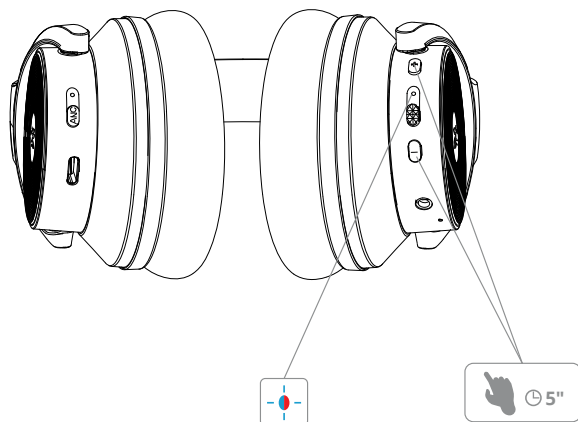

W trybie parowania naciśnij jednocześnie przycisk zwiększania i zmniejszania głośności przez 5 sekund, aby zresetować słuchawki.

Specyfikacja

Model:	A10	Pojemność akumulatora:	800 mAh
Wejście:	5 VDC, 560 mA	Czas ładowania:	2 h
Czas pracy:	35 h (ANC + BT)	Czas pracy 2:	45 h (Tylko BT)
Czas pracy 3:	50 h (Tylko ANC)	Zasięg:	10 m / 33 ft

Specyfikacja

Redukcja szumów:	-35 dB	Impedancja:	32 Ω \pm 15%
Średnica głośnika:	40 mm	Pasma przenoszenia:	20 Hz – 40 kHz
Czułość:	-42 \pm 3 dB	Waga:	295 g

Zawartość opakowania

- 1× Hybrydowe słuchawki ANC OneOdio A10
- 1× Etui EVA
- 1× Kabel audio 3.5mm
- 1× Kabel do ładowania typu C
- 1× Instrukcja obsługi

Manufacturer: YI ZHAO (SHENZHEN) CO., LIMITED

Add.: 6th Floor, T3 Creative Building, Shenzhen Colorful Huiwei Cultural and Creative Expo City, No. 5010 Baoan Avenue, Caowei Community, Hangcheng Street, Baoan District, Shenzhen City, Guangdong Province, China.

Email: info@oneodio.com

Tel.: +85269403848

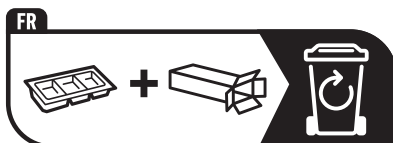

Made in China

IC: 28237-A10

FCC ID: 2A25A-A10



R 214-105558



Points de collecte sur www.quefairedemesdechets.fr
Privilégiez la réparation ou le don de votre appareil !

Ochrona środowiska



Zużyty sprzęt elektroniczny oznakowany zgodnie z dyrektywą Unii Europejskiej, nie może być umieszczany łącznie z innymi odpadami komunalnymi. Podlega on selektywnej zbiórce i recyklingowi w wyznaczonych punktach. Zapewniając jego prawidłowe usuwanie, zapobiegasz potencjalnym, negatywnym konsekwencjom dla środowiska naturalnego i zdrowia ludzkiego. System zbierania zużytego sprzętu zgodny jest z lokalnie obowiązującymi przepisami ochrony środowiska dotyczącymi usuwania odpadów. Szczegółowe informacje na ten temat można uzyskać w urzędzie miejskim, zakładzie oczyszczania lub sklepie, w którym produkt został zakupiony.



Produkt spełnia wymagania dyrektyw tzw. Nowego Podejścia Unii Europejskiej (UE), dotyczących zagadnień związanych z bezpieczeństwem użytkownika, ochroną zdrowia i ochroną środowiska, określających zagrożenia, które powinny zostać wykryte i wyeliminowane.

Niniejszy dokument jest tłumaczeniem oryginalnej instrukcji obsługi, stworzonej przez producenta.

Szczegółowe informacje o warunkach gwarancji dystrybutora / producenta dostępne na stronie internetowej <https://serwis.innpro.pl/gwarancja>.

Urządzenie wyposażone jest w akumulator który z uwagi na swoją fizyczną i chemiczną budowę starzeje się z biegiem czasu i użytkowaniem. Producent określa maksymalny czas pracy urządzenia w warunkach laboratoryjnych gdzie występują optymalne warunki pracy dla urządzenia a sam akumulator jest nowy i w pełni naładowany. Czas pracy w rzeczywistości może się różnić od deklarowanego w ofercie i nie jest to wada urządzenia a cecha produktu.

Produkt należy regularnie konserwować (czyścić) we własnym zakresie lub przez wyspecjalizowane punkty serwisowe na koszt i w zakresie użytkownika. W przypadku braku informacji o koniecznych akcjach konserwacyjnych cyklicznych lub serwisowych w instrukcji obsługi, należy regularnie, minimum raz na tydzień oceniać odmiennosć stanu fizycznego produktu od fizycznie nowego produktu. W przypadku wykrycia lub stwierdzenia jakiegokolwiek odmiennosć należy pilnie podjąć kroki konserwacyjne (czyszczenie) lub serwisowe. Brak poprawnej konserwacji (czyszczenia) i reakcji w chwili wykrycia stanu odmiennosć może doprowadzić do trwałego uszkodzenia produktu. Gwarant nie ponosi odpowiedzialności za uszkodzenia wynikające z zaniedbania.

Uproszczona deklaracja zgodności

Producent: YI ZHAO (SHENZHEN) CO., LIMITED

Adres: 6th Floor, T3 Creative Building, Shenzhen Colorful Huiwei Cultural And CreativeExpo City, No.5010 Baoan Avenue, Caowei Community, Hangcheng Street, Baoan District, Shenzhen.

Wyrób jest zgodny z dyrektywą Parlamentu Europejskiego i Rady 2014/53/UE z dnia 16 kwietnia 2014 r. w sprawie harmonizacji ustawodawstw państw członkowskich dotyczących udostępniania na rynku urządzeń radiowych i uchylającą dyrektywę 1999/5/WE.

Deklaracja zgodności dostępna na stronie internetowej:

<https://files.innpro.pl/Oneodio>

Częstotliwość radiowa: 2402MHz~2480MHz

Maksymalna moc częstotliwości radiowej: 4.05dBm