



MCP 345 - MCP 346

Gebrauchsanweisung
Instruction for use
Mode d'emploi
Gebruiksaanwijzing
Istruzioni per l'uso



Brugsanvisning
Bruksanvisning
Käyttöohje
Manual de utilização
Instrucciones para el uso



Οδηγίες χρήσης
Instrukcje użytkowania
Használati utasítás
Инструкция за използване
Інструкція з експлуатації



Návod k použití
Návod na použitie
Instrucțiuni de utilizare
Инструкция по эксплуатации
تعليمات وكيفية الاستعمال
Қолдану бойынша нұсқаулық

www.whirlpool.eu

Whirlpool

SENSING THE DIFFERENCE

INDEKS

INSTALACJA

- 3 Instalacja

BEZPIECZEŃSTWO

- 4 Ważne instrukcje dotyczące bezpieczeństwa
- 5 Instrukcja usuwania usterek
- 6 Środki ostrożności

AKCESORIA I KONSERWACJA

- 7 Akcesoria
- 8 Konserwacja i czyszczenie

PANEL STEROWANIA

- 9 Panel sterowania

PODSTAWOWA OBSŁUGA

- 10 Tryb gotowości
- 10 Zabezpieczenie przed uruchomieniem/blokada przed dziećmi
- 10 Wstrzymywanie lub wyłączenie gotowania
- 10 Dodawanie/ MIESZANIE/odwracanie potraw
- 11 Clock (Zegar)

FUNKCJE GOTOWANIA

- 11 Jet Start (Szybkie uruchamianie)
- 12 Microwave (Mikrofale)
- 13 Bread Defrost (Rozmrażanie chleba)
- 14 Steam (Gotowanie na parze)
- 15 Steam (Gotowanie na parze)
- 15 Grill
- 16 Combi Grill (Microwave + Grill) (Mikrofale + Grill)
- 17 Crisp

FUNKCJE SPECJALNE

- 18 Chef Menu (Menu szefa kuchni)

OPCJE

- 19 Auto Clean mode (Tryb automatycznego czyszczenia)

OCHRONA ŚRODOWISKA

- 20 Ochrona środowiska
- 20 Dane techniczne

INSTALACJA

-PRZED PODŁĄCZENIEM

Kuchenkę należy umieścić w pewnej odległości od innych źródeł ciepła. Aby zapewnić dostateczną wentylację, należy pozostawić nad kuchenką przynajmniej 30 cm wolnej przestrzeni.

Nie wolno umieszczać kuchenki mikrofalowej w szafce. Niniejsza kuchenka nie jest przeznaczona do umieszczenia ani używania na blacie kuchennym niższym niż 850 mm nad podłogą.

Sprawdź, czy napięcie podane na tabliczce znamionowej jest zgodne z napięciem w Państwie mieszkaniu.

Nie wolno zdejmować płytek ochronnych otworów wentylacyjnych znajdujących się na bocznej ścianie komory kuchenki. Zapobiegają one dostawaniu się tłuszczu i cząstek żywności do kanałów wlotowych mikrofal.

Kuchenkę należy ustawić na płaskiej i stabilnej powierzchni, wystarczająco wytrzymałej do utrzymania ciężaru kuchenki wraz z naczyńiami, jakie zostaną włożone do środka. Z urządzeniem należy obchodzić się ostrożnie.

Należy sprawdzić, czy przestrzeń pod i nad kuchenką oraz wokół niej jest wolna w celu zapewnienia prawidłowego przepływu powietrza.

Należy sprawdzić, czy urządzenie nie jest uszkodzone. Należy sprawdzić, czy drzwi kuchenki dokładnie przylegają do urządzenia po zamknięciu oraz, czy wewnętrzna uszczelka drzwi nie jest uszkodzona. Należy opróżnić kuchenkę i oczyścić jej wnętrze przy użyciu miękkiej, wilgotnej szmatki.

Nie należy uruchamiać tego urządzenia, jeśli uszkodzony jest przewód zasilający lub wtyczka, jeśli urządzenie nie działa prawidłowo lub, gdy zostało uszkodzone, albo upuszczone. Nie wolno zanurzać przewodu zasilającego ani wtyczki w wodzie. Przewód zasilający należy utrzymywać z dala od gorących powierzchni. Nieprzestrzeganie powyższych poleceń może spowodować porażenie prądem, pożar i inne zagrożenia.

Nie używać przedłużacza:

Jeżeli przewód zasilający jest zbyt krótki, należy zlecić zainstalowanie gniazdka w pobliżu urządzenia wykwalifikowanemu elektrykowi lub technikowi serwisu.

OSTRZEŻENIE: Nieprawidłowe używanie wtyczki uziemiającej może spowodować porażenie prądem elektrycznym. Jeśli instrukcje nie są w pełni zrozumiałe lub w przypadku wątpliwości, czy kuchenka mikrofalowa jest prawidłowo uziemiona, należy skontaktować się z wykwalifikowanym elektrykiem lub serwisantem.

-PO PODŁĄCZENIU

Kuchenkę można używać wyłącznie przy szczelnie zamkniętych drzwiach.

Jeśli kuchenka jest zainstalowana w pobliżu odbiornika radiowego, telewizyjnego lub anteny, mogą wystąpić zakłócenia w odbiorze.

Uziemienie urządzenia jest obowiązkowe. Producent nie ponosi żadnej odpowiedzialności za obrażenia ciała osób, zwierząt oraz uszkodzenia przedmiotów wynikłe z niespełnienia tego wymogu.

Producent nie ponosi odpowiedzialności za jakiegokolwiek problemy spowodowane niezastosowaniem się użytkownika do niniejszych instrukcji.

Podczas mikrofalowania nie można używać metalowych pojemników na żywność i napoje.

WAŻNE INSTRUKCJE DOTYCZĄCE BEZPIECZEŃSTWA

PROSIMY O UWAŻNE PRZECZYTANIE I ZACHOWANIE NA PRZYSZŁOŚĆ
Jeśli materiał wewnątrz/na zewnątrz kuchenki będzie iskrzył lub pojawi się dym, należy pozostawić drzwi kuchenki zamknięte i wyłączyć ją. Należy odłączyć przewód zasilający lub odciąć zasilanie w panelu bezpieczników lub wyłącznika obwodu.

Nie należy pozostawiać kuchenki bez nadzoru zwłaszcza, gdy do gotowania używa się pojemników papierowych lub wykonanych z tworzyw sztucznych i innych łatwopalnych materiałów. Papier może się zwęglić lub zapalić, a niektóre rodzaje plastiku mogą topić się podczas podgrzewania żywności.

OSTRZEŻENIE: Urządzenie i jego dostępne części nagrzewają się podczas używania. Należy uważać, aby nie dotknąć elementów grzejnych wewnątrz kuchenki. Dzieci poniżej 8 lat nie powinny obsługiwać kuchenki bez stałego nadzoru.

Kuchenka mikrofalowa jest przeznaczona do podgrzewania żywności i napojów. Suszenie żywności lub ubrań oraz podgrzewanie płytek grzejnych, kapci, gąbek, wilgotnych szmatek itp. może być przyczyną obrażeń, zapalenia się materiału lub pożaru.

Urządzenie to może być używane przez dzieci w wieku powyżej 8 lat oraz osoby o ograniczonych zdolnościach fizycznych, sensorycznych lub umysłowych, a także pozbawione doświadczenia i wiedzy, o ile zapewniony zostanie nadzór lub udzielone zostaną instrukcje dotyczące bezpiecznego korzystania z tego urządzenia, a także pod warunkiem, że osoby te rozumieją zagrożenia wynikające z użytkowania kuchenki. Czyszczenie i wymagane od użytkownika czynności konserwacyjne nie powinny być wykonywane przez dzieci, chyba że mają one powyżej 8 lat i zapewniony zostanie odpowiedni nadzór. Należy dopilnować, aby urządzenie nie było przedmiotem zabaw dzieci. Urządzenie oraz jego przewód powinny znajdować się poza zasięgiem dzieci w wieku poniżej 8 lat.

OSTRZEŻENIE: Nie należy używać kuchenki mikrofalowej do podgrzewania czegokolwiek w hermetycznych pojemnikach. Podczas otwierania wzrost ciśnienia może spowodować uszkodzenie, a nawet wybuch.

OSTRZEŻENIE: Należy okresowo sprawdzać, czy nie zostały uszkodzone uszczelki drzwi oraz powierzchnie w ich pobliżu. W przypadku stwierdzenia uszkodzeń nie należy używać kuchenki, aż do czasu naprawienia uszkodzeń przez wykwalifikowany personel serwisu technicznego.

Nie należy używać kuchenki mikrofalowej do gotowania lub podgrzewania całych jaj w skorupce lub bez skorupki, ponieważ mogą one eksplodować nawet po zakończeniu gotowania.

WAŻNE INSTRUKCJE DOTYCZĄCE BEZPIECZEŃSTWA

Urządzenia tego typu nie są przeznaczone do pracy z zewnętrznym zegarem ani oddzielnym systemem zdalnego sterowania

Nie wolno pozostawiać kuchenki bez nadzoru, jeśli do gotowania używa się dużych ilości tłuszczu lub oleju, ponieważ może się on przegrzać i spowodować pożar!

Wewnątrz lub w pobliżu kuchenki nie należy podgrzewać ani stosować materiałów palnych. Opary mogą spowodować zagrożenie pożarem lub wybuchem.

Nie wolno używać kuchenki mikrofalowej do suszenia tkanin, papieru, przypraw, ziół, drewna, kwiatów lub innych materiałów palnych. Może to spowodować pożar.

Nie wolno używać w urządzeniu żrących środków chemicznych ani oparów. Zakupiona kuchenka została zaprojektowana specjalnie do podgrzewania i gotowania produktów żywnościowych. Nie jest ona przeznaczona do celów przemysłowych ani laboratoryjnych.

Nie należy wieszać ani kłaść ciężkich przedmiotów na drzwiach, ponieważ może to spowodować uszkodzenie mechanizmu otwierania i zawiasów kuchenki. Nie należy wieszać żadnych przedmiotów na klamce drzwi.

Podczas wyjmowania pojemników z urządzenia należy uważać, aby nie przesunąć obrotowego stołu.

INSTRUKCJA USUWANIA USTEREK

Jeśli kuchenka nie działa, przed skontaktowaniem się z serwisem, należy sprawdzić następujące elementy:

- Czy podstawka pod talerz obrotowy oraz talerz obrotowy są umieszczone na miejscu.
- Czy wtyczka jest prawidłowo umieszczona w gniazdku sieciowym.
- Należy sprawdzić, czy drzwi są prawidłowo zamknięte.
- Należy sprawdzić bezpieczniki oraz upewnić się, czy nie nastąpiła przerwa w dopływie prądu.
- Należy sprawdzić, czy kuchenka ma zapewnioną swobodną wentylację.
- Należy odczekać 10 minut, a następnie ponowić próbę użycia kuchenki.
- Przed ponowną próbą należy otworzyć i zamknąć drzwi.

Podane czynności mają na celu zapobieganie niepotrzebnym wezwaniom serwisu, za które użytkownik zostanie obciążony.

Kontaktując się z serwisem technicznym, należy zawsze podawać numer seryjny i model kuchenki (patrz tabliczka serwisowa). Dalsze informacje podano w książce gwarancyjnej.

Jeżeli przewód zasilania wymaga wymiany, należy go wymienić na nowy - oryginalny przewód, dostępny w naszych punktach serwisowych. Wymiana przewodu zasilającego może być wykonana tylko przez wykwalifikowany personel serwisu technicznego.

OSTRZEŻENIE: Naprawy serwisowe mogą być wykonywane wyłącznie przez wykwalifikowany personel serwisu technicznego. Wykonywanie przez osobę nieprzeszkoloną jakichkolwiek napraw bądź czynności serwisowych, wiążących się ze zdejmowaniem dowolnych osłon zabezpieczających przed działaniem mikrofal, jest niebezpieczne.

Zabrania się zdejmowania jakichkolwiek osłon.

ŚRODKI OSTROŻNOŚCI

- UWAGI OGÓLNE

To urządzenie jest przeznaczone do użytku w gospodarstwach domowych oraz do podobnych zastosowań, takich jak:

- Kuchnie dla pracowników w sklepach, biurach oraz innych miejscach pracy;
- Gospodarstwa rolne;
- Wykorzystanie przez klientów w hotelach, motelach oraz innych obiektach mieszkalnych;
- Obiekty typu „bed-and-breakfast”;

Wszelkie inne zastosowania (np. ogrzewanie pomieszczeń) są zabronione.

Jeśli wybrano funkcję mikrofal nie wolno włączać kuchenki bez potraw w środku. Taka eksploatacja urządzenia może spowodować jego uszkodzenie.

Otwory wentylacyjne w kuchenke nie mogą być zasłonięte. Zablokowanie otworów wlotowych lub wylotowych powietrza może spowodować uszkodzenie kuchenki i niezadowalające rezultaty gotowania.

Podczas ćwiczeń obsługi kuchenki należy umieścić w niej szklankę z wodą. Woda pochłania energię mikrofal i kuchenka nie ulegnie uszkodzeniu.

Urządzenia nie należy używać ani pozostawiać na zewnątrz.

Nie wolno używać niniejszego urządzenia w pobliżu zlewu kuchennego, w wilgotnej piwnicy, w pobliżu basenu i tym podobnych miejscach.

Komory kuchenki nie należy wykorzystywać do przechowywania.

Zanim torebki papierowe lub plastikowe zostaną umieszczone w kuchenke należy zdjąć z nich metalowe wiązania.

Kuchenki mikrofalowej nie wolno używać do smażenia w głębokim oleju, ponieważ nie jest możliwe kontrolowanie jego temperatury.

Należy używać rękawic lub ochraniaczy, aby uniknąć poparzeń podczas dotykania pojemników, części kuchenki i naczyń.

- PŁYNY

Np. napoje lub woda. Podgrzanie płynu powyżej temperatury wrzenia może nastąpić bez oznak wrzenia. Może to doprowadzić do nagłego wygotowania się gorącego płynu.

Aby do tego nie dopuścić, należy stosować się do poniższych zaleceń:

1. Należy unikać używania naczyń o prostych ściankach i wąskich szyjkach.
2. Przed wstawieniem naczynia do kuchenki płyn należy wymieszać, a następnie pozostawić w naczyniu tyżeczkę do herbaty.
3. Po podgrzaniu należy chwilę odczekać, ponownie zamieszać płyn, a następnie wyjąć ostrożnie naczynie z kuchenki.

- ZACHOWAJ OSTROŻNOŚĆ

Po podgrzaniu potraw dla dzieci w słoiczku lub płynów w butelce dla niemowląt, należy zawsze wymieszać zawartość i sprawdzić temperaturę przed podaniem. Zapewni to równomierne rozprowadzenie ciepła i uniknięcie ryzyka poparzeń.

Szczegółowe informacje należy zawsze sprawdzać w w książkach kucharskich o gotowaniu w kuchenkach mikrofalowych. Należy to robić zwłaszcza w przypadku gotowania lub podgrzewania potraw zawierających alkohol. Przed podgrzaniem należy zdjąć pokrywkę i smoczek!

AKCESORIA

UWAGI OGÓLNE

Na rynku dostępnych jest wiele różnorodnych akcesoriów. Przed ich zakupem należy upewnić się, że nadają się do kuchenek mikrofalowych.

Przed użyciem naczyń, należy upewnić się, czy są one odporne na działanie wysokich temperatur i przepuszczają mikrofałę.

Po włożeniu żywności i akcesoriów do kuchenki, należy sprawdzić, czy nie stykają się z powierzchniami wewnętrznymi kuchenki.

Jest to szczególnie ważne w przypadku akcesoriów wykonanych z metalu lub zawierających metalowe elementy.

W przypadku zetknięcia się przedmiotów wykonanych z metalu z wnętrzem pracującej kuchenki może dojść do powstania iskier, które mogą spowodować uszkodzenie kuchenki.

Przed uruchomieniem kuchenki należy zawsze sprawdzać, czy talerz obrotowy może się swobodnie obracać. Jeśli talerz obrotowy nie może się swobodnie obracać, należy użyć mniejszego naczynia.

PODSTAWKA TALERZA OBROTOWEGO

Szklany talerz obrotowy należy stawiać na podstawie talerza obrotowego. Na podstawie talerza obrotowego nie należy stawiać żadnych innych naczyń.

- Zainstaluj podstawkę pod talerz obrotowy wewnątrz kuchenki.

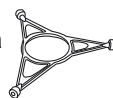

SZKLANY TALERZ OBROTOWY

Szklany talerz obrotowy musi być używany zawsze, niezależnie od sposobu gotowania. Służy on do zbierania kapiącego sosu oraz cząstek żywności, które mogłyby zabrudzić i zapalić wnętrze kuchenki.

- Szklany talerz obrotowy należy umieścić na podstawie pod talerz obrotowy.



RUSZT Z DRUTU

Podczas korzystania z funkcji Grill lub Combi grill (Grill w trybie Combi), należy stosować wysoki ruszt z drutu.



TALERZ CRISP

Żywność należy umieszczać bezpośrednio na talerzu Crisp. Talerz Crisp można przed użyciem wstępnie nagrzać (maks. 3 minuty). Podczas korzystania z talerza Crisp należy zawsze używać szklanego talerza obrotowego jako podstawy.

Nie wolno umieszczać żadnych naczyń na talerzu Crisp, ponieważ bardzo szybko się on nagrzewa i może uszkodzić naczynie.



UCHWYT TALERZA CRISP

Użyj uchwytu talerza Crisp do wyjmowania gorącego talerza Crisp z kuchenki.



POKRYWKA TALERZA (sprzedawana oddzielnie)

Pokrywka służy do przykrywania potraw podczas gotowania i odgrzewania za pomocą mikrofały i pomaga w zmniejszeniu rozpryskiwania, zatrzymaniu wilgoci w potrawie oraz skróceniu czasu gotowania.

Użyj pokrywki do podgrzewania dwupoziomowego.

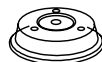

NACZYNIEM DO GOTOWANIA NA PARZE

Służy do gotowania na parze produktów żywnościowych przy użyciu specjalnej funkcji (GOTOWANIE NA PARZE). Produkty, takie jak ryby i warzywa, należy umieścić na środkowej kratce. Środkowej kratki nie należy używać do gotowania produktów, takich jak makaron, ryż lub fasola. Naczynie do gotowania na parze należy zawsze umieszczać na szklanym talerzu obrotowym.

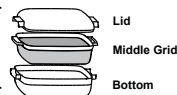

KONSERWACJA I CZYSZCZENIE

Kuchenkę należy utrzymywać w czystości, aby nie niszczyć jej powierzchni, ponieważ wpływa to negatywnie na trwałość urządzenia oraz może prowadzić do ewentualnych niebezpiecznych sytuacji.

Nie należy używać druciaków metalowych, preparatów czyszczących zawierających substancje ściernie, zmywaków z wełny stalowej, ostrych zmywaków itp., mogących uszkodzić panel sterujący oraz powierzchnie wewnętrzne i zewnętrzne kuchenki. Należy stosować szmatki i łagodny detergent lub ręczniki papierowe oraz środek do mycia okien w rozpylaczu. Środek do mycia okien należy rozpylić na ręcznik papierowy.

Urządzenia nie wolno czyścić przy użyciu myjek ciśnieniowych.

Kuchenkę należy czyścić regularnie i usuwać z niej wszelkie pozostałości żywności.

Regularnie, a w szczególności po rozlaniu płynów, należy wyjmować talerz obrotowy oraz jego podstawkę i wycierać dno kuchenki do czysta.

Do czyszczenia powierzchni wewnętrznych, zewnętrznej i wewnętrznej powierzchni drzwi oraz otworu drzwi, należy używać miękką i wilgotną szmatkę z dodatkiem delikatnego detergentu.

Czyszczenie jest jedyną wymaganą normalnie czynnością konserwacyjną. Należy je wykonywać po odłączeniu kuchenki od zasilania.

Nie należy bezpośrednio spryskiwać kuchenki.

Kuchenkę zaprojektowano do pracy z talerzem obrotowym umieszczonym na miejscu.

Nie należy uruchamiać kuchenki, gdy talerz obrotowy został wyjęty do czyszczenia.

Nie wolno dopuszczać do zbierania się resztek tłuszczu lub żywności wokół drzwi. W przypadku trudnych do usunięcia plam, należy przez 2 lub 3 minuty gotować w kuchenie filiżankę wody. Para spowoduje zmiękczenie brudu.

Ten produkt oferuje funkcję **AUTO CLEAN (Automatyczne czyszczenie)**, która pozwala na łatwe czyszczenie komór kuchenki. W celu uzyskania dalszych szczegółów, należy sprawdzić część **AUTOMATYCZNE CZYSZCZENIE** na stronie 19.

Grzałka grilla nie wymaga czyszczenia, ponieważ wysoka temperatura powoduje spalenie wszelkich zabrudzeń, ale ścianka ponad nią może wymagać regularnego czyszczenia. Należy go czyścić miękką i wilgotną ściereczką z dodatkiem delikatnego detergentu.

Jeśli grill nie jest używany regularnie, należy włączać go raz w miesiącu na 10 minut, aby wypalić wszelkie zabrudzenia w celu zmniejszenia ryzyka pożaru.

OSTROŻNE CZYSZCZENIE:

Talerz Crisp należy czyścić wodą z dodatkiem łagodnego detergentu. Mocno zabrudzone powierzchnie można wyczyścić za pomocą zmywaka do szorowania i łagodnego detergentu.

Zawsze przed czyszczeniem należy odczekać, aż talerz Crisp ostygnie.

Talerz Crisp nie należy zanurzać w wodzie ani go płukać, gdy jest gorący. Szybkie ochłodzenie może go uszkodzić.

Nie używać zmywaków z wełny stalowej. Spowoduje to porysowanie powierzchni.

MOŻLIWOŚĆ MYCIA W ZMYWARCE:

- Podstawka talerza obrotowego
- Ruszt z drutu
- Uchwyt talerza Crisp
- Szklany talerz obrotowy
- Naczynie do gotowania na parze

PANEL STEROWANIA

MCP 345

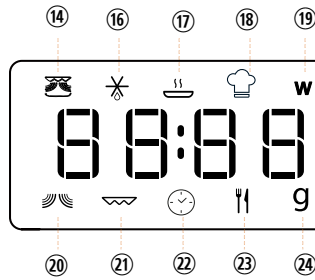
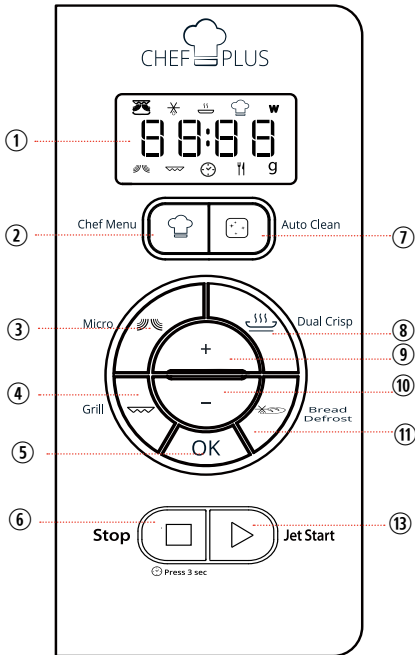

MCP 346

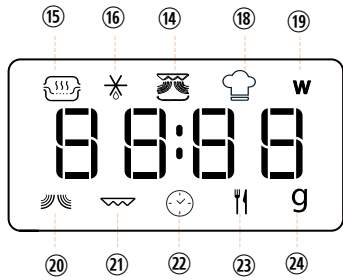
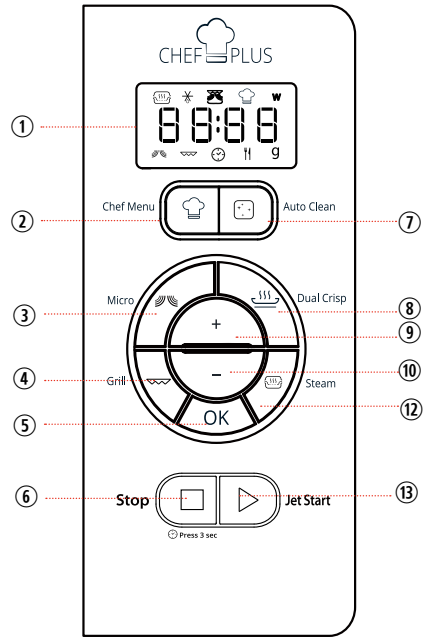

- 1 Wyświetlacz
- 2 Przycisk Chef Menu (Menu szefa)
- 3 Przycisk Microwave (Mikrofałe)
- 4 Przycisk Grill
- 5 Przycisk OK
- 6 Przycisk Stop
- 7 Przycisk Auto Clean (Automatyczne czyszczenie)
- 8 Przycisk Dual Crisp (Podwójna chrupkość)
- 9 Przycisk Plus
- 10 Przycisk Minus
- 11 Przycisk Bread Defrost (Rozmrażanie chleba)
- 12 Przycisk Steam (Gotowanie na parze)
- 13 Przycisk Jet Start (Szybkie uruchamianie)

- 14 Ikona Crisp
- 15 Ikona gotowanie
- 16 Ikona Menu Szybkie rozmrażanie
- 17 Ikona Jet Menu Szybkie podgrzewanie
- 18 Ikona menu szefa kuchni
- 19 Poziom mocy mikrofał (waty)
- 20 Ikona Mikrofałe
- 21 Ikona Grill*
- 22 Ustawienie zegara/Wybór czasu
- 23 Wybór typu żywności
- 24 Waga (gramy)



TRYB GOTOWOŚCI

Ta kuchenka znajduje się w trybie gotowości, gdy wyświetlany jest zegar (lub, gdy zegar nie został ustawiony, wyświetlacz pokaże “.”).



ZABEZPIECZENIE PRZED URUCHOMIENIEM/BLOKADA PRZED DZIEĆMI

Po upływie jednej minuty od chwili, gdy kuchenka znajdzie się w „trybie gotowości”, uaktywniana jest funkcja automatycznego zabezpieczenia. Gdy funkcja bezpieczeństwa zostanie uaktywniona, rozpoczęcie gotowania wymagać będzie otwarcia i zamknięcia drzwi; w przeciwnym razie na wyświetlaczu pojawi się wskazanie „door” (drzwi).

door



WSTRZYMYWANIE LUB WYŁĄCZANIE GOTOWANIA

W celu wstrzymania gotowania:

Gotowanie można wstrzymać, otwierając drzwi, aby sprawdzić, odwrócić lub zamieszać potrawę. Ustawienia kuchenki zostaną zachowane w pamięci przez 5 minut.

W celu kontynuowania gotowania:

Zamknij drzwi i naciśnij RAZ przycisk Jet Start (Szybkie uruchamianie). Gotowanie zostanie wznowione od momentu wstrzymania.

W celu przerwania procesu gotowania:

Wymij potrawę, zamknij drzwi i naciśnij przycisk Stop.

Po zakończonym gotowaniu:

Na wyświetlaczu pojawi się komunikat „Koniec”. Sygnał akustyczny będzie wydawany raz na minutę przez 10 minut, to naturalne działanie nakierowane na schłodzenie urządzenia.

W zależności od produktu, wentylator lub wewnątrz oświetlenie może działać dalej.

Wystarczy wcisnąć przycisk STOP lub otworzyć drzwi aby anulować sygnał akustyczny i zatrzymać chłodzenie. Proszę odnotować że skrócenie czy zatrzymanie zaprogramowanego procesu chłodzenia nie będzie miało negatywnego wpływu na funkcjonowanie urządzenia.



DODAWANIE/MIESZANIE/ODWRACANIE POTRAW

W zależności od wybranej funkcji może być konieczne dodanie/zamieszenie/odwrócenie potrawy podczas gotowania. W takim przypadku praca kuchenki zostanie wstrzymana i wyświetlone zostanie polecenie wykonania żądanej czynności. W odpowiednim momencie należy wykonać poniższe czynności:

- 1 Otwórz drzwi.
- 2 Dodaj/wymieszaj/odwróć potrawę (w zależności od wymaganej czynności).
- 3 Zamknij drzwi i ponownie włącz kuchenkę naciskając przycisk Jet Start (Szybkie uruchamianie).

Uwaga:

- Jeśli po wyświetleniu polecenia dodania potrawy drzwi nie zostaną otwarte w ciągu 2 minut, kuchenka przełączy się do trybu gotowości.
- Jeśli po wyświetleniu polecenia zamieszania lub odwrócenia potrawy drzwi nie zostaną otwarte w ciągu 2 minut, proces gotowania będzie kontynuowany (rezultat końcowy może w takim przypadku nie być zadowalający).



CLOCK (ZEGAR)

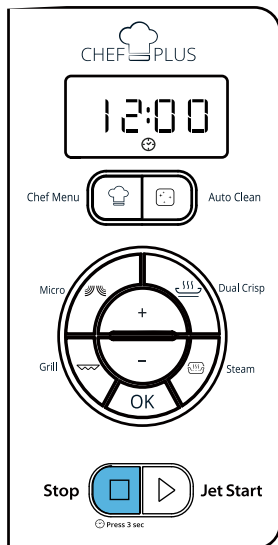

Aby ustawić zegar urządzenia:

- 1 Naciśnij i przytrzymaj przycisk Stop przez 3 sekundy.
- 2 Naciśnij przyciski Plus/Minus, aby ustawić godziny.
- 3 Naciśnij przycisk OK/Jet Start (Szybkie uruchamianie). Zacznie migać wskazanie minut.
- 4 Naciśnij przyciski Plus/Minus, aby ustawić minuty.
- 5 Naciśnij przycisk OK/Jet Start (Szybkie uruchamianie). Zegar został ustawiony.

Uwaga:

Po pierwszym podłączeniu urządzenia do zasilania (lub po wystąpieniu przerwy w dostawie prądu), produkt automatycznie przejdzie do trybu Clock Setting (Ustawianie zegara); należy wtedy uruchomić opisaną powyżej procedurę, rozpoczynając od czynności 2.

Porady i zalecenia:

- Jeśli po podłączeniu zegar nie został ustawiony, zegar pokaże "12:00".
- Jeśli podczas ustawiania zegara, naciśnięty zostanie przycisk Stop lub, gdy po długim czasie ustawienie nie zostanie wykonane, kuchenka wyjdzie z trybu ustawień i ustawienie będzie nieprawidłowe, a wyświetlacz pokaże " : ".



JET START (SZYBKE URUCHAMIANIE)

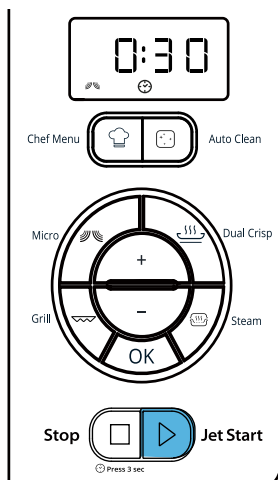

Funkcja ta umożliwia uruchomienie funkcji mikrofal z maksymalną mocą na 30 sekund, wystarczy nacisnąć przycisk Jet Start (Szybkie uruchamianie). Zaleca się szybkie podgrzanie potraw zawierających dużo wody, takich jak klarowne zupy, kawa lub herbata.

- 1 Naciśnij przycisk Jet Start (Szybkie uruchamianie).

Naciśnięcie przycisku Jet Start (Szybkie uruchamianie), uruchomi funkcję mikrofalowania z maksymalną mocą (800W) przez 30 sekund.

Każde dodatkowe naciśnięcie zwiększy czas gotowania o 30 sekund.

Jeśli funkcja gotowania została już wybrana (np.: grill), naciśnij przycisk Jet Start (Szybkie uruchamianie) w celu jej uaktywnienia.

Porady i zalecenia:

- Możliwa jest zmiana poziomu mocy oraz czasu trwania, nawet po wcześniejszym rozpoczęciu procesu gotowania. Aby wyregulować poziom mocy, wystarczy odpowiednio nacisnąć przycisk Microwave (Mikrofałe). Aby zmienić czas trwania, naciśnij przyciski Plus/Minus lub naciśnij przycisk Jet Start (Szybkie uruchamianie) w celu zwiększenia czasu trwania o 30 sekund.



MIKROFALE (MIKROFALE)

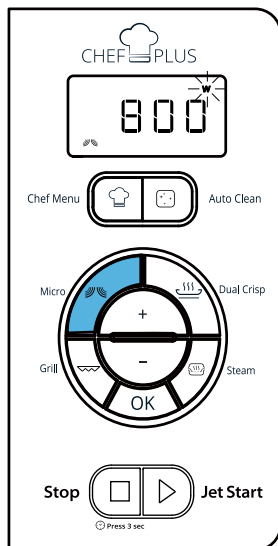

Funkcja mikrofal umożliwia szybkie gotowanie lub podgrzewanie żywności i napojów.

Sugerowane akcesoria:

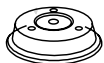

Pokrywa talerza (sprzedawana oddzielnie)

- 1 Naciśnij przycisk Microwave (Mikrofales). Na wyświetlaczu pokazany zostanie maksymalny poziom mocy (800 W) i zaczną migać ikony watów.
- 2 Naciśnij przyciski Plus/Minus, aby ustawić moc.
- 3 Naciśnij przycisk OK w celu potwierdzenia
- 4 Naciśnij przyciski Plus/Minus, aby ustawić czas gotowania.
- 5 Naciśnij przycisk OK/Jet Start (Szybkie uruchamianie). Funkcja zostanie uaktywniona.

Po rozpoczęciu procesu gotowania:

- Aby wyregulować moc: Naciśnij przycisk Microwave (Mikrofales), a następnie naciśnij przycisk Plus/Minus w celu regulacji wartości.
- Aby zwiększyć/zmniejszyć czas: Naciśnij przyciski Plus/Minus lub naciśnij przycisk Jet Start (Szybkie uruchamianie) w celu zwiększenia czasu gotowania o 30 sekund.

MOC	SUGEROWANE STOSOWANIE:
800 W	Podgrzewanie napojów, wody, klarownych zup, kawy, herbaty lub innych produktów o dużej zawartości wody. Jeśli produkt zawiera jaja lub masy kremowe, należy wybrać mniejszą moc.
650 W	Gotowanie ryb, mięsa, warzyw, itp.
500 W	Gotowanie wymagające dużej dokładności, np. sosów z dużą zawartością białka, potraw, których głównymi składnikami są jaja i ser, a także dogotowywanie potraw duszonych.
350 W	Gotowanie potraw duszonych, roztopianie masła.
160 W	Rozmrażanie.
90 W	Zmiękczenie lodów, masła i serów. podgrzewanie.



BREAD DEFROST (ROZMRAŻANIE CHLEBA) (wyłącznie w MCP 345)

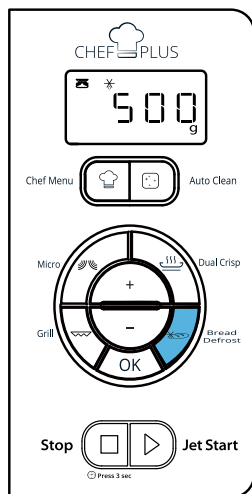

Ta wyjątkowa funkcja firmy Whirlpool służy do rozmrażania chleba. Dzięki połączeniu funkcji rozmrażania i przyrumieniania chleb będzie smakował i wyglądał, jak świeżo upieczony. Funkcja ta służy do szybkiego rozmrażania i podgrzewania mrożonych bułek, bagietek i croissantów.

Z funkcji rozmrażania chleba można korzystać, jeśli waga netto produktu wynosi od 50g - 500g.

Poniższe akcesoria są wymagane podczas korzystania z tej funkcji:

- Talerz Crisp
- Uchwyt talerza Crisp (sprzedawany oddzielnie) do chwytania gorącego talerza Crisp.

Dedykowane wyposażenie:



Talerz Crisp



Uchwyt talerza Crisp

- 1 Naciśnij przycisk Bread Defrost (Rozmrażanie chleba).
- 2 Naciśnij przyciski Plus/Minus, aby wybrać wagę.
- 3 Umieść pusty talerz Crisp na szklanym talerzu obrotowym, zamknij drzwi i naciśnij przycisk OK/Jet Start (Szybkie uruchamianie). Na wyświetlaczu pokaże się "NAGRZEWANIE WSTĘPNE", a kuchenka wykorzysta funkcję mikrofal i grilla do wstępnego podgrzania talerza Crisp. Po uzyskaniu ustawionej temperatury, pojawi się komunikat ("DODAJ"), informując o możliwości dodania chleba.
- 4 Umieść chleb na talerzu Crisp, zamknij drzwi i naciśnij przycisk OK/Jet Start (Szybkie uruchamianie). Funkcja zostanie uaktywniona.

i Porady i zalecenia:

- Potrawy, takie jak ser, tosty, steki i kielbaski, należy umieszczać na wysokim ruszcie z drutu.
- Przed użyciem naczyń podczas korzystania z tej funkcji należy upewnić się, że są one odporne na działanie wysokich temperatur.
- Podczas stosowania funkcji grillowania nie wolno używać plastikowych przyborów. Ulegną one stopieniu. Przybory drewniane lub papierowe także nie są odpowiednie.
- Należy zachować ostrożność i nie dotykać górnej powierzchni kuchenki obok grzałki grilla.



STEAM MENU (MENU GOTOWANIE NA PARZE) (wyłącznie w MCP 346)

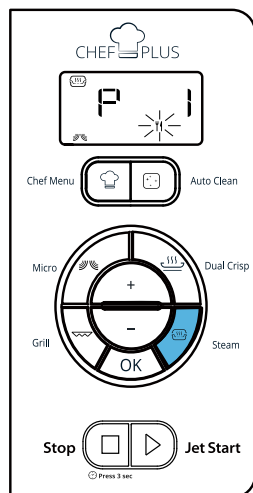

Funkcja gotowania na parze umożliwia przygotowywanie zdrowych potraw o naturalnym smaku. Funkcja ta służy do gotowania na parze produktów, takich jak makaron, ryż, warzywa i ryby.

Z funkcji tej należy zawsze korzystać wraz z dostarczonym naczyniem do gotowania na parze.

Pojawi się polecenie ustawienia czasu gotowania dla ryżu i makaronu, zgodnie z zaleceniami na opakowaniu potrawy.

Do gotowania makaronu (P1) lub ryżu (P2):

Dedykowane wyposażenie:

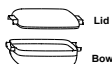

Naczynie do gotowania na parze bez siatki

Produkt	Porcje	Ilość	Poziom
Makaron		70g	L1
		140g	L2
		210g	L3
Ryż		100 g	L1
		200g	L2
		300g	L3
		400g	L4

Wykonaj opisany poniżej proces (Przykład dla makaronu):

A) Zważ makaron

B) Włóż makaron do miski, dodaj sól

C) Nalej wody do wskazanego poziomu

D) Przykryj pokrywą i wstaw do kuchenki



Należy zawsze stosować wielkości porcji podane w tabeli powyżej.



Należy używać wodę o temperaturze pokojowej.

Ustaw funkcję na panelu sterowania:

- Naciśnij przycisk Steam menu (Menu Gotowanie na parze).
- Naciśnij przyciski Plus/Minus w celu ustawienia rodzaju potrawy (patrz tabela poniżej) i naciśnij przycisk OK w celu potwierdzenia.
- Naciśnij przycisk Plus/Minus, aby ustawić poziom (zgodnie z tabelą porcji powyżej).
- Naciśnij przycisk OK/Jet Start (Szybkie uruchamianie). Funkcja zostanie uaktywniona.

RODZAJ PRODUKTU		WSKAZÓWKA
P1		Makaron
P2		Ryż

W celu gotowania warzyw lub ryb (P3-P8):

Dedykowane wyposażenie:

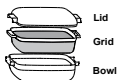

Naczynie do gotowania na parze



A: Nalej wody do poziomu gotowania na parze oznaczonego na misce.



B: Wstaw siatkę i połóż na niej potrawę.

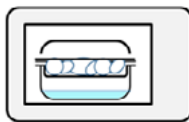

C: Przykryj pokrywą i wstaw do kuchenki.

D: Ustaw funkcję na panelu sterowania:

- 1 Naciśnij przycisk Steam (Gotowanie na parze).
- 2 Naciśnij przyciski Plus/Minus w celu ustawienia rodzaju potrawy (patrz tabela poniżej) i naciśnij przycisk OK w celu potwierdzenia.
- 3 Naciśnij przycisk Plus/Minus, aby ustawić wagę potrawy (min.: 150 - maks.: 500g).
- 4 Naciśnij przycisk OK/Jet Start (OK/Szybkie uruchamianie). Funkcja zostanie uaktywniona.

i Porady i zalecenia:

- Należy używać wodę o temperaturze pokojowej.
- Naczynie do gotowania na parze jest przeznaczone wyłącznie do używania z mikrofalami!
- Naczynia do gotowania na parze nie należy używać z żadnymi innymi funkcjami. Używanie naczynia do gotowania na parze z innymi funkcjami, może spowodować uszkodzenie akcesoriów.
- Naczynie do gotowania na parze należy zawsze umieszczać na szklanym talerzu obrotowym.
- Z powodu zmienności potraw, czas gotowania jest ustalany na podstawie średniego kształtu, aby uzyskać odpowiednią jakość obróbki w przypadku wydłużonego czasu gotowania, zawsze zalecamy sprawdzenie ugotowania wnętrza produktu.



GRILL

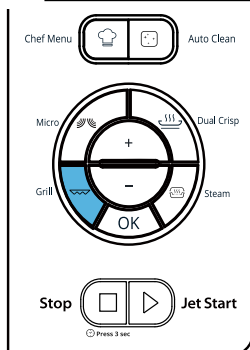

Funkcja ta umożliwi przyrumienianie potraw za pomocą grilla o dużej mocy, dzięki czemu uzyskują one efekt grillowania lub zapiekania. Za pomocą funkcji grilla można przyrumienić potrawy takie jak, tosty z serem, kanapki na ciepło, krokiety ziemniaczane, kielbaski i warzywa.

Dedykowane wyposażenie:



Wysoki ruszt z drutu

- 1 Naciśnij przycisk Grill.
- 2 Naciśnij przycisk Plus/Minus, aby ustawić czas gotowania.
- 3 Naciśnij przycisk OK/Jet Start (Szybkie uruchamianie). Funkcja zostanie uaktywniona.

i Porady i zalecenia:

- Potrawy, takie jak ser, tosty, steki i kielbaski, należy umieszczać na wysokim ruszcie z drutu.
- Przed użyciem naczyń podczas korzystania z tej funkcji należy upewnić się, że są one odporne na działanie wysokich temperatur.
- Podczas stosowania funkcji grillowania nie wolno używać plastikowych przyborów. Ulegną one stopieniu. Przybory drewniane lub papierowe także nie są odpowiednie.
- Należy zachować ostrożność i nie dotykać górnej powierzchni kuchenki obok grzałki grilla.



COMBI GRILL (MICROWAVE + GRILL) (MIKROFALE + GRILL)

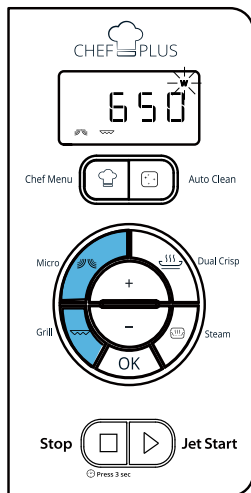

Funkcja ta łączy funkcję grilla i mikrofal, co zapewnia szybsze zapiekanie potraw.

Dedykowane wyposażenie:



Wysoki ruszt z drutu

- 1 Naciśnij przycisk Grill.
- 2 Naciśnij przycisk Microwave (Mikrofales).
- 3 Naciśnij przyciski Plus/Minus w celu ustawienia mocy mikrofales (patrz tabela poniżej).
- 4 Naciśnij przycisk OK w celu potwierdzenia.
- 5 Naciśnij przyciski Plus/Minus, aby ustawić czas gotowania.
- 6 Naciśnij przycisk OK/Jet Start (Szybkie uruchamianie). Funkcja zostanie uaktywniona.

Uwaga: alternatywnie, można najpierw nacisnąć przycisk Microwave (Mikrofales), a następnie przycisk Grill.

Po rozpoczęciu procesu gotowania:

- Aby wyregulować moc: Naciśnij przycisk Microwave (Mikrofales), a następnie naciśnij przycisk Plus/Minus w celu regulacji wartości.
- Aby zwiększyć/zmniejszyć czas: Naciśnij przyciski Plus/Minus lub naciśnij przycisk Jet Start (Szybkie uruchamianie) w celu zwiększenia czasu gotowania o 30 sekund.
- Po naciśnięciu Grill, nastąpi przejście do trybu MW (po zakończeniu działania funkcji Combi Grill). Po ponownym naciśnięciu Grill, nastąpi ponowne przejście do funkcji Combi Grill.

POZIOM MOCY	SUGEROWANE STOSOWANIE:
650 W	Warzywa
500 W	Drób
350 W	Ryby
160 W	Mięso
90 W	Zapiekane owoce

Porady i zalecenia:

- Podczas korzystania z funkcji grilla nie należy otwierać na długo drzwi kuchenki, ponieważ powoduje to obniżenie temperatury.
- W przypadku zapiekania dużych potraw, wymagających wyłączenia funkcji talerza obrotowego, potrawę należy w mniej więcej połowie czasu gotowania przekreślić na drugą stronę. Jest to konieczne do uzyskania równomiernego zrumienienia górnej warstwy potrawy.
- Przed użyciem naczyń podczas korzystania z tej funkcji, należy upewnić się, że są one odporne na działanie mikrofales i ciepła.
- Podczas stosowania funkcji grillowania nie wolno używać plastikowych przyborów. Ulegną one stopieniu. Przybory drewniane lub papierowe także nie są odpowiednie.
- Należy zachować ostrożność i nie dotykać górnej powierzchni kuchenki obok grzałki grilla.
- Podczas gotowania dużych potraw, takich jak drób, należy umieścić potrawę na talerzu do gotowania w kuchenkach mikrofalesowych i piekarnikach, bezpośrednio kładąc ją na talerzu obrotowym.



CRISP

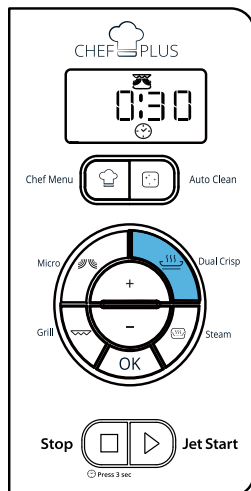

Dzięki tej wyjątkowej funkcji firmy Whirlpool można uzyskać doskonale złocistobrazowe przyrumienienie górnej i dolnej powierzchni potrawy. W wyniku jednoczesnego zastosowania funkcji mikrofal i grilla talerz Crisp szybko osiąga odpowiednią temperaturę i zaczyna podpiekać potrawę.

Poniższe akcesoria są wymagane podczas korzystania z funkcji przyrumieniania:

- Talerz Crisp
- Uchwyt talerza Crisp (sprzedawany oddzielnie) do chwytania gorącego talerza Crisp.

Funkcja ta służy do odgrzewania i pieczenia pizzy, quiche oraz innych potraw na bazie ciasta. Można jej także używać do smażenia jajek na bekonie, kiełbasek, ziemniaków, frytek, hamburgerów i innych mięs itp. bez oleju (lub z dodatkiem bardzo niewielkiej ilości oleju).

Dedykowane wyposażenie:



Talerz Crisp



Uchwyt talerza Crisp

- 1 Naciśnij przycisk Crisp.
- 2 Naciśnij przyciski Plus/Minus, aby ustawić czas gotowania.
- 3 Naciśnij przycisk OK/Jet Start (Szybkie uruchamianie). Funkcja zostanie uruchomiona.

Z tą funkcją należy stosować wyłącznie dostarczony talerz Crisp. Inne dostępne na rynku talerze Crisp nie zapewnią poprawnych wyników podczas używania tej funkcji.

Porady i zalecenia:

- Należy upewnić się, że talerz Crisp został umieszczony dokładnie na środku szklanego talerza obrotowego.
- Kuchenka i talerz Crisp ulegają silnemu nagraniu podczas stosowania tej funkcji.
- Nie należy umieszczać gorącego talerza Crisp na żadnej powierzchni wrażliwej na działanie wysokich temperatur.
- Należy zachować ostrożność i nie dotykać górnej powierzchni kuchenki obok grzałki grilla.
- W celu wyjęcia gorącego talerza Crisp należy skorzystać z rękawic kuchennych lub rączki do talerza Crisp.
- Przed rozpoczęciem przyrządzania potraw, które nie wymagają długiego czasu gotowania (pizza, ciasta...), zalecane jest nagrzanie wstępne talerza Crisp przez 2 - 3 minuty.



CHEF MENU (MENU SZEFA)

Wybór automatycznych przepisów ze wstępnie ustawionymi wartościami parametrów gotowania, aby zaoferować optymalne wyniki gotowania.

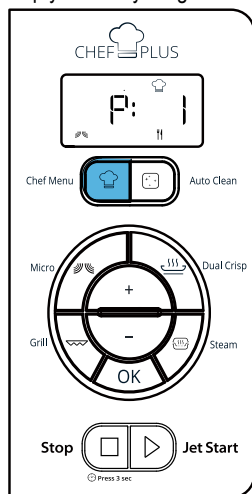

- 1 Naciśnij przycisk Chef Menu (Menu szefa).
- 2 Naciśnij przyciski Plus/Minus, aby wybrać rodzaj potrawy (**sprawdź tabelę MENU SZEFA w skróconej instrukcji obsługi**).
- 3 Naciśnij przycisk OK w celu potwierdzenia
- 4 W zależności od rodzaju potrawy, na wyświetlaczu może pojawić się polecenie ustawienia wagi. Użyj przycisków Plus/Minus do ustawienia wymaganych wartości.
- 5 Naciśnij przycisk OK/Jet Start (Szybkie uruchamianie). Funkcja zostanie uruchomiona.

Czas trwania funkcji zostanie obliczony automatycznie na bazie wybranej potrawy i wagi.

i Porady i zalecenia:

- W przypadku dużej ilości/liczby produktów, takich jak pieczenie czy pieczone w piekarniku ryby, zalecany jest czas dochodzenia wynoszący 8–10 minut.
- W przypadku produktów, takich jak warzywa, hot dogi i ryby gotowane na parze, zalecany jest czas dochodzenia wynoszący 2–3 minuty.
- Szczegółowe informacje dotyczące dodawania/mieszania/odwracania potraw, znajdują się w rozdziale “Dodawanie/mieszanie/odwracanie potraw” na stronie 10.



Odkryj wszystkie przepisy dostępne dla produktu!

Przejdź do części **Menu szefa SKRÓCONEJ INSTRUKCJI OBSŁUGI**.



AUTO CLEAN (AUTOMATYCZNE CZYSZCZENIE)

Ten automatyczny cykl czyszczenia pomoże w oczyszczeniu komory kuchenki mikrofalowej oraz w usunięciu nieprzyjemnych zapachów.

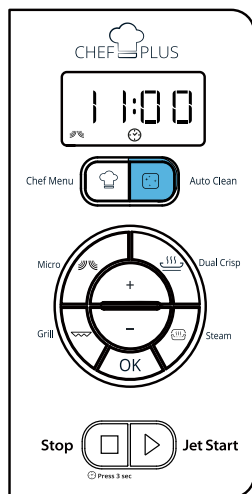

PRZED ROZPOCZĘCIEM CYKLU:

- 1 Nalej do pojemnika 235ml wody (sprawdź nasze zalecenia w części poniżej "Porady i zalecenia").
- 2 Umieść pojemnik bezpośrednio na szklanym talerzu obrotowym.

ABY ROZPOCZĄĆ CYKL:

- 3 Naciśnij raz przycisk Auto Clean (Automatyczne czyszczenie), cykl czyszczenia będzie widoczny na wyświetlaczu.
- 4 Naciśnij przycisk OK/Jet Start (Szybkie uruchamianie), aby uruchomić funkcję

PO ZAKOŃCZENIU CYKLU, po zakończeniu cyklu, co 10 sekund przez 10 minut generowany będzie sygnał dźwiękowy:

- 5 Aby anulować sygnał, naciśnij przycisk Stop lub otwórz drzwi.
- 6 Wyjmij pojemnik.
- 7 Do czyszczenia powierzchni wewnętrznych należy używać miękkiej szmatki lub papierowego ręcznika z łagodnym detergentem.

Porady i zalecenia:

- Dla uzyskania lepszych wyników czyszczenia, **zaleca się użycie pojemnika o średnicy 17 - 20cm i o wysokości poniżej 6,5cm.**
- Zaleca się używanie pojemnika z jasnego plastiku, odpowiedniego do kuchenek mikrofalowych.
- Ponieważ pojemnik po zakończeniu cyklu gotowania rozgrzeje się, do wyjmowania pojemnika z kuchenki mikrofalowej zaleca się używanie termoodpornych rękawic.
- Aby uzyskać lepszy efekt czyszczenia i usunąć nieprzyjemne zapachy, należy dodać do wody trochę soku cytrynowego.
- Grzałka grilla nie wymaga czyszczenia, ponieważ wysoka temperatura powoduje spalenie wszelkich zabrudzeń, ale ścianka ponad nią może wymagać regularnego czyszczenia. Należy go czyścić miękką i wilgotną ściereczką z dodatkiem delikatnego detergentu.
- Jeśli grill nie jest używany regularnie, należy włączać go raz w miesiącu na 10 minut, aby wypalić wszelkie zabrudzenia w celu zmniejszenia ryzyka pożaru.

OCHRONA ŚRODOWISKA

Opakowanie nadaje się w pełni do ponownego przetworzenia, na co wskazuje symbol recyklingu. Utylizację produktu należy przeprowadzić zgodnie z lokalnymi przepisami. Elementy opakowania, które stanowią potencjalne zagrożenie (worki plastikowe, polistyren itp.), należy przechowywać w miejscach niedostępnych dla dzieci.

Niniejsze urządzenie posiada oznaczenia zgodnie z Dyrektywą Europejską 2002/96/WE w sprawie zużytego sprzętu elektrycznego i elektronicznego (WEEE). Właściwa utylizacja pomaga w eliminacji niekorzystnego wpływu utylizowanych produktów na środowisko naturalne oraz zdrowie człowieka.

Symbol umieszczony na produkcie lub w dołączonej do niego dokumentacji oznacza, że urządzenie to nie może być usuwane wraz z odpadami domowymi. W celu utylizacji urządzenie należy przekazać do odpowiedniego punktu zbiórki w celu recyklingu komponentów elektrycznych i elektronicznych.

Urządzenie należy zutylizować zgodnie z lokalnymi przepisami dotyczącymi utylizacji odpadów. Bardziej szczegółowe informacje na temat przetwarzania, odzyskiwania i recyklingu opisywanego urządzenia można uzyskać w lokalnym urzędzie miasta, w miejskim przedsiębiorstwie utylizacji odpadów lub w sklepie, w którym produkt został zakupiony.

Przed oddaniem urządzenia na złom należy odciąć przewód zasilający, aby uniemożliwić ponowne podłączenie urządzenia do sieci.

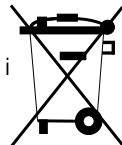

Zgodne z IEC 60705, Edycja 4, 2010-04.

Międzynarodowa Komisja Elektrotechniki (IEC) ustanowiła normę porównawczych podgrzewania różnych kuchenek mikrofalowych. Dla tej kuchenki zalecane są poniższe wartości:

PRÓBA	ILOŚĆ	PRZYBLIŻONY CZAS	POZIOM MOCY	POJEMNIK
12.3.1 (Tarta z kremem jajecznym)	1000 g	11-12min	800W	Pyreks 3.227
12.3.2 (Ciasto biszkoptowe)	475 g	7min	800W	Pyreks 3.827
12.3.3 (klops)	900 g	14 - 15min	800W	Pyreks 3.838
12.3.4 (Zapiekanka z ziemniaków)	1100 g	18 - 20min	Grill+650W MW	Pyreks 3.827
13.3 (Ręczne rozmrażanie)	500 g	12-14min	160W	3mm plastikowy talerz

DANE TECHNICZNE

Opis danych	MCP 345	MCP 346
Napięcie zasilania	230V~50 Hz	230V~50 Hz
Moc znamionowa wejścia	1750W	1750W
Wymiary zewnętrzne (wys. x szer. x gł.)	301 x 520 x 425	301 x 520 x 425
Wymiary wewnętrzne (wys. x szer. x gł.)	222 x 326 x 331	222 x 326 x 331



W 1 0 8 9 6 8 1 1 / A

