

Explorer serii 500

Instrukcja użytkowania

Spis treści

Witamy!	3
Zawartość opakowania	4
Akcesoria	5
Opis słuchawki	6
Zapewnij sobie bezpieczeństwo	6
Parowanie	7
Parowanie	7
Korzystanie z dwóch telefonów	7
Dopasowywanie	8
Ładowanie słuchawki	9
Podstawowe funkcje	10
Odebranie lub zakończenie rozmowy	10
Kończenie rozmowy	10
Odrzucanie połączenia przychodzącego	10
głośność	10
Wyciszenie i włączenie słuchawki	10
Ponowne wybieranie numeru	10
Sterowanie głosowe (Siri, Google Now, Cortana)	10
Pomoc sterowana głosem	10
Tryb DeepSleep	11
Znaczenie wskaźników	12
Komunikaty głosowe	13
Wybierz język	14
Instalowanie aplikacji	15
Pomoc	16

Witamy!

Gratulujemy zakupu nowego produktu firmy Plantronics. W niniejszej instrukcji użytkowania opisano konfigurację i użytkowanie Słuchawka Explorer serii 500.

Przed zainstalowaniem lub użyciem produktu należy zapoznać się z ważnymi informacjami na temat zachowania bezpieczeństwa znajdującymi się w broszurze pt. „Instrukcje bezpieczeństwa”.

Zawartość opakowania

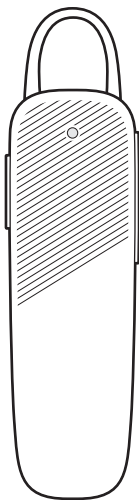

Słuchawka



Pasek USB do ładowania

NOTA Konstrukcja słuchawki i zawartość opakowania może różnić się w zależności od produktu.



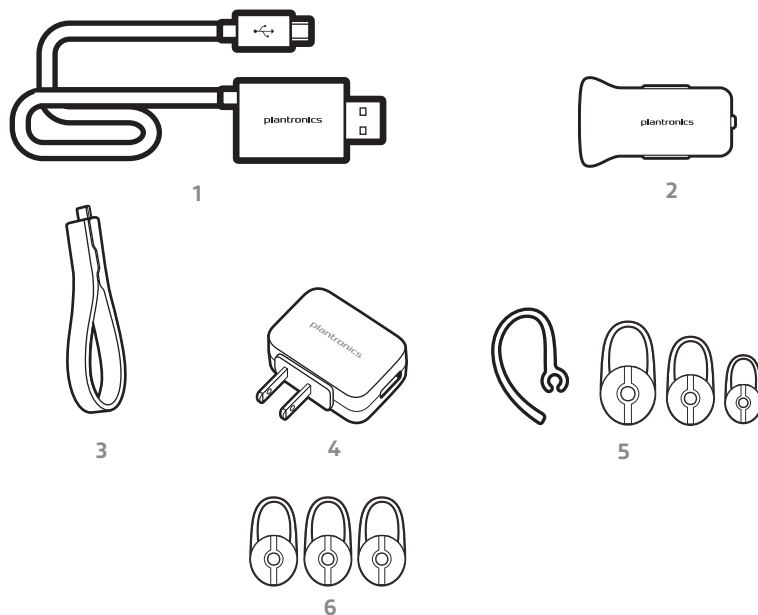



Akcesoria

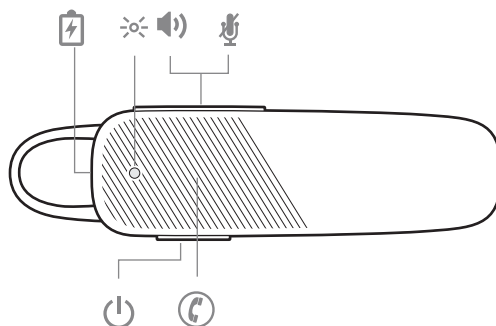

- 1 Przewód do ładowania 2-w-1** Nr kat.; czarny 88852-01, biały 88852-02
- 2 Ładowarka samochodowa USB** Nr kat.; czarny 89110-01, biały 89110-02
- 3 Pasek USB do ładowania** Nr kat.; 204180-01
- 4 Ładowarka sieciowa** Nr kat.; 89304-01
- 5 Zestaw dopasowujący** Nr kat.; 201777-03
- 6 Zestaw wkładek dousznych** Nr kat.; 201955-01 mała, 201955-02 średnia, 201955-03 duża
Do nabycia osobno.

Opis słuchawki



	Przycisk zasilania
	Przycisk odbioru/zakończenia rozmowy
	Gniazdo ładowarki
	Wskaźnik LED słuchawki
	Przycisk głośności: zwiększenie lub zmniejszenie głośności
	Wyciszenie

Zapewnij sobie
bezpieczeństwo

Przed użyciem słuchawki należy zapoznać się z instrukcjami dotyczącymi bezpieczeństwa, ładowania, akumulatora oraz informacjami prawnymi.

Parowanie

Parowanie

Proces parowania rozpocznie się po pierwszym włączeniu słuchawki.

- 1 Po założeniu słuchawki włącz ją. Usłyszysz komunikat „pairing” (parowanie), a wskaźnik stanu słuchawki zacznie migać na niebieski i czerwony.

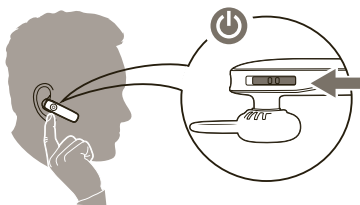

- 2 Włączyć funkcję Bluetooth® w swoim telefonie i ustawić dla niej wyszukiwanie nowych urządzeń.
 - iPhoneSettings (Ustawienia) > Bluetooth > On* (Wł.)
 - Android™ Settings (Ustawienia) > Bluetooth: On (Wł.) > Scan for devices* (Wyszukaj urządzenia)

NOTA * Menu mogą się różnić w zależności od urządzenia.



- 3 Wybierz „PLT_500”.

W razie potrzeby wpisz cztery zera (0000) jako hasło lub zaakceptuj połączenie.

Po udanym sparowaniu usłyszysz komunikat „pairing successful” (parowanie udane), a lampka wskaźnika słuchawek przestanie migać.

Korzystanie z dwóch telefonów

Technologia Multipoint pozwala sparować ze słuchawką drugi telefon i odbierać połączenia z każdego z telefonów.

- 1 Włącz słuchawkę.
 - 2 Naciśnij i przytrzymaj przycisk odbioru/zakończenia rozmowy  do momentu, gdy wskaźnik  zacznie migać na czerwono i niebiesko lub gdy usłyszysz komunikat „pairing” (parowanie).
 - 3 Gdy wskaźnik zacznie migać na czerwono i niebiesko, uruchom w telefonie funkcję Bluetooth® i włącz dla niej wyszukiwanie nowych urządzeń.
 - 4 Wybierz „PLT_500”.
- W razie potrzeby wpisz cztery zera (0000) jako hasło i zaakceptuj połączenie.

Po udanym sparowaniu wskaźniki przestaną migać oraz usłyszysz komunikat „pairing successful” (parowanie udane).

Dopasowywanie

Uniwersalna wkładka do uszu jest wyposażona w cienki zaczep, który odgina się, dzięki czemu wygodnie przylega do konturów lewego lub prawego ucha. Aby dopasować słuchawkę, można obrócić wkładkę douszną lub zamocować opcjonalny zaczep na ucho.

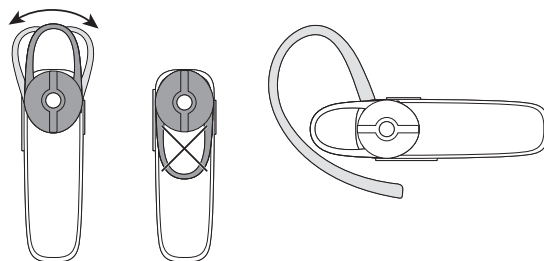

Ładowanie słuchawki

Słuchawkę można ładować przy użyciu dołączonego paska USB, który można podłączyć do dowolnego portu USB.

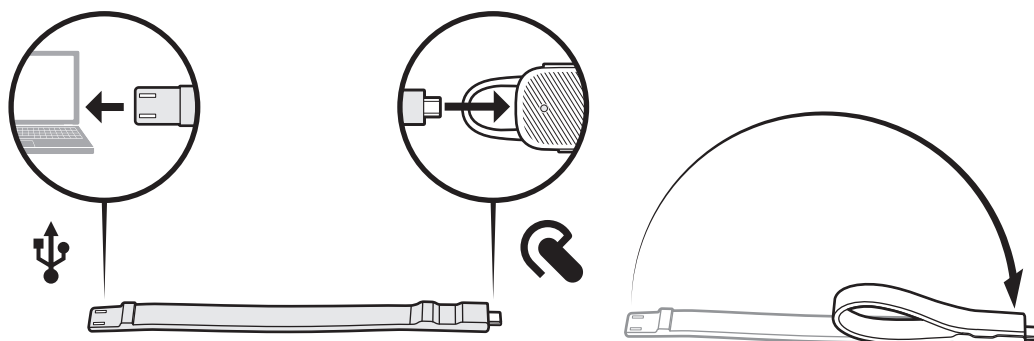

Po zakończeniu ładowania zabierz słuchawkę ze sobą, a pasek zamocuj do kółka na klucze, pasek torby, szlufki bądź do innego wygodnego dla Ciebie przedmiotu.

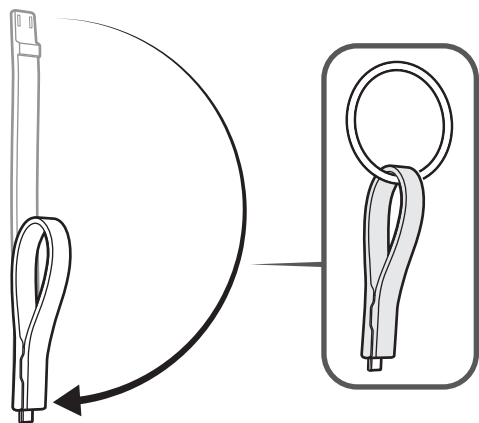

Podstawowe funkcje

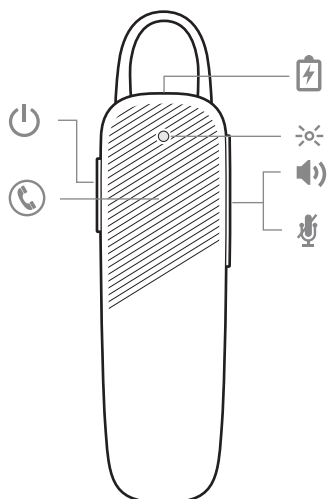

Odebranie lub zakończenie rozmowy



Naciśnij przycisk odbioru/zakończenia rozmowy .

Kończenie rozmowy • Naciśnij przycisk odbioru/zakończenia rozmowy .



Odrzucanie połączenia przychodzącego

Naciśnij i przytrzymaj przycisk odbioru/zakończenia rozmowy  przez 2 sekundy.

głośność

Aby zwiększyć głośność, dotknij przycisku głośności . Aby zmniejszyć głośność, naciśnij i przytrzymaj przycisk głośności .*
*Głośność telefonu z systemem Android musi być ustawiona na wartość średnią/wysoką. W przeciwnym razie dźwięk będzie odtwarzany zbyt cicho.

Wyciszenie i włączenie słuchawki

Podczas rozmowy naciśnij i przytrzymaj przycisk zwiększania głośności  i przycisk zmniejszania głośności , aż usłyszysz komunikat „mute on” (mikrofon wyłączony) lub „mute off” (mikrofon włączony). Gdy mikrofon jest wyłączony, dźwięk przypomnienia będzie powtarzany co 15 minut.

Ponowne wybieranie numeru

Aby wybrać ostatni wybrany numer, naciśnij dwukrotnie przycisk odbioru/zakończenia rozmowy. .

Sterowanie głosowe (Siri, Google Now, Cortana)

Naciśnij i przytrzymaj przycisk mówienia  przez 2 sekundy. Seria dźwięków wskaże, że sterowanie głosowe jest aktywne.

Pomoc sterowana głosem

Aby włączyć funkcje Siri lub Google Voice, naciśnij i przytrzymaj przycisk odbioru/zakończenia rozmowy  przez 3 sekundy. (Może się różnić w zależności od urządzenia).

Tryb DeepSleep

Jeśli włączona słuchawka będzie znajdować się poza zasięgiem sparowanego telefonu dłużej niż 90 minut, słuchawka przejdzie w tryb DeepSleep w celu oszczędzania energii akumulatora.

Gdy słuchawka ponownie znajdzie się w zasięgu telefonu, wystarczy nacisnąć przycisk odbioru/zakończenia rozmowy , aby wyjść z trybu DeepSleep.

Znaczenie wskaźników

Słuchawka jest wyposażona we wskaźnik , który miga po zmianie statusu lub po naciśnięciu przycisku.

Znaczenie niektórych zachowań wskaźnika:

- Świeci na czerwono do czasu zakończenia ładowania, po czym gaśnie
- Miga na czerwono i niebiesko podczas parowania
- Miga trzy razy na czerwono, gdy dostępny czas rozmów spada poniżej 10 minut
- Potrójne mignięcie na niebiesko dla połączenia przychodzącego

Komunikaty głosowe

Słuchawka informuje o zmianach stanu. Np.:

„Power on” (Zasilanie włączone)

„Pairing successful” (Parowanie udane)

„Talk time X hours” (Czas rozmowy: X godzin)

„Mute on” (Mikrofon wyłączony)

„Incoming call” (Połączenie przychodzące)



„Answering call” (Odbieranie połączenia)

„Phone disconnected” (Telefon rozłączony)

„Recharge headset” (Naładuj słuchawkę)

Wybierz język

Po sparowaniu i połączeniu słuchawki z telefonem możesz zmienić jej język.

- 1 Po założeniu słuchawki włącz ją.
- 2 Naciśnij i przytrzymaj przyciski zwiększania  i zmniejszania  głośności, aż usłyszysz komunikat „welcome” (witamy). Instrukcje dotyczące wyboru języka zostaną powtórzone w każdym z obsługiwanych języków.
- 3 Postępuj zgodnie z instrukcjami głosowymi, aby wybrać język dla słuchawki.

Instalowanie aplikacji

Zainstalowanie naszej darmowej aplikacji mobilnej Plantronics Hub na urządzenia iOS/Android pozwoli Ci w pełni wykorzystać możliwości słuchawki. Poznaj wszystkie funkcje słuchawki, korzystaj z instrukcji użytkownika i z łatwością kontaktuj się z pomocą techniczną firmy Plantronics na swoim smartfonie.

plantronics.com/apps

Pomoc

PL Tel.: 0800 410 014	FI Tel.: 0800 117095	NO Tel.: 80011336
AR Tel.: +44 (0)1793 842443*	FR Tel.: 0800 945770	PL Tel.: +44 (0)1793 842443*
CS Tel.: +44 (0)1793 842443*	GA Tel.: 1800 551 896	PT Tel.: 0800 84 45 17
DA Tel.: 80 88 46 10	HE Tel.: +44 (0)1793 842443*	RO Tel.: +44 (0)1793 842443*
DE Deutschland 0800 9323 400 Österreich 0800 242 500 Schweiz 0800 932 340	HU Tel.: +44 (0)1793 842443*	RU Tel.: 8-800-100-64-14 Tel.: +44 (0)1793 842443*
EL Tel.: +44 (0)1793 842443*	IT Tel.: 800 950934	SV Tel.: 0200 21 46 81
ES Tel.: 900 803 666	NL NL 0800 7526876 BE 0800 39202 LUX 800 24870	TR Tel.: +44 (0)1793 842443*

* Pomoc w języku angielskim

POTRZEBUJESZ POMOCY?

plantronics.com/support

plantronics®

Simply Smarter Communications™

Plantronics, Inc.

345 Encinal Street
Santa Cruz, CA 95060
Stany Zjednoczone

Plantronics BV

South Point Building C
Scorpius 140
2132 LR Hoofddorp, Holandia

© 2017 Plantronics, Inc., Plantronics, Plantronics Explorer i Simply Smarter Communications są znakami towarowymi firmy Plantronics, Inc. zarejestrowanymi w USA i innych krajach, a Explorer jest znakiem towarowym firmy Plantronics, Inc. Znaki towarowe Bluetooth stanowią własność firmy Bluetooth SIG Inc. i są używane przez firmę Plantronics, Inc. na mocy licencji. iPhone jest znakiem towarowym firmy Apple, Inc., zarejestrowanym na terenie USA i innych krajów. Wszystkie pozostałe znaki towarowe należą do ich prawnych właścicieli.

Patenty zgłoszone
204740--21 (02.17)