

Slow Juicer

- EN Operation Manual
- PL Instrukcja obsługi
- CZ Návod k obsluze
- SK Návod na použitie
- HU Használati útmutató
- LT Valdymo vadovas
- LV Lietošanas instrukcija
- ET Kasutamisujuhend
- BG Ръководство за експлоатация
- RO Manual de utilizare
- SL Navodila za uporabo
- SR Uputstvo za rukovanje
- HR Priručnik za uporabu
- GR Εγχειρίδιο χρήσης
- MK Упатство за работење
- UA Інструкція з експлуатації

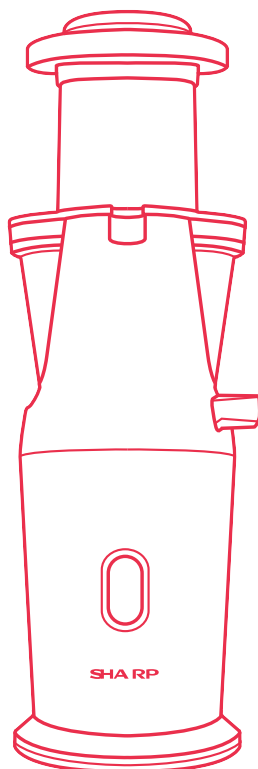

EN

PL

CZ

SK

HU

LT

LV

ET

BG

RO

SL

SR

HR

GR

MK

UA

READ THIS USER MANUAL CAREFULLY BEFORE YOU USE THE APPLIANCE AND SAVE IT FOR FUTURE REFERENCE

Important Safeguards

When using electrical appliances, basic safety precautions should always be followed, including the below:

1. To protect against fire, electric shock and injury to persons do not immerse cord, plug, or in water or other liquid.
2. Unplug from outlet when not in use and before cleaning. Allow to cool before putting on or taking off parts, and before cleaning the appliance.
3. Do not operate appliance with a damaged cord or plug or after the appliance malfunctions, or has been damaged in any manner. Return appliance to an authorized service facility for examination, repair or adjustment.
4. The use of accessories not recommended by the appliance manufacturer as it may result in fire, electric shock or injury to persons.
5. Do not use outdoors. This appliance is intended for household use only.
6. Do not let cord hang over edge of table or counter, or touch hot surface.
7. Do not place on or near a hot gas or electric burner, or in a heated oven.
8. Do not clean container with cleansers, steel wool pads, or other abrasive material.
9. To disconnect, turn/press any control to "Off", remove plug from the power socket. Always hold the plug. But never pull the cord.
10. Some parts of appliance are hot when operated, so do not touch with your hand. Use handles or buttons, dial controls only.
11. Close supervision is necessary when any appliance is used by or near children
12. Children should not to play with the appliance.
13. Appliances can be used by persons with reduced physical, sensory or mental capabilities or lack of experience and knowledge if they have been given supervision or instruction concerning use of the appliance in a safe way and if they understand the hazards involved.
14. To reduce the risk of fire or electric user shock, do not attempt to disassemble the main body of the product. There are no user-serviceable parts inside. Repair should be done only by authorized service personnel.
15. Switch off the appliance and disconnect from supply before changing accessories or approaching parts that move in use.
16. Avoid contact with moving parts.

Electrical Cord

- a) A short power-supply cord {or detachable power-supply cord} is to be provided to reduce the risk resulting from becoming entangled in or tripping over a longer cord.
- b) Longer detachable power-supply cords or extension cords are available and may be used if care is exercised in their use.
- c) If a long detachable power-supply cord or extension cord is used:
 1. The marked electrical rating of the detachable power-supply cord or extension cord should be at least as great as the electrical rating of the appliance.
 2. The longer cord should be arranged so that it will not drape over the countertop or table top where it can be pulled on by children or tripped over.

Information on Disposal for Users (private households)

1. In the European Union

Attention: If you want to dispose of this equipment, please do not use the ordinary dust bin!

Used electrical and electronic equipment must be treated separately and in accordance with legislation that requires proper treatment, recovery and recycling of used electrical and electronic equipment.

Following the implementation by members states private households within the EU states may return their used electrical and electronic equipment to designated collection facilities free of charge*. In some countries* your local retailer may also take back your old product free of charge if you purchase a similar new one.

**Please contact your local authority for further details.*

2. In other Countries outside the EU

If you wish to discard this product, please contact your local authorities and ask for the correct method of disposal. For Switzerland: Used electrical or electronic equipment can be returned

free of charge to the dealer, even if you don't purchase a new product. Further collection facilities are listed on the homepage of www.swico.ch or www.sens.ch.

Know Your Juicer

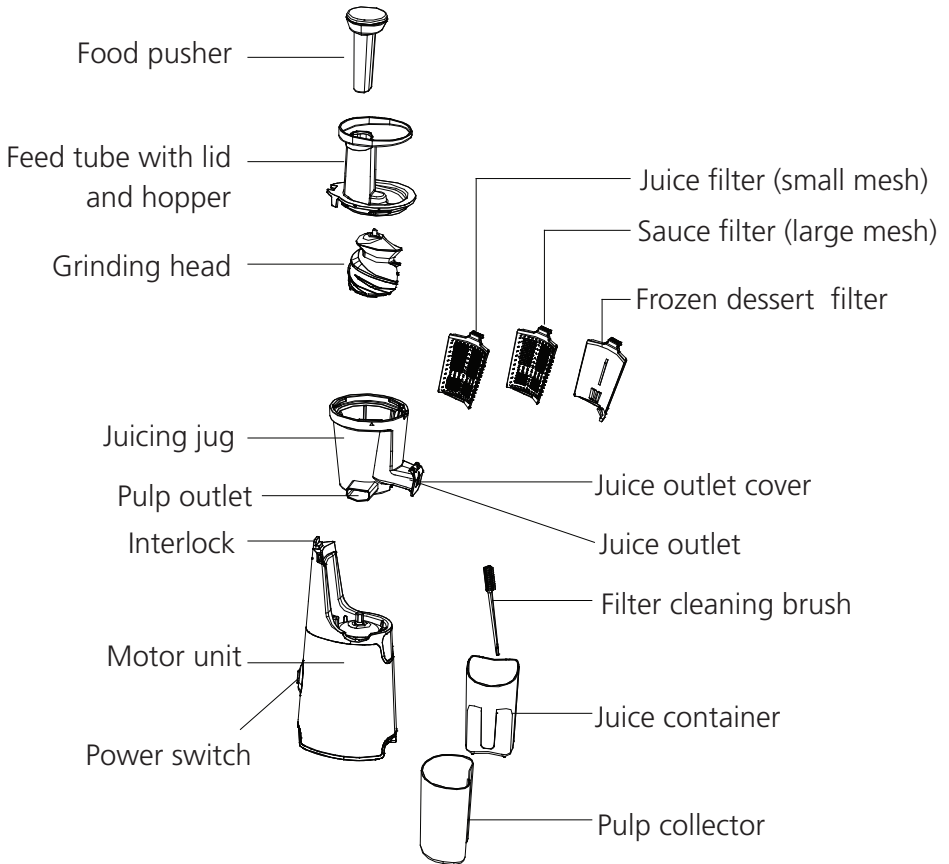

Function Description

The low speed juicing juicer is a unique system where fresh juice comes from squeezing rather than grinding. The slow juicer squeezes instead of grinding which allows the juice to maintain its pure color, natural taste, nutrients and vitamins. The juice will flow in your juice cup from the juice spout, and the pulp will be ejected from pulp ejection spout

and be collected by pulp container. When using the juicer, the pulp container and juice container must be assembled in position. The details will be described in the following:

Before First Time Use

1. Remove all packaging.
2. Wash all the detachable parts and accessories in warm soapy water and rinse them and dry. But never wash motor unit in water to prevent the risk of electric shock.
3. To assembly see **"Slow Juicer assembly"**.

Before assembling, make sure to unplug and switch off the slow juicer (the power switch is on the "O" position).

Notes Before Use

1. Make sure to cut food into pieces no larger than 5 cm /2 inches for optimal extraction.
 - Remove stones (plums, peaches, mango, apricot, cherries etc.)
 - Peel off tough skins (melons, pineapples, cucumbers, potatoes etc.)
 - Soft-skinned and other foods just need washing (apples, pears, carrots, radishes, lettuce, cabbage, parsley, spinach, grapes, strawberries, celery etc.
 - Don't put in the juicer frozen fruits nor ice.
 - When juicing leafy greens, mix it with fruits for optimal result.
 - Don't put in the juicer the vegetable of animal oil to avoid damage of the grinding head.
 - Citrus fruits should be peeled and the white pith removed, otherwise the juice may taste bitter.
2. Always soak sugarcane, coconut, kudzu or cereal (e.g. bean, rice) in water, prior to putting them in the juicer.
 - Drop the food into feeding tube. Don't push or force down. The pusher provided is only to use if food stuck.
 - Insert food at a slow pace, to allow all the pulp to extract. For the best results don't overfill or rush.

Product Assembly

1. Assemble the juicing jar onto the base. Once the jar is put on the base, twist until it locks in the place. The juicer will not work if the jar and lid are unlocked (See Fig.2).

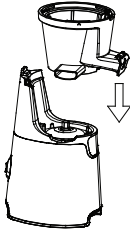

Fig.1

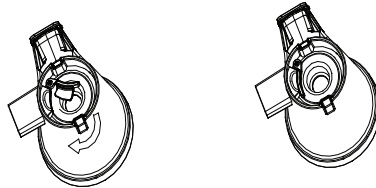

Fig.2

2. Select required filter and fit the filter inside the filter holder in the juicing jar (see Fig.3a). Once required filter is fitted, put the grinding head inside the juicing jar (see Fig. 3b).

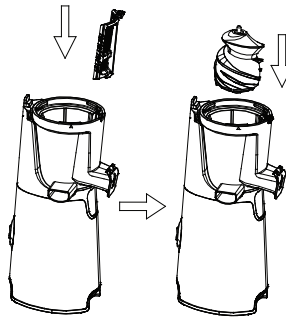

Fig.3a

Fig.3b

NOTE: The slow juicer comes with 3 different types of the filters:

1. Juice filter. Dedicated mainly for juice extraction.
2. Sauce filter. Can be used for making a jam, ketchup, tomato sauce, pesto, tofu, syrup, some smoothies etc.
3. Frozen desserts filter. Suitable for making sorbet, ice cream, jelly, milkshake etc.

Note: Never use the ice or deeply frozen food when prepare frozen desserts. Prior to the pressing the frozen food should be defrosted to the level allows to insert the fork in the food. It's recommended to clean the juicer after pressing every 500g of the food.

None of the filter can be exchanged with each other when operates.

3. Assemble the jar lid on the juicing jar (see Fig. 4a). First align the arrows “↔” on the lid and jar (see Fig. 4b), then twist clockwise to align “▲” symbols (see Fig. 4c). Make sure to lock the jar and lid by interlock (see fig. 4d). The juicer won't work if unlocked and all parts fully aligned. Food pusher can be stored inside the jar lid (see Fig. 4e).

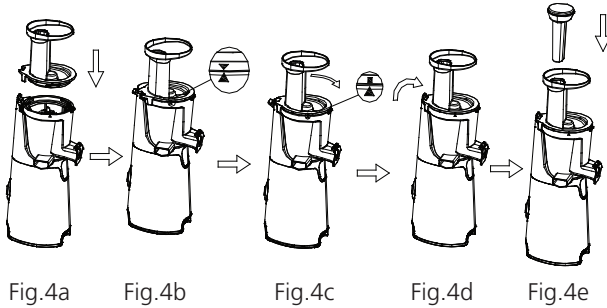

4. Place containers both the juice and pulp outlets (see Fig. 5). Product is now ready to operate.

Warning: When moving slow juicer, please lift the juicer by holding the motor unit.

DO NOT operate the juicer without the pulp and juice containers.

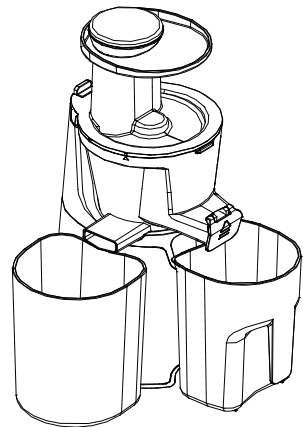

Using Your Juicer

1. Power switch settings are:
 - I Switch juicer on
 - O Switch juicer off
 - R Reverse rotation. Hold the button to clear clogs.
2. Make sure both juice and pulp containers are placed in position.
3. For best results cut food into smaller pieces. For example, the carrots shall be cut into thin slices with size of 15mm×15mm before being put into the machine.

NOTE:

- Remove stones (plums, peaches, mango, apricot, cherries etc.)
- Peel off tough skins (melons, pineapples, cucumbers, potatoes etc.)
- Do not process coconuts, sugarcane or similar hard food, to avoid motor damage.
- It is not recommended to process hard fruit or vegetable rich in fiber and starch. Drop food into feed tube on the juicing jar lid. Do not push or force down. Insert food at a slow pace, allowing the pulp to extract. For maximum efficiency, don't overload or rush.

Note: The food pusher should be used if food becomes stuck in the feeding tube.

5. Plug in the juicer and switch to "I" position to commence juice extraction.

Caution: DO NOT switch directly from "I" to "R" nor "R" to "I" at any time during operation. If required, always switch off the juicer by switching to "O" position. Once juicer stop working, select "I" or "R".

Caution: Do not use the juicer without food inside.

Caution: Never put your fingers or other objects into feeding tube than food intended to use with slow juicer when it is working. Unplug before unblocking the feed tube.

6. Slow juicer is equipped in safety device to prevent motor damages.
If the juicer is stuck and don't work:
 - switch off "O" the juicer
 - reset the juicer by pressing the reset switch underneath the motor unit.
 - after reset switch and hold reverse "R" position

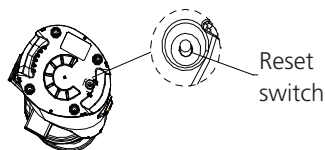

Fig.6

for a few seconds. Switch off "O" and tun on (I) again.

- If reverse "R" don't work, turn off juicer "O", unplug and reassemble the juicier by following "product assembly" instructions, plug in and turn on "I" the juicer.

7. Once juice container is full (the maximum capacity is 400ml) or work done, please switch off the juicer "O" and empty both containers before continuing to use.

Note: The maximum time of operation should not exceed 15 minutes and it is recommended to maintain minimum 30 minutes of rest time between continuous two cycles.

Note: Do not insert too much food to extract per time. During operation, once the juice container is full, you must stop the appliance and empty the residue container before next cycle.

Note: During operation, if the interlock switch between the jar lid and the motor unit is disconnected, the motor will stop to prevent from danger.

Cleaning and Maintance

1. In order to make easy the disassembly and cleaning of the appliance, run the juicer without any load for around 30 seconds. If the jar lid is hard to detach, try to turn on reverse "R" or pout some water into feeding tube to clean it.
2. Before cleaning, unplug the appliance and wait until it is cool down.
3. Reverse the assembly procedure to take the juicer apart.

Caution: DO NOT switch directly from "I" to "R" nor "R" to "I" at any time during operation. If required, always switch off the juicer by switching to "O" position. Once juicer stop working, select "I" or "R".

Note: The grinding head can be easily detached from juicing jar, if pushed the axis at the bottom of the juicing jar (see Fig. 7)

4. Empty the residue container, and then clean the jar lid, grinding head, strainer, jar and residue container under running water. When cleaning the strainer, only need to brush the concave surface of the strainer under running water with the small cleaning brush for several times, and then the whole strainer can be cleaned well.

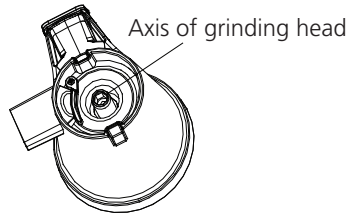

Fig.7

5. Wipe the outside of motor unit with damp cloth. Never immerse the motor unit in water.
6. Dry all parts and assemble all parts well and then store the appliance in a dry place. The juice container can be stored in the residue container.

Recipes

Spinach and Banana Juice

(For 2 servings)

- Spinach..... 120 g (4.2 oz)
- Banana 180 g (6.4 oz)
- Apple..... 300 g (10.6 oz)
- Lemon 20 g (0.7 oz)

Paprika Tomato Juice

(For 2 servings)

- Red Paprika..... 120 g (4.2 oz)
- Tomato 200 g (7.1 oz)
- Banana 60 g (2.1 oz)
- Lemon 10 g (0.4 oz)
- Apple..... 200 g (7.1 oz)

Carrot and Orange Juice

(For 2 servings)

- Carrot 300 g (10.6 oz)
- Banana 120 g (4.2 oz)
- Orange 210 g (7.4 oz)
- Lemon 10 g (0.4 oz)

Carrot and Tomato Juice

(For 2 servings)

- Carrot 200 g (7.1 oz)
- Tomato 160 g (5.7 oz)
- Orange 100 g (3.5 oz)
- Lemon 30 g (1.1 oz)

Carrot and Apple Juice

(For 2 servings)

- Carrot 300 g (10.6 oz)
- Apple..... 300 g (10.6 oz)
- Lemon 30 g (1.1 oz)

Blueberry and Banana Frozen Dish

(For 2 servings)

- Blueberry 100 g (3.5 oz)
- Banana 180 g (6.4 oz)

Guarantee

Please keep your receipt as this will be required for any claims under this guarantee.

During this guaranteed period, if in the unlikely event the appliance no longer functions due to a design or manufacturing fault, please take it back to the place of purchase, with your till receipt and a copy of this guarantee.

The rights and benefits under this guarantee are additional to your statutory rights, which are not affected by this guarantee. Only Sharp Home Appliances (Europe) has the right to change these terms.

Further Terms & conditions of the warranty, please visit www.sharphomeappliances.com

PRZECZYTAJ UWAGAŃNIE NINIEJSZĄ INSTRUKCJĘ PRZED ROZPOCZĘCIEM KORZYSTANIA Z URZĄDZENIA I ZACHOWAJ JĄ NA PRZYSZŁOŚĆ.

Ważne informacje dotyczące bezpieczeństwa

Podczas używania urządzeń elektronicznych należy zawsze przestrzegać podstawowych zasad bezpieczeństwa, takich jak poniższe:

1. Aby uniknąć pożaru, porażenia prądem i urazów, nie zanurzaj kabla, wtyczki ani urządzenia w wodzie ani innych cieczach.
2. Odłącz urządzenie od prądu, gdy go nie używasz lub gdy chcesz je wyczyścić. Pozwól, by ostygło, zanim założysz lub zdejmiesz jakiegokolwiek części oraz zanim rozpoczniesz czyszczenie.
3. Nie używaj urządzenia z uszkodzonym kablem lub wtyczką ani urządzenia, które pracuje wadliwie lub zostało w inny sposób uszkodzone. W takim przypadku zwróć urządzenie do punktu autoryzowanego serwisu, by je sprawdzono, naprawiono lub wyregulowano.
4. Nie zaleca się korzystania z akcesoriów innego producenta: może to powodować pożar, porażenie prądem lub urazy.
5. Nie używaj urządzenia na zewnątrz. Urządzenie przeznaczone jest wyłącznie do użytku domowego.
6. Nie pozwalaj, by kabel zwisał ze stołu lub lady ani by dotykał gorących powierzchni.
7. Nie stawiaj urządzenia na gorącym palniku gazowym lub elektrycznym, w jego pobliżu ani w nagrzanym piekarniku.
8. Nie czyść pojemnika środkami czyszczącymi, druciakami z waty stalowej ani innymi szorstkimi materiałami.
9. Aby odłączyć urządzenie od prądu, przekręć odpowiednie pokrętło lub naciśnij odpowiedni przycisk wyłączający urządzenie, a następnie wyjmij wtyczkę z gniazdka. Zawsze trzymaj wtyczkę i nigdy nie ciągnij za kabel.
10. Niektóre części urządzenia nagrzewają się podczas jego używania, więc nie dotykaj go ręką. Używaj tylko uchwytów, przycisków i pokręteł.
11. Urządzenie może być używane przez dzieci lub w ich pobliżu tylko pod ścisłym nadzorem.
12. Dzieciom nie wolno bawić się urządzeniem.
13. Urządzenie może być obsługiwane przez osoby z obniżonymi zdolnościami fizycznymi, sensorycznymi bądź umysłowymi, a także przez osoby bez doświadczenia i wiedzy na temat obsługi, jeśli pozostają pod nadzorem opiekunów bądź zostały poinstruowane o sposobie bezpiecznego używania urządzenia i rozumieją ryzyka związane z niewłaściwym użyciem.
14. By uniknąć pożaru lub porażenia prądem, nie próbuj samodzielnie demontować korpusu urządzenia. Wewnątrz nie ma żadnych części, które musi wymieniać użytkownik. Naprawy mogą być wykonywane tylko przez wykwalifikowany personel serwisu.
15. Wyłącz urządzenie i odłącz je od zasilania przed wymianą akcesoriów lub zbliżeniem się do części, które ruszają się podczas użytkowania urządzenia.
16. Unikaj kontaktu z ruchomymi częściami.

Kabel zasilający

- a) Krótki (lub odłączany) kabel zasilający pozwala zmniejszyć ryzyko wynikające z zaplątania się w długi kabel lub potknięcia się o niego.
- b) Dłuższy odłączany kabel zasilający oraz przedłużacze są dostępne i mogą być używane, jeśli użytkownik postępuje z nimi ostrożnie.
- c) Jeśli używasz długiego kabla zasilającego lub przedłużacza:
 1. Napięcie odłączanego kabla zasilającego lub przedłużacza powinno mieć co najmniej taką wartość, co napięcie urządzenia.
 2. Dłuższy kabel powinien być ułożony tak, by nie zwisał z lady ani blatu - inaczej dzieci mogłyby go pociągnąć lub potknąć się o niego.

Informacje dla użytkowników (prywatnych gospodarstw domowych) dotyczące usuwania odpadów

1. W krajach Unii Europejskiej

Uwaga: Jeśli chcą Państwo usunąć to urządzenie, prosimy nie używać zwykłych pojemników na śmieci!

Zużyty sprzęt elektryczny i elektroniczny należy usuwać oddzielnie, zgodnie z wymogami prawa dotyczącymi odpowiedniego przetwarzania, odzysku i recyklingu zużytego sprzętu elektrycznego i elektronicznego.

Po wdrożeniu przepisów unijnych w Państwach Członkowskich prywatne gospodarstwa domowe na terenie krajów UE mogą bezpłatnie* zwracać zużyty sprzęt elektryczny i elektroniczny do wyznaczonych punktów zbiórki odpadów. W niektórych krajach* możesz bezpłatnie zwrócić stary produkt do lokalnych punktów sprzedaży detalicznej pod warunkiem, że zakupisz podobny nowy produkt.

**) W celu uzyskania dalszych informacji na ten temat należy skontaktować się z lokalnymi władzami.*

2. Kraje pozaunijne

Jeśli chcesz usunąć ten produkt, skontaktuj się z lokalnymi władzami i zapytaj o właściwy sposób. Dla mieszkańców Szwajcarii: zużyty sprzęt elektryczny i elektroniczny może być zwrócony bezpłatnie do sprzedawcy bez konieczności zakupu nowego produktu. Dodatkowe miejsca zbiórki sprzętu są wymienione na stronie głównej www.swico.ch lub www.sens.ch.

Poznaj swoją wyciskarkę



Opis działania

Wyciskarka wolnoobrotowa do soków to wyjątkowy system, w którym świeży sok uzyskiwany jest bardziej przez wyciskanie niż mielenie produktów. Wyciskarka wolnoobrotowa wyciska sok, dzięki czemu sok zachowuje czysty kolor, naturalny smak, substancje odżywcze i witaminy. Sok spływa rynienką na sok do pojemnika, a miazga zostanie wyrzucona rynienką na miazgę i zgromadzona w osobnym zbiorniku. Podczas pracy wyciskarki należy zamontować zbiornik na miąższ i pojemnik na sok na swoich miejscach. Więcej informacji można znaleźć na kolejnych stronach:

Przed pierwszym użyciem

1. Usuń wszelkie opakowania
2. Wszystkie odłączalne części i akcesoria należy myć w ciepłej wodzie z mydłem, a następnie spłukać i wysuszyć. Ale nigdy nie wolno myć wodą silnika, aby uniknąć ryzyka porażenia prądem.
3. Informacje na temat montażu urządzenia można znaleźć w sekcji „**Montaż wyciskarki wolnoobrotowej**”.

Przed przystąpieniem do montażu upewnij się, że zasilanie urządzenia zostało wyłączone (wyłącznik sieciowy ustawiony w pozycji „O”) i urządzenie jest odłączone od zasilania.

Uwagi przed użyciem

1. Pamiętaj o pokrojeniu produktów na kawałki nie większe niż 5 cm, aby zapewnić optymalne wyciskanie.
 - Usuń pestki (śliwki, brzoskwinie, mango, morele, wiśnie itp.)
 - Obierz ze skórki (melony, ananasy, ogórki, ziemniaki itp.)
 - Produkty o miękkiej skórce wymagają jedynie umycia (jabłka, gruszki, marchew, rzodkiewka, sałata, kapusta, pietruszka, szpinak, winogrona, truskawki, seler itp.)
 - Nie wkładaj do wyciskarki mrożonych owoców ani kostek lodu.
 - W przypadku wyciskania soku z liściastych warzyw wymieszaj je z owocami, aby zapewnić optymalne rezultaty.
 - Nie wkładaj do wyciskarki warzyw w tłuszczu pochodzenia roślinnego lub zwierzęcego, aby uniknąć uszkodzenia ślimaka.
 - Owoce cytrusowe należy obrać ze skórki i usunąć białe rdzenie, aby wyciśnięty sok nie był gorzki w smaku.
2. Trzcinę cukrową, kokosa, kudzu oraz zboża (np. ryż) i rośliny strączkowe (np. fasolę) przed włożeniem do wyciskarki należy zawsze namoczyć w wodzie.
 - Wrzuć produkty do tuby wpustowej. Nie wolno ich popychać ani mocno dociskać. Z popychacza należy korzystać tylko w przypadku utknięcia produktów.
 - Wkładaj produkty powoli, aby wycisnąć cały sok z miążgi. Aby zapewnić najlepsze rezultaty, nie wolno przepelniać ani wyciskać pośpiesznie produktów.

Montaż urządzenia

1. Zamontuj komorę wyciskającą na podstawie. Po umieszczeniu komory na podstawie obróć ją, aż zostanie zablokowana na swoim miejscu. Wyciskarka nie będzie pracować, jeśli komora i pokrywa nie zostaną zablokowane (patrz Rys. 2).

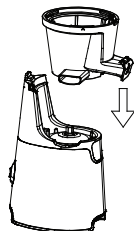

Rys. 1

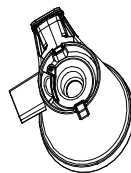
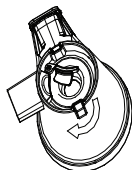

Rys. 2

2. Wybierz odpowiednie sitko i umieść je wewnątrz pojemnika na sitko w komorze wyciskającej (patrz Rys. 3a). Po umieszczeniu sitka zainstaluj ślimak wewnątrz komory wyciskającej (patrz Rys. 3b).

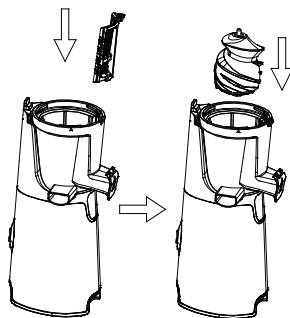

Rys. 3a

Rys. 3b

UWAGA: Wyciskarka dostarczana jest z 3 różnymi typami sitek:

1. Sitko do soku. Przeznaczone głównie do wyciskania soku.
2. Sitko do sosu. Można użyć do wyrabiania dżemów, ketchupu, sosu pomidorowego, pesto, tofu, syropów, niektórych koktajli mlecznych itp.
3. Sitko do mrożonych deserów. Odpowiednie do wytwarzania sorbetów, lodów, galaretek, koktajli mlecznych itp.

Uwaga: Do wytwarzania mrożonych deserów nigdy nie wolno używać kostek lodu ani zamrożonych produktów. Przed włożeniem zamrożonych produktów należy je rozmrozić do stanu umożliwiającego wsunięcie widelca. Zalecane jest oczyszczenie wyciskarki po każdym przetworzeniu produktów o masie 500 g.

Sitka nie wolno zamieniać miejscami.

3. Zamontuj pokrywę na komorze wyciskającej (patrz Rys. 4a). Najpierw wyrównaj strzałki „▲” na pokrywie i pojemniku (patrz Rys. 4b). Następnie obróć w prawo, aby wyrównać symbole „■” (patrz Rys. 4c). Upewnij się, że komora i pokrywa zostały zablokowane za pomocą przełącznika blokady (patrz Rys. 4d). Wyciskarka nie będzie pracować, jeśli te elementy i oraz pozostałe części nie zostaną całkowicie dopasowane. Popychacz można przechowywać wewnątrz pokrywy komory (patrz Rys. 4e).

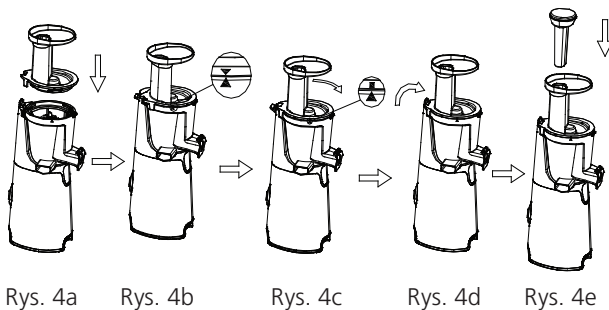

Rys. 4a

Rys. 4b

Rys. 4c

Rys. 4d

Rys. 4e

4. Ustaw pojemnik na wylocie soku i zbiornik na wylocie miazgi (patrz Rys. 5). Urządzenie jest gotowe do pracy.

Ostrzeżenie: Wyciskarkę należy przenosić, trzymając za korpus.

NIE WOLNO obsługiwać wyciskarki, jeśli nie zostały ustawione zbiornik na miazgę i pojemnik na sok.

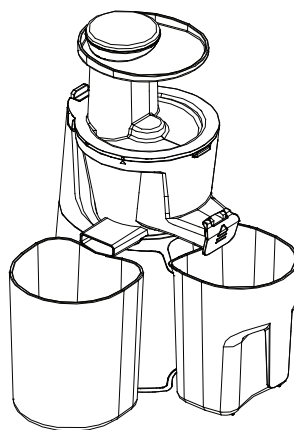

Rys. 5

Obsługa wyciskarki

1. Ustawienia wyłącznika sieciowego:
I zasilanie wyciskarki włączone;
0 zasilanie wyciskarki wyłączone; R obroty silnika w odwrotną stronę. Naciśnij i przytrzymaj przycisk, aby usunąć blokujące resztki produktów.
2. Pamiętaj o ustawieniu zbiornika na miążgę i pojemnika na sok na swoich miejscach.
3. W celu uzyskania najlepszych rezultatów produkty należy pokroić na mniejsze kawałki. Np. marchew pokroić na cienkie plastry o rozmiarze 15×15 mm przed włożeniem do urządzenia.

UWAGA:

- usuń pestki (śliwki, brzoskwinie, mango, morele, wiśnie itp.)
- Obierz ze skórki (melony, ananasy, ogórki, ziemniaki itp.)
- Nie przetwarzaj kokosów, trzciny cukrowej ani podobnych twardych produktów, aby uniknąć uszkodzenia silnika.
- Nie jest zalecane jest przetwarzanie twardych owoców ani warzyw bogatych w błonnik i skrobię. Włóż produkty do tuby wpustowej na pokrywie komory wyciskającej. Nie wolno ich popychać, ani mocno dociskać. Wkładaj produkty powoli, aby wycisnąć sok z miążgi. Aby zapewnić maksymalną wydajność, nie wolno przepeniać ani wyciskać pośpiesznie produktów.

Uwaga: Z popychacza należy korzystać tylko w przypadku utknięcia produktów w tubie wpustowej.

5. Podłącz wyciskarkę do sieci elektrycznej i włącz zasilanie, ustawiając wyłącznik sieciowy w pozycji „I”, aby rozpocząć wyciskanie soku.

Ostrzeżenie: Podczas pracy urządzenia nigdy NIE WOLNO przestawiać ustawienia wyłącznika sieciowego bezpośrednio z pozycji „I” na „R” ani z pozycji „R” na „I”. Jeśli to konieczne, najpierw wyłącz zasilanie wyciskarki ustawiając wyłącznik sieciowy w pozycji „O”. Po zatrzymaniu pracy wyciskarki wybierz ustawienie „I” lub „R”.

Ostrzeżenie: Nie wolno korzystać z wyciskarki bez produktów umieszczonych wewnątrz.

Ostrzeżenie: Do tuby wpustowej nigdy nie wolno wkładać palców ani przedmiotów innych niż produkty żywnościowe przeznaczone do przetworzenia w wyciskarce podczas pracy urządzenia. Przed odblokowaniem tuby wpustowej należy odłączyć urządzenie od zasilania.

6. Wyciskarka wolnoobrotowa jest wyposażona w układ zabezpieczający, aby chronić silnik przed uszkodzeniem. Jeśli w wyciskarce utkną produkty i urządzenie wstrzyma pracę:
 - ustaw wyłącznik sieciowy wyciskarki w pozycji „0” (wył.).
 - zresetuj wyciskarkę, naciskając przycisk resetowania znajdujący się na spodzie silnika.
 - po zresetowaniu naciśnij i przytrzymaj

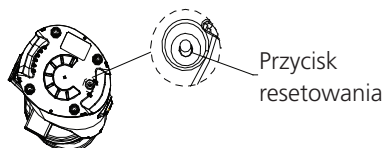

Rys. 6

wyłącznik w pozycji „R” przez kilka sekund. Ustaw wyłącznik sieciowy w pozycji „O” (wył.), a następnie włącz zasilanie (I).

- Jeśli obroty w przeciwnym kierunku „R” nie zadziałają, ustaw wyłącznik w pozycji „O”, odłącz urządzenie od zasilania i ponownie zmontuj wyciskarkę postępując zgodnie z instrukcjami „montażu urządzenia”. Następnie podłącz wyciskarkę do sieci i ustaw wyłącznik sieciowy w pozycji „I” (wł.).

7. Po zapełnieniu pojemnika na sok (maksymalna pojemność wynosi 400 ml) lub zakończeniu pracy należy wyłączyć zasilanie wyciskarki („O”) i opróżnić oba pojemniki przed kolejnym użyciem.

Uwaga: Maksymalny czas pracy urządzenia nie powinien przekraczać 15 minut i zalecane jest oczekiwanie co najmniej 30 minut pomiędzy dwoma kolejnymi cyklami wyciskania soku.

Uwaga: Nie wolno wkładać zbyt dużej ilości produktów jednorazowo. Po napełnieniu pojemnika na sok należy zatrzymać pracę urządzenia i opróżnić pojemnik na pozostałości przed kolejnym cyklem.

Uwaga: Jeśli podczas pracy zostanie rozłączony przełącznik blokady między silnikiem i pokrywą komory wyciskającej, praca silnika zostanie zatrzymana ze względów bezpieczeństwa.

Czyszczenie i konserwacja

1. W celu ułatwienia demontażu i czyszczenia elementów urządzenia uruchom wyciskarkę bez żadnego wsadu na ok. 30 sekund. Jeśli pokrywą komory trudno zdemontować, spróbuj uruchomić wyciskarkę w trybie pracy wstecznej („R”) lub wlej niewielką ilość wody do tuby wpustowej, aby ją oczyścić.
2. Przed rozpoczęciem czyszczenia odłącz urządzenie od zasilania i odczekaj aż ostygnie.
3. Aby zdemontować elementy wyciskarki, wykonaj w odwrotnej kolejności czynności jak podczas montażu urządzenia.

Ostrzeżenie: Podczas pracy urządzenia nigdy NIE WOLNO przestawiać ustawienia wyłącznika sieciowego bezpośrednio z pozycji „I” na „R” ani z pozycji „R” na „I”. Jeśli to konieczne, najpierw wyłącz zasilanie wyciskarki ustawiając wyłącznik sieciowy w pozycji „O”. Po zatrzymaniu pracy wyciskarki wybierz ustawienie „I” lub „R”.

Uwaga: Ślimak można łatwo odłączyć od komory wyciskającej, naciskając oś od spodu komory (patrz Rys. 7).

4. Opróżnij pojemnik na pozostałości, a następnie oczyść pokrywą pojemnika na sok, ślimaka, sitko, pojemnik na sok i pojemnik na pozostałości pod bieżącą wodą. W przypadku sitka wystarczy kilka razy oczyścić jego wklęsłą powierzchnię małą szczoteczką pod bieżącą wodą, a następnie starannie oczyścić całe sitko.

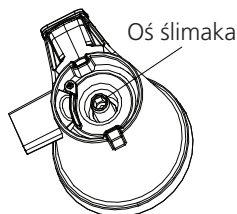

Rys. 7

5. Przetrzyj zewnętrzną stronę silnika wilgotną ściereczką. Nie wolno nigdy zanurzać silnika w wodzie.
6. Osusz i prawidłowo zamontuj wszystkie części, a następnie umieść urządzenie w suchym miejscu. Pojemnik na sok można przechowywać w pojemniku na pozostałości.

Przepisy kulinarne

Sok ze szpinaku i bananów

(2 porcje)

- Szpinak 120 g
- Banany 180 g
- Jabłka 300 g
- Cytryna 20 g

Sok z papryki i pomidorów

(2 porcje)

- Papryka czerwona 120 g
- Pomidory 200 g
- Banany 60 g
- Cytryna 10 g
- Jabłka 200 g

Sok z marchwi i pomarańczy

(2 porcje)

- Marchew 300 g
- Banany 120 g
- Pomarańcze 210 g
- Cytryna 10 g

Sok z marchwi i pomidorów

(2 porcje)

- Marchew 200 g
- Pomidory 160 g
- Pomarańcze 100 g
- Cytryna 30 g

Sok z marchwi i jabłek

(2 porcje)

- Marchew 300 g
- Jabłka 300 g
- Cytryna 30 g

Mrożony deser z jagód i bananów

(2 porcje)

- Jagody 100 g
- Banany 180 g

Gwarancja

Zachowaj paragon, ponieważ będzie on konieczny przy rozpatrywaniu ewentualnych reklamacji. Jeśli w okresie obowiązywania gwarancji dojdzie do mało prawdopodobnej usterki urządzenia spowodowanej błędem konstrukcyjnym lub produkcyjnym, zabierz urządzenie do miejsca zakupu z paragonem oraz kopią niniejszej gwarancji.

Prawa i korzyści wynikające z gwarancji są prawami dodatkowymi względem ustawowych praw kupującego, na które nie wpływa niniejsza gwarancja. Tylko Sharp Home Appliances (Europe) ma prawo do zmiany tych warunków.

Szczegóły na temat zasad i warunków gwarancji znajdziesz na stronie www.sharphomeappliances.com

TENTO NÁVOD K POUŽITÍ SI PEČLIVĚ PŘEČTĚTE JEŠTĚ NEŽ SPOTŘEBIČ POUŽIJETE A USCHOVEJTE HO PRO PŘÍPAD, ŽE HO BUDETE ZNOVU POTŘEBOVAT.

Důležitá bezpečnostní opatření

Při použití elektrických spotřebičů vždy dbejte na dodržování základních bezpečnostních opatření, včetně těchto:

1. Abyste předešli požáru, zasažení elektrickým proudem a zranění, nedávejte kabel, zástrčku ani spotřebič do vody ani jiné kapaliny.
2. Pokud spotřebič nepoužíváte nebo se ho chystáte čistit, odpojte ho ze zásuvky. Před čištěním spotřebiče nebo než z něj budete vyndávat nebo do něj dávat jakékoli součásti, počkejte, než vychladne.
3. Spotřebič nepoužívejte, pokud má poškozený kabel nebo zástrčku, ani v případě, že vykazuje poruchu nebo je jakkoli poškozený. Předejte spotřebič autorizovanému servisnímu centru, které ho zkontroluje, opraví nebo upraví.
4. Výrobce nedoporučuje používání doplňků, protože to může způsobit požár, úraz elektrickým proudem nebo zranění.
5. Nepoužívejte venku. Tento spotřebič je určen pouze pro domácí použití.
6. Kabel nenechávejte viset přes hranu stolu nebo pracovní desky a dbejte na to, aby se nedotýkal horkých povrchů.
7. Spotřebič nepokládejte na rozpálený plynový nebo elektrický sporák ani do horké trouby.
8. Nečistěte nádobu čistícími přípravky, ocelovými drátěnkami ani jinými drsnými materiály.
9. Pokud chcete spotřebič odpojit, stiskněte knoflík nebo jím otočte do polohy „Vypnuto“ a odpojte zástrčku ze zásuvky. Vždy při tom držte zástrčku, nikdy netahejte za kabel.
10. Některé součásti spotřebiče jsou při jeho provozu horké, takže se jich nedotýkejte rukama. Používejte pouze rukojeti, knoflíky nebo tlačítka.
11. Pokud používají elektrický spotřebič děti nebo se používá v jejich blízkosti, je vždy zapotřebí zajistit řádný dohled.
12. Děti si se spotřebičem nesmí hrát.
13. Osoby se sníženými fyzickými, smyslovými nebo mentálními schopnostmi nebo s nedostatkem zkušeností a znalostí smí spotřebič používat pouze pod dohledem nebo pokud jim byly poskytnuty informace o bezpečném používání spotřebiče a pokud rozumí souvisejícím rizikům.
14. Abyste snížili riziko požáru nebo zasažení proudem, nepokoušejte se rozebírat plášť produktu. Uvnitř spotřebiče nejsou žádné součásti, které může spotřebitel opravovat. Opravu smí provádět jedině pracovník autorizovaného servisu.
15. Než budete vyměňovat příslušenství nebo sahat na pohyblivé součásti, odpojte spotřebič od zdroje.
16. Vyvarujte se kontaktu s pohyblivými součástmi.

Elektrický kabel

- a) Doporučuje se používat krátký přívodní kabel {nebo odnímatelný napájecí kabel}, aby se omezilo riziko zamotání kabelu nebo zakopnutí o něj.
- b) K dispozici jsou delší odnímatelné napájecí kabely nebo prodlužovací kabely. Při jejich používání ale buďte opatrní.
- c) Při používání dlouhého odnímatelného napájecího nebo prodlužovacího kabelu:
 1. Označený výpočtový elektrický výkon kabelu nebo prodlužovacího kabelu musí být minimálně stejně velký jako výpočtový elektrický výkon spotřebiče.
 2. Delší prodlužovací kabel musí být umístěn tak, aby nepřepadl přes okraj kuchyňské linky nebo desky, kde by ho mohly strhnout děti nebo by o něj někdo mohl zakopnout.

Informace pro uživatele ohledně likvidace (pro domácnosti)

1. V Evropské unii

Pozor: Pokud chcete toto zařízení zlikvidovat, nevyhazujte ho do běžného odpadkového koše!

S použitými elektrickými a elektronickými zařízeními se musí nakládat zvlášť a v souladu s legislativou, která vyžaduje správné ošetření, opětovné využití a recyklaci použitých elektrických a elektronických zařízení.

Po implementaci členskými státy mohou soukromé domácnosti ve státech EU bezplatně* odevzdat svá použitá elektrická a elektronická zařízení na příslušná sběrná místa.

V některých zemích* někteří maloobchodníci přijmou bezplatně váš starý produkt, pokud si zakoupíte podobný nový produkt.

** Další podrobnosti vám sdělí orgány vaší místní samosprávy.*

2. V jiných zemích mimo EU

Pokud chcete tento produkt zlikvidovat, kontaktujte prosím své místní orgány a informujte se na správný způsob likvidace. Pro Švýcarsko: Použitá elektrická nebo elektronická zařízení se dají bezplatně

vrátit obchodníkovi, a to i v případě, že nezakoupíte nový produkt. Další sběrná místa jsou uvedena na internetových stránkách www.swico.ch nebo www.sens.ch.

Části vašeho odšťavňovače



Popis funkce

Odšťavňovač s nízkou rychlostí představuje jedinečný systém, při kterém přístroj potraviny nemele, ale vymačká z nich šťávu. Pomalý odšťavňovač namísto mletí ovoce a zeleninu mačká, takže si šťáva zachová svou barvu, přirozenou chuť i množství živin a vitamínů. Šťáva při zpracování vytéká hubičkou do pohárku a dužina je příslušným otvorem vytlačena do nádoby na dužinu. Při použití odšťavňovače musí být nádoba na dužinu i nádoba na šťávu nasazeny na správném místě. Bližší informace budou popsány dále:

Před prvním použitím spotřebiče

1. Odstraňte veškeré obaly.
2. Umyjte odnímatelné části a doplňky v teplé mýdlové vodě, opláchněte je a osušte. Nikdy však neumývejte ve vodě jednotku motoru, abyste předešli riziku zásahu elektrickým proudem.
3. Instrukce k sestavení najdete v části **„Sestavení pomalého odšťavňovače“**.

Před sestavováním se přesvědčte, že je spotřebič odpojený ze zásuvky a vypnutý (tlačítko na zapnutí/vypnutí je v pozici „O“).

Poznámky před použitím

1. Pro optimální vymačkání šťávy potraviny vždy nakrájejte na kousky o velikosti maximálně 5 cm.
 - Odstraňte z nich pecky (švestky, broskev, mango, meruňka, třešně atd.).
 - Oloupejte silné slupky (meloun, ananas, okurek, brambora atd.).
 - Měkké slupky a ostatní jídlo je potřeba umýt (jablko, hruška, mrkev, ředkvička, hlávkový salát, zelí, petržel, špenát, hrozny, jahody, celer atd.).
 - Do odšťavňovače nedávejte mražené ovoce ani led.
 - Při odšťavňování listové zeleniny do ní pro dosažení optimálních výsledků přimíchejte ovoce.
 - Do odšťavňovače nedávejte rostlinný ani živočišný olej nebo tuk, abyste zabránili poškození drtící hlavy.
 - Citrusové plody oloupejte a odstraňte z nich bílou dřeň, jinak by šťáva mohla být nahořklá.
2. Cukrovou třtinu, kokos, kudzu a obiloviny (např. fazole, rýži) vždy před odšťavňováním namočte do vody.
 - Vložte potraviny do plnicího otvoru. Netlačte na ně. Pěchovadlo použijte pouze tehdy, pokud se potravina zasekne.
 - Potraviny vkládejte pomalu, aby mohlo docházet k extrakci šťávy z dužiny. Nejlepších výsledků dosáhnete, pokud nebudete do spotřebiče potraviny plnit příliš moc a rychle.

Sestavení produktu

1. Nasadte odšťavňovací nádobu na základu přístroje. Poté, co ji nasadíte, otáčejte s ní tak dlouho, dokud se neuzamkne do správné pozice. Odšťavňovač nebude fungovat, pokud nebudou nádoba a víko uzamknuté (viz obr. 2).

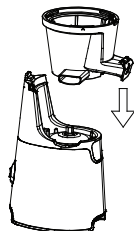

Obr. 1

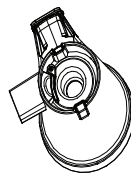
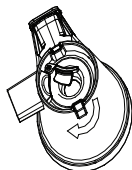

Obr. 2

2. Vyberte požadovaný filtr a usadte ho do držáku filtru v odšťavňovací nádobě (viz obr. 3a). Po nasazení filtru vložte do odšťavňovací nádoby drticí hlavu (viz obr. 3b).

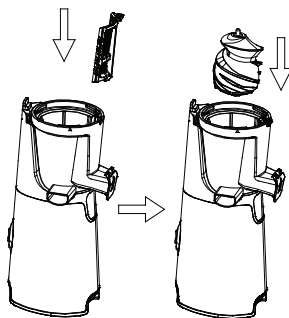

Obr. 3a

Obr. 3b

POZNÁMKA: Pomalý odšťavňovač se dodává se 3 různými typy filtrů:

1. Filtr na šťávu – určený primárně na odšťavňování.
2. Filtr na omáčky – lze ho použít pro přípravy džemů, kečupu, rajčatové omáčky, pesta, tofu, sirupů, některých smoothies atd.
3. Filtr na mrazené dezerty – vhodný pro přípravu sorbetu, zmrzliny, želé, mléčných koktejlů atd.

Poznámka: Při přípravě mrazených dezertů nikdy nepoužívejte led ani hluboce zmrazené potraviny. Před odšťavňováním potraviny částečně rozmrazte – musí být alespoň tak měkké, aby bylo možné do nich zapíchnout vidličku. Doporučujeme odšťavňovač po odšťavnění každých 500 g potravin vyčistit.

Během provozu nelze vyměňovat filtry.

3. Nasadte víko na odšťavňovací nádobu (viz obr. 4a). Nejprve zarovnejte šipky „X“ na víku a na nádobě (viz obr. 4B), poté otáčejte po směru hodinových ručiček, dokud se nezarovnají symboly „H“ (viz obr. 4c). Přesvědčte se, že nádoba a víčko do sebe zapadly pomocí spojovacího prvku (viz obr. 4d). Odšťavňovač nebude fungovat, pokud není uzamčený a jednotlivé součásti nejsou zarovnané ve správné pozici. Pěchovadlo lze uložit do víka nádoby (viz obr. 4e).

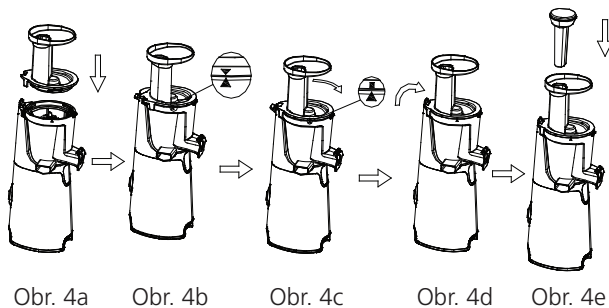

4. Nasadte nádoby na otvor na odtok dužiny i šťávy (viz obr. 5). Spotřebič je nyní připraven ke spuštění.

Upozornění: Při přemísťování odšťavňovače ho držte za jednotku motoru.

NEZAPÍNEJTE odšťavňovač, pokud na něm nejsou nasazené nádoby na odtok dužiny a šťávy.

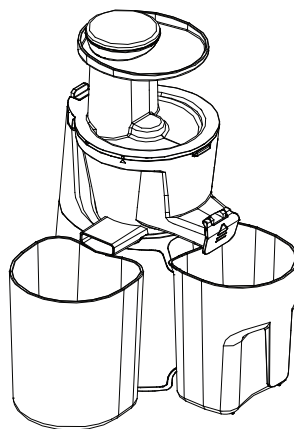

Obr. 5

Použití odšťavňovače

1. Pozice tlačítka pro vypínání/zapínání:
I Zapnutí odšťavňovače
O Vypnutí odšťavňovače
R Zpětné otáčení. Podržte tlačítko, pokud je přístroj ucpaný.
2. Přesvědčte se, že jsou správně nasazené nádoby na dužinu a šťávu.
3. Nejlepších výsledků dosáhnete, pokud potraviny nakrájíte na malé kousky. Například mrkev by se měla před vložením do přístroje nakrájet na plátky o velikosti 15x15 mm.

POZNÁMKA:

- Odstraňte pecky (švestky, broskev, mango, meruňka, třešně atd.).
- Oloupejte silné slupky (meloun, ananas, okurek, brambora atd.).
- V přístroji nepracovávají kokos, cukrovou třtinu a podobné tvrdé potraviny. Předejdete tak poškození motoru.
- Nedoporučujeme zpracovávat v přístroji tvrdé ovoce ani zeleninu bohatou na vlákninu a škrob. Vkládejte potraviny do plnicího otvoru na víku odšťavňovací nádoby. Netlačte na ně. - Potraviny vkládejte pomalu, aby mohlo docházet k extrakci šťávy z dužiny. Maximálního výkonu dosáhnete, pokud nebudete přístroj přepínovat nebo potraviny vkládat příliš rychle.

Poznámka: Pěchovadlo by se mělo používat pouze tehdy, pokud se potraviny zaseknou v plnicím otvoru.

5. Zapijte odšťavňovač do zásuvky a spusťte odšťavňování přepnutím tlačítka do pozice „I“.

Pozor: V žádné fázi provozu spotřebiče **NEPŘEPÍNEJTE** tlačítko z pozice „I“ přímo do pozice „R“ ani z „R“ do „I“. Pokud je to nutné, vždy spotřebič vypněte přepnutím tlačítka do pozice „O“. Až se odšťavňovač zastaví, zvolte „I“ nebo „R“.

Pozor: Nepoužívejte odšťavňovač, pokud v něm nejsou žádné potraviny.

Pozor: Pokud je odšťavňovač zapnutý, nikdy nestrkejte do plnicího otvoru prsty ani do něj nedávejte nic jiného než potraviny. Pokud je plnicí otvor ucpaný a potřebujete ho uvolnit, vždy nejprve spotřebič odpojte od zdroje.

6. Pomalý odšťavňovač je vybaven bezpečnostním prvkem, který zabrání poškození motoru.

Pokud je odšťavňovač ucpaný a nefunguje:

- přepněte spínací tlačítko do pozice „O“;
- resetujte odšťavňovač stisknutím resetovacího tlačítka pod jednotkou motoru;
- po resetování stiskněte spínací tlačítko a držte

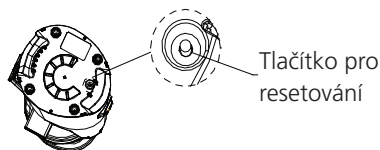

Obr. 6

ho několik vteřin v pozici „R“.

- Pokud stisknutí tlačítka „R“ nepomůže, přepněte ho do pozice „O“, odpojte spotřebič od zdroje a rozeberte ho. Řiďte se při tom návodem v sekci „Sestavení produktu“. Poté odšťavňovač znovu zapojte do zdroje a tlačítko přepněte do pozice „I“.

7. Když je nádoba na šťávu plná (maximální objem je 400 ml) nebo po dokončení odšťavňování, vypněte spotřebič přepnutím tlačítka do pozice „O“ a před opětovným použitím obě nádoby vyprázdněte.

Poznámka: Maximální doba provozu by neměla překročit 15 minut a mezi jednotlivými cykly se doporučuje alespoň 30minutová přestávka.

Poznámka: Nedávejte do odšťavňovače naráz příliš velké množství potravin. Pokud se během odšťavňování naplní nádoba na šťávu, musíte spotřebič vypnout a před opětovným spuštěním nejprve vyprázdnit i nádobu na zbytky potravin.

Poznámka: Pokud se během chodu spotřebiče přeruší spojení mezi víkem nádoby a jednotkou motoru, motor se zastaví, aby se předešlo hrozcím rizikům.

Čištění a údržba

1. Aby bylo rozebrání a vyčištění spotřebiče snadnější, nechejte ho běžet bez potravin asi 30 vteřin. Pokud jde špatně sundat víko nádoby, zkuste přepnutím tlačítka do pozice „R“ zapnout zpětný chod nebo nalijte do plnicího otvoru trochu vody na propláchnutí.
2. Před čištěním spotřebič odpojte od zdroje a počkejte, až zchladne.
3. Při rozebírání se řiďte návodem pro sestavení, ale v opačném sledu jednotlivých kroků.

Pozor: V žádné fázi provozu spotřebiče NEPŘEPÍNEJTE tlačítko z pozice „I“ přímo do pozice „R“ ani z „R“ do „I“. Pokud je to nutné, vždy spotřebič vypněte přepnutím tlačítka do pozice „O“.

Až se odšťavňovač zastaví, zvolte „I“ nebo „R“.

Poznámka: Drtící hlavu lze z odšťavňovací nádoby snadno sundat zatlačením na osu na dně odšťavňovací nádoby (viz obr. 7).

4. Vyprázdněte nádobu na zbytky potravin, a poté pod čistou vodou umyjte víko

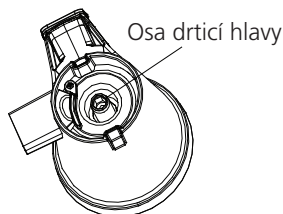

Obr. 7

nádoby, drtící hlavu, cedník, nádobu na šťávu a nádobu na zbytky. Při mytí cedníku stačí pod tekoucí vodou za pomoci čistícího kartáčku několikrát opláchnout pouze stranu s vypouklým povrchem, a poté by měl být celý cedník dobře umytý.

5. Otřete vnější stranu motoru vlhkým hadrem. Nikdy nedávejte motor do vody.
6. Osušte všechny části, sestavte správně celé zařízení a uložte ho na suché místo. Nádobu na šťávu lze skladovat v nádobě na zbytky potravin.

Recepty

Banánovo-špenátová šťáva

(Na 2 porce)

- Špenát 120 g
- Banán 180 g
- Jablko 300 g
- Citron 20 g

Paprikovo-rajčatová šťáva

(Na 2 porce)

- Červená paprika 120 g
- Rajče 200 g
- Banán 60 g
- Citron 10 g
- Jablko 200 g

Mrkvovo-pomerančová šťáva

(Na 2 porce)

- Mrkev 300 g
- Banán 120 g
- Pomeranč 210 g
- Citron 10 g

Mrkvovo-rajčatová šťáva

(Na 2 porce)

- Mrkev 200 g
- Rajče 160 g
- Pomeranč 100 g
- Citron 30 g

Mrkvovo-jablková šťáva

(Na 2 porce)

- Mrkev 300 g
- Jablko 300 g
- Citron 30 g

Mražený pokrm z borůvek a banánu

(Na 2 porce)

- Borůvky 100 g
- Banán 180 g

Záruka

Doklad o nákupu si uschovejte, neboť ho bude třeba předložit v případě podání reklamace v rámci této záruky. Během záručního období, v nepravděpodobném případě, že spotřebič přestane fungovat z důvodu chyby designu nebo výroby, ho prosím odnese zpět i s dokladem o nákupu na místo nákupu. Vezměte si i kopii této záruky.

Práva a výhody v rámci této záruky jsou doplněním vašich statutárních práv, která nejsou touto zárukou ovlivněna. Právo měnit tyto podmínky má pouze společnost Sharp Home Appliances (Europe).

Další záruční podmínky naleznete na stránce www.sharphomeappliances.com

PRED POUŽITÍM ZARIADENIA SI DÔKLADNE PREČÍTAJTE TENTO NÁVOD NA POUŽÍVANIE A UCHOVAJTE HO, ABY STE DOŇ MOHLI NAHLIADNUŤ AJ V BUDÚCNOSTI.

Dôležité bezpečnostné opatrenia

Pri používaní elektrických zariadení by ste mali dodržiavať základné bezpečnostné opatrenia, mimo iné:

1. Aby ste zabránili požiaru, skratu a poraneniu osôb, nedávajte kábel, zástrčku ani zariadenie do vody ani iných kvapalín.
2. Keď zariadenie nepoužívate a pred čistením odpojte zariadenie z elektrickej zásuvky. Pred montážou, demontážou dielov a pred čistením nechajte vychladnúť.
3. Neprevádzkujte zariadenie s poškodeným káblom alebo zástrčkou ani poškodené zariadenie alebo zariadenie, ktoré sa nejakým spôsobom poškodilo. Vráťte zariadenie do autorizovaného servisného strediska, kde ho preskúmajú, opravujú alebo upravujú.
4. Používajte iba príslušenstvo, ktoré odporúča výrobca zariadenia, v opačnom prípade môže dôjsť k požiaru, skratu alebo poraneniu osôb.
5. Nepoužívajte vonku. Toto zariadenie je určené iba do domácnosti.
6. Zabráňte tomu, aby kábel visel cez okraj stola alebo pultu a aby sa dotýkal horúceho povrchu.
7. Nedávajte na horúci plynový alebo elektrický horák ani do jeho blízkosti a ani do vyhriatej rúry.
8. Nečistite nádobu čistiacimi prostriedkami, drôtenkami ani iným abrazívnym materiálom.
9. Ak chcete zariadenie odpojiť, stlačte/vypnite všetky ovládacie prvky (poloha Off (Vyp.)) a vyberte zástrčku z elektrickej zásuvky. Vždy držte zástrčku. Nikdy neťahajte za kábel.
10. Niektoré časti zariadenia sú počas prevádzky horúce, takže sa ich nedotýkajte rukou. Používajte iba rúčky, tlačidlá alebo regulátory.
11. Keď zariadenie používajú deti alebo sa používa v ich blízkosti, je potrebný dôkladný dohľad.
12. Deti sa nesmú so zariadením hrať.
13. Zariadenia smú používať osoby so zníženými fyzickými, zmyslovými alebo mentálnymi schopnosťami, alebo nedostatkom skúseností a znalostí, pokiaľ na nich dohliada osoba zodpovedná za ich bezpečnosť, alebo ak im táto osoba dala pokyny ohľadom bezpečného používania a chápu riziká.
14. Aby ste znížili nebezpečenstvo požiaru alebo úrazu elektrickým prúdom, nepokúšajte sa rozoberať hlavné telo produktu. Vo vnútri nie sú žiadne diely, ktorých servis môže robiť používateľ. Opravu smie vykonať iba autorizovaný servisný technik.
15. Pred výmenou príslušenstva alebo priblíženiu sa k častiam, ktoré sa počas používania hýbu, vypnite zariadenie a odpojte ho z elektrickej siete.
16. Zabráňte kontaktu s pohybujúcimi sa časťami.

Elektrický kábel

- a) Krátky napájací kábel (alebo odpojiteľný napájací kábel) sa dodáva na zníženie nebezpečenstva spôsobeného zachytením alebo zakopnutím o dlhší kábel.
- b) K dispozícii sú dlhšie odpojiteľné napájacie káble alebo predlžovacie káble, ktoré môžete použiť, ak pri ich použití dávate pozor.
- c) Ak použijete dlhý odpojiteľný napájací kábel alebo predlžovací kábel:
 1. Označený elektrický výkon odpojiteľného napájacieho kábla alebo predlžovacieho kábla by mal byť aspoň taký veľký ako elektrický výkon zariadenia.
 2. Dlhší kábel by mal byť usporiadaný tak, aby nebol prevesený cez kuchynskú dosku alebo stolovú dosku, kde ho môžu deti stiahnuť alebo oň zakopnúť.

Informácie o likvidácii pre používateľov (súkromné domácnosti)

1. V Európskej únii

Upozornenie: Pri likvidácii nevhadzujte toto zariadenie do bežného domového odpadu! Použité elektrické a elektronické zariadenia sa musia zbierať oddelene a v súlade s legislatívou, ktorá nariaďuje správne zaobchádzanie, opätovné využitie a recykláciu použitých elektrických a elektronických zariadení.

Po zavedení smernice v členských štátoch EÚ môžu súkromné domácnosti vracať svoje použité elektrické a elektronické zariadenia zadarmo v zberných miestach na to určených*. V niektorých krajinách* môžete staré spotrebiče zdarma vrátiť aj u predajcu, keď si kúpite porovnateľné nové zariadenie.

**O ďalších podrobnostiach sa informujte na vašom obecnom úrade.*

2. V iných krajinách mimo EÚ

Ak chcete tento výrobok zlikvidovať, informujte sa prosím u vašej obecnej správy na správny postup pri likvidácii tohto zariadenia. Pre Švajčiarsko: použité elektrické a elektronické zariadenia môžete zadarmo vrátiť obchodníkovi, i keď nekupujete nový produkt. Zoznam ďalších zberných miest nájdete na internetových stránkach www.swico.ch alebo www.sens.ch.

Poznajete svoj odšťavovač



Opis funkcie

Nízkootáčkový odšťavovač je jedinečný systém, kde sa čerstvá šťava získava skôr stláčaním ako mletím. Pomalý odšťavovač stláča namiesto mletia, čo umožňuje šťave zachovať jej čistú farbu, prirodzenú chuť, živiny a vitamíny. Šťava bude prúdiť do vašej nádoby na šťavu z vývodu na šťavu a dužina bude vychádzať z vývodu na dužinu a bude sa zhromažďovať v nádobe na dužinu. Pri použití odšťavovača musia byť nádoba na dužinu a nádoba na šťavu správne zostavené. Podrobnosti budú opísané v nasledujúcom texte:

Pred prvým použitím

1. Odstráňte všetky obaly.
2. Všetky odnímateľné časti a príslušenstvo umyte v teplej mydlovej vode, opláchnite a osušte. Nikdy však neumývajte motorovú jednotku vo vode, aby ste predišli riziku úrazu elektrickým prúdom.
3. Ak chcete zostaviť zariadenie, pozrite si časť **„Montáž pomalého odšťavovača“**.

Pred montážou nezabudnite odpojiť a vypnúť pomalý odšťavovač (vypínač je v polohe „O“.)

Poznámky pred použitím

1. Nezabudnite nakrájať potraviny na kúsky s veľkosťou najviac 5 cm /2 palce, aby bola extrakcia optimálna.
 - Odstráňte kôstky (slivky, broskyne, mango, marhuľa, čerešne a pod.)
 - Odstráňte tvrdú šupku (melóny, ananásy, uhorky, zemiaky a pod.)
 - Potraviny s jemnou kožou a ostatné potraviny stačí umyť (jablká, hrušky, mrkvy, reďkovky, šalát, kapusta, petržlen, špenát, hrozno, jahody, zeler a pod.
 - Nedávajte do odšťavovača zmrazené ovocie ani ľad.
 - Pri odšťavovaní listovej zeleniny ju zmiešajte s ovocím, aby ste dosiahli optimálny výsledok.
 - Nedávajte do odšťavovača rastlinný ani živočíšny olej, aby ste zabránili poškodeniu brúsnej hlavy.
 - Citrusové ovocie by ste mali ošúpať a mali by ste odstrániť bielu dužinu, inak môže šťava chutnať horkejšie.
2. Cukrovú trstinu, kokosový orech, kudzu, strukoviny (napr. fazuľu) alebo obilniny (napr. ryžu) pred ich vložením do odšťavovača vždy namočte do vody.
 - Hodte potraviny do prírodnej trubice. Netlačte na ne silou. Dodaný posúvač sa používa iba v prípade, že sa potraviny zasekli.
 - Potraviny vkladajte pomalým tempom, aby sa mohla extrahovať dužina. Pre čo najlepšie výsledky nedávajte príliš veľa potravín ani sa neponáhľajte.

Montáž produktu

1. Namontujte odšťavovaciu nádobu na základňu. Keď dáte nádobu na základňu, otáčajte ňou, až kým nezapadne na svoje miesto. Odšťavovač nebude fungovať, ak nádoba a veko sú uvoľnené (pozrite si obr. 2).

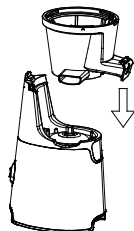

Obr. 1

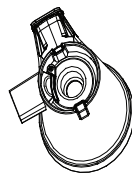
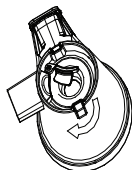

Obr. 2

2. Vyberte požadovaný filter a dajte ho do držiaka na filter v odšťavovacej nádobe (pozrite si obr. 3a). Po montáži filtra dajte do odšťavovacej nádoby brúsnu hlavu (pozrite si obr. 3b).

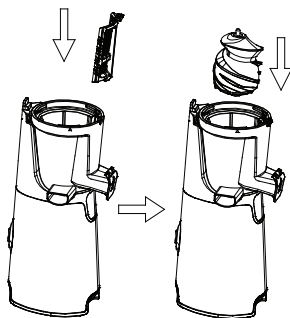

Obr. 3a

Obr. 3b

POZNÁMKA: Pomalý odšťavovač sa dodáva s 3 rôznymi typmi filtrov:

1. Odšťavovací filter: je určený hlavne na extrakciu šťavy.
2. Omáčkový filter: dá sa použiť na robenie lekvára, kečupu, paradajkovej omáčky, pesta, tofu, sirupu, smoothies a pod.
3. Filter na zmrazené pochúťky: vhodný na robenie sorbetu, zmrzliny, želé, mliečnych koktailov a pod.

Poznámka: Na prípravu mrazených pochúťok nikdy nepoužívajte ľad ani hlboko zmrazené potraviny. Pred lisovaním by sa mali zmrazené potraviny rozmraziť na úroveň, ktorá umožňuje vloženie vidličky do potraviny. Odporúča sa, aby ste po stlačení každých 500 g potravín odšťavovač vyčistili.

Žiadny z filtrov sa počas prevádzky nedá vymeniť za iný.

3. Namontujte veko nádoby na odšťavovaciu nádobu (pozrite si obr. 4a). Najprv zarovnajte šípky „X“ na veku a nádobe (pozrite si obr. 4b) a potom otáčajte v smere hodinových ručičiek tak, aby sa zarovnali symboly „■“ (pozrite si obr. 4c). Nezabudnite zablokovat nádobu a veko pomocou západky (pozrite si obr. 4d). Odšťavovač nebude fungovať, ak všetky časti nie sú zaistené a úplne zarovnané. Posúvač potravín môžete skladovať vo veku nádoby (pozrite si obr. 4e).

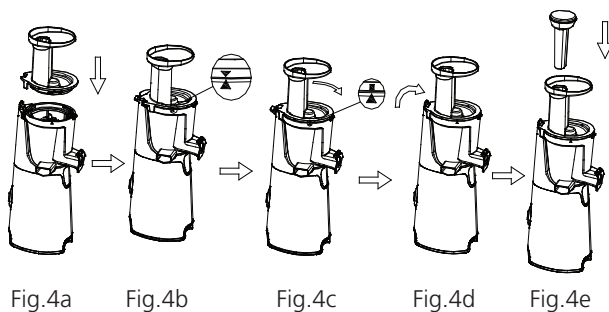

Fig.4a

Fig.4b

Fig.4c

Fig.4d

Fig.4e

4. Dajte nádoby pod vývody na šťavu a dužinu (pozrite si obr. 5). Výrobok je potom pripravený na prevádzku.

Výstraha: Pri presúvaní pomalého odšťavovača nadvihnite odšťavovač jeho držaním za motorovú jednotku.

NEPREVÁDZKUJTE odšťavovač bez nádob na dužinu a šťavu.

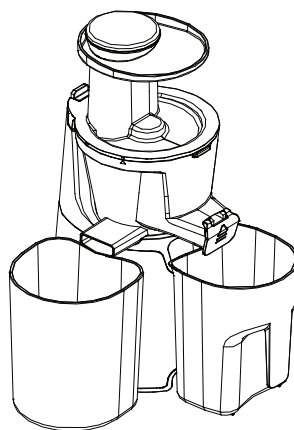

Fig.5

Používanie vášho odšťavovača

- Nastavenia vypínača sú:
 - I Zapnutie odšťavovača
 - O Vypnutie odšťavovača
 - R Reverzné otáčanie. Podržaním tlačidla odstránite upchatie.
- Uistite sa, že nádoby na šťavu a dužinu sú na svojich miestach.
- Pre čo najlepšie výsledky nakrájajte potraviny na menšie časti. Napríklad pred tým, ako dáte mrkvy do prístroja, mali by ste ich nakrájať na tenké kúsky s veľkosťou 15 mm×15 mm.

POZNÁMKA:

- Odstráňte kôstky (slivky, broskyne, mango, marhuľa, čerešne a pod.)
- Odstráňte tvrdú šupku (melóny, ananásy, uhorky, zemiaky a pod.)
- Nespracúvajte kokosové orechy, cukrovú trstinu ani podobné tvrdé potraviny, aby ste nepoškodili motor.
- Neodporúča sa spracovať tvrdé ovocie alebo zeleninu bohatú na vlákninu a škrob. Položte potraviny do prírodnej trubice na večku nádoby na odšťavovanie. Netlačte na ne silou. Potraviny vkladajte pomalým tempom, aby sa mohla extrahovať dužina. Pre čo najlepšie výsledky nedávajte príliš veľa potravín ani sa neponáhľajte.

Poznámka: Posúvač potravín by ste mali použiť vtedy, ak sa potraviny zaseknú v prírodnej trubici.

- Zapojte odšťavovač a prepnite vypínač do polohy „I“, aby sa spustila extrakcia šťavy.

Upozornenie: Počas prevádzky nikdy NEPREPÍNAJTE priamo z polohy „I“ do polohy „R“ ani z polohy „R“ do polohy „I“. V prípade potreby vždy vypnite odšťavovač prepnutím vypínača do polohy „O“. Keď odšťavovač prestane pracovať, vyberte polohu „I“ alebo „R“.

Upozornenie: Nepoužívajte odšťavovač bez toho, aby v ňom boli potraviny.

Upozornenie: Do prírodnej trubice pri obsluhu nikdy nedávajte prsty ani iné predmety iné ako potraviny určené na použitie s pomalým odšťavovačom. Pred odblokovaním prírodnej trubice vyťahnite zástrčku zo zásuvky.

- Pomalý odšťavovač je vybavený bezpečnostným zariadením, aby sa zabránilo poškodeniu motora.

Ak sa odšťavovač zasekne a nepracuje:

- vypnite odšťavovač (poloha „O“)
- resetujte odšťavovač stlačením prepínača resetovania pod motorovou jednotkou.

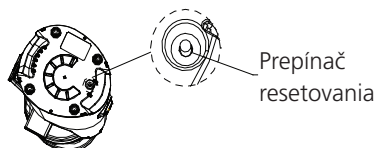

Obr. 6

- po resetovaní prepnete a na niekoľko sekúnd podržte tlačidlo reverzného chodu „R“ . Vypnite prístroj (poloha „O“) a znova ho zapnite (poloha „I“).
- Ak reverzný chod (poloha „R“) nepomôže, vypnite odšťavovač (poloha „O“), odpojte ho z elektrickej siete a opäť zmontujte odšťavovač podľa pokynov v montáži produktu, zapojte ho do elektrickej siete a zapnite odšťavovač (poloha „I“).

7. Keď je nádoba na štavu plná (maximálna kapacita je 400 ml) alebo keď je práca dokončená, vypnite odšťavovač (poloha „O“) a pred ďalším použitím vyprázdnite obidve nádoby.

Poznámka: Maximálna doba prevádzky by nemala presiahnuť 15 minút a medzi dvomi po sebe idúcimi cyklami sa odporúča dodržať odstavku minimálne po dobu 30 minút.

Poznámka: Nevkladajte príliš veľa potravín naraz na extrakciu. Keď sa počas prevádzky nádoba na štavu naplní, musíte zastaviť zariadenie a pred ďalším cyklom musíte vyprázdniť nádobu na zvyšky.

Poznámka: Ak sa počas prevádzky odpojí západka medzi vekom nádoby a motorovou jednotkou, motor sa zastaví, aby sa zabránilo nebezpečenstvu.

Čistenie a údržba

1. Aby ste uľahčili demontáž a čistenie zariadenia, spustte odšťavovač bez zaťaženia približne na 30 sekúnd. Ak sa veko nedá oddeliť, skúste zapnúť reverzný chod (poloha „R“) alebo do prírodnej trubice nalejte vodu, aby ste ju vyčistili.
2. Pred čistením odpojte zariadenie z elektrickej siete a počkajte, kým vychladne.
3. Rozoberte odšťavovač opačným postupom ako je jeho montáž.

Upozornenie: Počas prevádzky nikdy NEPREPÍNAJTE priamo z polohy „I“ do polohy „R“ ani z polohy „R“ do polohy „I“. V prípade potreby vždy vypnite odšťavovač prepnutím vypínača do polohy „O“. Keď odšťavovač prestane pracovať, vyberte polohu „I“ alebo „R“.

Poznámka: Brúsna hlava sa dá ľahko oddeliť od nádoby na odšťavovanie, ak zatlačíte os v spodnej časti nádoby na odšťavovanie (pozrite si obr. 7).

4. Vyprázdniť nádobu na zvyšky a potom vyčistite veko nádoby, brúsnu hlavu, filter, nádobu a nádobu na zvyšky pod tečúcou vodou. Pri čistení filtra stačí niekoľkokrát čistiť konkávny povrch filtra pod tečúcou vodou pomocou malej čistiacej kefy a potom je možné celý filter dobre vyčistiť.

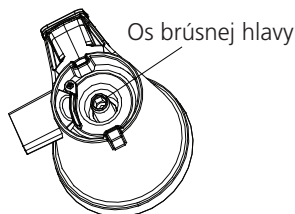

Obr. 7

5. Utrite vonkajšiu stranu motorovej jednotky vlhkou handričkou. Motorovú jednotku nikdy neponárajte do vody.
6. Osušte všetky časti a poriadne zmontujte všetky časti. Potom zariadenie uložte na suché miesto. Nádoby na štavu môžete uložiť do nádoby na zvyšky.

Recepty

Špenátovo-banánová šťava

(2 porcie)

- Špenát 120 g (4,2 oz)
- Banán 180 g (6,4 oz)
- Jablko 300 g (10,6 oz)
- Citrón 20 g (0,7 oz)

Paprikovo-paradajková šťava

(2 porcie)

- Červená paprika 120 g (4,2 oz)
- Paradajka 200 g (7,1 oz)
- Banán 60 g (2,1 oz)
- Citrón 10 g (0,4 oz)
- Jablko 200 g (7,1 oz)

Mrkvovo-pomarančová šťava

(2 porcie)

- Mrkva 300 g (10,6 oz)
- Banán 120 g (4,2 oz)
- Pomaranč 210 g (7,4 oz)
- Citrón 10 g (0,4 oz)

Mrkvovo-paradajková šťava

(2 porcie)

- Mrkva 200 g (7,1 oz)
- Paradajka 160 g (5,7 oz)
- Pomaranč 100 g (3,5 oz)
- Citrón 30 g (1,1 oz)

Mrkvovo-jablková šťava

(2 porcie)

- Mrkva 300 g (10,6 oz)
- Jablko 300 g (10,6 oz)
- Citrón 30 g (1,1 oz)

Mrazené jedlo z čučoriedky a banána

(2 porcie)

- Čučoriedka 100 g (3,5 oz)
- Banán 180 g (6,4 oz)

Záruka

Uchovajte si doklad o kúpe, pretože ho budeme vyžadovať pre akékoľvek nároky vyplývajúce z tejto záruky. Ak v nepravdepodobnom prípade zariadenie prestane fungovať kvôli konštrukčnej alebo výrobnnej chybe počas tohto záručného obdobia, odneste ho späť na miesto kúpy s dokladom o kúpe a kópiou tejto záruky.

Práva a výhody vyplývajúce z tejto záruky sú dodatočné k vašim zákonným právam, ktoré táto záruka neovplyvňuje. Zmeniť tieto podmienky má právo iba Sharp Home Appliances (Europe).

Ďalšie podmienky záruky môžete nájsť na stránke www.sharphomeappliances.com

**A KÉSZÜLÉK HASZNÁLATA ELŐTT FIGYELMESEN OLVASSA ÁT A JELEN FELHASZNÁLÓI ÚTMUTATÓT ÉS
ŐRIZZE MEG A KÉSŐBBI TÁJÉKOZÓDÁSHOZ.**

Fontos biztonsági utasítások

Elektromos készülékek használatakor mindig be kell tartani bizonyos alapvető biztonsági előírásokat, beleértve az alábbiakat is:

1. Tűz, áramütés vagy személyi sérülések elkerülése érdekében ne merítse a tápkábelt, a csatlakozót vagy a készüléket vízbe vagy más folyadékba.
2. Tisztítás előtt, illetve ha nem használja, húzza ki a készüléket a csatlakozóaljzathoz. Hagyja lehűlni a készüléket, mielőtt feltesz vagy levesz tartozékokat, illetve tisztítás előtt.
3. Ne használja a készüléket sérült tápkábellel vagy tápcsatlakozóval, vagy a készülék meghibásodása után, illetve ha bármilyen módon megsérült a készülék. Vigye vissza a készüléket egy hivatalos márkaszervizbe átvizsgálásra, javításra vagy beállításra.
4. A készülék gyártója által nem ajánlott tartozékok használata tüzet, áramütést vagy személyi sérülést okozhat.
5. Ne használja a szabadban! A készüléket kizárólag háztartási használatra tervezték.
6. Ne hagyja, hogy a tápkábel az asztal éles peremén lógjon vagy forró felületekhez érjen.
7. Ne helyezze forró gáz- vagy elektromos tűzhelyre vagy annak közelébe, illetve felmelegített sütőbe.
8. Ne tisztítsa a tartályt tisztítószerekkel, fémes súrolókkal vagy más, dörzsölő hatású anyaggal.
9. Az elektromos hálózathoz történő eltávolításhoz minden kapcsolót állítson/kapcsoljon "Kikapcsolt" (Off) állásba, és húzza ki a tápcsatlakozót a konnektorból. Mindig a tápcsatlakozónál fogva húzza ki, soha ne a tápvezetékénél fogva.
10. A készülék egyes részei működés közben felforrósodhatnak, ezért ne érintse meg ezeket kézzel. Csak a fogantyúkat, a gombokat vagy a szabályozó tárcsákat használja.
11. Szoros felügyelet szükséges, ha gyermek használja vagy gyermekek közelében használják a készüléket.
12. Soha ne engedjen gyerekeket a készülékkel játszani!
13. A készüléket csökkent szellemi, érzékszervi képességgel, vagy mentális fogyatékkal élő, valamint tapasztalatlan személyek is használhatják felügyelet mellett, vagy ha megtanulták a készülék biztonságos használatát és megértették az abból eredő veszélyeket.
14. Tűz vagy áramütés kockázatának elkerülése érdekében ne próbálja meg szétszerelni a készüléket. A készülékben nincs a felhasználó által javítható alkatrész. A javítást kizárólag szakszerviz végezheti el.
15. Kapcsolja ki és húzza ki a készüléket, mielőtt tartozékot cserél vagy olyan alkatrészt kíván megfogni, amelyik működés közben mozog!
16. Ne érjen a mozgó alkatrészekhez!

Elektromos tápkábel

- a) Rövid tápkábel {vagy leválasztható tápkábel} van mellékelve a készülékhez az összegabalyodásból vagy a hosszú kábelben történő megbotlásból eredő veszélyek megelőzése érdekében.
- b) Hosszabb leválasztható tápkábelek vagy hosszabbító kábelek elérhetők és használhatók, ha kellő körültekintéssel járnak el használatuk során.
- c) Hosszú leválasztható tápkábel vagy hosszabbító kábel használata esetén:
 1. A leválasztható tápkábel vagy hosszabbító kábel névleges elektromos értéke legalább akkora kell legyen, mint a készülék elektromos értéke.
 2. A hosszabb tápkábelt úgy kell elhelyezni, hogy ne lógjon le a pultról vagy asztalról, ahol gyerekek leránthatják vagy eleshetnek benne.

Hulladék-elhelyezési tájékoztató lakossági felhasználók részére (magán háztartások)

1. Az Európai Unióban

Figyelem: Ha a készüléket ki akarja selejtezni, kérjük, ne a közönséges szemeteskukát használja!

A használt elektromos és elektronikus berendezéseket külön, a használt elektromos és elektronikus berendezések szabályszerű kezeléséről, visszanyeréséről és újrahasznosításáról rendelkező jogszabályokkal összhangban kell kezelni.

A tagállamok általi végrehajtást követően az EU tagállamokon belül a magán háztartások használt elektromos és elektronikai berendezéseiket díjmentesen juttathatják vissza a kijelölt gyűjtőlétesítményekbe*. Egyes országokban* a helyi kiskereskedés is díjmentesen visszaveheti Öntől a régi terméket, ha hasonló új terméket vásárol.

** A további részletekről, kérjük, érdeklődjön a helyi önkormányzatnál.*

2. Az EU-n kívüli egyéb országokban

Ha a terméket ki szeretné selejtezni, kérjük, forduljon a helyi önkormányzathoz, és érdeklődjön a helyes hulladék-elhelyezési módszerről. Svájcban: A használt elektromos vagy elektronikus készülékeket térítés nélkül visszaveszik a kereskedők, akkor is ha nem vásárol új terméket. További begyűjtő helyeket a következő honlapokon talál: www.swico.ch vagy www.sens.ch.

Ismerje meg gyümölcsprését

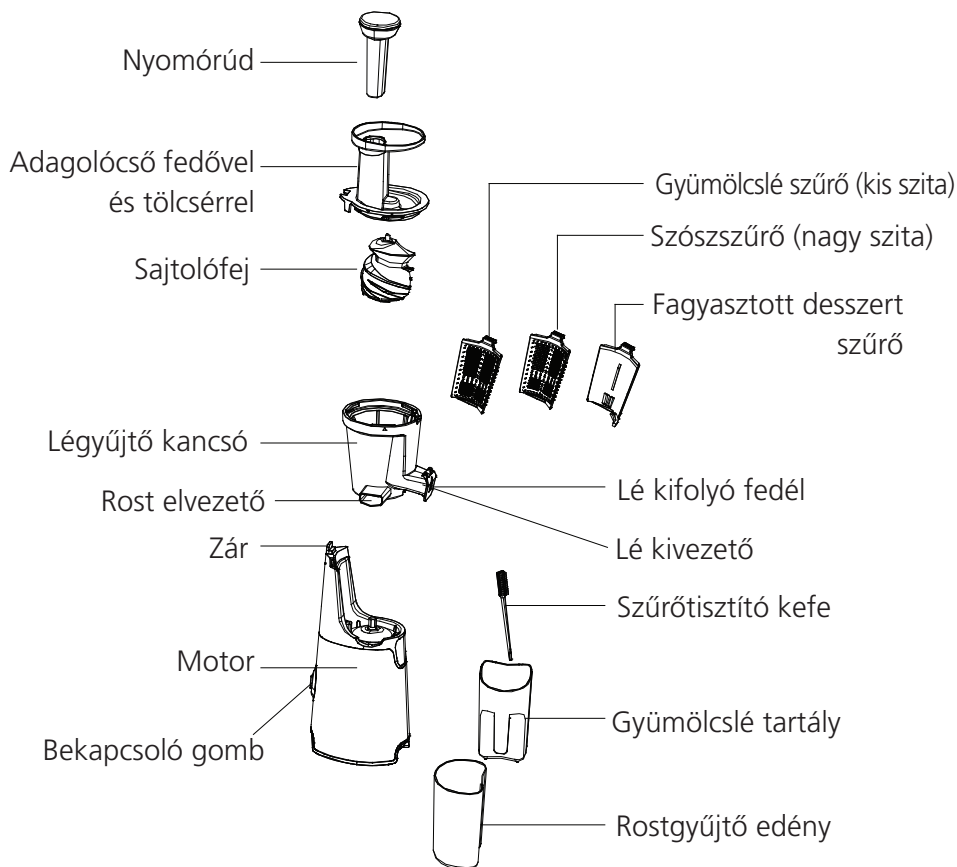

Működés leírása

Az alacsony fordulatszámú gyümölcscentrifuga egy olyan egyedülálló rendszer, ahol a friss gyümölcslé inkább a sajtolás, mint a darálás eredménye. A lassú gyümölcsprés darálás helyett présel, ami lehetővé teszi, hogy a gyümölcslé megőrizze tiszta színét, természetes ízét, tápanyagait és vitaminjait. A gyümölcslé a gyümölcslé pohárba folyik a lé kivezető

csövön keresztül, a rostok pedig a rost elvezető csövön távoznak a rostgyűjtő tartályba. A gyümölcsprés használatakor a rostgyűjtő tartályt és a gyümölcslé tartályt a helyére kell illeszteni. A további részleteket az alábbiakban olvashatja:

Az első használat előtt

1. Távolítsa el minden csomagolóanyagot.
2. Az összes levehető alkatrészt és tartozékot mossa el meleg mosószeres vízben, majd öblítse le és szárítsa meg őket. Az elektromos áramütés elkerülése érdekében soha ne mossa el a motoregységet.
3. Az összeszereléshez lásd a **“Gyümölcsprés összeszerelése”** részt.

Összeszerelés előtt győződjön meg róla, hogy a gyümölcsprését kihúzta és kikapcsolta (a bekapcsoló gomb „O” állásban van).

Megjegyzések használat előtt

1. Az optimális préselés érdekében az ételeket mindig 5 cm-nél kisebb méretű darabokra vágja. - Távolítsa el a magokat (szilva, őszibarack, mangó, sárgabarack, cseresznye stb.). - Hámozza meg a vastag héjú gyümölcsöket/zöldségeket (pl. dinnye, ananász, uborka, burgonya, stb.) - A vékony héjú vagy más ételeket elegendő csak megmosni (pl. alma, körte, sárgarépa, retek, saláta, káposzta, petrezselyem, spenót, szőlő, szamóca, zeller stb. - Ne tegyen a gyümölcsprésbe fagyasztott gyümölcsöket vagy jeget. - Leveles zöldségek préselésekor az optimális eredmény érdekében keverje össze őket gyümölcsökkel. - Ne helyezzen a gyümölcsprésbe állati eredetű zsiradékot, hogy elkerülje az őrlőfej károsodását. - A citrusfélét meg kell hámozni és a fehér köpenyüket el kell távolítani, különben a gyümölcslé keserű lehet.
2. Mindig áztassa be vízbe a cukornádat, a kókuszdiót, a kudzu-t vagy a gabonafélét (pl. babot, rizst), mielőtt a gyümölcsprésbe helyezné őket. - Az ételt az adagolócsőbe kell dobni. Ne nyomja vagy erőltesse le. A mellékelt nyomórudat csak akkor használja, ha az étel elakadt. - Az ételeket lassan helyezze be, hogy az összes rost kijöjjön. A legjobb eredmény érdekében ne töltse túl a készüléket és ne siessen.

A készülék összeszerelése

1. Szerelje a légyűjtő kancsót a talpra. Ha a kancsót a talpra helyezte, fordítsa el, amíg a helyére nem pattan. A gyümölcsprés nem működik, ha a kancsó és a fedél nincs a helyére rögzítve (lásd a 2. ábrát).

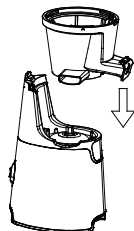

1. ábra

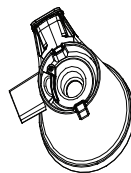
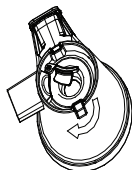
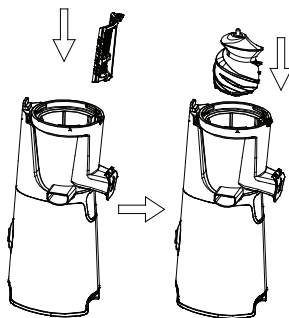

Fig.2

2. Válassza ki a kívánt szűrőt és helyezze a gyümölcsprésben található szűrő tartóba a szűrőt (lásd a 3a. ábrát). Ha a kívánt szűrőt beszerelte, helyezze a sajtolófejet a gyümölcsprésbe (lásd a 3b. ábrát).



3a. ábra

3b. ábra

MEGJEGYZÉS: A gyümölcsprés 3 különböző típusú szűrővel rendelkezik:

1. Gyümölcslé szűrő. Elsősorban gyümölcslé készítésére szolgál.
2. Szósz szűrő. Lekvár, ketchup, paradicsomszósz, pesto, tofu, szörp, smoothie készítéséhez használható.
3. Fagyasztott desszertek szűrő. Sorbet, fagyalt, zselé, turmix készítéséhez való.

Megjegyzés: Fagyasztott desszertek készítésekor soha ne használjon jeget vagy mélyfagyasztott ételeket. Préselés előtt a fagyasztott élelmiszert ki kell olvasztani olyan szintre, hogy egy villát bele lehessen szúrni az ételbe. Javasolt a gyümölcsprést minden 500 g étel feldolgozása után megtisztítani.

Működés közben egyik szűrőt sem lehet kicserélni egy másikra.

3. Szerelje a kancsó fedelét a légyűjtő kancsóra (lásd a 4a. ábrát). Először igazítsa egymáshoz a fedélen és a kancsón lévő nyilakat "X" (lásd a 4b. ábrát), majd fordítsa el az óramutató járásával megegyező irányba a "H" jelek egymáshoz igazításához (lásd a 4c. ábrát). Ügyeljen arra, hogy a kancsó és a fedél összezáródjon (lásd a 4d. ábrát). A gyümölcsprés nem működik, ha nincs összezárva és nem illeszkedik minden rész. A nyomórudat tárolhatja a kancsó fedél belsejében (lásd a 4e. ábrát).

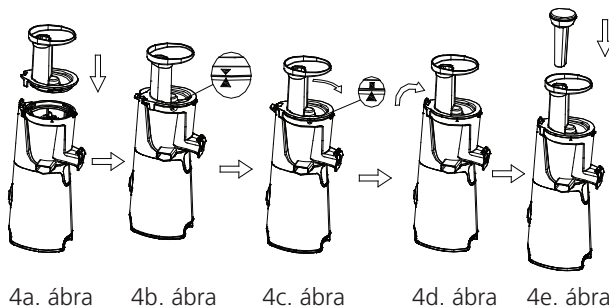

4. Helyezze a gyűjtőedényeket a lé és a rost kivezetőkhöz (lásd az 5. ábrát). A készülék most már üzemkész.

Figyelmeztetés: A gyümölcsprés mozgásakor a készüléket a motoregységnél fogva emelje fel.

NE használja a gyümölcsprést a rost- és a légyűjtő edények nélkül.

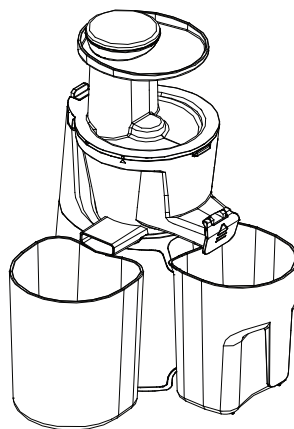

Fig.5

A gyümölcsprés használata

1. A főkapcsoló beállításai a következők: I Bekapcsolja a gyümölcsprést, 0 Kikapcsolja a gyümölcsprést, R Ellentétes irányú forgatás. Tartsa lenyomva a gombot az elakadás megszüntetéséhez.
2. Győződjön meg róla, hogy a lé- és rostgyűjtő tartályok a helyükön vannak.
3. A legjobb eredmény érdekében vágja kisebb darabokra az ételt. Például a sárgarépát a gépbe töltés előtt vékony szeletekre kell vágni, amelyek mérete 15 mm x 15 mm.

MEGJEGYZÉS:

- Távolítsa el a magokat (szilva, őszibarack, mangó, sárgabarack, cseresznye stb.).
- Hámozza meg a vastag héjú gyümölcsöket/zöldségeket (pl. dinnye, ananász, uborka, burgonya, stb.)
- Ne dolgozzon fel kókuszdiót, cukornádat vagy hasonló kemény ételeket a motor meghibásodásának elkerülése érdekében.
- Nem ajánlott rostokban és keményítőben gazdag kemény gyümölcsöket vagy zöldségeket feldolgozni. A gyümölcsprés tetején található adagolócsőbe kell az ételt helyezni. Ne nyomja vagy erőltesse lefelé az ételt. Az ételeket lassan helyezze be, hogy minden rost kijöjjön. A legjobb eredmény érdekében ne töltse túl a készüléket és ne siessen.

Megjegyzés: Az élelmiszer nyomófejet akkor használja, ha az élelmiszer elakad az adagolócsőben.

5. A gyümölcslé préselés megkezdéséhez dugja be a gyümölcsprést és kapcsolja „I” pozícióba.

Vigyázat: Működésben közben soha NE kapcsolja közvetlenül az „I” -ről „R” állásra vagy „R”-ről „I” állásra a készüléket. Ha üzemmódot kíván váltani, először mindig kapcsolja ki a gyümölcsprést az „O” állásba való átkapcsolással. Amint a gyümölcsprés leállt, válassza az „I” vagy az „R” opciót.

Vigyázat: Ne használja a gyümölcsprést étel nélkül.

Vigyázat: Soha ne tegye az ujjait vagy más tárgyat az adagolócsőbe. Kizárólag a gyümölcspréssel feldolgozni kívánt élelmiszert helyezze be működés közben. Az eldugult adagolócső felszabadítása előtt húzza ki a tápkábelt.

6. A slow juicer gyümölcsprés egy biztonsági berendezéssel van felszerelve a motor károsodásának megelőzése érdekében. Ha a gyümölcsprés megakad és nem működik: - kapcsolja ki a gyümölcsprést az „O” állásba kapcsolással. - Állítsa vissza a készüléket a motor alatti reset kapcsoló megnyomásával. - A visszaállítás után néhány másodpercig működtesse az „R” üzemmódot. Kapcsolja ki

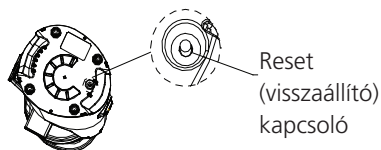

6. ábra

ismét a készüléket az „O” állásba állítással, majd kapcsolja be újból („I” mód). - Ha a fordított irányú, „R” mód nem működik, kapcsolja ki a gyümölcsprést („O” állás), húzza ki és szedje szét, majd rakja össze a gyümölcsprést a "termék összeszerelése" részben leírtak szerint. Ezután csatlakoztassa és kapcsolja be az „I” állásba állítva a készüléket.

7. Ha a légyűjtő tartály tele van (a maximális kapacitása 400 ml) vagy végzett a munkával, kapcsolja ki a gyümölcsprést az "O" állásba kapcsolással, majd ürítse ki mindkét tartályt a további használat előtt

Megjegyzés: A maximális használati idő nem haladhatja meg a 15 percet, és két folyamatos használati ciklus között ajánlott legalább 30 perc pihenőidőt tartani.

Megjegyzés: Egyszerre ne töltsön be túl sok feldolgozandó élelmiszert. Működés közben, ha a légyűjtő tartály megtelt, állítsa le a készüléket és ürítse ki rostgyűjtő tartályt a további használat előtt.

Megjegyzés: Működés közben, ha a kancsó fedele és a motor közötti zár kiold, a készülék leáll, egy esetleges veszélyhelyzet megakadályozása érdekében.

Tisztítás és karbantartás

1. A készülék szétszerelésének és tisztításának megkönnyítése érdekében működtesse a készüléket 30 másodpercig terhelés nélkül. Ha a kancsó fedelét nehéz levenni, próbálja meg bekapcsolni a hátramenet („R”) üzemmódot vagy töltsön egy kis vizet az adagolócsőbe, hogy megtisztítsa.
2. Tisztítás előtt húzza ki a készüléket, és várja meg, amíg lehűl.
3. A gyümölcsprés szétszereléséhez hajtsa végre az összeszerelés lépéseit visszafelé.

Vigyázat: Működésben közben soha NE kapcsolja közvetlenül az „I” -ről „R” állásra vagy „R”-ről „I” állásra a készüléket. Ha üzemmódot kíván váltani, először mindig kapcsolja ki a gyümölcsprést az „O” állásba való átkapcsolással. Amint a gyümölcsprést leállt, válassza az „I” vagy az „R” opciót.

Megjegyzés: A sajtolófej könnyen levehető a légyűjtő kancsóról, ha a kancsó alján található tengelyt megnyomják (lásd a 7. ábrát)

4. Ürítse ki a rostgyűjtő tartályt, majd tisztítsa meg folyóvízben a kancsó fedelét, a sajtolófejet, a szűrőt, a kancsót és a rostgyűjtő edényt. A szűrő tisztításakor csak a szűrő homorú felületét kell folyóvízben egy kis tisztító kefével többször átkéfélni, majd ezt követően az egész szűrőt alaposan meg lehet tisztítani.

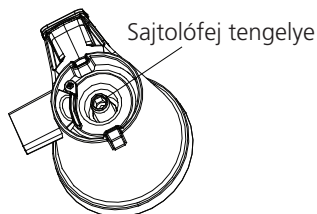

7. ábra

5. A motor részegység külső felületét egy nedves ruhával törölje át. Soha ne merítse a motort részt vízbe.
6. Szárítsa meg az összes alkatrészt, majd szerelje össze őket. A készüléket száraz helyen tárolja. A légyűjtő tartályt tárolhatja a rostgyűjtő tartályban.

Receptek

Spenót és banánlé

(2 adag)

- Spenót 120 g
- Banán 180 g
- Alma 300 g
- Citrom 20 g

Paprikás paradicsomlé

(2 adag)

- Piros paprika 120 g
- Paradicsom 200 g
- Banán 60 g
- Citrom 10 g
- Alma 200 g

Sárgarépa és narancslé

(2 adag)

- Sárgarépa 300 g
- Banán 120 g
- Narancs 210 g
- Citrom 10 g

Sárgarépa és paradicsomlé

(2 adag)

- Sárgarépa 200 g
- Paradicsom 160 g
- Narancs 100 g
- Citrom 30 g

Sárgarépa és almalé

(2 adag)

- Sárgarépa 300 g
- Alma 300 g
- Citrom 30 g

Áfonya és banán fagyasztott étel

(2 adag)

- Áfonya 100 g.....
- Banán 180 g

Garancia

Kérjük, őrizze meg a számlát, mivel szükség lesz rá a garanciális igények érvényesítésekor. Ha a készülék a jótállási időszak alatt tervezési vagy gyártási hiba miatt nem működik, kérjük, vigye vissza a vásárlás helyére a vásárlást igazoló számlával és a jelen jótállási jegy egy példányával.

A jelen garancia által biztosított jogok kiegészítik törvényes jogait, amelyeket a garancia nem érint. Csak az Sharp Home Appliances (Europe) jogosult ezeket a garanciális feltételeket megváltoztatni.

A jótállás további szabályainak és feltételeinek megismeréséhez látogasson el a www.sharphomeappliances.com oldalra.

ATIDŽIAI PERSKAITYKITE ŠĮ NAUDOTOJO VADOVĄ PRIEŠ NAUDODAMI PRIETAISĄ IR SAUGOKITE JĮ,
JEI PRIREIKTŲ ATEITYJE

Svarbios apsaugos priemonės

Naudodamiesi elektriniu prietaisu visada turite vadovautis pagrindinėmis atsargumo priemonėmis, įskaitant toliau nurodytas:

1. Norėdami apsisaugoti nuo gaisro, elektros šoko ir sužeidimų, nemerkite laido, kištuko ar prietaiso į vandenį ar kitus skysčius.
2. Nenaudodami arba prieš valydami ištraukite iš lizdo. Leiskite atvėsti prieš uždėdami arba nuimdami dalis ir prieš valydami prietaisą.
3. Nenaudokite prietaiso, jei jo laidas arba kištukas pažeistas arba prietaisas sugedo arba buvo kitaip pažeistas. Grąžinkite prietaisą įgaliotajai techninės priežiūros įstaigai apžiūrėti, remontuoti arba atlikti sureguliuoti.
4. Gamintojas nerekomenduoja naudoti priedų, kadangi nuo to kyla gaisro, elektros šoko arba sužalojimų rizika.
5. Nenaudokite lauke. Prietaisas skirtas naudoti tik butyje.
6. Neleiskite laidui kabėti nutįsusiam nuo stalo ar darbatalio kraštų ar liestis su karštu paviršiumi.
7. Nedėkite ant arba netoli karštų dujų arba elektrinių degiklių arba į įkaitusią orkaitę.
8. Nevalykite talpos valikliais, metaliniais šveistukais ar kitomis abrazyvinėmis medžiagomis.
9. Norėdami išjungti iš maitinimo tinklo, pasukite / paspauskite valdiklį į padėtį „išjungta“ ir ištraukite iš maitinimo lizdo. Traukite už kištuko, o ne už laido.
10. Kai kurios prietaiso dalys jam veikiant įkaista, todėl nelieskite jų rankomis. Liesti galima tik rankenėles, mygtukus ir valdiklius.
11. Jei prietaisas naudojamas vietoje, kur yra vaikų, reikia juos prižiūrėti.
12. Saugokite, kad su prietaisu nežaistų vaikai.
13. Prietaisais gali naudotis asmenys, kurių fiziniai, jutimo ar protiniai gebėjimai yra riboti, arba neturintys pakankamai patirties bei žinių, jei jie prižiūrimi arba išmokomi saugiai naudotis prietaisu ir supažindinami su galimais pavojais.
14. Norėdami sumažinti gaisro ar elektros šoko riziką, nebandykite ardyti produkto pagrindinio korpuso. Jame nėra dalių, kurias galėtų tvarkyti pats naudotojas. Remonto darbus gali atlikti tik įgalioti techninės priežiūros darbuotojai.
15. Prieš keisdami priedus ar liesdami judančias dalis, išjunkite patį prietaisą ir iš maitinimo tinklo.
16. Venkite sąlyčio su judančiomis dalimis.

Elektros laidas

- a) Trumpas maitinimo laidas {arba atjungiamas maitinimo laidas} pateikiamas siekiant sumažinti įspainiojimo arba apvirtimo riziką užkliuvus už ilgesnio laido.
- b) Ilgesni atjungiami maitinimo laidai arba ilginamieji laidai pasiekiami ir gali būti naudojami, jei elgiamasi atsargiai.
- c) Jei naudojamas ilgas atjungiamas maitinimo laidas arba ilginamasis laidas:
 1. Pažymėti atjungiamo maitinimo laido arba ilginamojo laido elektros duomenys turi atitikti prietaiso elektros duomenis.
 2. Ilgesnis laidas turi būti laikomas taip, kad nenuţtų nuo stalviršio, vaikai negalėtų jo pasiekti ir niekas neapvirtų.

Informacija apie išmetimą naudotojams (privatiems namų ūkiams)

1. Europos Sąjungoje

Dėmesio: norėdami atsikratyti šios įrangos, nemeskite jos į įprastą šiukšlių dėžę! Panaudota elektros ir elektronikos įranga turi būti išmetama atskirai pagal teisės aktus, kurie numato tokios įrangos tinkamą apdorojimą, utilizavimą ir perdirbimą. Sekant valstybių narių veiklą, Europos Sąjungos privatiems namų ūkiams gali grąžinti panaudotą elektros ir elektronikos įrangą į tam skirtus surinkimo punktus nemokamai*. Kai kuriose šalyse* vietinis įrangos prekiautojas taip pat gali priimti seną gaminį nemokamai, jei Jūs ketinate įsigyti naują.

**Dėl išsamesnės informacijos susisiekite su vietos valdžia.*

2. Kitose šalyse už ES ribų

Jei norite išmesti šį gaminį, susisiekite su vietos institucijomis ir paklauskite dėl tinkamo išmetimo būdo. Šveicarijai: panaudotą elektrinę arba elektroninę įrangą galima grąžinti platintojui nemokamai, net jei neperkate naujo gaminio.

Papildomi surinkimo punktai yra išvardinti interneto svetainėje www.swico.ch arba www.sens.ch.

Susipažinkite su savo sulčiaspaude



Funkcijų aprašymas

Lėtaeigė sulčiaspaudė yra unikali sistema, kurioje šviežios sultys yra išgaunamos spaudžiant, o ne tarkuojant produktus. Lėtaeigė sulčiaspaudė spaudžia, o ne tarkuoja, todėl sultys išlaiko tyrą spalvą, natūralų skonį, maistingąsias medžiagas bei vitaminus. Sultys ištekės į jūsų sulčių stiklinę pro sulčių išleidimo angą, o išspaudos pašalinamos per specialią angą į joms skirtą indą. Naudojant sulčiaspaudę, išspaudų ir sulčių indai turi būti paruošti ir padėti jiems skirtose vietose. Išsamiau bus aprašyta vėliau.

Prieš naudojant pirmą kartą

1. Nuimkite visas pakavimo medžiagas.
2. Visas nuimamas dalis ir priedus išplaukite šiltame, muiluotame vandenyje, nuskalaukite ir išdžiovinkite. Jokiu būdu neplaukite variklio korpuso vandenyje, kad nesukeltumėte elektros šoko rizikos.
3. Surinkimas aprašytas skyriuje „**Lėtaeigės sulčiaspaudės surinkimas**“.

Prieš surinkdami, įsitikinkite, kad lėtaeigė sulčiaspaudė būtų išjungta (įjungimo mygtukas padėtyje „0“).

Informacija prieš naudojimą

1. Kad sultys būtų spaudžiamos optimaliai, supjaustykite produktus ne didesniais kaip 5 cm (2 in) gabalėliais.
 - Išimkite kauliukus (iš slyvų, persikų, abrikosų, vyšnių ir pan.)
 - Nulupkite žievele (nuo melionų, ananasų, agurkų, bulvių ir pan.)
 - Produktus su plona žievele užtenka švariai nuplauti (obuolius, kriaušes, morkas, ridikus, salotas, kopūstus, petražoles, špinatus, vynuoges, braškes, salierus ir pan.)
 - Į sulčiaspaudę nedėkite šaldytų vaisių ar ledo.
 - Spausdami lapinių produktų sultis, norėdami optimalaus rezultato, įmaišykite ir vaisių.
 - Kad nepažeistumėte malimo sraigto, nepilkite augalinio aliejaus ar gyvulinės kilmės riebalų.
 - Citrusinius vaisius reikia nulupti ir pašalinti baltą minkštimą, kad sultys nebūtų karčios.
2. Prieš dėdami į sulčiaspaudę cukranendres, kokosus, skiautėtąją puerariją (kudzu), ankštinius ar grūdinius produktus (pvz. pupeles, ryžius), būtinai pamirkykite vandenyje.
 - Sumeskite produktus į įdėjimo vamzdelį. Nestumkite per jėgą. Rinkinyje esantis stumtuvas reikalingas tik jei vamzdyje įstringa maisto produktai.
 - Produktus dėkite iš lėto, kad jie būtų tinkamai išspausti. Norėdami geriausio rezultato, neperkraukite ir neskubėkite.

Gaminio surinkimas

1. Ant pagrindo uždėkite sulčių spaudimo indą. Uždėję, pasukite indą, kol įsistatys į vietą. Esant neužfiksuotam indui ar dangteliui, sulčiaspaudė neveiks (žr. 2 pav.).

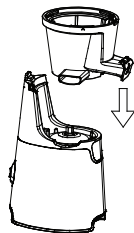

1 pav.

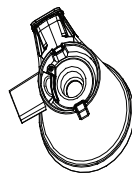
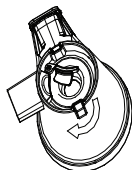

2 pav.

2. Pasirinkite reikiamą filtrą ir įstatykite jį į filtrų laikiklį sulčių spaudimo inde (žr. 3a pav.). Įstatę reikiamą filtrą, į sulčių spaudimo indą įstatykite malimo sraigto (žr. 3b pav.).

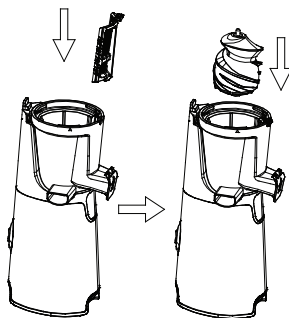

3 a pav.

3 b pav.

PASTABA: lėtaeigė sulčiaspaudė turi 3 skirtingų tipų filtrus:

1. Sulčių filtras. Skirtas daugiausiai sulčių spaudimui.
 2. Padažų filtras. Galima naudoti gaminant džemą, kečupą, pomidorų padažą, pesto, tofu, sirupą, kai kuriuos glotnučius ir pan.
 3. Šaltų desertų filtras. Tinka gaminti šerbetą, ledus, želė, pieno kokteilį ir pan.
- Pastaba: gamindami šaltus desertus, nedėkite ledo ar užšaldytų produktų. Prieš gaminant šaltą desertą, produktai turi būti atitirpinti tiek, kad į juos smigtų šakutė. Rekomenduojama išvalyti sulčiaspaudę, išspaudus 500 g maisto produktų.

Esant įjungtai sulčiaspaudei, negalima sukeisti filtrų.

3. Ant sulčių spaudimo indo uždėkite dangtį (žj. 4a pav.). Pirmiausiai sulygiuokite rodykles „X“ ant dangčio ir indo (žr. 4b pav.), tada pasukite pagal laikrodžio rodyklę, kad sulyguotumėte „I“ simbolius (žr. 4c pav.). Įsitinkinkite, kad indas ir dangtis būtų užfiksuoti sukabinimu (žr. 4d pav.). Sulčiaspaudė neveiks, jei jie nebus užfiksuoti ir dalys nebus sulyguotos iki galo. Maisto produktų stumtuvą galima laikyti indo dangtyje (žr. 4e pav.).

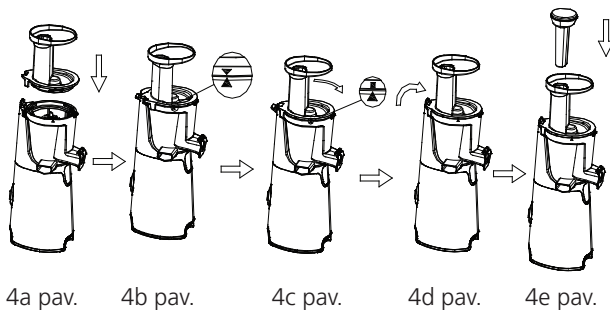

4a pav.

4b pav.

4c pav.

4d pav.

4e pav.

4. Po sulčių ir išspaudų išleidimo angomis pastatykite atitinkamus indus (žr. 5 pav.). Prietaisas paruoštas naudoti.

Įspėjimas: kilnodami lėtaeigę sulčiaspaudę, kelkite ją už variklio korpuso.

NENAUDOKITE sulčiaspaudės, nepastatę išspaudų ir sulčių surinkimo indų.

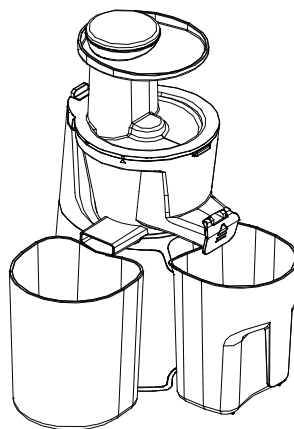

5 pav.

Sulčiaspaudės naudojimas

- Įjungimo mygtuko padėtys:
 - I Įjungti sulčiaspaudę
 - O Išjungti sulčiaspaudę
 - R Atbulinė eiga. Laikykite mygtuką nuspaudę, kai sulčiaspaudė užsikemša.
- Įsitikinkite, kad išspaudų ir sulčių surinkimo indai būtų pastatyti atitinkamose vietose.
- Norėdami geriausių rezultatų, supjaustykite maisto produktus mažais gabalėliais. Pavyzdžiui, prieš dedant į sulčiaspaudę, morkas reikia supjaustyti plonais 15 mm x 15 mm griežinėliais.

PASTABA:

- Išimkite kauliukus (iš slyvų, persikų, mangų, abrikosų, vyšnių ir pan.)
- Nulupkite žievele (nuo melionų, ananasų, agurkų, bulvių ir pan.)
- Nedėkite kokosų, cukranendrių ar panašių kietų produktų, kad nesugadintumėte variklio.
- Nerekomenduojama dėti kietų vaisių ar daržovių, kuriuose daug skaidulų ir krakmolo. Meskite maisto produktus į vamzdelį sulčių spaudimo indo dangtelyje. Nespauskite per jėgą. Produktus dėkite iš lėto, kad jie būtų tinkamai išspausti. Tikėdamiesi maksimalaus efektyvumo, neperkraukite ir neskubėkite.

Pastaba: maisto produktų stumtuvą reikia naudoti tada, kai produktai užsikemša vamzdyje.

- Norėdami pradėti spausti sultis, įjunkite sulčiaspaudę į maitinimo tinklą ir įjunkite mygtuką į padėtį „I“.

Atsargiai: NEJUNKITE mygtuko tiesiai iš „I“ į „R“ arba iš „R“ į „I“. Jei to prireikia, pirmiausiai išjunkite sulčiaspaudę į padėtį „O“. Jei sustojus, pasirinkite „I“ arba „R“.

Atsargiai: nenaudokite sulčiaspaudės be įdėtų maisto produktų.

Atsargiai: sulčiaspaudei veikiant, jokių būdu į produktų įdėjimo vamzdelį neįkiškite pirštų ar kitokių daiktų – tik produktus, iš kurių norite spausti sultis. Prieš krapštydami produktų įdėjimo vamzdelį, išjunkite prietaisą iš maitinimo tinklo.

- Lėtaeigėje sulčiaspaudėje yra naudojamas apsauginis mechanizmas, apsaugantis variklį nuo sugadinimo:
 - išjunkite sulčiaspaudę (padėtis „O“)
 - paspauskite apsauginio mechanizmo mygtuką variklio korpuso apačioje.
 - atstatę mechanizmą, paspauskite ir kelias

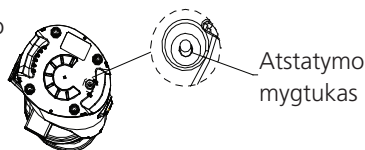

6 pav.

sekundes palaikykite mygtuką padėtyje „R“, ir vėl įjunkite (padėtis „I“)
- Jei variklis neveikia atbuline kryptimi („R“), išjunkite sulčiaspaudę („0“), išjunkite iš maitinimo tinklo ir surinkite iš naujo pagal „gaminio surinkimo“ instrukciją, vėl įjunkite į maitinimo tinklą ir įjunkite sulčiaspaudę („I“).

7. Prisipildžius sulčių ąsočiui (daugiausiai telpa 400 ml) arba baigę darbą, išjunkite sulčiaspaudę („0“) ir ištuštinkite abu indus, prieš naudodami vėl.

Pastaba: nereikėtų viršyti 15 minučių sulčių spaudimo laiko vienu metu. Rekomenduojama mažiausiai 30 minučių pertrauka tarp spaudimo ciklų.

Pastaba: nepridėkite per daug maisto produktų vienu metu. Naudodami sulčiaspaudę, esant pilnam indui, privalote sustabdyti prietaisą ir ištuštinti indą prieš kitą ciklą.

Pastaba: jei naudojimo metu atsijungia sukabinimas tarp sulčių spaudimo indo dangčio ir variklio korpuso, variklis sustabdomas, kad nebūtų pažeistas

Valymas ir priežiūra

1. Kad būtų lengva išardyti ir išvalyti prietaisą, leiskite sulčiaspaudei sukintis apie 30 sekundžių tuščiai. Jei sunkiai nusiima dangtis, pabandykite pasukti atgal, paspaudę „R“ arba įpilkite vandens pro produktų įdėjimo vamzdelį, kad išsivalytų.
2. Prieš valydami, išjunkite prietaisą iš maitinimo tinklo ir palikite atvėsti.
3. Išardykite sulčiaspaudę, atlikdami surinkimo veiksmus atvirkštine seka.

Atsargiai: NEJUNKITE mygtuko tiesiai iš „I“ į „R“ arba iš „R“ į „I“. Jei to prireikia, pirmiausiai išjunkite sulčiaspaudę į padėtį „0“. Jei sustojus, pasirinkite „I“ arba „R“.

Pastaba: malimo sraigtą galima lengvai išimti iš sulčių spaudimo indo, indo apačioje paspaudus ašį (žr. 7 pav.).

4. Ištuštinkite išspaudų indą, tada po tekančiu vandeniu nuplaukite nuplaukite indo dangtį, malimo sraigtą, sietelį, sulčių spaudimo indą ir išspaudų indą. Plaunant sietelį, šepetėliu kelis kartus reikia pašveisti tik įdubusias dalis po tekančiu vandeniu, o po to galima nuplauti visą sietelį.
5. Variklio korpuso išorinę dalį nuvalykite drėgna šluoste. Jokiu būdu nemerkite variklio korpuso į vandenį.
6. Išdžiovinkite visas dalis, surinkite jas tinkamai ir pastatykite prietaisą sausoje vietoje.

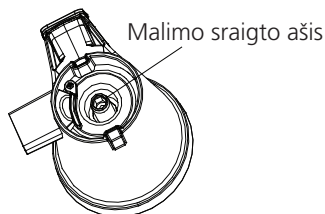

7 pav.

Sulčių ąsotį galima įdėti į išspaudų indą.

Receptai

Špinatų ir bananų sultys

(2 porcijoms)

- Špinatai..... 120 g
- Bananai..... 180 g
- Obuoliai..... 300 g
- Citrina..... 20 g

Paprikų ir pomidorų sultys

(2 porcijoms)

- Raudonoji paprika..... 120 g
- Pomidorai..... 200 g
- Bananai..... 60 g
- Citrina..... 10 g
- Obuoliai..... 200 g

Morkų ir apelsinų sultys

(2 porcijoms)

- Morkos..... 300 g
- Bananai..... 120 g
- Apelsinai..... 210 g
- Citrina..... 10 g

Morkų ir pomidorų sultys

(2 porcijoms)

- Morkos..... 200 g
- Pomidorai..... 160 g
- Apelsinai..... 100 g
- Citrina..... 30 g

Morkų ir obuolių sultys

(2 porcijoms)

- Morkos..... 300 g
- Obuoliai..... 300 g
- Citrina..... 30 g

Šaltas šilauogių ir bananų desertas

(2 porcijoms)

- Šilauogės..... 100 g
- Bananai..... 180 g

Garantija

Saugokite savo kvitą, kadangi jo prireiks garantinių pretenzijų atveju. Jei garantijos taikymo laikotarpiu prietaisas nebeveikia dėl dizaino arba gamybos defekto, nuneškite jį į pirkimo vietą su savo kvitu ir šios garantijos kopija.

Teisės ir privilegijos, taikomos pagal šią garantiją, yra jūsų statutinių teisių papildymas, kurioms ši garantija neturi poveikio. Tik „Sharp Home Appliances“ (Europa) turi teisę keisti šias sąlygas.

Detalesnė informacija dėl garantijos sąlygų pateikiama www.sharphomeappliances.com

**PIRMS IERĪCES LIETOŠANAS RŪPĪGI IZLASIET ŠO LIETOTĀJA ROKASGRĀMATU UN UZGLABĀJIET
TURPMĀKAI ATSAUCEI**

Svarīga piesardzība

Lietojot elektriskās ierīces, vienmēr ir jāievēro pamata piesardzības pasākumi, ietverot tālāk norādīto.

1. Lai novērstu aizdegšanos, elektriskās strāvas triecienu un personu ievainojumus, nemērciet strāvas vadu, kontaktdakšu un ierīci ūdenī un citos šķidrumos.
2. Kad nelietojat un pirms tīrīšanas atvienojiet strāvas padeves. Pirms detaļu izņemšanas un ievietošanas, un pirms ierīces tīrīšanas ļaujiet atdzist.
3. Nelietojiet ierīci ar bojātu strāvas vadu, kontaktdakšu, bojātu ierīci vai gadījumos, ja tā ir nomesta vai kādā citā veidā bojāta. Atgrieziet ierīci pilnvarotā servisa centrā, lai veiktu pārbaudi, remontdarbus vai regulējumus.
4. Nelietojiet detaļas, ko nav ieteicis ierīces ražotājs, jo tas var radīt aizdegšanos, strāvas triecienu un personu ievainojumus.
5. Nelietojiet ārpus telpām. Ierīce paredzēta lietošanai mājas apstākļos.
6. Netiniet strāvas vadu ap galda vai darba virsmas malu un nodrošiniet, ka tas nesaskaras ar karstu virsmu.
7. Nenovietojiet ierīci uz gāzes vai elektriskās plīts vai blakus tai un neievietojiet to cepeškrāsnī.
8. Netīriet trauku ar tīrīšanas līdzekli, tērauda stiepli un citiem abrazīviem materiāliem.
9. Lai atvienotu, nospiediet/pagrieziet jebkuru vadības ierīci pozīcijā "Off" (Izslēgts), atvienojiet spraudni no strāvas kontaktrozetes. Vienmēr turiet spraudni. Nekad nevelciet aiz vada.
10. Dažas detaļas darbības laikā kļūst karstas, tādēļ nepieskarieties ar rokām. Izmantojiet tikai rokturus, pogas un grozāmās pogas.
11. Ja kādu ierīci lieto bērni vai bērnu tuvumā, nepieciešama rūpīga uzraudzība.
12. Bērni nedrīkst spēlēties ar ierīci.
13. Ierīces drīkst lietot personas ar samazinātām fiziskām, jutīguma un mentālām spējām un zināšanu trūkumu par ierīcēm, ja šādas personas tiek uzraudzītas un viņām tiek sniegti norādījumi par ierīces lietošanu drošā veidā un viņi izprot risku, kādu ierīce var radīt.
14. Lai samazinātu ugunsgrēka, elektriskās strāvas trieciena vai personīgās traumas risku, nemēģiniet izjaukt izstrādājuma korpusu. Ierīcei nav detaļu, kuru apkopi var veikt lietotājs. Remontdarbi ir jāveic pilnvarotā servisa centrā.
15. Izslēdziet ierīci un atvienojiet to no strāvas padeves avota pirms piederumu maiņas un pieskaršanās kustīgām daļām.
16. Izvairieties no kustīgām daļām.

Strāvas vads

- A) Īss strāvas vads (vai atvienojams strāvas vads) ir nodrošināts, lai samazinātu risku, ka tas tiek iespiests vai aptīts ap garāku vadu.
- b) Garāki atvienojami strāvas vadi vai pagarinātāji ir pieejami, un tos var izmantot, ja tiek ievērota piesardzība.
- c) Ja tiek lietots garais atvienojamais vads vai pagarinātājs, rīkojieties, kā norādīts tālāk.
1. Atvienojamā strāvas vada vai pagarinātāja norādītajai strāvas nominālajai jaudai ir jābūt vismaz tik lielai kā ierīces strāvas nominālā jauda.
 2. Garāks vads ir jānovieto tā, lai tas nekristu pāri darba virsmai vai galda malai, kur to var paraut bērni vai aiz tā iespējams aizķerties.

Informācija par likvidēšanu lietotājiem (privātās māsaimniecības)

1. Eiropas Savienībā

Uzmanību! Ja vēlaties atbrīvoties no šīs ierīces, lūdzu, neizmetiet to parastā atkritumu tvertnē!

Lietotās elektriskās un elektroniskās iekārtas ir jāapstrādā atsevišķi un saskaņā ar tiesību aktiem, kas paredz izmantoto elektrisko un elektronisko iekārtu atbilstošu apstrādi, atjaunošanu un pārstrādi.

Pēc īstenošanas dalībvalstīs privātās māsaimniecības ES dalībvalstīs var atdot atpakaļ to izmantotās elektriskās un elektroniskās iekārtas noteiktās savākšanas vietās bez maksas*. Dažās valstīs* jūsu vietējais mazumtirgotājs arī var pieņemt atpakaļ jūsu veco izstrādājumu bez maksas, ja jūs iegādājaties līdzīgu jaunu.

**Lūdzu, sazinieties ar vietējo varas iestādi, lai iegūtu sīkāku informāciju.*

2. Citās valstīs ārpus ES

Ja vēlaties atbrīvoties no šīs ierīces, lūdzu, sazinieties ar vietējām varas iestādēm un uzziniet par pareizo veidu, kā no tās atbrīvoties. Šveicei: lietotas elektriskās vai elektroniskās iekārtas var atdot atpakaļ bez maksas tirgotājam pat tad, ja nepērk jaunu izstrādājumu. Savākšanas punkti ir norādīti mājas lapā www.swico.ch vai www.sens.ch.

Iepazīstiet sulu spiedi

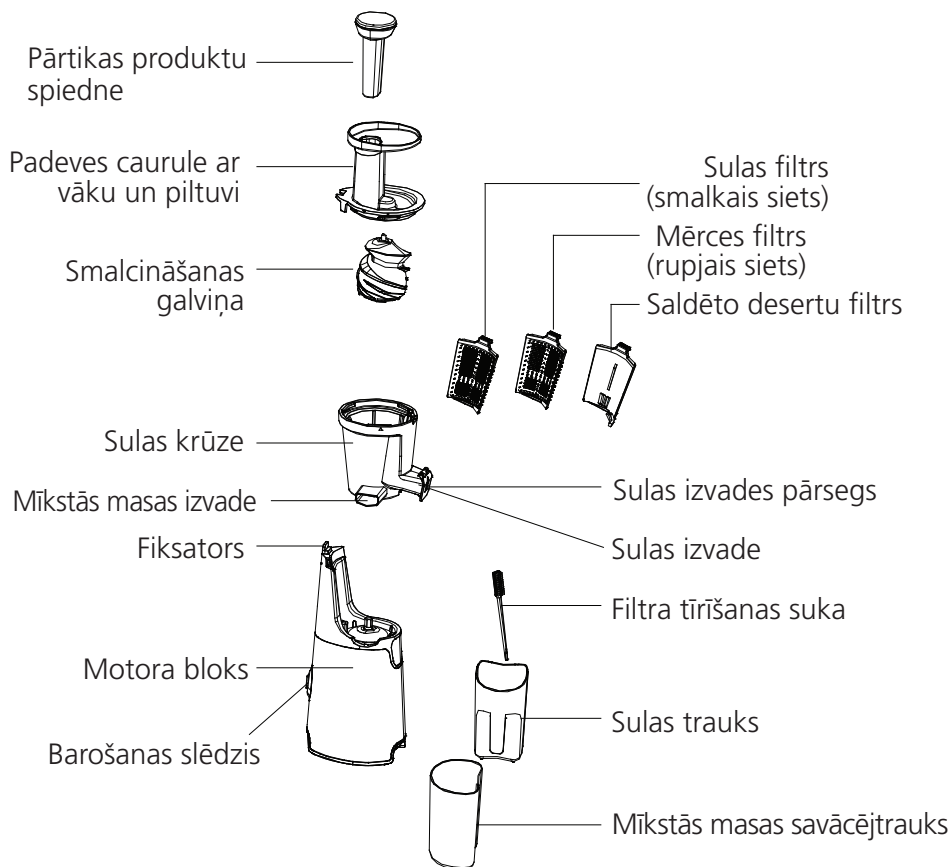

Funkciju apraksts

Lēna ātruma sulu spiede ir unikāla sistēma, kur svaigā sula tiek iegūta no spiešanas, nevis no smalcināšanas. Lēna ātruma sulu spiede smalcināšanas vietā spiež, kā rezultātā sula saglabā tās tīro krāsu, dabīgo garšu, barības vielas un vitamīnus. Sula tek sulas krūzē no sulas teknes un mīkstā masa tiek izvadīta pa mīkstās masas izvades snīpi, un tiek savākta mīkstās masas traukā. Kad izmantojat sulu spiedi, mīkstās masas traukam un sulas traukam ir jābūt novietotai vietā. Detalizēta informācija ir aprakstīta tālāk.

Pirms pirmās lietošanas reizes

1. Noņemiet visu iepakojumu.
2. Nomazgājiet visas noņemamās detaļas un piederumus siltā ziepjūdenī un noskalojiet un nožāvējiet tās. Nekad nemazgājiet motora bloku, lai novērstu elektrošoku.
3. Salikšanu skatiet sadaļā **“Lēna ātruma sulu spiedes salikšana”**.

Pirms salikšanas pārlicinieties, ka atvienojat un izslēdzat lēna ātruma sulu spiedi (strāvas slēdzis ir pozīcijā “O”).

Norādījumi pirms lietošanas

1. Lai nodrošinātu optimālu rezultātu, pārtikas produktus sagrieziet gabalos, kuri nav garāki par 5 cm /2 collām.
 - Izņemiet kauliņus (plūmēm, persikiem, mango, aprikozēm, ķiršiem utt.)
 - Nomizojiet cieto mizu (melonēm, ananāsiem, gurķiem, kartupeļiem utt.)
 - Pārtika ar mīkstu mizu ir tikai jānomazgā (āboli, bumbieri, burkāni, redīsi, salāti, kāposti, pētersīļi, spināti, vīnogas, zemenes, selerija utt.).
 - Neievietojiet sulu spiedē sasalušus augļus un ledu.
 - Smalcinot lapu zaļumus, samaisa to ar augļiem, lai panāktu optimālu rezultātu.
 - Neievietojiet sulu spiedē dārzeņus ar augu eļļu, lai izvairītos no smalcināšanas galvas bojājumiem.
 - Citrusaugļi ir jānomizo un jānoņem to baltā daļa, pretējā gadījumā sulai būs rūgta garša.
2. Pirms ievietošanas sulu spiedē cukurniedres, kokosu, kudzu un graudus (piem., pupas, rīsus) vienmēr noskalojiet ar ūdeni.
 - Iemetiet pārtiku padeves caurulē. Nespiediet ar spēku. Nodrošinātais spiedējs ir paredzēts tikai gadījumam, ja pārtika iesprūst.
 - Ievietojiet pārtiku lēnām, lai ļautu izplūst mīkstajai masai. Lai nodrošinātu labāku rezultātu, neievietojiet pārāk daudz un pārāk ātri.

Izstrādājuma salikšana

1. Uzlieciet sulu spiedes krūzi uz pamatnes. Līdzko krūze ir novietota uz pamatnes, grieziet to, līdz tā nofiksējas vietā. Sulu spiede nedarbosies, ja krūze un vāks ir atbloķēti (skatiet 2. attēlu).

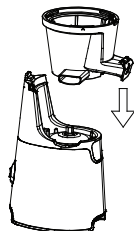

1. attēls

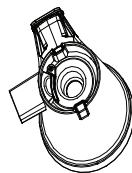
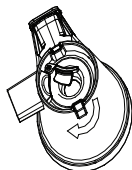

2. attēls

2. Izvēlieties nepieciešamo filtru un uzstādiet filtru uz filtra turētāja sulu spiedes krūzes iekšpusē (skatiet 3.a attēlu). Līdzko nepieciešamais filtrs ir uzstādīts, ievietojiet smalcināšanas galvu sulu spiedes krūzē (skatiet 3.b attēlu).

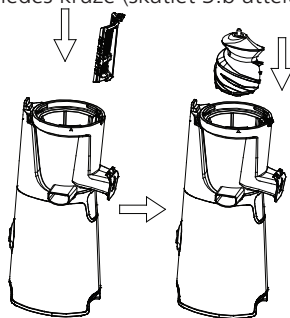

3.a attēls

3.b attēls

PIEZĪME. Lēna ātruma sulu spiede tiek piegādāta ar trīs veidu filtriem.

1. Sulu filtrs. Paredzēts vienīgi sulu spiešanai.
2. Mērces filtrs. Var izmantot džemu, kečupa, tomātu pastas, pesto, tofu, sīrupa, dažādu smutiju utt. pagatavošanai.
3. Saldēto desertu filtrs. Piemērots sorbeta, saldējuma, želeja, piena kokteiļu utt. pagatavošanai.

Piezīme. Sagatavojot saldētos desertus, nekad nelietojiet ledu un spēcīgi sasaldētu pārtiku. Pirms saspiešanas saldēta pārtika ir jāatkausē tik tālu, ka tajā var iedurt dakšu. Ieteicams iztīrīt sulu spiedi aptuveni ik pēc 500 g pārtikas pagatavošanas.

Nevienu no filtriem nedrīkst savstarpēji mainīt darbības laikā.

3. Uzlieciet krūzes vāku uz sulu spiedes krūzes (skatiet 4.a attēlu). Vispirms salāgojiet bultiņas "X" uz vāka un krūzes (skatiet 4.b attēlu), pēc tam pagrieziet pulksteņrādītāju kustības virzienā, lai salāgotu simbolus "■" (skatiet 4.c attēlu). Pārliecinieties, ka krūze un vāks ir nofiksēti (skatiet 4.d attēlu). Sulu spiede nedarbosies, ja nav nofiksēta un visas detaļas nav salāgotas. Pārtikas produktu spiediņi var uzglabāt krūzes vāka iekšpusē (skatiet 4.e attēlu).

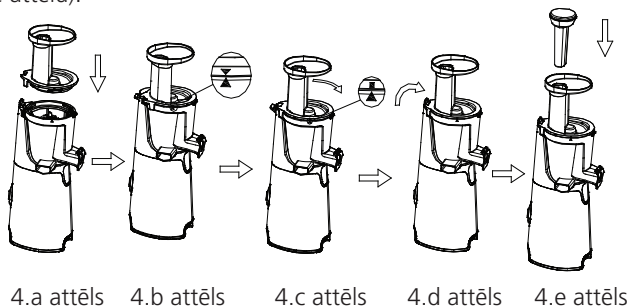

4. Novietojiet traukus zem sulas izvades un mīkstās masas izvades (skatiet 5. attēlu). Izstrādājums ir gatavs lietošanai.

Brīdinājums! Kad pārvietojat lēna ātruma sulu spiedi, paceliet sulu spiedi, satverot aiz motora bloka.

NELIETOJIET sulu spiedi bez mīkstās masas un sulas trauka.

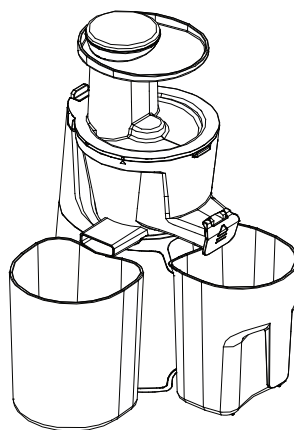

5. attēls

Sulu spiedes lietošana

1. Barošanas slēdža iestatījumi.
I Ieslēdziet sulu spiedi
O Izslēdziet sulu spiedi
R Kustība atpakaļgaitā. Turiet nospiestu pogu, lai atbrīvotu aizsprostojumu.
2. Pārlicinieties, ka sulas trauks un mīkstās masas trauks ir novietoti vietā.
3. Lai iegūtu labāku rezultātu, sagrieziet pārtiku mazākos gabalos. Piemēram, pirms ievietošanas ierīcē burkāni ir jāzagriež aptuveni 15 mm×15 mm lielos gabalos.

PIEZĪME

- Izņemiet kauliņus (plūmēm, persikiem, mango, aprikozēm, ķiršiem utt.)
- Nomizojiet biezo mizu (melonēm, ananāsiem, gurķiem, kartupeļiem utt.)
- Neapstrādājiet kokosu, cukurniedres un līdzīgu cietu pārtiku, lai izvairītos no motora bojājuma.
- Nav ieteicams apstrādāt cietus augļus un dārzeņus, kas ir bagāti ar šķiedrvielām un cieti. Metiet pārtiku padeves caurulē uz sulu spiedes krūzes vāka. Nespiediet ar spēku. Ievietojiet pārtiku lēnām, ļaujot izplūst mīkstajai masai. Lai nodrošinātu maksimālu efektivitāti, nepārslogojiet un nesteidzieties.

Piezīme. Pārtikas produktu spiedne ir jāizmanto, ja pārtika iesprūst padeves caurulē.

5. Pievienojiet sulu spiedi pie strāvas padeves un ieslēdziet pozīcijā "I", lai uzsāktu sulas spiešanu.

Brīdinājums. Darbības laikā NEPĀRSLĒDZIET tieši no pozīcijas "I" pozīcijā "R" un no pozīcijas "R" pozīcijā "I". Ja nepieciešams, vienmēr izslēdziet sulu spiedi, pārslēdzot pozīcijā "O". Līdzko sulu spiede apstājas, atlasiet pozīciju "I" vai "R".

Brīdinājums. Nelietojiet sulu spiedi bez pārtikas.

Brīdinājums. Sulu spiedes darbības laikā nekad nelieciet padeves caurulē pirkstus un citus objektus, izņemot apstrādei lēna ātruma sulu spiedē paredzēto pārtiku. Pirms padeves caurules atbrīvošanas atvienojiet ierīci no strāvas padeves avota.

6. Lēna ātruma sulu spiede ir aprīkota ar drošības ierīci, lai novērstu motora bojājumus. Ja sulu spiede iesprūst un nedarbojas, rīkojieties, kā aprakstīts tālāk.
 - Izslēdziet sulu spiedi pozīcijā "O"
 - Atiestatiet sulu spiedi, nospiežot atiestatīšanas slēdzi zem motora bloka.

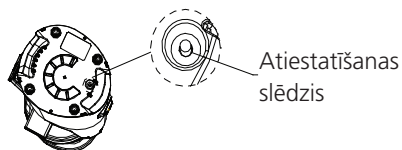

6. attēls

- Pēc atiestatīšanas slēdža nospiešanas dažas sekundes turiet slēdzi pozīcijā "R". Izslēdziet pozīcijā "O" un atkal ieslēdziet pozīcijā "I".
- Ja atpakaļgaita "R" nedarbojas, ieslēdziet sulu spiedi pozīcijā "O", atvienojiet un izjauciet ar salieciet sulu spiedi, izpildot sadaļas "Izstrādājuma salikšana" norādījumus, pievienojiet pie strāvas padeves avota un ieslēdziet pozīcijā "I".

7. Līdzko sulas trauks ir pilns (maksimālā kapacitāte ir 400 ml) vai darbs ir izpildīts, pārslēdziet sulu spiedi pozīcijā "O" un, pirms turpināt lietošanu, iztukšojiet abus traukus.

Piezīme. Maksimālais darbības laiks nedrīkst pārsniegt 15 minūtes un ieteicams vismaz 30 minūtes ļaut ierīcei atdzist pirms nākamā darbības cikla.

Piezīme. Pārstrādei neievietojiet pārāk daudz pārtikas. Darbības laikā, līdzko sulas trauks ir pilns, apturiet ierīci un pirms nākamā cikla uzsākšanas iztukšojiet trauku.

Piezīme. Ja darbības laikā tiek atvienots slēdzis starp krūzes vāku un motora bloku, motors apstājas, lai novērstu bīstamību.

Tīrīšana un apkope

1. Lai nodrošinātu vieglāku ierīces izjaukšanu un tīrīšanu, aptuveni 30 sekundes darbiniet ierīci bez pārtikas. Ja krūzes vāku ir grūti noņemt, mēģiniet darbināt ierīci atpakaļgaitā, pārslēdzot slēdzi pozīcijā "R", vai padeves caurulē ielejiet nedaudz ūdens, lai iztīrītu to.
2. Pirms tīrīšanas atvienojiet ierīci un uzgaidiet, līdz tā atdziest.
3. Lai izjauktu sulu spiedi, apgrieztā secībā izpildiet salikšanas procedūru.

Brīdinājums. Darbības laikā **NEPĀRSLĒDZIET** tieši no pozīcijas "I" pozīcijā "R" un no pozīcijas "R" pozīcijā "I". Ja nepieciešams, vienmēr izslēdziet sulu spiedi, pārslēdzot pozīcijā "O". Līdzko sulu spiede apstājas, atlasiet pozīciju "I" vai "R".

Piezīme. Smalcināšanas galvu var viegli noņemt no sulu spiedes krūzes, ja spiežat asi sulu spiedes krūzes apakšā (skatiet 7. attēlu)

4. Iztukšojiet atlikumu trauku un pēc tam tekošā ūdenī noskalojiet krūzes vāku, smalcināšanas galviņu, sietu, krūzi un atlikumu trauku. Kad tīrāt sietu, vispirms tekošā ūdenī vairākas reizes nepieciešams notīrīt sieta ieliekto virsmu ar mazu tīrīšanas suku. Pēc tam var notīrīt visu sietu.



7. attēls

5. Motora bloka korpusu noslaukiet ar mitru drāniņu. Nekad nemērciet motora bloku ūdenī.
6. Nožāvējiet visas detaļas un salieciet tās. Pēc tam novietojiet ierīci sausā vietā. Sulas trauku var uzglabāt atlikumu traukā.

Receptes

Spinātu un banānu sula

(2 personām)

- Spināti 120 g (4,2 unces)
- Banāni 180 g (6,4 unces)
- Āboli 300 g (10,6 unces)
- Citrons 20 g (0,7 unces)

Paprikas un tomātu sula

(2 personām)

- Sarkanā paprika 120 g (4,2 unces)
- Tomāti 200 g (7,1 unces)
- Banāni 60 g (2,1 unces)
- Citrons 10 g (0,4 unces)
- Āboli 200 g (7,1 unces)

Burkānu un apelsīnu sula

(2 personām)

- Burkāni 300 g (10,6 unces)
- Banāni 120 g (4,2 unces)
- Apelsīni 210 g (7,4 unces)
- Citrons 10 g (0,4 unces)

Burkānu un tomātu sula

(2 personām)

- Burkāni 200 g (7,1 unces)
- Tomāti 160 g (5,7 unces)
- Apelsīni 100 g (3,5 unces)
- Citrons 30 g (1,1 unces)

Burkānu un ābolu sula

(2 personām)

- Burkāni 300 g (10,6 unces)
- Āboli 300 g (10,6 unces)
- Citrons 30 g (1,1 unces)

Melleņu un banānu saldētais ēdiens

(2 personām)

- Mellenes 100 g (3,5 unces)
- Banāni 180 g (6,4 unces)

Garantija

Saglabājiet savu pirkuma čeku, jo tas var būt nepieciešams, lai pierādītu garantijas esamību. Šīs garantijas darbības laikā, ierīce ražošanas kļūmes dēļ vairs nedarbojas, nogādājiet to atpakaļ iegādes vietā kopā ar pirkuma čeku un šīs garantijas kopiju. Šīs garantijas tiesības un priekšrocības ir papildus ar likumu noteiktajām tiesībām, kuras neietekmē šī garantija. Šos noteikumus drīkst mainīt tikai Sharp Home Appliances (Eiropa). Pilnīgus garantijas noteikumus un nosacījumus skatiet šeit: www.sharphomeappliances.com

LUGEGE JUHEND ENNE SEADME KASUTAMIST HOOLIKALT LÄBI JA HOIDKE EDASPIDI KASUTAMISEKS ALLES.

Olulised ettevaatusabinõud

Elektriliste seadmete kasutamisel tuleb alati järgida põhilisi ohutusjuhiseid, sh allpool väljatooduid.

1. Süttimise, elektrišokiohu ja kehavigastuste vältimiseks ärge pange toitejuhet, pistikut või seadet vette ega ühtegi teise vedelikku.
2. Kui seadet ei kasutata ja enne seadme puhastamist tuleb toitejuhe vooluvõrgust lahti ühendada. Laske seadmel enne osade lisamist või eemaldamist ja samuti enne seadme puhastamist maha jahtuda.
3. Ärge kasutage seadet, mille toitejuhe või –pistik on kahjustatud või kui seadme töös on tõrkeid või mõnel muul moel kahjustada saanud. Viige seade ametlikku teenindusse kontrollimiseks, remontimiseks või reguleerimiseks.
4. Seadme tootja poolt soovitamata tarvikute kasutamine pole lubatud, kuna võib tuua kaasa süttimise, elektrilöögi või kehavigastused.
5. Ärge kasutage seadet õues. Antud seade on mõeldud ainult koduses majapidamises kasutamiseks.
6. Ärge laske toitejuhtmel rippuda üle laua- või tööpinnaga ääre ega puutuda vastu kuumi pindu.
7. Ärge asetage seadet gaasi- või elektrikeeduala peale või lähedale ega kuumale ahju.
8. Ärge puhastage anumaid puhastusvahendite, terasvilla või mõne muu abrasiivse materjaliga.
9. Vooluvõrgust lahutamiseks keerake/vajutage juhtnupud asendisse „Off“ (Väljas) ja eemaldage toitejuhe pistikupesast. Hoidke alati pistikust ja ärge kunagi tõmmake otse juhtmest hoides.
10. Osad seadme osad muutuvad kasutamise käigus kuumaks. Ärge puudutage neid käega. Kasutage ainult käepidemeid, nuppe või pöördnuppe.
11. Lastel lähedal kasutades on vajalik hoolikas järelevalve.
12. Lapsed ei tohi seadmega mängida.
13. Seadet võivad kasutada piiratud füüsiliste, sensoorsete või vaimsete võimete või kogemuste ja teadmisteta isikud, kui neid jälgitakse või juhendatakse seadme ohutu kasutamise osas ja kui nad mõistavad sellega seotud ohte.
14. Süttimise või elektrilöögiohu vähendamiseks ärge üritage toodet lahti võtta. Seade ei sisalda sees kasutaja poolt hooldatavaid osi. Seadet võivad remontida ainult selleks volitatud tehnikud.
15. Lülitage seade välja ja eraldage vooluvõrgust enne tarvikute vahetamist või kasutamise käigus liikuvatele osadele lähenemist.
16. Vältige kokkupuutumist liikuvate osadega.

Toitejuhe

- a) Seade on varustatud lühikese (või eemaldatava) toitejuhtmega, et vähendada pikema juhtme otsa komistamise ohtu.
- b) Pikemat eraldatavat toitejuhet või pikendusjuhtmeid võib kasutada, kui neid kasutatakse ettevaatlikult.
- c) Pika või eraldatava toite- või pikendusjuhtme kasutamisel pidage silmas alljärgnevat:
 1. Eraldatava toitejuhtmele või pikendusjuhtmele märgitud elektrilised nimiväärtused peavad olema vähemalt sama suured, kui seadme elektrilised nimiväärtused.
 2. Pikk juhe tuleb paigutada selliselt, et see ei jääks rippuma üle tööpinna või laua ääre, kus seda võiksid lapsed kogemata alla tõmmata või selle otsa komistada.

Kasutajainfo seadmete utiliseerimise kohta (eramajapidamistele)

1. Euroopa Liidus

Tähelepanu! Kui soovite seadmest vabaneda, ärge visake seda tavalisse prügikasti! Kasutatud elektri- ja elektronseadmeid tuleb käidelda eraldi ja vastavalt õigusaktidele, mis nõuavad elektri- ja elektronseadmete õiget käitlust, taaskasutust ja ringlussevõttu. Pärast õigusaktide rakendamist liikmesriikides võivad EL-i eramajapidamised tagastada oma kasutatud elektri- ja elektronseadmed tasuta selleks määratud kogumispunktidesse*. Mõnedes riikides* võib kohalik jaemüüja vana toote tasuta tagasi võtta ka siis, kui ostate sarnase uue toote.

**) Palun võtke täpsustamiseks ühendust oma kohaliku asutusega.*

2. Riigid väljaspool EL-i

Kui soovite antud tootest vabaneda, võtke ühendust kohalike asutustega ja selgitage välja õige kõrvaldamisviis. Šveits: kasutatud elektri- või elektroonikaseadmed võib tuua tasuta tagasi edasimüüja juurde, isegi kui te uut toodet ei osta. Täiendavate jäätmekogumispunktide andmed on ära toodud järgmistel kodulehekülgedel: www.swico.ch või www.sens.ch.

Tundke oma mahlapressi



Tööpõhimõte

Aeglasel kiirusel mahlapress kasutab unikaalset süsteemi, kus värske mahl saadakse pigem pressimise kui purustamise teel. Aeglasel mahlapressi pressimine säilitab mahlale selle õige värvi, loomuliku maitse, toidained ja vitamiinid. Mahl voolab tassi mahlarenni kaudu ja viljaliha eraldatakse viljaliha väljalaskeava kaudu viljaliha kogumise anumasse. Mahlapressi kasutades peavad viljaliha anum ja mahlakonteiner olema oma kohale paigaldatud. Täpsemad juhised on kirjeldatud edaspidi.

Enne esimest kasutamist

1. Eemaldage kõik pakkematerjalid
2. Peske kõik eemaldatavad osad ja tarvikud sooja seebivees, loputage ja kuivatage. Elektrilöögi ohu vältimiseks ärge peske mootoriosa vees.
3. Seadme kokkupanekuks vaadake jaotist **“Aeglase mahlapressi kokkupanemine”**.

Enne mahlapressi kokkupanemist lülitage seade välja (toitelüliti on asendis „O”) ja eraldage see vooluvõrgust.

Märkused enne kasutamist

1. Optimaalseks mahla eraldamiseks lõigake toiduaine mitte suuremateks tükkideks kui 5 cm.
 - Eemaldage luuviljadest kivid (ploomi-, virsiku-, mango-, aprikoosi-, kirsikivid jne).
 - Eemaldage tugevad koored (melonil, ananassil, kurgil, kartulitel jne).
 - Pehme koorega puu- ja juurviljad ja muud toiduained vajavad vaid pesemist (õunad, pirnid, porgandid, redised, lehtsalat, spinat, viinamarjad, maasikad, seller jne).
 - Ärge pange mahlapressi külmutatud puuvilju ega jääd.
 - Optimaalse tulemuse saamiseks segage rohelised lehed puuviljadega.
 - Lõikepea rikkumise vältimiseks ärge pange mahlapressi taimset või loomset õli.
 - Tsitruselised puuviljad tuleb koorida ja valge säsi eemaldada, muidu võib mahl jääda kibe.
2. Suhkruroogu, kookospähklit, kudzut või teravilju (nt riisi või ube) tuleb alati enne masinasse panemist vees leotada.
 - Laske toidul kukkuda söötmistorusse. Ärge toppige ega suruge seda jõuga alla. Komplektis olev nui on mõeldud kasutamiseks ainult ummistuse tekkimisel.
 - Lisage toiduaineid aeglaselt tempos, lastes viljalihal eralduda. Parimate tulemuste saamiseks ärge täitke üle ega kiirustage.

Toote kokkupanemine

1. Asetage mahlapressi kann alusele. Kui kann on alusel, siis pöörake, kuni selle kohale lukustumiseni. Kui kann ja kannu kaas pole lukustunud, siis mahlapress ei tööta (vt joonist 2).

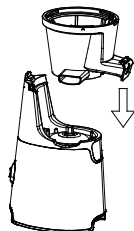

Joonis 1

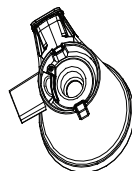
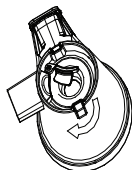

Joonis.2

2. Valige sobiv filter ja pange see mahlapressi kannu sees olevasse filtrihoidjasse (vt joonist 3a). Kui filter on paigas, pange mahlapressi kannu ka löikepea (vt joonist 3b).

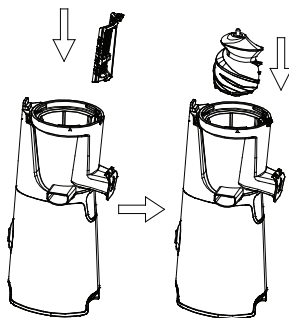

Joonis 3a

Joonis 3b

MÄRKUS: mahlapressil on kolm erinevat tüüpi filtrit.

1. Mahlafilter. Mõeldud peamiselt ainult mahla eraldamiseks.
2. Kastmefilter. Võib kasutada moosi, ketšupi, tomatikastme, pesto, tofu, siirupi ja teatud smuutide valmistamiseks.
3. Külmutatud magustoitude filter. Sobib sorbeti, jäätise, tarretise, piimakokteili jms valmistamiseks.

Märkus. Külmutatud magustoitude tegemiseks ärge kunagi kasutage jääd või sügavkülmutatud toiduaineid. Enne läbi mahlapressi pressimist tuleb toiduaine sulatada tasemele, mille puhul toiduainesse on võimalik kahvel sisse torgata. Mahlapressi on soovitatav peale iga 500 grammi toiduainete pressimist puhastada.

Masina töötamise ajal ei ole võimalik filtreid vahetada.

3. Sulgege mahlapressi kann kaanega (vt joonist 4a). Esmalt pange kannu ja kaane nooled "X" kohakuti (vt joonist 4b) ja pöörake seejärel sümbolite "▲" kohakuti saamiseks päripäeva (vt joonist 4c). Veenduge et lukustate kannu ja kaane lukuga (vt joonist 4d). Lukustamata ja valesti joondatud osadega mahlapress ei hakka tööle. Toidunüia saab hoida söötmistorus (vt joonist 4e).

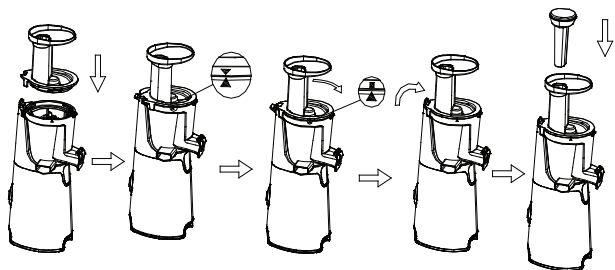

Joonis 4a

Joonis 4b

Joonis 4c

Joonis 4d

Joonis 4e

4. Pange nõud nii mahla kui viljaliha väljalaskeava alla (vt joonist 5). Toode on nüüd töötamiseks valmis.

Hoiatus! Kui soovite mahlapressi liigutada, siis tõstke mahlapressi, hoides kinni mootoriosast.

Ärge kasutage mahlapressi ilma mahla- ja viljalihanõuta.

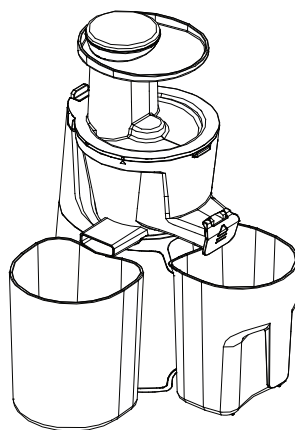

Joonis 5

Mahlapressi kasutamine

- Toitelüliti asendid on järgmised.
 - I Mahlapressi sisselülitamine
 - O Mahlapressi väljalülitamine
 - R Tagurpidi pöörlemine. Ummistuste tekkimisel hoidke nuppu all.
- Veenduge, et nii mahla- kui viljalihaanumad on oma kohale paigaldatud.
- Parimate tulemuste saamiseks lõigake toiduained väiksemateks tükkideks. Näiteks tuleb porgandid lõigata enne masinasse sisestamist 15 x 15 mm lõikudeks.

MÄRKUS

- Eemaldage luuviljalistest (ploomidest, virsikutest, mangost, aprikoosist, kirssidest jne) kivid.

- Eemaldage kõvad koored (melonilt, ananassilt, kurkidelt, kartulitelt jne).

- Mootori kahjustamise vältimiseks ärge pressige kõvasid toiduaineid nagu kookospähkleid, suhkruroogu vms.

- Väga kõvasid puuvilju ja kiulisi ning tärkliiserikkaid juurvilju ei ole soovitatav mahlapressis kasutada. Laske toiduainetel kukkuda mahlapressi kannu kaanel olevasse söötistorusse.

Ärge suruge jõuga peale. Lisage toiduaineid aeglaselt tempos, et viljaliha saaks eralduda.

Parimate tulemuste jaoks ärge täitke üle ega kiirustage tagant.

Märkus: toidunüria kasutage juhul kui toiduained jäävad söötistorusse kinni.

- Ühendage mahlapressi pistik pistikupesasse ja vajutage mahlapressimise alustamiseks toitenupp asendisse „I“.

HOIATUS! Ärge lülitage seadme töötamise ajal lülitit otse asendist „I“ asendisse „R“ ega ka vastupidi asendist „R“ asendisse „I“. Ümberlülitamise vajaduse tekkimisel lülitage alati mahlapress enne välja, vajutades lüliti asendisse „O“. Kui mahlapress on seiskunud, valige asend „I“ või „R“.

HOIATUS! Ärge kasutage mahlapressi tühjalt ilma toiduaineid sisestamata.

HOIATUS! Ärge pange sõrmi või muid esemeid söötistorusse. Sinna võib töötamise ajal lisada ainult mahlapressimiseks mõeldud toiduaineid. Enne söötistoru ummistuste eemaldamist lahutage seade vooluvõrgust.

- Aeglane mahlapress on varustatud mootori kahjustamist vältiva kaitsemehhanismiga. Kui mahlapress on umbes ega tööta.
 - Lülitage mahlapress välja („O“).
 - Lähtestage mahlapress, vajutades mootoriosa all asetsevat lähtestamisnuppu.
 - Peale lähtestamist vajutage ja hoidke mõne

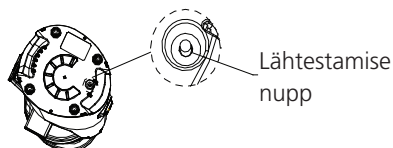

Joonis 6

sekundi jooksul toitelülilit asendis "R". Vajutage välja („O“) ja lülitage uuesti sisse („I“).

- Kui tagurpidi töötamine („R“) ei aita, lülitage mahlapress välja asendisse „O“, lahutage vooluvõrgust, võtke lahti ja pange uuesti kokku vastavalt jaotises „toote kokkupanemine“ kirjeldatud sammudele, ühendage uuesti vooluvõrku ja lülitage toitelülitist sisse („I“)

7. Kui mahlaanum on täis (maksimaalne kogus on 400 ml) või olete mahlapressimise lõpetanud, lülitage mahlapress välja („O“) ja tühjendage enne kasutamise jätkamist mõlemad anumad.

Märkus: järjest töötamise maksimaalne aeg ei tohiks ületada 15 minutit ning kahe töötsükli vaheline aeg võiks olla vähemalt 30 minutit.

Märkus: ärge lisage korraga liiga palju toiduaineid. Mahlapressimise käigus tuleb täitunud mahlaaanumat enne järgmist seadme kasutamistsüklit tühjendada.

Märkus: kui töötamise ajal lukustatakse kannu kaane ja mootoriosa vaheline lukk lahti, lülitub mootor ohu vältimiseks välja.

PUHASTAMINE JA HOOLDAMINE

1. Seadme lihtsa lahtivõtmise ja puhastamise tagamiseks laske mahlapressil ilma toiduaineid lisamata töötada umbes 30 sekundit. Kui kannu kaant on raske eemaldada, proovige lasta seadmel töötada tagurpidi („R“) või valage söötistorusse osade puhastamiseks natuke vett.
2. Enne puhastamist ühendage seade vooluvõrgust lahti ja laske sel maha jahtuda.
3. Mahlapressi lahtivõtmiseks järgige jaotise „mahlapressi kokkupanemine“ samme vastupidises järjekorras.

HOIATUS! Seadme töötamise ajal ärge lülitage lülilit otse asendist „I“ asendisse „R“ ega ka vastupidi, asendist „R“ asendisse „I“. Ümberlülitamise vajaduse tekkimisel lülitage alati mahlapress enne välja, vajutades lüliti asendisse „O“. Kui mahlapress on seiskunud, siis valige asend „I“ või „R“.

Märkus: löikepead on kannust lihtne eemaldada, kui suruda kannu alumiselt teljelt (vt joonist 7)

4. Tühjendage viljaliha anum ja peske seejärel voolava vee all kannu kaas, löikepea, filter, kann ja viljaliha anum. Filtri puhastamiseks tuleb ainult nõgusalt pinda voolava vee all väikese puhastusharjaga mõned korrad harjata ja seejärel saab kogu filtri hõlpsalt puhastada.

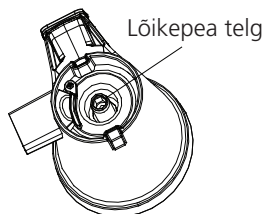

Joonis 7

5. Pühkige mootoriosa pühkige niiske lapiga. Ärge pange mootoriosa vette.
6. Kuivatage kõik osad, pange masin uuesti kokku ja hoiustage seadet kuivas kohas. Mahlaanumat saab hoiustada viljalihä anuma sees.

Retseptid

Spinati- ja banaanimahl

(2 portsjonit)

- Spinat 120 g
- Banaan 180 g
- Õun 300 g
- Sidrun 20 g

Paprika- ja tomatimahl

(2 portsjonit)

- Punane paprika 120 g
- Tomat 200 g
- Banaan 60 g
- Sidrun 10 g
- Õun 200 g

Porgandi- ja apelsinimahl

(2 portsjonit)

- Porgand 300 g
- Banaan 120 g
- Apelsin 210 g
- Sidrun 10 g

Porgandi- ja tomatimahl

(2 portsjonit)

- Porgand 200 g
- Tomat 160 g
- Apelsin 100 g
- Sidrun 30 g

Porgandi- ja õunamahl

(2 portsjonit)

- Porgand 300 g
- Õun 300 g
- Sidrun 30 g

Külmutatud magustoit mustikast ja banaanist

(2 portsjonit)

- Mustikad 100 g
- Banaan 180 g

Garantii

Hoidke ostutšekk alles, kuna garantiinõuete puhul läheb teil seda vaja. Kui garantiiperioodil juhtub, et tootjapoolse vea tõttu seade enam ei tööta, viige toode koos ostutšeki ja garantiipaberiga tagasi ostukohta.

Antud garantii alla minevad õigused ja kasulikkus lisanduvad teie seadusega ettenähtud tarbijaõigustele, mida antud garantii ei mõjuta. Garantiitingimusi on õigus muuta ainult SHARP-i majapidamisseadmete Euroopa esindusel.

Täiendavate garantiitingimustega tutvumiseks külastage veebisaiti www.sharphomeappliances.com

ПРЕДИ ДА ЗАПОЧНЕТЕ ДА ИЗПОЛЗВАТЕ ПРОДУКТА, ПРОЧЕТЕТЕ ВНИМАТЕЛНО НАСТОЯЩИЯ НАРЪЧНИК. ПРЕПОРЪЧВАМЕ ВИ ДА ГО ЗАПАЗИТЕ НА УДОБНО МЯСТО, ТАКА ЧЕ ДА ВИ БЪДЕ ПОД РЪКА ПО ВСЯКО ВРЕМЕ.

Важни мерки за безопасност

При използване на електрически уреди трябва винаги да бъдат следвани основни мерки за безопасност, включващи:

1. За да предотвратите възможността от пожар, токов удар или нараняване на хора, не потапяйте захранващия кабел или щепсела във вода или други течности.
2. Изключвайте уреда от електрическата мрежа, когато не го използвате, както и преди почистване. Оставете го да изстине преди сваляне и поставяне на части или преди почистване.
3. Не използвайте уреди с повреден захранващ кабел или щепсел, както и такива, показващи признаци на неизправност или повреда. При подобни случаи е необходимо уредът да бъде върнат в упълномощен сервизен център за проверка, настройка или ремонт.
4. Възможно е при употреба на аксесоари, които не са препоръчани от производителя, да се стигне до пожар, късо съединение или нараняване на хора.
5. Не използвайте на открито. Този продукт е предназначен за употреба единствено в домашни условия.
6. Не позволявайте захранващият кабел да провисва от ръб на маса или кухненски плот, както и да се докосва до нагорещени повърхности.
7. Не поставяйте продукта върху или в близост до нагорещен газов котлон или електрически плот, както и в нагрятата фурна.
8. При почистване на контейнера не използвайте разяждащи препарати, домакинска тел или други абразивни материали.
9. Преди изключване от електрическата мрежа завъртете/натиснете всички прибори за управление до положение "Изкл.", след което издърпайте щепсела от контакта. Винаги хващайте щепсела, без да дърпате кабела.
10. При работа на уреда някои негови компоненти се нагорещават силно. Избягвайте докосване с голи ръце. Използвайте единствено ръкохватките и приборите за управление.
11. При използване от деца, или когато такива играят в близост до уреда, е необходим строг контрол.
12. Не бива да позволявате деца да си играят с уреда.
13. Електрическите уреди могат да бъдат използвани от лица с намалени физически, сетивни или умствени възможности, както и от такива с липса на опит и познание, единствено когато са наблюдавани и инструктирани как да работят с тях по безопасен начин и разбират опасностите, които е възможно да възникнат.
14. С цел избягване риска от пожар или токов удар, не се опитвайте да разглобявате основния модул на продукта. В него не се съдържат части, които подлежат на обслужване от потребителя. Действията по отстраняване на повреди трябва да бъдат изпълнявани единствено от упълномощени лица.
15. Преди подмяна на аксесоари или докосване на подвижни части се уверете, че уредът е изключен от електрическата мрежа.
16. Избягвайте контакт с подвижните части.

Електрически кабел

- а) Необходимо е захранващият кабел да бъде къс (или с възможност за откачване) с цел намаляване възможността от заплитане или настъпване.
- б) Налични са по-дълги захранващи кабели с възможност за откачване, както и удължители. При използване на такива е необходимо да бъдете внимателни.
- в) При употреба на дълъг захранващ кабел с възможност за откачване или удължител е необходимо:
 1. Маркираната електрическа категория на изваждащия се захранващ кабел или удължаващия кабел трябва да бъде поне толкова колкото на уреда.
 2. По-дългият кабел трябва да бъде разположен по такъв начин, че да не виси над плота или масата, където може да бъде дръпнат от деца или съборен.

Информация за извеждане от употреба (частни домакинства)

1. В Европейския Съюз

Внимание: Ако желаете да изхвърлите този уред, моля не използвайте обикновена кофа за боклук.

Използваното електрическо оборудване трябва да бъде поставено отделно съгласно законодателството, което изисква правилно третиране, оползотворяване и рециклиране на излязлото от употреба електрическо и електронно оборудване.

Следвайки практиката на страните-членки, частните домакинства в ЕС могат да връщат своите излезли от употреба електрически и електронни уреди на определени места за безплатно събиране*. В някои страни* местният търговски представител може да вземе Вашия стар уред безплатно при покупката на нов продукт.

**За повече информация можете да се обърнете към местните власти.*

2. В страни извън ЕС

Ако искате да изхвърлите този продукт, моля свържете се с местните власти и разберете правилния за това начин. За Швейцария: Излязлото от употреба електрическо и електронно оборудване може да бъде върнато на търговеца без да е необходимо да се купува нов продукт. Допълнителните места за събиране са изброени на началната страница на www.swico.ch или www.sens.ch.

Устройство на сокоизстисквачката



Функции

Бавнооборотната сокоизстисквачка представлява уникална система, при която прясно изцеденият сок се получава чрез изстискване, вместо чрез смилане. Този процес позволява на сока да запази своя чист цвят, натурален вкус, хранителни съставки и витамини. Сокът потича в каната от струйника, а пулпата се отвежда в съответния контейнер през отделен, специално предназначен отвор. При използване на сокоизстисквачката контейнерът за пулпа и каната за сок трябва да

бъдат поставени по местата им. Как става това, можете да прочетете по-долу:

Преди първоначална употреба

1. Отстранете всички опаковки.
2. Измийте всички подвижни компоненти и аксесоари с топла сапунена вода. Изплакнете и изсушете добре. Никога не мийте електромотора, тъй като това би довело до опасност от токов удар.
3. За повече информация относно сглобяване вж. **“Сглобяване на бавнооборотна сокоизстисквачка”**.

Преди да пристъпите към сглобяване се уверете, че превключвателят е в положение “О” и уредът е изключен от електрическата мрежа.

Преди да пристъпите към употреба

1. За оптимално извличане на сок, храната трябва да бъде нарязана на парчета, не по-големи от 5 см.
 - Извадете костилките (сливи, праскови, манго, кайсии, череши и т.н.).
 - Ако кората е твърда, я обелете (пъпеша, ананаси, краставици, картофи и т.н.).
 - Плодовете и зеленчуците с мека кора се нуждаят единствено от измиване (ябълки, круши, моркови, репички, марули, зеле, магданоз, спанак, грозде, ягоди, целина и т.н.).
 - В сокоизстисквачката не бива да бъдат поставяни замразени продукти или лед.
 - При изцеждане на листни зеленчуци, за оптимален резултат ги смесете с плодове.
 - В сокоизстисквачката не бива да бъдат поставяни растителни или животински масла, тъй като могат да причинят повреда на смилачната глава.
 - Цитрусовите плодове трябва да бъдат обелени, а бялата сърцевина отстранена, в противен случай полученият сок може да е горчив.
2. Винаги накусвайте захарна тръстика, кудзу или зърнени храни (напр. боб, ориз) във вода, преди да ги поставите в сокоизстисквачката.
 - Поставете храната в приставката за подаване. Не я натискайте или избутвайте надолу. Приборът за избутване следва да бъде използван единствено ако храната заседне.
 - Поставяйте храната бавно, за да се позволи извличане на пулпата. За най-добри резултати е необходимо да не препълвате отделението и да не форсирате процеса на извличане.

Сглобяване

1. Поставете каната за изцеждане върху поставката, след което я завъртете, така че да се заключи. Сокоизстисквачката няма да функционира ако каната и приставката не са заключени (вж. Фиг. 2).

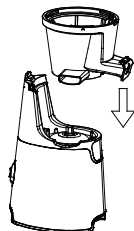

Фиг.1

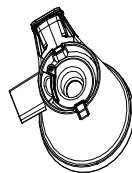
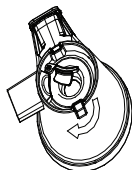

Фиг.2

2. Изберете филтър и го поставете върху съответната поставка в каната за изцеждане (вж. Фиг. 3a). След това поставете смилачната глава в каната за изцеждане (вж. Фиг.3b).

ЗАБЕЛЕЖКА: Този продукт съдържа 3 различни филтъра:

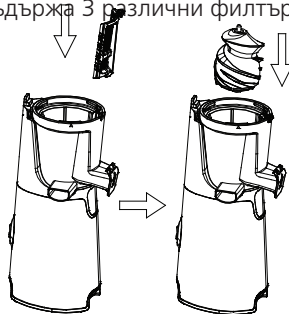

Фиг.3a

Фиг.3b

1. Филтър за сок. Предназначен предимно за извличане на сок.
2. Филтър за сос. Може да бъде използван за приготвяне на конфитюр, кетчуп, доматиен сос, песто, тофу, сироп, смути и т.н.
3. Филтър за замразени десерти. Подходящ за приготвяне на сорбе, сладолед, желе, млечен шейк и т.н.

Забележка: Никога не използвайте лед или дълбоко замразени храни при приготвяне на замразени десерти. Преди поставяне в сокоизстисквачката, продуктите трябва да бъдат размразени до степен, при която в тях може да бъде забодена вилица. Препоръчително е сокоизстисквачката да бъде почиствана след пресоването на всеки 500 гр. храна.

Никой от филтрите не може да бъде подменян с друг по време на работа.

3. Монтирайте приставката за подаване на храна върху каната за изцеждане (вж. Фиг.4а). Подравнете стрелките "X" върху приставката и каната (вж. Фиг.4b), след което завъртете по посока на часовниковата стрелка, така че символите "■" да се изравнят (вж. Фиг. 4c).

Уверете се, че приставката и каната са заключени посредством заключващия механизъм (вж. Фиг.4d). Сокоизстисквачката няма да функционира ако частите не са поставени по местата им и надлежно заключени. Приборът за избутване на храната може да бъде съхраняван в приставката за подаване (вж. Фиг.4e).

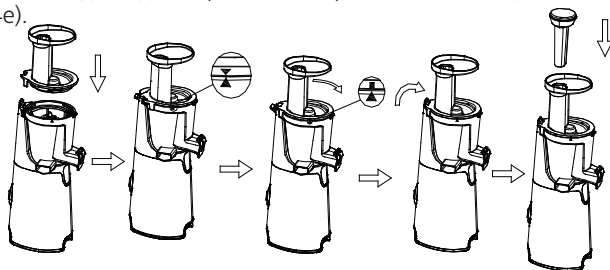

Фиг.4а

Фиг.4b

Фиг.4c

Фиг.4d

Фиг.4e

4. Поставете каната за сок и контейнера за пулпа под съответните отвори (вж. Фиг.5). Продуктът е готов за експлоатация.

Предупреждение: При преместване на сокоизстисквачката е необходимо да я държите за основния модул (електромотора).

НЕ използвайте сокоизстисквачката ако каната за сок и контейнера за пулпа не са поставени по местата им.

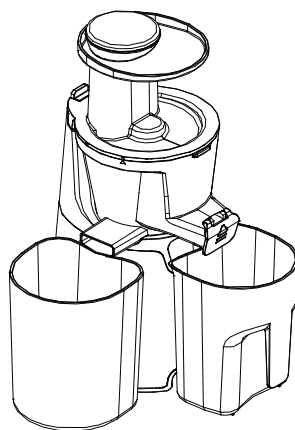

Фиг.5

Как да използвате Вашата сокоизстисквачка

1. Настройки на превключвателя за захранване:
 - I Включване на уреда
 - O Изключване на уреда
 - R Обратно въртене. Натиснете и задръжте този бутон за почистване на заседнала храна.
2. Уверете се, че каната за сок и контейнерът за пулпа са поставени по местата им.
3. За оптимални резултати, нарежете храната на малки парчета. Напр. морковите трябва да бъдат нарязани на резенчета с размер 15 мм x 15 мм, преди да бъдат поставени в уреда.

ЗАБЕЛЕЖКА:

- Извадете костилките (сливи, праскови, манго, кайсии, череша и т.н.).
- Ако кората е твърда, я обелете (пъпеши, ананаси, краставици, картофи и т.н.).
- Не подлагайте на обработка кокосови орехи, захарна тръстика или други подобни твърди храни. Това може да доведе до повреда на мотора.
- Не се препоръчва обработване на твърди плодове или зеленчуци, богати на фибри и скорбяла. Поставете храната във фунията на приставката за подаване. Не я натискайте и не я избутвайте надолу. Поставете храната бавно, така че пулпата да може да бъде извлечена. За оптимална ефективност не претоварвайте уреда и не форсирайте процеса на пресоване.

Забележка: Приборът за избутване следва да бъде използван единствено ако храната заседне във фунията.

5. Включете уреда в електрическата мрежа и поставете превключвателя в положение "I", за да стартирате извличането на сок.

Внимание: НЕ превключвайте директно от положение "I" към "R" или обратно – от "R" към "I" в никой момент, докато уредът работи. Ако това се налага, винаги изключвайте сокоизстисквачката чрез поставяне на превключвателя в положение "O". След като ходът на уреда бъде прекратен, изберете положение "I" или "R".

Внимание: Не използвайте сокоизстисквачката без в нея да има поставена храна.

Внимание: Никога не поставяйте пръстите си или предмети, различни от храна, в приставката за подаване, докато уредът работи. Ако желаете да отблокирате фунията за подаване на храна, е необходимо преди това да изключите уреда от електрическата мрежа.

6. Тази сокоизстисквачка разполага с вграден прекъсвач за безопасност с цел предотвратяване на повреди на електродвигателя. В случай че в уредът престане да функционира:
 - изключете сокоизстисквачката чрез преместване на превключвателя в положение "O".
 - изпълнете пренастройване с помощта на бутон нулиране, разположен под електромотора.

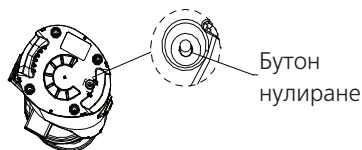

Фиг.6

- след това натиснете и задръжте превключвателя в положение "R" за няколко секунди. Изключете (положение "O"), след което включете отново (положение I).

- Ако уредът не функционира в положение "R", го изключете (положение "O"), прекъснете захранването от електрическата мрежа, след което го разглобете и сглобете отново, следвайки указанията от раздел "Сглобяване", включете го и поставете превключвателя в положение "I".

7. След като каната за сок се напълни (максималният обем е 400 мл.) или поставената храна бъде пресована, преди да продължите да използвате уреда, преместете превключвателя в положение "O" и освободете и двете кани.

Забележка: Максималната продължителност на работа не трябва да надвишава 15 минути. Препоръчва се преустановяване на работа за минимум 30 минути между два продължителни цикъла.

Забележка: Не поставяйте прекалено много продукти в уреда. Ако по време на работа каната за сок се напълни, е необходимо да изключите сокоизстисквачката и да я освободите, преди да пристъпите към следващия работен цикъл.

Забележка: Ако в хода на работа заключващият механизъм между приставката за подаване и основния модул бъде освободен, електромоторът ще се изключи с цел предотвратяване на опасност.

Почистване и профилактика

1. За по-лесно разглобяване и почистване включете сокоизстисквачката без храна за около 30 секунди. Ако приставката за подаване на храна не може да бъде свалена, опитайте да я активирате на заден ход (положение "R") или налейте малко вода във фунията.
2. Преди почистване изключете уреда от електрическата мрежа и изчакайте, докато се охлади.
3. Разглобете сокоизстисквачката в ред, обратен на посочения по-горе.

Внимание: НЕ превключвайте директно от положение "I" към "R" или обратно – от "R" към "I" в никой момент, докато уредът работи. Ако това се налага, винаги изключвайте сокоизстисквачката чрез поставяне на превключвателя в положение "O".

След като ходът на уреда бъде прекратен, изберете положение "I" или "R".

Забележка: Смилачната глава може да бъде свалена лесно от каната за изцеждане чрез избутване на оста, разположена на нейното дъно (вж. Фиг.7)

4. Освободете контейнера за пулпа, след което го почистете, заедно с



Фиг.7

приставката за подаване на храна, смилачната глава, филтъра и каната за сок под течаща вода. Почистете няколко пъти вдлъбнатата страна на филтъра с четката под течаща вода, след което целият филтър може да бъде изплакнат.

5. Избършете външната страна на основния модул с навлажнена кърпа. Никога не го потапяйте във вода.
6. Подсушете всички части и сглобете продукта, след което го приберете на сухо място. Каната за сок може да бъде поставена в контейнера за пулпа.

Рецепти

Сок от спанак и банан

(За 2 порции)

- Спанак..... 120 г
- Банани 180 г
- Ябълки..... 300 г
- Лимон..... 20 г

Сок от паприка и домати

(За 2 порции)

- Червена паприка..... 120 г
- Домати 200 г
- Банани 60 г
- Лимон..... 10 г
- Ябълки..... 200 г

Сок от морков и портокал

(За 2 порции)

- Моркови..... 300 г
- Банани 120 г
- Портокали 210 г
- Лимони..... 10 г

Сок от морков и домати

(За 2 порции)

- Моркови..... 200 г
- Домати 160 г
- Портокали 100 г
- Лимон..... 30 г

Сок от морков и ябълка

(За 2 порции)

- Моркови..... 300 г
- Ябълки..... 300 г
- Лимон..... 30 г

Замразени боровинки и банан

(За 2 порции)

- Боровинки..... 100 г
- Банани 180 г

Гаранция

Моля, пазете касовата бележка от покупката на продукта. Тя ще бъде изисквана при предявяване на всякакви гаранционни права. По време на гаранционния период, в малко вероятния случай, при който продуктът може да откаже да функционира поради конструктивен или производствен дефект, е необходимо да го върнете на мястото на закупуване, като носите със себе си касовата бележка и копие от тази гаранция.

Правата и привилегиите съгласно настоящата гаранция са допълнителни към вашите задължителни права, които не са засегнати от тази гаранция. Само Sharp Home Appliances (Европа) има право да променя тези права.

Подробните правила и условия на гаранцията могат да бъдат намерени на www.sharphomeappliances.com

CITIȚI ACEST MANUAL DE UTILIZARE CU ATENȚIE ÎNAINTE DE A UTILIZA APARATUL ȘI PĂSTRAȚI-L PENTRU CONSULTĂRI ULTERIOARE

Instrucțiuni importante de siguranță

La utilizarea aparatelor electrice, trebuie respectate întotdeauna precauțiile de siguranță de bază, inclusiv cele de mai jos:

1. Pentru a vă proteja împotriva riscului de incendiu, electrocutare și vătămări corporale, nu scufundați cablul, ștecărul sau aparatul în apă sau în alte lichide.
2. Scoateți din priză aparatul când nu îl folosiți și înainte de a-l curăța. Lăsați aparatul să se răcească înainte de a monta sau demonta piese și înainte de a curăța aparatul.
3. Nu utilizați niciun aparat cu un cablu sau ștecăr deteriorat sau după ce acesta a suferit defecțiuni sau a fost deteriorat în vreun fel. Returnați aparatul la un centru de service autorizat pentru examinare, reparații sau reglaje.
4. Utilizarea de accesorii nerecomandate de producătorul aparatului poate conduce la incendii, electrocutare sau vătămări corporale.
5. Nu utilizați la exterior. Acest produs este exclusiv pentru uz casnic.
6. Nu lăsați cablul să atârne peste marginea mesei sau a blatului sau să atingă o suprafață fierbinte.
7. Nu așezați pe sau lângă un arzător fierbinte pe gaz sau electric sau într-un cuptor încălzit.
8. Nu curățați recipientul cu soluții de curățare, bureți de sârmă sau alte materiale abrazive.
9. Pentru a deconecta aparatul, apăsați orice comandă în poziția „Off” (Oprit) și scoateți ștecărul din priză. Nu trageți niciodată de cablu.
10. Unele părți ale aparatului sunt fierbinți în timpul utilizării, nu le atingeți cu mâna. Folosiți doar mânerul, butoanele sau comenzile cu disc.
11. Este necesară supravegherea atentă atunci când un aparat este utilizat de către copii sau în apropierea acestora.
12. Copiii nu trebuie să se joace cu aparatul.
13. Aparatele pot fi folosite de persoane cu capacități fizice, senzoriale sau mentale reduse, sau fără experiență și cunoștințe, decât dacă acestea sunt supravegheate sau instruite cu privire la utilizarea în siguranță a unității și dacă înțeleg riscurile aferente.
14. Pentru a reduce riscul de incendiu sau electrocutare, nu încercați să dezasamblați corpul principal al produsului. În interior nu există piese ce pot fi reparate de utilizator. Reparațiile trebuie efectuate exclusiv de către personal de service autorizat.
15. Opriti aparatul și deconectați-l de la priză înainte de a schimba accesoriile sau înainte de a vă apropia de piesele care se mișcă în timpul utilizării.
16. Evitați contactul cu piesele mobile.

Cablu electric

- a) Un cablu de alimentare scurt (sau un cablu de alimentare detașabil) este furnizat pentru a reduce riscul care rezultă din încurcarea unui cablu lung sau împiedicarea în acesta.
- b) Sunt disponibile cabluri de alimentare detașabile, mai lungi sau cabluri prelungitoare, putând fi folosite cu atenție maximă.
- c) Dacă se utilizează un cablu de alimentare detașabil, lung sau un cablu prelungitor:
 1. Specificația electrică marcată a cablului de alimentare detașabil sau a cablului prelungitor trebuie să fie cel puțin la fel de mare ca specificația electrică a aparatului.
 2. Cablul mai lung ar trebui să fie aranjat astfel încât să nu atârne peste marginea blatului sau a mesei, unde poate fi tras de copii sau poate cauza împiedicarea persoanelor în el.

Informații pentru utilizatori privind casarea (gospodării)

1. În Uniunea Europeană

Atenție: Dacă doriți să aruncați acest dispozitiv, acesta nu poate fi tratat ca un reziduu menajer!

Echipamentele electrice și electronice uzate trebuie tratate separat și în concordanță cu legislația în vigoare referitoare la tratarea, recuperarea și reciclarea corespunzătoare a echipamentelor electrice și electronice uzate.

Ca urmare a implementării statelor membre, gospodăriile din țările UE pot returna echipamentele electrice și electronice uzate la centrele speciale de colectare în mod gratuit*. În unele țări, * este posibil ca și comerciantul local să primească gratuit produsul dvs. vechi în cazul în care cumpărați unul nou similar.

**Pentru mai multe detalii, contactați autoritățile locale.*

2. În alte țări din afara UE

Dacă doriți să eliminați acest produs, vă rugăm să contactați autoritățile locale și să întrebați care este modul corect de tratare. Pentru Elveția: echipamentele electrice sau electronice uzate pot fi returnate gratuit furnizorului, chiar dacă nu cumpărați un produs nou. Lista punctelor de colectare poate fi găsită la adresa www.swico.ch sau www.sens.ch.

Familiarizați-vă cu storcătorul

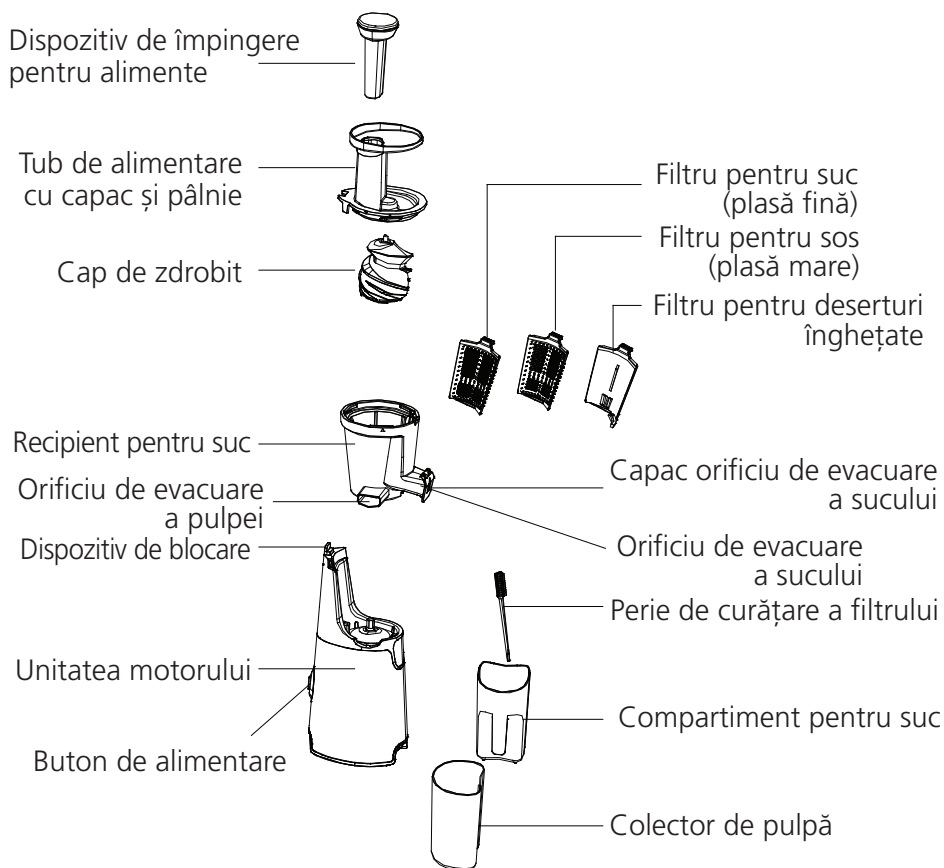

Descrierea funcționării

Storcătorul prin presare lentă este un sistem unic care produce suc proaspăt mai degrabă prin stoarcere decât prin zdrobire. Storcătorul prin presare lentă stoarce în loc să zdrobească, ceea ce face ca sucul să își păstreze culoarea originală, gustul natural, nutrienții și vitaminele. Sucul va curge în cană din duza de suc, iar pulpa va fi scoasă prin duza de evacuare a pulpei și va fi colectată în compartimentul pentru pulpă. Când folosiți storcătorul, compartimentul pentru pulpă și compartimentul pentru suc trebuie să fie asamblate pe poziție. Detaliile sunt descrise în continuare:

Înainte de prima utilizare

1. Îndepărtați toate materialele de ambalare.
2. Spălați toate componentele și accesoriile detașabile în apă caldă cu săpun, clătiți-le și uscați-le. Nu spălați însă niciodată unitatea motorului în apă, pentru a evita riscul de electrocutare.
3. Pentru asamblare, consultați secțiunea **„Asamblarea storcătorului prin presare lentă”**.

Înainte de asamblare, asigurați-vă că ați deconectat și oprit storcătorul prin presare lentă (butonul de alimentare este în poziția „O”).

Note înainte de utilizare

1. Asigurați-vă că tăiați alimentele în bucăți care să nu fie mai mari de 5 cm pentru o extragere optimă.
 - Îndepărtați sâmburii (prune, piersici, mango, caise, cireșe etc.)
 - Îndepărtați coaja (pepeni, ananas, castraveți, cartofi etc.)
 - Alimentele cu coajă subțire și alte alimente trebuie doar spălate (mere, pere, morcovi, ridichi, salată verde, varză, pătrunjel, spanac, struguri, căpșune, țelină etc.)
 - Nu introduceți în storcător fructe congelate sau gheață.
 - Când stoarceți verdețuri, amestecați-le cu fructe pentru un rezultat optim.
 - Nu introduceți în storcător uleiuri vegetale sau animale, pentru a evita deteriorarea capului de zdrobire.
 - Citricele trebuie decojite și miezul alb trebuie îndepărtat, altfel sucul poate avea un gust amar.
2. Înmuiați întotdeauna trestia de zahăr, nuca de cocos, kudzu sau cerealele (de ex. fasole, orez) în apă, înainte de a le introduce în storcător.
 - Dați drumul alimentelor în tubul de alimentare. Nu le împingeți și nu le apăsați forțat în jos. Dispozitivul de împingere din dotare trebuie folosit doar dacă alimentele s-au blocat.
 - Introduceți alimentele în ritm lent, pentru a permite extragerea întregii pulpe. Pentru rezultate optime, nu umpleți excesiv și nu vă grăbiți.

Asamblarea produsului

1. Asamblați recipientul pentru suc pe bază. După ce așezați recipientul pe bază, rătiți-l până se fixează pe poziție. Storcătorul nu va funcționa dacă recipientul și capacul sunt deblocate (a se vedea Fig. 2).

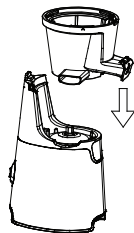

Fig. 1

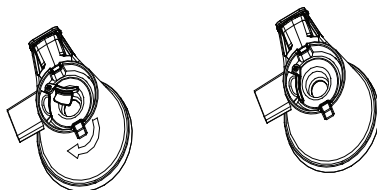

Fig. 2

2. Selectați filtrul necesar și montați-l în interiorul suportului pentru filtru din recipientul pentru suc (a se vedea Fig. 3a). După montarea filtrului necesar, introduceți capul de zdrobire în interiorul recipientului pentru suc (a se vedea Fig. 3b).

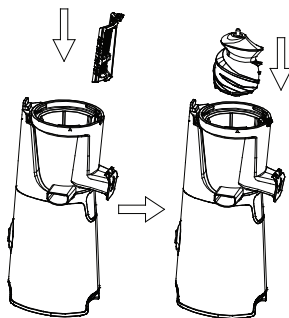

Fig. 3a

Fig. 3b

NOTĂ: Storcătorul prin presare lentă este dotat cu 3 tipuri diferite de filtre:

1. Filtru pentru suc. Dedicat în principal extragerii sucului.
2. Filtru pentru sos. Poate fi folosit pentru a face gem, ketchup, suc de roșii, pesto, tofu, sirop, smoothie-uri etc.
3. Filtru pentru deserturi înghețate. Adecvat pentru a face șerbet, înghețată, jeleu, milkshake etc.

Notă: Nu utilizați niciodată gheață sau alimente puternic congelate când preparați deserturi înghețate. Înainte de a le presa, alimentele congelate trebuie decongelate astfel încât să puteți introduce o furculiță în ele. Este recomandat să curățați storcătorul după ce presați câte 500 g de alimente.

Niciun filtru nu poate fi schimbat cu altul în timpul funcționării.

3. Asamblați capacul pe recipientul pentru suc (a se vedea Fig. 4a). Aliniați mai întâi săgețile „X” de pe capac și recipient (a se vedea Fig. 4b), apoi rotiți în sens antiorar pentru a alinia simbolurile „▲” symbols (a se vedea Fig. 4c). Asigurați-vă că blocați recipientul și capacul cu dispozitivul de blocare (a se vedea Fig. 4d). Storcătorul nu va funcționa dacă este deblocat și dacă nu sunt aliniate toate componentele. Dispozitivul de împingere pentru alimente poate fi depozitat la interiorul capacului recipientului (a se vedea Fig. 4e).

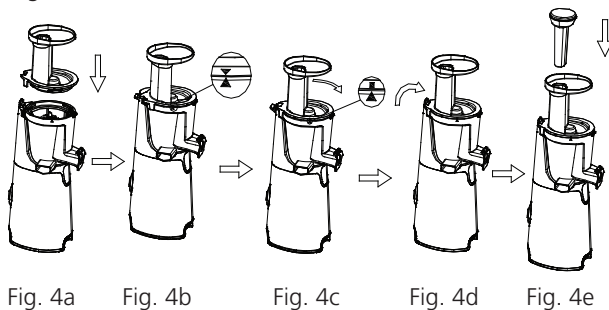

Fig. 4a

Fig. 4b

Fig. 4c

Fig. 4d

Fig. 4e

4. Așezați recipientele în dreptul orificiilor de evacuare pentru suc și pulpă (a se vedea Fig. 5). Produsul este acum gata de utilizat.

Avertizare: Când mutați storcătorul prin presare lentă, ridicați-l ținând de unitatea motorului.

NU utilizați storcătorul fără recipientele pentru pulpă și suc.

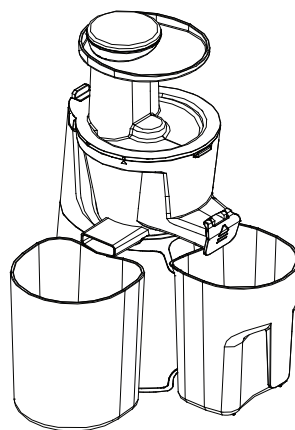

Fig. 5

Utilizarea storcătorului

1. Setările butonului de alimentare sunt:
 - I Pornire storcător
 - O Oprire storcător
 - R Rotire în sens invers. Țineți butonul apăsat pentru a elimina blocajele.
2. Asigurați-vă că recipientele pentru suc și pulpă se află pe poziție.
3. Pentru rezultate optime, tăiați alimentele în bucăți mai mici. De exemplu, morcovii trebuie tăiați în felii subțiri de 15 mm×15 mm, înainte de a-i introduce în aparat.

OBSERVAȚIE:

- Îndepărtați sâmburii (prune, piersici, mango, caise, cireșe etc.)
- Îndepărtați coaja (pepeni, ananas, castraveți, cartofi etc.)
- Nu procesați nucă de cocos, trestie de zahăr sau alimente dure similare, pentru a evita deteriorarea motorului.
- Nu este recomandat să procesați fructe tari sau legume bogate în fibre și amidon. Dați drumul alimentelor în tubul de alimentare de pe capacul recipientului pentru suc. Nu le împingeți și nu le apăsați forțat în jos. Introduceți alimentele în ritm lent, pentru a permite extragerea întregii pulpe. Pentru eficiență maximă, nu umpleți excesiv și nu vă grăbiți.

Notă: Dispozitivul de împingere pentru alimente trebuie utilizat în cazul în care alimentele se blochează în tubul de alimentare.

5. Conectați storcătorul la priză și comutați pe poziția „I” pentru a începe extragerea sucului.

Atenție: NU comutați direct de la „I” la „R”, nici de la „R” la „I” în niciun moment în timpul funcționării. Dacă este necesar, opriți întotdeauna storcătorul comutând la poziția „O”. După ce storcătorul încetează să mai funcționeze, selectați „I” sau „R”.

Atenție: Nu folosiți storcătorul fără alimente în interiorul său.

Atenție: Nu introduceți niciodată degetele sau alte obiecte în tubul de alimentare, în afară de alimentele pe care intenționați să le stoarceți, în timpul funcționării storcătorului. Deconectați storcătorul de la priză înainte de a debloca tubul de alimentare.

6. Storcătorul prin presare lentă este prevăzut cu un dispozitiv de siguranță, pentru a evita deteriorarea motorului.
Dacă storcătorul se blochează și nu funcționează:
 - opriți storcătorul comutându-l la poziția „O”
 - rețetați storcătorul apăsând butonul de resetare de sub unitatea motorului.

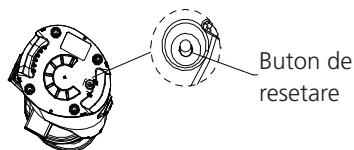

Fig. 6

- după resetare, comutați și țineți apăsat pe poziția de rotire în sens invers „R” timp de câteva secunde. Opriți storcătorul comutând la poziția O” și porniți-l (I) din nou.
- Dacă funcția de rotire în sens invers „R” nu funcționează, opriți storcătorul comutând la poziția „O”, deconectați și reasamblați storcătorul urmând instrucțiunile de asamblare a produsului, conectați storcătorul și porniți-l, comutând la poziția „I”.

7. După ce recipientul pentru suc este plin (capacitatea maximă este de 400 ml) sau după ce ați terminat, opriți storcătorul comutând la poziția „O” și goliți ambele recipiente, înainte de a continua utilizarea aparatului.

Notă: Timpul maxim de funcționare nu trebuie să depășească 15 minute și este recomandat să îl lăsați în pauză de cel puțin 30 de minute între două cicluri continue.

Notă: Nu introduceți prea multe alimente odată. În timpul funcționării, după ce recipientul pentru suc este plin, trebuie să opriți aparatul și să goliți recipientul de reziduuri înainte de ciclul următor.

Notă: În timpul funcționării, dacă butonul de blocare dintre capacul recipientului și unitatea motorului este deconectat, motorul se va opri pentru a evita pericolele.

Curățare și întreținere

1. Pentru a facilita dezasamblarea și curățarea aparatului, puneți în funcțiune storcătorul, fără a introduce alimente în el, timp de aproximativ 30 de secunde. În cazul în care capacul recipientului se deschide greu, încercați să porniți funcția de rotire în sens invers „R” sau turnați puțină apă în tubul de alimentare pentru a-l curăța.
2. Înainte de a curăța aparatul, deconectați-l de la priză și așteptați până se răcește.
3. Efectuați procedura de asamblare în ordine inversă pentru a dezasambla storcătorul.

Atenție: NU comutați direct de la „I” la „R”, nici de la „R” la „I” în niciun moment în timpul funcționării. Dacă este necesar, opriți întotdeauna storcătorul comutând la poziția „O”. După ce storcătorul încetează să mai funcționeze, selectați „I” sau „R”.

Notă: Capul de zdrobire poate fi detașat cu ușurință de pe recipientul pentru suc, dacă se împinge axul la baza recipientului pentru suc (a se vedea Fig. 7)

4. Goliți recipientul de reziduuri și apoi curățați capacul recipientului, capul de zdrobire, sita, recipientul și recipientul de reziduuri sub jet de apă. Când curățați sita, trebuie să periați doar suprafața concavă a sitei sub jet de apă, folosind o perie mică de mai multe ori, iar apoi puteți curăța toată sita.

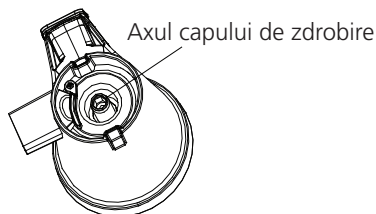

Fig. 7

5. Ștergeți exteriorul unității motorului cu o cârpă umedă. Nu scufundați niciodată unitatea motorului în apă.
6. Uscați toate componentele și asamblați-le corect, apoi depozitați aparatul într-un loc uscat. Recipientul pentru suc poate fi depozitat în recipientul pentru reziduuri.

Rețete

Suc de spanac și banane

(Pentru 2 porții)

- Spanac..... 120 g (4,2 oz)
- Banane 180 g (6,4 oz)
- Mere..... 300 g (10,6 oz)
- Lămâie..... 20 g (0,7 oz)

Suc de roșii și ardei roșu

(Pentru 2 porții)

- Ardei roșu 120 g (4,2 oz)
- Roșii..... 200 g (7,1 oz)
- Banane 60 g (2,1 oz)
- Lămâie..... 10 g (0,4 oz)
- Mere..... 200 g (7,1 oz)

Suc de morcovi și portocale

(Pentru 2 porții)

- Morcovi 300 g (10,6 oz)
- Banane 120 g (4,2 oz)
- Portocale..... 210 g (7,4 oz)
- Lămâie..... 10 g (0,4 oz)

Suc de morcovi și roșii

(Pentru 2 porții)

- Morcovi 200 g (7,1 oz)
- Roșii..... 160 g (5,7 oz)
- Portocale..... 100 g (3,5 oz)
- Lămâie..... 30 g (1,1 oz)

Suc de morcovi și mere

(Pentru 2 porții)

- Morcovi 300 g (10,6 oz)
- Mere..... 300 g (10,6 oz)
- Lămâie..... 30 g (1,1 oz)

Specialitate înghețată de afine și banane

(Pentru 2 porții)

- Afine..... 100 g (3,5 oz)
- Banane 180 g (6,4 oz)

Garanție

Păstrați chitanța deoarece aceasta vă va fi solicitată în cazul solicitărilor de intervenții în perioada de garanție. În perioada de garanție, în cazul improbabil în care aparatul nu mai funcționează din cauza unui defect de proiectare sau fabricație, returnați-l la magazinul de unde l-ați achiziționat, împreună cu chitanța și o copie a acestei garanții.

Drepturile și beneficiile prevăzute de această garanție se adaugă drepturilor dvs. legale, care nu sunt afectate de garanție. Doar Sharp Home Appliances (Europa) are dreptul de a modifica acești termeni.

Pentru detalii suplimentare privind Termenii și condițiile garanției, vizitați www.sharphomeappliances.com

POZORNO PREBERITE TA NAVODILA ZA UPORABO, PREDEN UPORABLJATE NAPRAVO IN JIH SHRANITE ZA V PRIHODNJE.

Pomembni zaščitni ukrepi

Pri uporabi električnih naprav morate upoštevati osnovne varnostne ukrepe skupaj s sledečim:

1. Za zaščito pred požarom, električnim udarom in osebnimi poškodbami ne potaplajte kabla ali vtiča v vodo ali druge tekočine.
2. Ko naprave ne uporabljate in preden jo očistite, ko izklopite iz vtičnice. Pustite, da se ohladi, preden nameščate ali odstranjujete dele in pred čiščenjem naprave.
3. Ne uporabljajte naprave s poškodovanim kablom ali vtičem ali če se naprava okvari oz. je na kakršen koli način poškodovana. Vrnite jo na pooblaščen servis v pregled, popravilo ali nastavitev.
4. Uporaba delov naprave, ki jih ne priporoča proizvajalec, lahko povzroči požar, električni udar ali osebne poškodbe.
5. Ne uporabljajte zunaj. Ta naprava je namenjena samo za domačo gospodinjsko uporabo.
6. Kabel ne sme viseti čez rob mize ali pulta in se dotikati vročih površin.
7. Ne postavljajte na ali blizu vročih plinskih ali električnih gorilnikov ali v ogreto pečico.
8. Posod ne čistite s čistili, kovinskimi gobicami ali drugimi jedkimi materiali.
9. Za odklop obrnite/pritisnite katerikoli gumb v položaj »Off« (izklop) in odstranite vtič iz električne vtičnice. Vedno držite za vtikač, nikoli ne vlecite za kabel.
10. Nekateri deli naprave med delovanjem postanejo vroči, zato se jih ne dotikajte z roko. Uporabljajte samo ročaje, gumbe in upravljalne gumbe.
11. Če katero koli napravo uporabljate v bližini otrok ali z njimi, jih morate natančno nadzorovati.
12. Otroci se ne smejo igrati z napravo.
13. Uporaba te naprave je namenjena osebam z zmanjšanimi fizičnimi, senzoričnimi in mentalnimi zmožnostmi ali z nezadostnimi izkušnjami in znanjem o pravilni uporabi, razen če te osebe niso bile ustrezno podučene s strani odgovornega in zato razumejo možno tveganje.
14. Da zmanjšate tveganje električnega udara, ne poskušajte razstavljati glavnega ohišja izdelka. V notranjosti ni delov, ki jih lahko popravi uporabnik. Popravila naj opravlja samo tehnično servisno osebje.
15. Pred zamenjavo pripomočkov ali delov, ki se premikajo med uporabo, zagotovite, da ste napravo izključili in odklopili iz električne vtičnice.
16. Izogibajte se stiku z gibljivimi deli.

Električni kabel

- a) Kratek napajalni kabel (ali odstranljiv napajalni kabel) je dobavljen za zmanjšanje tveganja zaradi zapletanja ali spotikanja čez daljši kabel.
- b) Na voljo so daljši odstranljivi napajalni ali podaljševalni kabli, ki jih lahko uporabljate, če z njimi ravnate previdno.
- c) Če uporabljate daljši odstranljivi napajalni ali podaljševalni kabel:
 1. Označene električne specifikacije odstranljivega napajalnega ali podaljševalnega kabla morajo biti vsaj enake ali večje kot specifikacije naprave.
 2. Daljši kabel namestite tako, da se ne bo nabiral prek pulta ali zgornjega dela mize, kjer zanj lahko povlečejo otroci, ali se spotaknete.

Informacije o odlaganju za uporabnike (zasebna gospodinjstva)

1. V Evropski uniji

Pozor: če želite odvreči to napravo, je ne odložite v običajen koš za smeti!

Uporabljeno električno in elektronsko opremo je treba obravnavati ločeno in v skladu z zakonodajo, ki zahteva ustrezno obravnavanje, ponovno uporabo in recikliranje uporabljenih električnih in elektronskih opreme.

Zasebna gospodinjstva v EU lahko uporabljeno električno in elektronsko opremo brezplačno odložijo na označena zbirna mesta*. V nekaterih državah* lahko star izdelek brezplačno prevzame tudi prodajalec, če kupite podoben nov izdelek.

**) Za več informacij se obrnite na lokalno upravo.*

2. V državah zunaj EU

Če želite zavreči izdelek, se posvetujte z lokalnimi oblastmi in poskrbite za pravilno metodo odlaganja. Za Švico: uporabljeno električno ali elektronsko opremo lahko brezplačno vrnete prodajalcu, tudi če ne kupite novega izdelka. Ostala zbirna mesta so navedena na spletni strani www.swico.ch ali www.sens.ch.

Vaš sokovnik



Opis funkcij

Počasni sokovnik je edinstven sistem, kjer svež sok nastane s stiskanjem in ne sekljanjem. Počasni sokovnik iztisne namesto zmelje, da sok ohrani svojo čisto barvo, naraven okus, hranila in vitamine. Sok bo stekel v posodico za sok iz dulca za sok in pulpo bo iz dulca za pulpo zbirala posodica za pulpo. Ko uporabljate sokovnik, morata biti posodici za sok in pulpo nameščeni. Podrobnosti bodo opisane v nadaljevanju:

Pred prvo uporabo

1. Odstranite vso embalažo.
2. Operite vse snemljive dele in pripomočke v vodi z blago milnico in jih izperite ter osušite. Motorčka nikoli ne čistite v vodi, sicer lahko pride do električnega udara.
3. Za montažo si oglejte »**Montaža počasnega sokovnika**«.

Pred montažo morate odklopiti vtič in izklopiti počasni sokovnik (stikalo v položaju »O«).

Opombe pred uporabo

1. Hrana naj bo razrezana v kose, manjše od 5 cm za optimalno pripravo.
 - Odstranite koščice (slive, breskve, mango, marelice, češnje ipd.)
 - Olupite trdo kožo (melone, ananasi, kumarice, krompir ipd.)
 - Sadje in zelenjavo z mehko kožo morate samo oprati (jabolka, hruške, korenje, radič, solata, zelje, peteršilj, špinača, grozdje, jagode, zelena ipd.)
 - V sokovnik ne vstavljajte zamrznjenega sadja ali ledu.
 - Ko pripravljate listnato zelenjavo, jo zamešajte s sadjem za najboljše rezultate.
 - V sokovnik ne vstavljajte rastlinskega ali živalskega olja, sicer lahko poškodujete glavo za sekljanje.
 - Citruse olupite in odstranite stržen, sicer bo sok lahko grenkega okusa.
2. Vedno namočite sladkorni trs, kokos, kudzu ali kosmiče (npr. fižol, riž) v vodi preden jih vstavite v sokovnik.
 - Hrano spustite skozi dovodno cevko. Ne potiskajte je dol s silo. Potiskalo uporabite samo, če se hrana zatakne.
 - Hrano vstavljajte počasi in tako omogočite, da se izloči vsa pulpa. Za najboljše rezultate ne prenapolnite.

Montaža izdelka

1. Montirajte posodo za sok v ležišče, nato ga obrnite, da se zaskoči na svoje mesto. Sokovnik ne bo deloval, če posoda in pokrov nista zaklenjena (glej sl. 2).

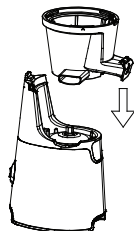

Sl. 1

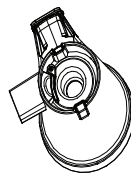
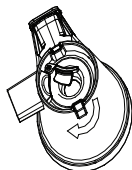

Sl. 2

2. Izberite potreben filter in ga namestite v držalo za filter na posodi za sok (glej sl. 3a). Ko je potreben filter nameščen, namestite glavo za sekljanje v posodo (glej sl. 3b).

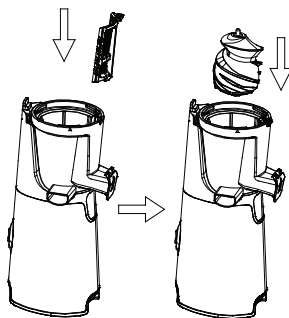

Sl. 3a

Sl. 3b

OPOMBA: Počasni sokovnik ima 3 različne vrste filtrov:

1. Filter za sok. Večinoma namenjen iztiskanju soka.
2. Filter za omako. Z njim lahko naredite marmelado, kečap, paradižnikovo omako, pesto, tofu, sirup, smutije ipd.
3. Filter za zmrznjene sladice. Primeren za sorbet, sladoled, žele, mlečne napitke ipd.

Opomba: pri pripravi zamrznjenih sladkanih izdelkov nikoli ne uporabljajte ledu ali globoko zamrznjene hrane. Pred stiskanjem morate odmrzniti hrano do te mere, da lahko vanjo zabodete vilice. Priporočamo čiščenje sokovnika po vsakih 500 g uporabljene hrane.

Med delovanjem nobenega filtra ne morete izmenjati z drugim.

3. Sestavite pokrov posode za sok (glej sl. 4a). Najprej poravnajte puščici »X« na pokrovu in posodi (glej sl. 4b), nato obrnite v smeri urnega kazalca in poravnajte simbola »I« (glej sl. 4c). Prepričajte se, da sta pokrov in posoda zaklenjeni (glej sl. 4d). Sokovnik odklenjen ne bo deloval in če vsi deli niso dobro poravnani. Potiskalo za hrano lahko shranite v pokrovu posode (glej sl. 4e).

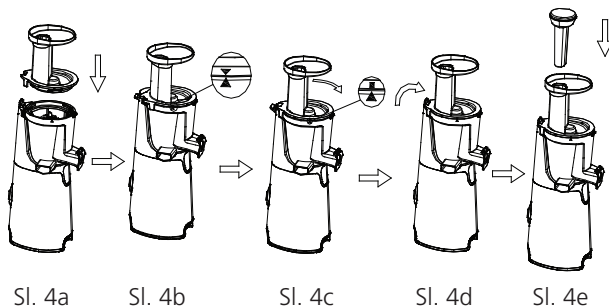

4. Postavite posode tako za izhod za pulpo kot sok (glej sl. 5). Izdelek je sedaj pripravljen na uporabo.

Pozor: Ko premikate počasni sokovnik, ga dvignite tako, da primete za motorček.

NE uporabljajte sokovnika brez posodic za sok in pulpo.

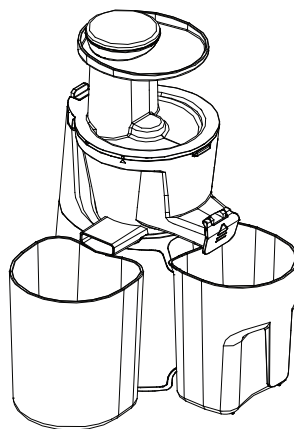

Sl. 5

Uporaba sokovnika

- Nastavitve glavnega stikala:
 - I Vkllop sokovnika
 - O Izklop sokovnika
 - R Obratno vrtenje. Zadržite gumb za čiščenje v primeru zamašitve.
- Prepričajte se, da sta posodici za sok in pulpo na svojem mestu.
- Za najboljše rezultate razrežite hrano v manjše kose. Korenje npr. razrežite na manjše rezine velikosti 15 mm x 15 mm, preden jih vstavite v napravo.

OPOMBA:

- Odstranite koščice (slive, breskve, mango, marelice, češnje ipd.)
- Olupite trdo kožo (melone, ananasi, kumarice, krompir ipd.)
- Ne vstavljajte kokosa, sladkornega trsa ali podobne trde hrane, da ne poškodujete motorčka.
- Ne priporočamo uporabe trše hrane ali zelenjave, bogate z vlakninami in škrobom. Hrano spustite skozi dovodno cevko na pokrovu posode za sok. Ne pritiskajte ali potiskajte navzdol. Hrano vstavljajte počasi in tako omogočite, da se izloči vsa pulpa. Za najboljše rezultate ne prenapolnite.

Opomba: Potiskalo za hrano uporabite, če se hrana zatakne v dovodni cevki.

- Vklopite sokovnik in preklopite v položaj »I« za začetek iztiskanja soka.

Pozor: Med delovanjem nikoli NE preklopite neposredno iz položaja »I« v »R« ali obratno. Po potrebi vedno izklopite sokovnik tako, da preklopite v položaj »O«. Ko sokovnik preneha delovati, izberite »I« ali »R«.

Pozor: Ne uporabljajte sokovnika brez vstavljenе hrane.

Pozor: Ko naprava deluje, nikoli ne vstavljajte prstov ali drugih predmetov v dovodno cevko, razen hrane, ki jo boste uporabili s počasnim sokovnikom. Odklopite napravo, preden odblokirate dovodno cevko.

- Počasni sokovnik je opremljen z varnostnim pripomočkom, ki preprečuje poškodbe motorčka.

Če se sokovnik zatakne in ne deluje:

- izklopite sokovnik z »O«
- ponastavite sokovnik s pritiskom stikala za ponastavitev pod motorčkom.



Sl. 6

- zatem za nekaj sekund preklopite in zadržite položaj »R«. Izklopite z »O« in znova vklopite (I).

- Če položaj »R« ne deluje, izklopite sokovnik z »O«, odklopite iz elektrike in znova sestavite sokovnik z upoštevanjem navodil iz poglavja »Montaža izdelka«, nato priklopite in vklopite »I« sokovnik.

7. Ko je posodica za sok polna (največja kapaciteta je 400 ml) ali ste zaključili z delom, izklopite sokovnik z »O« in izpraznite obe posodici, preden nadaljujete z uporabo.

Opomba: Maksimalni čas delovanja naj ne preseže 15 minut in priporočamo, da med dvema neprekinjenima cikloma naprava počiva 30 minut.

Opomba: Naenkrat ne vstavljajte preveč hrane. Ko je med delovanjem posodica za sok polna, morate zaustaviti napravo in izprazniti ostanke v posodici pred naslednjim ciklom.

Opomba: Če se med delovanjem stikalo za zaklepanje med pokrovom posode in motorčkom prekine, se bo motorček zaustavil in preprečil nevarnost.

Čiščenje in vzdrževanje

1. Za enostavno demontažo in čiščenje naprave naj sokovnik deluje pribl. 30 sekund brez vstavljenе hrane. Če je pokrov posode težko sneti, poskusite z obratnim delovanjem »R« ali nalijte malo vode v dovodno cevko, da jo očistite.
2. Pred čiščenjem odklopite napravo in počakajte, da se ohladi.
3. Za demontažo sokovnika sledite navodilom za montažo v obratnem vrstnem redu.

Pozor: Med delovanjem nikoli NE preklopite neposredno iz položaja »I« v »R« ali obratno. Po potrebi vedno izklopite sokovnik tako, da preklopite v položaj »O«. Ko sokovnik preneha delovati, izberite »I« ali »R«.

Opomba: Glavo za sekljanje je mogoče preprosto sneti iz posode za sok, če potisnete za os na dnu posode za sok (glej sl. 7)

4. Izpraznite preostanke v posodi in nato pod tekočo vodo očistite pokrov posode, glavo za sekljanje, filter, posodo in posodico z ostanki. Pri čiščenju filtra samo večkrat podrgnite vbočeno površino filtra pod tekočo vodo z manjšo krtačko in nato lahko dobro očistite še ostali del filtra.



Sl. 7

5. Obrišite zunanost motorčka z vlažno krpo. Motorčka nikoli ne potaplajte v vodo.
6. Posušite vse dele in jih natančno sestavite, nato pa shranite napravo v suhem prostoru. Posodico za sok lahko shranite v posodi za ostanke.

Recepti

Špinačni in bananin sok

(2 porcij)

- Špinača 120 g
- Banane 180 g
- Jabolko 300 g
- Limona 20 g

Paradižnikov sok s papriko

(2 porcij)

- Rdeča paprika 120 g
- Paradižnik 200 g
- Banana 60 g
- Limona 10 g
- Jabolko 200 g

Korenčkov-pomarančni sok

(2 porcij)

- Korenje 300 g
- Banane 120 g
- Pomaranča 210 g
- Limona 10 g

Korenčkov-paradižnikov sok

(2 porcij)

- Korenje 200 g
- Paradižnik 160 g
- Pomaranča 100 g
- Limona 30 g

Korenčkov-jabolčni sok

(2 porcij)

- Korenje 300 g
- Jabolko 300 g
- Limona 30 g

Borovnice in banane, zmrznjeno

(2 porcij)

- Borovnice 100 g
- Banane 180 g

Garancija

Shranite vaš račun, saj ga boste potrebovali v primeru uveljavljanja te garancije. Če se slučajno zgodi, da med tem garancijskim obdobjem naprava ne deluje več zaradi napake v zasnovi ali proizvodnji, jo odnesite nazaj na mesto nakupa, z originalnim računom in kopijo te garancije.

Pravice in koristi te garancije so dodane vašim ustavnim pravicam, ki pa na njih ne vpliva na noben način. Samo družba Sharp Home Appliances (Europe) ima pravico, da spremeni ta določila.

Za nadaljnje pogoje in določila garancije obiščite www.sharphomeappliances.com

**PAŽLJIVO PROČITAJTE OVO KORISNIČKO UPUTSTVO PRE UPOTREBE UREĐAJA I SAČUVAJTE GA ZA
BUDUĆU REFERENCJU**

Važne mere predostrožnosti

Kada se koriste električni uređaji, osnovne bezbednosne mere predostrožnosti treba da se poštuju, uključujući ove ispod:

1. Za zaštitu od požara, električnog udara i ozleda osobama ne uranjajte kabl, utičnicu u vodu ili drugu tečnost.
2. Isključite iz izlaza kada se ne koristi i pre čišćenja. Dopustite da se ohladi pre nego što stavite ili skinete delove i pre čišćenja uređaja.
3. Ne rukujte uređajem sa oštećenim kablom ili utičnicom ili nakon kvara uređaja, ili ako je oštećen na neki način. Vratite uređaj ovlašćenom servisnom objektu za pregled, popravu ili prilagođavanje.
4. Korišćenje dodataka koji se ne preporučuju od proizvođača uređaja mogu da dovedu do požara, strujnog udara ili ozlede osobama.
5. Ne koristite napolju. Ovaj uređaj je namenjen samo za korišćenje u kući.
6. Neka kabl ne visi preko ivice stola ili naslona niti dodirujte vrelu površinu.
7. Ne stavljajte na ili u blizinu vrućeg gasa ili električnog grejača ili u rernu koja greje.
8. Ne čistite kontejner čistačima, podlogama od čelične vune ili drugim abrazivnim materijalima.
9. Za isključivanje, uključite/pritisnite bilo koju kontrolu na „Isključeno“, uklonite utikač iz utičnice. Uvek držite utikač. Ali nikada ne vucite kabl.
10. Neki delovi uređaja su vrući kada se njima rukuje, pa ne dodirujte ih rukom. Koristite samo ručke ili dugmad, kontrole birača.
11. Blisko nadgledanje je neophodno kada se koristi bilo koji uređaj od strane ili u blizini dece.
12. Deca ne treba da se igraju uređajem.
13. Uređaji mogu da se koriste od strane lica sa smanjenim fizičkim, senzornim ili mentalnim kapacitetima ili nedostatkom iskustva i znanja ako im je dato nadgledanje ili uputstva u vezi sa korišćenjem uređaja na bezbedan način i ako razumeju opasnosti koje postoje.
14. Za snižavanje rizika od požara ili strujnog udara, ne pokušavajte da rastavite glavno telo proizvoda. Ne postoje servisni delovi za korisnika. Opravku treba da izvrše samo ovlašćeni zaposleni radnici u servisu.
15. Isključite uređaj i isključite ga iz dovoda pre punjenja dodataka ili delova koji se pomeraju kada se koriste.
16. Izbegavajte kontakt sa pokretnim delovima.

Električni kabl

- a) Kratak kabl za napajanje (ili kabl za napajanje koji može da se izvuče) treba da se dostavi da bi se smanjio rizik do kojeg dolazi usled upetljanja ili ako se saplete nad dugačkim kablom.
- b) Duži kabl za napajanje koji može da se izvuče ili produžni kablovi dostupni su i mogu da se koriste ako se obrati pažnja pri njihovom korišćenju.
- c) Ako se koristi dug kabl za napajanje koji može da se izvuče ili ako se koristi produžni kabl:
 1. Obeležena električna oznaka kabl za napajanje koji može da se izvuče ili produžni kabl treba da budu bar toliko veliki kao električno obeležje uređaja.
 2. Duži kabl treba da se aranžira tako da ne padne preko naslona ili stola gde može da se povuče od strane dece ili može da se zapne.

Unformacije o ukklanjanju za korisnike (privatna domaćinstva)

1. U Evropskoj Uniji

Pažnja: Ukoliko želite da se rešite ove opreme, molimo da ne koristite običnu kantu za otpatke!

Upotrebljena električna i elektronska oprema se mora odlagati posebno u skladu sa propisima koji nalažu pravilnu upotrebu, popravku i preradu upotrebljene električne i elektronske opreme.

Nakon implementacije od strane država članica privatnih domova u okviru EU država korisnik može da vrati svoj korišćenu električnu ili elektronsku opremu u određene prikupne objekte i to besplatno*. U nekim zemljama* vaš lokalni prodavac takođe može da uzme vaše stare proizvode i to besplatno ako kupite slični novi.

**Molimo da kontaktirate lokalne vlasti za više detalja.*

2. U drugim državama izvan EU

Ako želite da odložite ovaj proizvod, molimo vas da kontaktirate lokalnu vladu i pitate ih za pravilan metod odlaganja. Za Švajcarsku: korišćena električna ili elektronska oprema može da se vrati

besplatno prodavcu, čak i ako ne kupite novi proizvod. Dalji objekti za prikupljanje navedeni su na početnoj strani www.swico.ch ili www.sens.ch.

Upoznajte svoj sokovnik

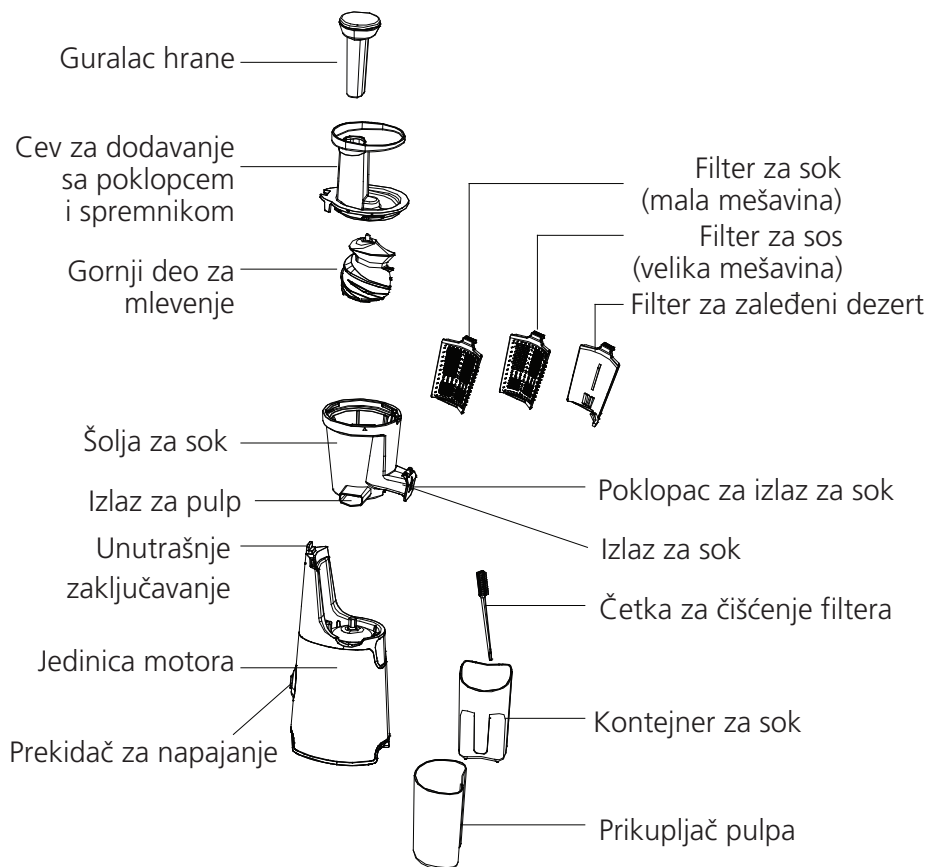

Opis funkcije

Sokovnik niske brzine je jedinstveni sistem gde svež sok dolazi iz ceđenja a ne drobljenja. Spori sokovnik istiskuje umesto da drobi što dopušta soku da održi svoju čistu boju, prirodni ukus, hranjive vrednosti i vitamine. Sok će teći u vašu šolju za sok iz izlaza za sok a pulpa će se izbaciti u izlaz za izbacivanje pulpe i prikupljače je kontejner za pulp. Kada koristite sokovnik, kontejner za pulp i kontejner za sok moraju da se sakupe u poziciji. Detalji će biti opisani u sledećem:

Pre prve upotrebe

1. Uklonite pakovanje.
2. Operite delove koji mogu da se skinu i dodatke u toplu vodu sa sapunom i isperite ih i osušite. Ali nikada ne perite jedinicu motora u vodi kako biste sprečili rizik od strujnog udara.
3. Za montiranje pogledajte „**Montiranje sporog sokovnika**“.

Pre montiranja, postarajte se da izvučete iz utičnice i isključite spor spokovnik (prekidač za napajanje je u poziciji „O“.

Napomene pre upotrebe

1. Postarajte se da isečete hranu u delove koji nisu veći od 5 cm/2 inča za optimalnu ekstrakciju.
 - Uklonite koštice (šljive, breskve, mango, kajsije, višnje.)
 - Oljuštite do kože (lubenice, ananas, krastavac, krompir itd.)
 - Sa mekom kožom i druga hrana treba samo da se opere (jabuke, kruške, šargarepe, rotkvice, salata, kupus, peršun, spanać, grožđe, jagode, celer itd.)
 - Ne stavljajte u sokovnik zaleđeno voće ili led.
 - Kada pravite sok od zelenih listova, pomešajte ih sa voćem za optimalni rezultat.
 - Ne stavljajte povrće životinjskog ulja u sokovnik da biste izbegli štetu nad gornjim delom za mlevenje.
 - Citrus voće treba da se oljušti i belo jezgro da se ukloni, u suprotnom će sok imati gorak ukus.
2. Uvek uronite šećernu repu, kokos, kudzu ili žitarice (npr. pasulj, pirinadž) u vodu, pre nego što ih stavite u sokovnik.
 - Ispustite hranu u cev za dodavanje. Ne gurajte niti stavljajte silom na dole. Gurač koji je dostavljen se koristi samo ako se hrana zaglavi.
 - Sporo ubacujte hranu, da biste dozvolili da se pulp izvuče. Za najbolje rezultate nemojte da previše stavite ili da žurite.

Montiranje proizvoda

1. Montirajte šolju za sok na bazu. Kada je šolja na bazi, zavrnite dok ne legne na mesto. Sokovnik neće raditi ako šolja ili poklopac nisu zaključani (pogledajte sl. 2).

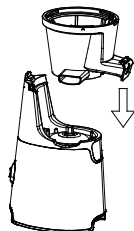

Fig.1

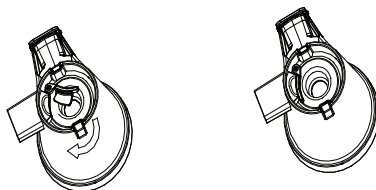

Fig.2

2. Izaberite željeni filter i postavite filter unutar držača za filter u šolji za sok (pogledajte sl. 3a). Kada se željeni filter postavi, stavite gornji deo za mlevenje unutar šolje za sok (pogledajte sl. 3b).

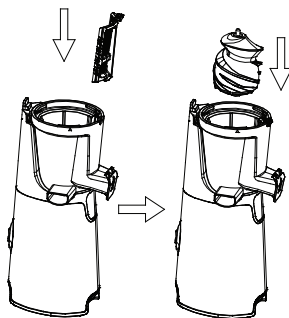

Fig.3a

Fig.3b

NAPOMENA: Spori sokovnik dolazi u 3 različita tipa filtera:

1. Filter za sok. Uglavnom se koristi za ekstrakciju soka.
 2. Filter za sos. Može da se koristi za pravljenje džema, kečapa, paradajz sosa, pesta, fotua, sirupa, nekih smutija itd.
 3. Filter zaleđenih dezerata. Odgovaraju za pravljenje šerbeta, sladoleda, žele, milkšejk itd.
- Napomena: nikada ne koristite led ili duboko zamrznutu hranu kada pripremate zamrznute dezerte. Pre pritiskanja zamrznuta hrana treba da se odledi na nivo koji dopušta da se gurne viljuška u hranu. Preporučuje se čišćenje sokovnika nakon pritiskanja na svakih 500 g hrane.

Nijedan filter ne može da se zameni jedan sa drugim kada rade.

3. Montirajte poklopac šolje na šolji za sok (pogledajte sl. 4a). Prvo usaglasite strelice "X" na poklopcu i šolji (pogledajte sl. 4b), zatim zavrtnite u smeru kazaljke na satu da biste usaglasili "▲" simbole (pogledajte sl. 4c). Postarajte se da zaključate šolju i poklopac unutrašnjim zaključavanjem (pogledajte sl. 4d). Sokovnik neće raditi ako je otključan i svi delovi su u potpunosti poslagani. Gurač za hranu može da se čuva unutar poklopca šolje (pogledajte sl. 4e).

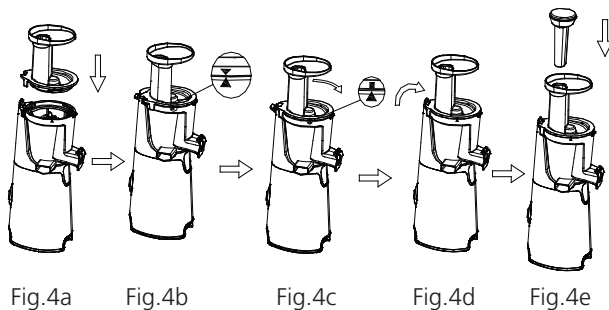

Fig.4a

Fig.4b

Fig.4c

Fig.4d

Fig.4e

4. Stavite kontejnere i na izlaz za sok i na izlaz za pulpu (pogledajte sl. 5). Proizvod je sada spreman za rad.

Upozorenje: Kada pomerate usporen sokovnik, molimo vas da podignete sokovnik držeći jedinicu motora.

NE upravljajte sokovnikom bez pulpe i kontejnera za sok.

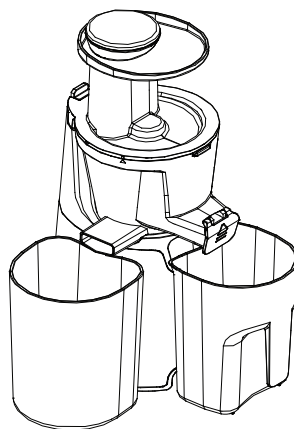

Fig.5

Korišćenje sokovnika

1. Podešavanja prekidača napajanja su:
I Uključite sokovnik
O Isključite sokovnik
R Obrnuta rotacija: držite dugme da biste očistili zapašnja.
2. Postarajte se da su kontejneri za sok i pulpu postavljeni na poziciju.
3. Za najbolje rezultate secite hranu u manje delove. Na primer, šargarepe će se iseći u tanke šnitove sa veličinom od 15 mm x 15 mm pre nego što se stave u mašinu.

NAPOMENA:

- Uklonite koštice (šljive, breskve, mango, kajsije, višnje it.)
- Oljuštite tvrdu koru (lubenice, ananas, krastavac, krompir itd.)
- Ne obrađujte kokos, šećernu trasku ili sličnu tvrdu hranu, da biste izbegli štetu nad motorom.
- Ne preporučuje se obrada tvrdog voća i povrća bogatog vlaknom i skrobom. Ubacite hranu u cev za dodavanje na poklopcu šolje sokovnika. Ne gurajte niti silite na dole. Ubacite hranu sporo, dopuštajući da se pulpa izvadi. Za maksimalnu efikasnosti, ne pretovarajte niti žurite.

Napomena: Gurač hrane će se koristiti ako se hrana zalepi na cev za dodavanje.

5. Uključite sokovnik i prebacite na „I” poziciju da biste započeli ekstrakciju soka.

Oprez: NE prebacujte direktno sa „I” na „R” ili sa „R” na „I” bilo kada u toku rukovanja. Ako se to traži, uvek isključujte sokovnik tako što ćete prebaciti na „O” poziciju. Kada sokovnik prestane da radi, izaberite „I” ili „R”.

Oprez: Ne koristite sokovnik bez hrane unutra.

Oprez: Nikada ne stavljajte prste ili druge objekte u cev za dodavanje osim hrane koja treba da se koristi sa sporim sokovnikom kada radi. Isključite pre nego što deblokirate dodavanje cevi.

6. Spor sokovnik je opremljen bezbednosnim uređajem da bi sprečio štete na motoru. Ako je sokovnik zaglavljn i ne radi:
 - isključite „O” na sokovniku
 - ponovo podesite sokovnik pritiskajući prekidač za ponovno podešavanje ispod jedinice motora.
 - nako prekidača za ponovno podešavanje i dugme promene položaj „R” na nekoliko sekundi. Isključite „O” i ponovo uključite (I).

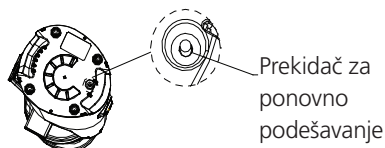

Fig.6

- Ako obrnuti „R“ ne radi, isključite sokovnik na „O“, isključite i ponovo montirajte sokovnik sledeći uputstva „montiranje proizvoda“, uključite i uključite „I“ na sokovniku.

7. Kada je kontejner za sok pun (maksimalni kapacitet je 400 ml) ili je rad završen, molimo vas da isključite sokovnik na „O“ i ispraznite oba kontejnera pre nego što nastavite da ga koristite.

Napomena: Maksimalno vreme rukovanja ne treba da pređe 15 minuta i preporučuje se održavanje minimalno 30 minuta odmora između dva kontinualna ciklusa.

Napomena: Ne ubacujte previše hrane za ekstraktovanje. U toku rukovanja, kada se kontejner za sok napuni, morate da zaustavite uređaj i ispraznite ostatak koji se nalazi u kontejneru pre sledećeg ciklusa.

Napomena: U toku rukovanja, ako se prekidač za međusobno zaključavanje između poklopca šolje i jedinice motora isključio, motor će prestati da radi da bi se sprečila opasnost.

Čišćenje i održavanje

1. Kako bi se demontiranje i čišćenje uređaja olakšalo, pokrenite sokovnik bez ubacivanja na oko 30 sekundi. Ako je poklopac šolje teško skinuti, pokušajte da obrnete obrnuti „R“ ili stavite nešto vode u cev za dodavanje radi čišćenja.
2. Pre čišćenja, isključite uređaj i sačekajte da se ohladi.
3. Obrnite proceduru montiranja da biste rastavili sokovnik.

Oprez: Ne prelazite direktno sa „I“ na „R“ ili „R“ na „I“ bilo kada u toku rukovanja. Ako se to traži, uvek isključite sokovnik prelazeći na opciju „O“. Kada sokovnik prestane da radi, izaberite „I“ ili „R“.

Napomena: Gornji deo za mrvljenje može lako da se skine sa šolje za sok, ako se gurne osa na dnu šolje za sok (pogledajte sl. 7)

4. Ispraznite kontejner sa ostacima a zatim očistite poklopac šolje, vrh za mrvljenje, cediljku, šolju i kontejner sa ostacima pod tekućom vodom. Kada čistite cediljku, treba samo da prođete četkom površinu cediljke ispod tekuće vode uz malu četku za čišćenje nekoliko puta, a zatim cela cediljka može dobro da se opere.
5. Spoljašnjost jedinice motora obrišite mokrom krpom. Nikada ne uranjajte jedinicu motora u vodu.



Fig.7

6. Osušite sve delove i dobro montirajte sve delove a zatim čuvajte uređaj na suvom mestu. Kontejner za sok može da se čuva u konteјner za ostatak.

Recepti

Sok od spanaća i banane

(Za 2 osobe)

- Spanać..... 120 g (4,2 oz)
- Banana 180 g (6,4 oz)
- Jabuka 300 g (10,6 oz)
- Limun 20 g (0,7 oz)

Sok od paprike i paradajza

(Za 2 osobe)

- Crvena paprika..... 120 g (4,2 oz)
- Paradajz..... 200 g (7,1 oz)
- Banana 60 g (2,1 oz)
- Limun 10 g (0,4 oz)
- Jabuka 200 g (7,1 oz)

Sok od šargarepe i narandže

(Za 2 osobe)

- Šargarepa 300 g (10,6 oz)
- Banana 120 g (4,2 oz)
- Narandža 210 g (7,4 oz)
- Limun 10 g (0,4 oz)

Sok od šargarepe i paradajza

(Za 2 osobe)

- Šargarepa 200 g (7,1 oz)
- Paradajz..... 160 g (5,7 oz)
- Narandža 100 g (3,5 oz)
- Limun 30 g (1,1 oz)

Sok od šargarepe i jabuke

(Za 2 osobe)

- Šargarepa 300 g (10,6 oz)
- Jabuka 300 g (10,6 oz)
- Limun 30 g (1,1 oz)

Zaleđeno jelo od borovnice i banane

(Za 2 osobe)

- Borovnica..... 100 g (3,5 oz)
- Banana 180 g (6,4 oz)

Garancija

Molimo vas da sačuvate račun jer će ovo biti potrebno za bilo kakva potraživanja pod ovom garancijom. U toku perioda garancije, ako uređaj više ne funkcioniše što je malo verovatno usled dizajna ili greške u proizvodnji, molimo vas da ga vratite tamo gde ste ga kupili, uz račun i kopiju ove garancije.

Prava i benefiti pod ovom garancijom su dodatni vašim pravima propisanim zakonom, što ne utiče na ovu garanciju. Samo Sharp uređaji za kuću (Evropa) ima pravo da promeni ove odredbe.

Za dalje uslove i odredbe garancije, molimo vas da posetite www.sharphomeappliances.com

PRIJE UPOTREBE PAŽLJIVO PROČITAJTE OVAJ KORISNIČKI PRIRUČNIK I ZADRŽITE GA ZA SLUČAJ POTREBE.

Važne sigurnosne smjernice

Prilikom korištenja električnih uređaja potrebno je neprestano se pridržavati osnovnih mjera opreza, uključujući sljedeće:

1. Radi zaštite od požara, strujnog udara i ozljeda, kabel i utikač nemojte uranjati u vodu ni u druge tekućine.
2. Uređaj iskopčajte iz utičnice dok nije u upotrebi i prije čišćenja. Pričekajte da se ohladi prije postavljanja ili uklanjanja dijelova te prije čišćenja.
3. Uređaj nemojte koristiti ako je oštećen kabel ili utikač, kao ni nakon kvara uređaja ili njegovog oštećenja na bilo koji način. U tom slučaju, predajte uređaj u ovlaštenu servis radi pregleda, popravka ili podešavanja.
4. Upotreba dodataka koje nije preporučio proizvođač može rezultirati požarom, strujnim udarom ili ozljedama.
5. Nemojte upotrebljavati na otvorenom prostoru. Uređaj je predviđen samo za upotrebu u kućanstvu.
6. Kabel ne smije visjeti preko ruba stola ili radne površine ni doći u kontakt s vrućim površinama.
7. Uređaj blizu vrućeg plinskog ili električnog štednjaka, kao ni u zagrijanu pećnicu.
8. Spremnik nemojte čistiti sredstvima za čišćenje, čeličnom vunom ili drugim abrazivnim materijalima.
9. Prilikom isključivanja zakrenite/pritisnite odgovarajući gumb u položaj "Off" (Isključeno) te iskopčajte utikač iz strujne utičnice. Uvijek povlačite za utikač, a ne za kabel.
10. Neki dijelovi uređaja vrući su tijekom upotrebe, stoga ih ne dodirujte rukom. Primajte samo za ručke, gumbe ili kontrole.
11. Kada uređaj koriste djeca ili kada se uređaj koristi u blizini djece, potreban je stalan nadzor.
12. Djeca se ne smiju igrati uređajem.
13. Uređaje mogu koristiti osobe smanjenih fizičkih, osjetilnih ili mentalnih sposobnosti ili nedostatnim znanjem i iskustvom ako su pod nadzorom ili ako prime upute za sigurnu upotrebu uređaja i upoznaju se s potencijalnim opasnostima.
14. Da biste smanjili rizik od požara ili strujnog udara, ne pokušajte rastavljati kućište proizvoda. Uređaj ne sadrži dijelove koje bi korisnik mogao popraviti. Popravke prepustite stručnim osobama.
15. Isključite uređaj i iskopčajte ga iz napajanja prije promjene priključaka ili pristupa dijelovima koji su u pokretu tijekom upotrebe.
16. Izbjegavajte kontakt s pokretnim dijelovima.

Električni kabel

- a) Kratak električni kabel (ili odvojivi električni kabel) priložen je radi smanjenja opasnosti od zapetljavanja ili spoticanja o dugi kabel.
- b) Dulji električni kabeli ili produžni kabeli također su dostupni i mogu se koristiti uz dodatni oprez.
- c) Ako se koristi dulji kabel ili produžni kabel:
 1. Električne nazivne vrijednosti odvojivog električnog ili produžnog kabela trebaju biti barem tolike kolike su i nazivne vrijednosti uređaja.
 2. Dulji električni kabel potrebno je postaviti tako da ne visi preko ruba radne površine ili kuhinjskog stola gdje ga mogu potegnuti djeca ili se netko o njega može spotaknuti.

Informacije o odlaganju za korisnike (privatna kućanstva)

1. U Europskoj uniji

Pažnja: ako ovu opremu želite odložiti, nemojte rabiti uobičajeni koš za otpatke!

Rabljena električna i elektronička oprema mora se odlagati zasebno i u skladu s propisima koji nalažu pravilno odlaganje, obnavljanje i recikliranje rabljene električne i elektroničke opreme.

Nakon implementacije od strane država članica, privatna kućanstva u državama EU mogu besplatno odložiti rabljenu električnu i elektroničku opremu na predviđenim mjestima*.

U nekim državama* proizvod može besplatno preuzeti i dobavljač, ako kupite sličan novi proizvod.

**Za dodatne pojedinosti obratite se lokalnim nadležnim tijelima.*

2. U drugim državama izvan EU

Ako ovaj proizvod želite odložiti, informacije o pravilnom odlaganju zatražite od lokalnih nadležnih tijela. Za Švicarsku: rabljena električna ili elektronička oprema može se besplatno vratiti

dobavljaču, čak i ako ne kupite novi proizvod. Mjesta prikupljanja navedena su na stranicama www.swico.ch i www.sens.ch.

Upoznavanje sa sokovnikom

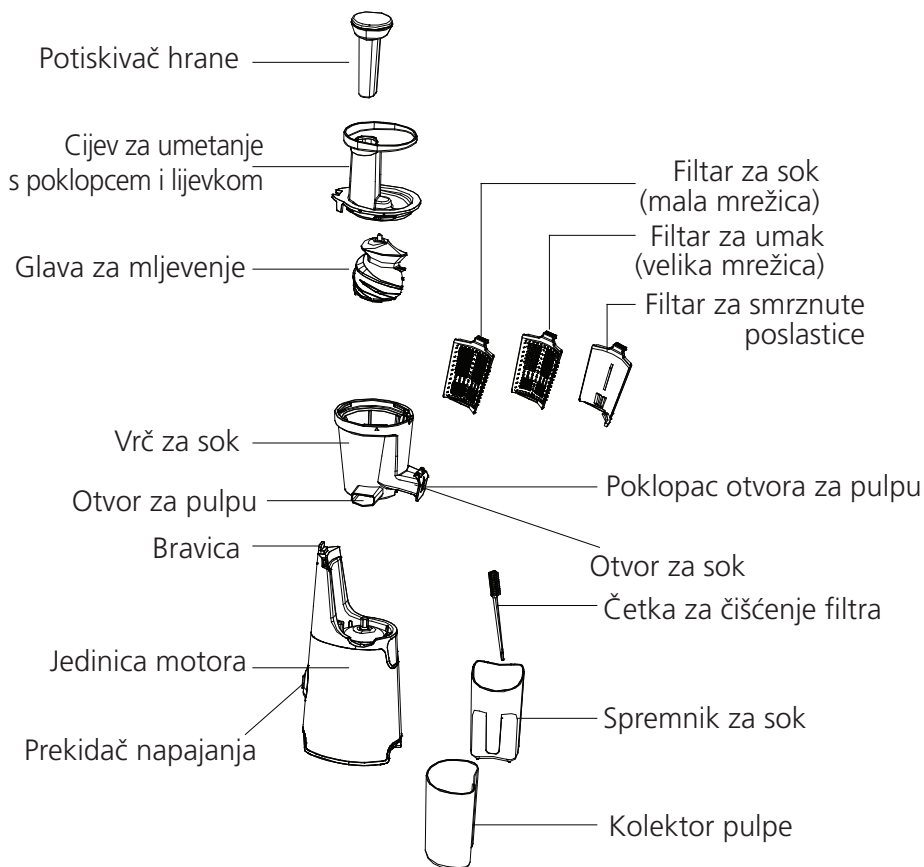

Opis funkcije

Sokovnik za hladno prešanje jedinstveni je sustav kod kojeg se sok dobiva stiskanjem, a ne mljevenjem. Sokovnik za hladno prešanje istiskuje sok, čime on zadržava svoju čistu boju, prirodan okus, hranjive tvari i vitamine. Sok istječe u vrč kroz grlić, a pulpa se izbacuje kroz predviđeni otvor i prikuplja u spremniku pulpe. Prilikom upotrebe sokovnika, spremnik pulpe i soka moraju se sastaviti u konačnom položaju. Pojediniosti su opisane u odjeljku:

Prije prve upotrebe

1. Uklonite svu ambalažu.
2. Operite sve odvojive dijelove i pribor u toploj sapunici te ih isperite i osušite. Jedinicu motora nikad ne perite u vodi kako biste izbjegli rizik od strujnog udara.
3. Za sastavljanje pregledajte **"Sastavljanje sokovnika za hladno prešanje"**.

Prije sastavljanja isključite sokovnik i iskopčajte ga iz napajanja (prekidač napajanja treba biti u položaju "O").

Napomene prije upotrebe

1. Za optimalnu ekstrakciju soka namirnice nemojte rezati u komade veće od 5 cm.
 - uklonite koštice (šljive, breskve, mango, marelice, višnje itd.)
 - ogulite debelu kožu (lubenica, ananas, krastavac, krumpir itd.)
 - namirnice s mekom kožom i ostale treba samo oprati (jabuke, kruške, mrkve, rotkvice, salata, kelj, peršin, špinat, grožđe, jagode, celer itd.)
 - u sokovnik nemojte stavljati smrznuto voće ili led
 - prilikom cijedenja lisnatog povrća pomiješajte s voćem za optimalne rezultate
 - u sokovnik nemojte stavljati biljno ulje ni životinjske masnoće kako biste izbjegli oštećenje glave za mljevenje
 - citrusne treba oguliti, a bijelu kožicu ukloniti jer u suprotnom sok može biti gorak.
2. Uvijek namočite biljke kao što su šećerna trstika, kudzu, grah, riža i sl. u vodi prije nego što ih stavite u sokovnik.
 - Umetnite namirnice kroz cijev za umetanje. Nemojte ih pritiskati ni forsirati. Potiskivač upotrijebite samo ako se hrana zaglavi.
 - Hranu umećite polako, kako bi se pulpa mogla odvojiti. Za najbolje rezultate nemojte prepunjavati ni žuriti.

Sastavljanje proizvoda

1. Postavite vrč za sok na bazu. Kada je vrč na bazi, zakrenite ga tako da se učvrsti u svom položaju. Sokovnik neće raditi ako su vrč i poklopac u otključanom položaju (sl. 2).

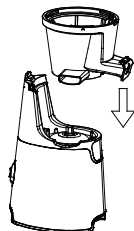

Fig.1

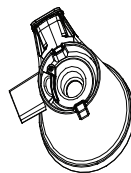
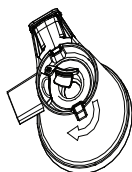

Fig.2

2. Odaberite potreban filter i postavite ga u držač filtra u vrču za sok (sl. 3a). Kada je odgovarajući filter namješten, postavite glavu za mljevenje u vrč za sok (sl. 3b).

NAPOMENA: Sokovnik za hladno prešanje dolazi s 3 vrste filtra:

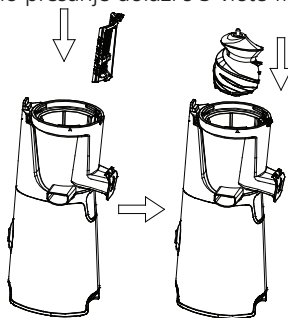

Fig.3a

Fig.3b

1. Filter za sok. Predviđen za ekstrakciju soka.
2. Filter za umake. Može se upotrijebiti za izradu pekmeza, kečapa, umaka od rajčice, pesta, tofua, sirupa, nekih frapea itd.
3. Filter za zamrznute poslastice. Prikladan za izradu šerbeta, sladoleda, želea, mliječnih deserata itd.

Napomena: nemojte koristiti led ili duboko zamrznute namirnice prilikom izrade zamrznutih poslastica. Zamrznutu hranu prije prešanja odmrznite tako da u nju možete gurnuti vilicu. Preporučuje se čišćenje sokovnika nakon prešanja svakih 500 g hrane.

Filtri se ne mogu mijenjati tijekom upotrebe.

3. Postavite poklopac na vrč za sokovnik (sl. 4a). Prvo poravnajte strelice "X" na poklopcu i vrču (sl Fig. 4b), a zatim zakrenite u smjeru kazaljke na satu kako biste poravnali simbole "A" (sl. 4c).

Učvrstite vrč i poklopac mehanizmom za fiksiranje (sl. 4d). Sokovnik neće raditi dok se vrč ne učvrsti, a svi dijelovi potpuno ne poravnaju. Potiskivač hrane može se pohraniti u poklopcu vrča (sl. 4e).

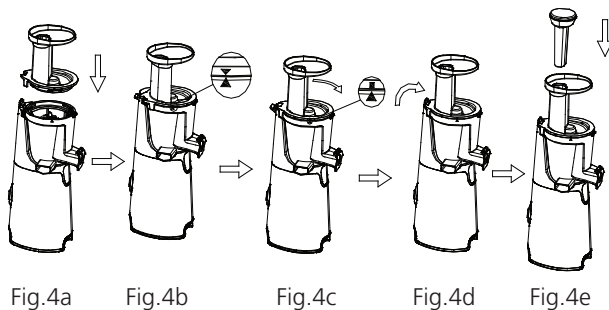

Fig.4a

Fig.4b

Fig.4c

Fig.4d

Fig.4e

4. Postavite spremnike pulpe i soka (sl. 5).
Proizvod je sada spreman za upotrebu.

Upozorenje: ako sokovnik želite premjestiti, podignite ga za jedinicu motora.

Sokovnik NEMOJTE koristiti ako nisu postavljeni spremnici pulpe i soka.

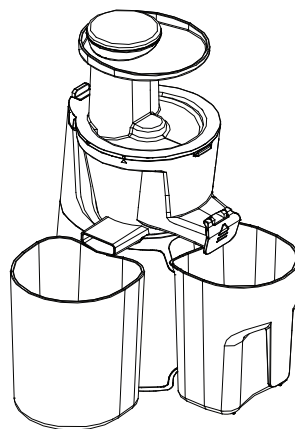

Fig.5

Upotreba sokovnika

1. Postavke prekidača napajanja:
 I sokovnik uključen
 O sokovnik isključen
 R Obrnuta rotacija. Držite pritisnuto kako biste uklonili uzrok zaglavljenja.
2. Provjerite jesu li postavljeni spremnici za sok i pulpu.
3. Za najbolje rezultate izrežite hranu na manje komade. Na primjer, mrkve treba narezati na tanke reznjeve veličine 15 mm×15 mm prije nego što ih stavite u uređaj.

NAPOMENA:

- uklonite koštice (šljive, breskve, mango, marelice, višnje itd.)
- ogulite debelu kožu (lubenica, ananas, krastavac, krumpir itd.)
- nemojte obrađivati kokos, šećernu trstiku ili slične tvrde namirnice kako biste izbjegli oštećenje motora
- ne preporučuje se obrađivanje tvrdog voća ili povrća bogatog vlaknima i škrobom. Umetnite hranu kroz cijev za umetanje na poklopcu vrča za sok. Nemojte pritisnuti ili forsirati. Hranu umećite polako tako da se pulpa može odvojiti. Za maksimalnu učinkovitost nemojte prepunjavati ni žuriti.

Napomena: Potiskivač hrane upotrijebite ako se hrana zaglavi u cijevi za umetanje.

5. Priključite sokovnik u utičnicu i prebacite prekidač u položaj "I" kako biste započeli s cijeđenjem soka.

Opaz: NEMOJTE prebacivati izravno iz položaja "I" u "R" niti iz položaja "R" u "I" ni u jednom trenutku tijekom rada. Ako je to potrebno, uvijek isključite sokovnik prebacivanjem u položaj "O". Kada sokovnik prestane s radom, odaberite "I" ili "R".

Opaz: nemojte koristiti sokovnik ako se u njemu ne nalazi hrana.

Opaz: dok sokovnik radi, u cijev za umetanje nemojte gurati prste ili predmete osim namirnica predviđenih za upotrebu u sokovniku za hladno prešanje. Prije odčepijavanja cijevi za umetanje iskopčajte sokovnik iz utičnice.

6. Sokovnik za hladno prešanje opremljen je sigurnosnim sustavom koji sprječava oštećenje motora. Ako se sokovnik zaglavi i ne radi:
 - isključite sokovnik tako da prekidač prebacite u položaj "O"
 - resetirajte sokovnik tako da pritisnete prekidač za resetiranje ispod jedinice motora

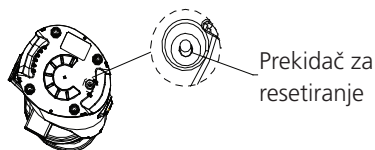

sl. 6

- nakon resetiranja zadržite prekidač u položaju za obrnuti rad ("R") nekoliko sekundi. Isključite ("O") i ponovo uključite (I).
- ako obratni rad ("R") ne funkcionira, isključite sokovnik ("O"), iskopčajte ga iz napajanja i ponovo sastavite prema uputama u odjeljku "sastavljanje proizvoda". Ponovo ga ukopčajte u utičnicu i uključite "I".

7. Kada je sokovnik pun (maksimalni kapacitet je 400 ml) ili kada završite s upotrebom, isključite sokovnik ("O") i ispraznite oba spremnika prije nastavka upotrebe.

Napomena: uređaj ne koristite dulje od 15 minuta. Preporučujemo da između dvaju kontinuiranih ciklusa napravite pauzu od najmanje 30 minuta.

Napomena: nemojte odjednom stavljati previše hrane u sokovnik. Kada se spremnik soka tijekom upotrebe napuni, isključite uređaj i ispraznite spremnik prije sljedećeg ciklusa.

Napomena: ako se bravica između poklopca vrča i jedinice motora otključa tijekom upotrebe, motor se zaustavlja kako bi se spriječile opasnosti.

Čišćenje i održavanje

1. Radi jednostavnijeg rastavljanja i čišćenja uređaja, pustite sokovnik da radi prazan oko 30 sekundi. Ako se poklopac vrča teško odvaja, prebacite uređaj u obratni rad ("R") ili ulijte malo vode u cijev za umetanje kako biste ga očistili.
2. Prije čišćenja iskopčajte uređaj iz utičnice i pričekajte da se ohladi.
3. Sokovnik rastavite tako da postupak sastavljanja obavite obrnutim redoslijedom.

Opres: NEMOJTE prebacivati izravno iz položaja "I" u "R" niti iz položaja "R" u "I" ni u jednom trenutku tijekom rada. Ako je to potrebno, uvijek isključite sokovnik prabacivanjem u položaj "O". Kada sokovnik prestane s radom, odaberite "I" ili "R".

Napomena: Glava za mljevenje može se jednostavno odvojiti od vrča za sok, ako pritisnete osovinu pri dnu vrča za sok (sl. 7)

4. Ispraznite spremnik ostataka, a zatim operite poklopac vrča, glavu za mljevenje, cjedilo, vrč i spremnik ostataka pod tekućom vodom. Prilikom čišćenja cjedila samo malo iščetkajte konkavnu površinu cjedila pod tekućom vodom malenom četkom, a zatim možete oprati čitavo cjedilo.
5. Operite vanjsku površinu motora vlažnom krpom. Jedinicu motora nikad ne uranjajte u vodu.



Sl. 7

6. Osušite sve dijelove, pažljivo ih ponovo sastavite, a zatim pohranite uređaj na suhome mjestu. Spremnik soka može se pohraniti u spremniku ostataka.

Recepti

Sok od špinata i banane

(za dvije porcije)

- Špinat 120 g (4.2 oz)
- Banana 180 g (6.4 oz)
- Jabuka 300 g (10.6 oz)
- Limun 20 g (0.7 oz)

Sok od paprike i rajčice

(za dvije porcije)

- Crvena paprika 120 g (4.2 oz)
- Rajčica 200 g (7.1 oz)
- Banana 60 g (2.1 oz)
- Limun 10 g (0.4 oz)
- Jabuka 200 g (7.1 oz)

Sok od mrkve i naranče

(za dvije porcije)

- Mrkva 300 g (10.6 oz)
- Banana 120 g (4.2 oz)
- Naranča 210 g (7.4 oz)
- Limun 10 g (0.4 oz)

Sok od mrkve i rajčice

(za dvije porcije)

- Mrkva 200 g (7.1 oz)
- Rajčica 160 g (5.7 oz)
- Naranča 100 g (3.5 oz)
- Limun 30 g (1.1 oz)

Sok od mrkve i jabuke

(za dvije porcije)

- Mrkva 300 g (10.6 oz)
- Jabuka 300 g (10.6 oz)
- Limun 30 g (1.1 oz)

Smrznuta poslastica od borovnice i banane

(za dvije porcije)

- Borovnica 100 g (3.5 oz)
- Banana 180 g (6.4 oz)

Jamstvo

Čuvajte račun za uređaj jer ćete ga trebati priložiti svakom zahtjevu na temelju jamstva. Ako tijekom jamstvenog razdoblja uređaj neće djelovati zbog greške u dizajnu ili proizvodnji, odnesite ga natrag na mjesto kupnje zajedno s računom i primjerkom ovog jamstva.

Prava i pogodnosti koje proizlaze iz ovog jamstva dodatak su zakonskim pravima koja nisu pokrivena ovim jamstvom. Samo tvrtka Sharp Home Appliances (Europa) ima pravo izmijeniti ove odredbe.

Više informacija o Odredbama i uvjetima jamstva možete pronaći na www.sharphomeappliances.com

ΔΙΑΒΑΣΤΕ ΠΡΟΣΕΚΤΙΚΑ ΑΥΤΟ ΤΟ ΕΓΧΕΙΡΙΔΙΟ ΧΡΗΣΤΗ ΠΡΙΝ ΧΡΗΣΙΜΟΠΟΙΗΣΕΤΕ ΤΗ ΣΥΣΚΕΥΗ ΚΑΙ
ΦΥΛΑΞΤΕ ΤΟ ΓΙΑ ΜΕΛΛΟΝΤΙΚΗ ΑΝΑΦΟΡΑ.

Σημαντικές προφυλάξεις

Κατά τη χρήση ηλεκτρικών συσκευών, θα πρέπει να τηρούνται κάποιες βασικές προφυλάξεις ασφάλειας, περιλαμβανομένων των ακόλουθων:

1. Για προστασία έναντι φωτιάς, ηλεκτροπληξίας και ατομικού τραυματισμού, μη βυθίζετε το καλώδιο, το βύσμα, ή τη συσκευή σε νερό ή άλλο υγρό.
2. Αποσυνδέετε τη συσκευή από την πρίζα όταν δεν την χρησιμοποιείτε και πριν από τον καθαρισμό. Περιμένετε να κρυώσει πριν από τη συναρμολόγηση ή αποσυναρμολόγηση, καθώς και πριν από τον καθαρισμό της συσκευής.
3. Μη λειτουργείτε τη συσκευή με φθαρμένο καλώδιο ή βύσμα, ή μετά από δυσλειτουργία της συσκευής, ή εφόσον έχει υποστεί οποιαδήποτε ζημιά. Επιστρέψτε τη συσκευή σε εξουσιοδοτημένο κέντρο σέρβις για εξέταση, επισκευή ή ρύθμιση.
4. Η χρήση πρόσθετων εξαρτημάτων δεν συστήνεται από τον κατασκευαστή της συσκευής, καθώς μπορεί να προκληθεί φωτιά, ηλεκτροπληξία ή ατομικός τραυματισμός.
5. Μην την χρησιμοποιείτε σε εξωτερικό χώρο. Η συσκευή αυτή προορίζεται μόνο για οικιακή χρήση.
6. Μην αφήνετε το καλώδιο να κρέμεται από την άκρη του τραπεζιού ή του πάγκου εργασίας, ή να έρχεται σε επαφή με θερμή επιφάνεια.
7. Μην την τοποθετείτε επάνω ή κοντά σε ζεστή εστία (ηλεκτρική ή αερίου), ή μέσα σε ζεστό φούρνο.
8. Μην καθαρίζετε το δοχείο με καθαριστικά, με ατσάλινα συρματάκια ή άλλα αποξεστικά υλικά.
9. Για αποσύνδεση, γυρίστε/πίστετε οποιοδήποτε κουμπί χειρισμού στη θέση "Off" (Απενεργοποίηση), αφαιρέστε το βύσμα από την πρίζα ρεύματος. Πάντοτε να κρατάτε το καλώδιο από το βύσμα. Ποτέ μην τραβάτε το καλώδιο.
10. Ορισμένα τμήματα της συσκευής θερμαίνονται κατά τη λειτουργία, γι' αυτό μην την αγγίζετε με τα χέρια σας. Χρησιμοποιείτε μόνο τις λαβές, τα κουμπιά ή τα περιστρεφόμενα κουμπιά.
11. Η προσεκτική επίβλεψη είναι απαραίτητη όταν οποιαδήποτε συσκευή χρησιμοποιείται κοντά σε παιδιά.
12. Τα παιδιά δεν θα πρέπει να παίζουν με τη συσκευή.
13. Οι συσκευές μπορούν να χρησιμοποιούνται από άτομα με μειωμένες σωματικές, αισθητηριακές ή διανοητικές ικανότητες, ή τα οποία δεν έχουν εμπειρία και γνώση, εφόσον τους παρέχεται επίβλεψη ή καθοδήγηση σχετικά με την ασφαλή χρήση της συσκευής και εφόσον κατανοούν τους κινδύνους που περιλαμβάνονται.
14. Για μείωση του κινδύνου φωτιάς ή ηλεκτροπληξίας του χρήστη, μην επιχειρείτε να αποσυναρμολογήσετε το κύριο σώμα του προϊόντος. Το εσωτερικό της συσκευής δεν περιέχει τμήματα που μπορούν να επισκευαστούν από τον χρήστη. Εργασίες επισκευής θα πρέπει να εκτελούνται μόνο από εξουσιοδοτημένο προσωπικό σέρβις.
15. Απενεργοποιείτε τη συσκευή και αποσυνδέετε από την τροφοδοσία ρεύματος πριν από την αλλαγή εξαρτημάτων ή την προσέγγιση σε τμήματα που κινούνται όταν η συσκευή είναι σε λειτουργία.
16. Αποφεύγετε την επαφή με κινούμενα τμήματα.

Ηλεκτρικό καλώδιο

- α) Παρέχεται ένα κοντό καλώδιο τροφοδοσίας {ή αποσπώμενο καλώδιο τροφοδοσίας} για να μειωθεί ο κίνδυνος να μπλεχτείτε ή να σκοντάψετε σε μακρύ καλώδιο.
- β) Είναι δυνατόν να χρησιμοποιηθούν μακρύτερα αποσπώμενα καλώδια τροφοδοσίας ή καλώδια επέκτασης εφόσον δίνεται προσοχή στη χρήση τους.
- γ) Αν χρησιμοποιηθεί μακρύ αποσπώμενο καλώδιο τροφοδοσίας ή καλώδιο επέκτασης:
1. Η ηλεκτρική κλάση του αποσπώμενου καλωδίου τροφοδοσίας ή του καλωδίου επέκτασης θα πρέπει να είναι τουλάχιστον ίση με την ηλεκτρική κλάση της συσκευής.
 2. Το μακρύτερο καλώδιο θα πρέπει να διευθετείται έτσι ώστε να μην κρέμεται από τον πάγκο εργασίας, όπου μπορεί να τραβηχτεί από παιδιά ή να προκαλέσει ατύχημα.

Πληροφορίες απόρριψης για χρήστες (ιδιωτική οικιακή χρήση)

1. Στην Ευρωπαϊκή Ένωση

Προσοχή: Αν θέλετε να απορρίψετε αυτή τη συσκευή παρακαλώ μη χρησιμοποιείτε κανονικούς κάδους απορριμμάτων.

Ο χρησιμοποιημένος ηλεκτρικός και ηλεκτρονικός εξοπλισμός πρέπει να μεταχειρίζεται μεμονωμένα και σύμφωνα με τη νομοθεσία που απαιτεί κατάλληλη μεταχείριση, αποκατάσταση και ανακύκλωση χρησιμοποιημένου ηλεκτρικού και ηλεκτρονικού εξοπλισμού. Ακολουθώντας τις εφαρμογές των κρατών μελών, οι ιδιοκτήτες συσκευών ιδιωτικής, οικιακής χρήσης στα κράτη μέλη της ΕΕ μπορούν να επιστρέφουν τον χρησιμοποιημένο ηλεκτρικό και ηλεκτρονικό εξοπλισμό τους σε ενδεδειγμένες εγκαταστάσεις συλλογής χωρίς επιβάρυνση*. Σε κάποιες χώρες* ο τοπικός μεταπράτης μπορεί να παραλάβει το παλιό σας προϊόν χωρίς επιβάρυνση αν αποκτήσετε ένα παρόμοιο καινούργιο.

**Παρακαλούμε να επικοινωνήσετε με τις τοπικές αρχές για περαιτέρω λεπτομέρειες.*

2. Σε άλλες χώρες εκτός ΕΕ

Αν θέλετε να απορρίψετε αυτό το προϊόν, παρακαλούμε να επικοινωνήσετε με τις τοπικές αρχές και να ρωτήσετε για τη σωστή μέθοδο απόρριψης. Για την Ελβετία: Οι χρησιμοποιημένες ηλεκτρικές ή ηλεκτρονικές συσκευές μπορούν να επιστραφούν χωρίς χρέωση στο κατάστημα ακόμη και αν δεν θέλετε να αγοράσετε καινούργιο προϊόν. Περισσότερα σημεία περισυλλογής αναγράφονται στις ιστοσελίδες των www.swico.ch και www.sens.ch.

Γνωρίστε τον αποχυμωτή σας

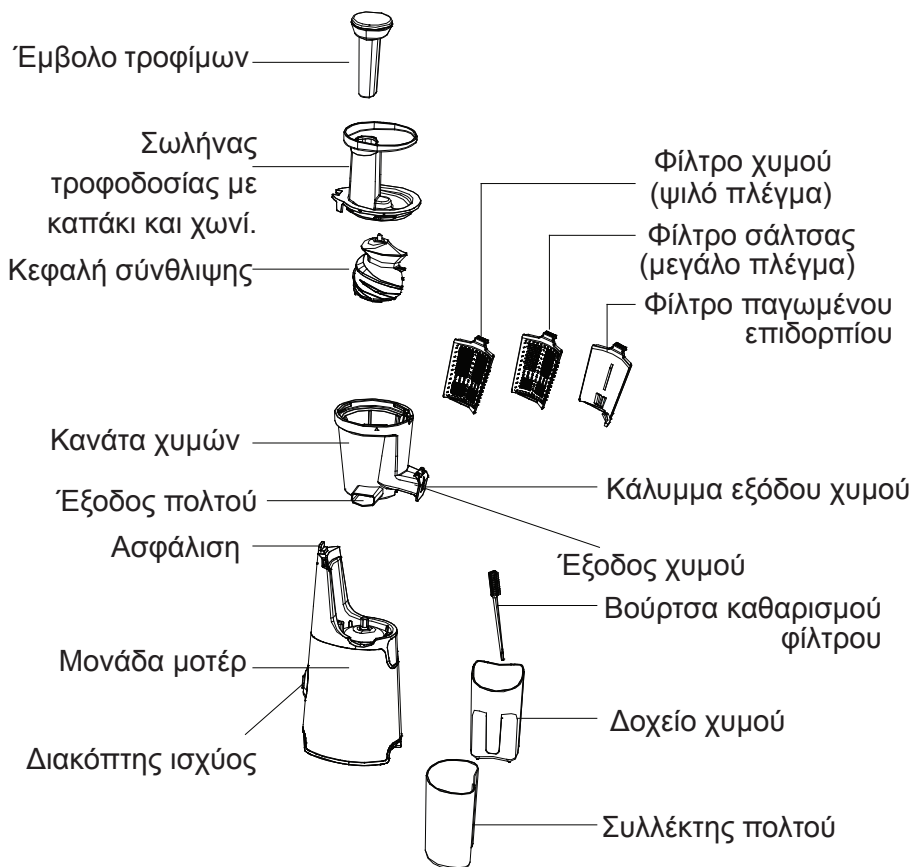

Περιγραφή λειτουργίας

Ο αποχυμωτής χαμηλής ταχύτητας είναι ένα μοναδικό σύστημα παραγωγής χυμού από σύνθλιψη και όχι από άλεσμα. Ο αργός αποχυμωτής συνθλίβει αντί να αλέθει, διατηρώντας έτσι το αγνό χρώμα, τη φυσική γεύση, τα θρεπτικά συστατικά και τις βιταμίνες του χυμού. Ο χυμός ρέει στο δοχείο από το στόμιο, ενώ ο πολτός αποβάλλεται από το στόμιο εξαγωγής πολτού και συγκεντρώνεται στον συλλέκτη πολτού. Κατά τη χρήση του αποχυμωτή, τα δοχεία χυμού και πολτού πρέπει να έχουν τοποθετηθεί στη θέση τους. Παρακάτω παρουσιάζονται περισσότερες λεπτομέρειες:

Πριν από την πρώτη χρήση

1. Αφαιρέστε όλη τη συσκευασία.
2. Πλύνετε όλα τα αποσπώμενα μέρη και εξαρτήματα με ζεστό σαπουνόνερο, ξεπλύνετε και στεγνώστε τα. Αλλά ποτέ μην πλύνετε το μοτέρ σε νερό, ώστε να αποφύγετε τον κίνδυνο ηλεκτροπληξίας.
3. Για τη συναρμολόγηση, ανατρέξτε στην ενότητα “**Συναρμολόγηση αργού αποχυμωτή**”.

Πριν από τη συναρμολόγηση, βεβαιωθείτε πως ο αποχυμωτής έχει αποσυνδεθεί από την πρίζα και είναι απενεργοποιημένος (ο διακόπτης ισχύος βρίσκεται στη θέση “Ο”).

Σημειώσεις πριν από τη χρήση

1. Για βέλτιστη εκχύλιση, εξασφαλίστε πως τα τρόφιμα είναι κομμένα σε κομμάτια ως 5 cm /2 ίντσες.
 - Αφαιρέστε τα κουκούτσια (δαμάσκηνα, ροδάκινα, μάνγκο, βερίκοκα, κεράσια, κ.τ.λ.)
 - Αφαιρέστε τη φλούδα (πεπόνι, ανανάς, αγγούρι, πατάτα, κ.τ.λ.)
 - Τα φρούτα με μαλακή φλούδα και άλλα τρόφιμα απλώς χρειάζονται πλύσιμο (μήλα, αχλάδια, καρότα, ραδίκια, μαρούλι, λάχανο, μαιντανός, σπανάκι, σταφύλια, φράουλες, σέλερι, κ.τ.λ.)
 - Μην βάζετε στον αποχυμωτή καταψυγμένα φρούτα ούτε πάγο.
 - Για βέλτιστο αποτέλεσμα κατά την παραγωγή χυμού από πράσινα, φυλλώδη λαχανικά, αναμίξτε τα με φρούτα.
 - Μην βάζετε στον αποχυμωτή λαχανικά μαζί με έλαια ή λίπη ζωικής προέλευσης, καθώς μπορεί να προκληθεί ζημιά στην κεφαλή σύνθλιψης.
 - Τα εσπεριδοειδή θα πρέπει να ξεφλουδίζονται και να αφαιρείται η λευκή ψίχα, διαφορετικά ο χυμός μπορεί να έχει πικρή γεύση.
2. Πάντοτε να μουλιάζετε ζαχαροκάλαμο, καρύδα, κούντζου ή δημητριακά (π.χ. Φασόλια, ρύζι) σε νερό, πριν τα βάλετε στον αποχυμωτή.
 - Ρίξτε το τρόφιμο στον σωλήνα τροφοδοσίας. Μην το σπρώχνετε και μην το πιέζετε προς τα κάτω. Το παρεχόμενο έμβολο χρησιμοποιείται μόνο αν κολλήσει το τρόφιμο.
 - Τοποθετείτε τα τρόφιμα με αργό ρυθμό, για να προλαβαίνει να εξέλθει ο πολτός. Για βέλτιστα αποτελέσματα, μην παραγεμίζετε τον αποχυμωτή και μη βιάζεστε.

Συναρμολόγηση προϊόντος

1. Συναρμολογήστε την κανάτα χυμού στη βάση. Όταν τοποθετήσετε την κανάτα στη βάση, περιστρέψτε την ώσπου να ασφαλίσει στη θέση της. Ο αποχυμωτής δεν θα λειτουργεί αν απασφαλιστεί η κανάτα και το καπάκι (βλ. Εικ. 2).

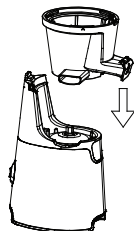

Εικ.1

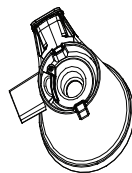
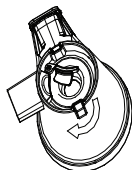

Εικ.2

2. Επιλέξτε το απαιτούμενο φίλτρο και τοποθετήστε το μέσα στην υποδοχή φίλτρου στην κανάτα χυμού (βλ. Εικ. 3Α). Αφού τοποθετηθεί το απαιτούμενο φίλτρο, βάλτε την κεφαλή σύνθλιψης μέσα στην κανάτα χυμού (βλ. Εικ. 3β).

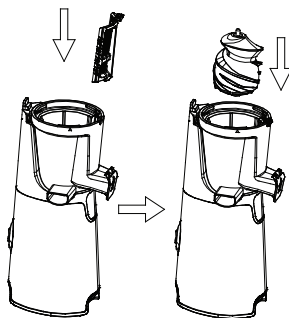

Εικ.3α

Εικ.3β

ΣΗΜΕΙΩΣΗ: Ο αποχυμωτής διατίθεται με φίλτρα 3 διαφορετικών ειδών:

1. Φίλτρο χυμού. Αποκλειστικά για εκχύλιση χυμών.
2. Φίλτρο σάλτσας. Μπορεί να χρησιμοποιηθεί για την παρασκευή μαρμελάδας, κέτσαπ, σάλτσας ντομάτας, πέστο, τοφού, σιροπιού, για ορισμένα ροφήματα smoothie, κ.τ.λ.
3. Φίλτρο καταψυγμένου επιδορπίου. Κατάλληλο για παρασκευή γρανίτας, παγωτού, ζελέ, μιλκ σέικ, κ.τ.λ.

Σημείωση: Ποτέ μη χρησιμοποιείτε πάγο ή τρόφιμα βαθιάς κατάψυξης για την παρασκευή παγωμένων επιδορπίων. Πριν από τη σύνθλιψη, τα παγωμένα τρόφιμα θα πρέπει να αποψύχονται σε τέτοιο βαθμό ώστε να μπορεί να εισχωρήσει μέσα τους ένα πιρούνι. Συστήνεται να καθαρίζετε τον αποχυμωτή μετά από τη σύνθλιψη 500 g τροφίμων.

Κανένα φίλτρο δεν πρέπει να αντικαθίσταται από τα άλλα κατά τη διάρκεια της λειτουργίας.

3. Συναρμολογήστε το καπάκι της κανάτας στην κανάτα χυμού (βλ. Εικ. 4Α). Πρώτα ευθυγραμμίστε τα βέλη “X” στο καπάκι και στην κανάτα (βλ. Εικ. 4β) και, στη συνέχεια, περιστρέψτε κατά τη φορά των δεικτών του ρολογιού για να ευθυγραμμίσετε τα σύμβολα “+” (βλ. Εικ. 4γ). Βεβαιωθείτε πως η κανάτα και το καπάκι κλείδωσαν στην ασφάλιση (βλ. εικ. 4δ). Ο αποχυμωτής δεν θα λειτουργεί αν δεν ασφαλιστούν και ευθυγραμμιστούν όλα τα τμήματα. Το έμβολο τροφίμων μπορεί να φυλάσσεται μέσα στο καπάκι της κανάτας (βλ. Εικ. 4ε).

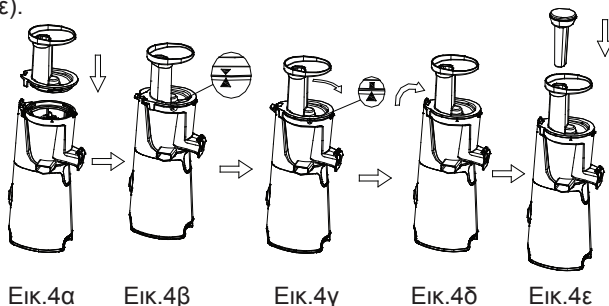

Εικ.4α

Εικ.4β

Εικ.4γ

Εικ.4δ

Εικ.4ε

4. Τοποθετήστε τα δοχεία στις εξόδους χυμού και πολτού (βλ. Εικ. 5). Το προϊόν είναι τώρα έτοιμο για λειτουργία.

Προειδοποίηση: Κατά τη μετακίνηση του αργού αποχυμωτή, ανασηκώνετε τον αποχυμωτή κρατώντας τον από τη μονάδα μοτέρ.

ΜΗ λειτουργείτε τον αποχυμωτή χωρίς τα δοχεία χυμού και πολτού.

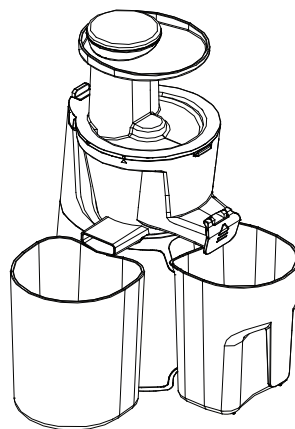

Εικ.5

Χρήση του αποχυμωτή

- Οι ρυθμίσεις του διακόπτη ισχύος είναι:
I Ενεργοποίηση αποχυμωτή
0 Απενεργοποίηση αποχυμωτή
R Αντίστροφη περιστροφή. Κρατήστε το κουμπί για καθαρισμό φραγμάτων.
- Βεβαιωθείτε πως τα δοχεία χυμού και πολτού έχουν τοποθετηθεί στη θέση τους.
- Για βέλτιστα αποτελέσματα, κόβετε τα τρόφιμα σε μικρότερα κομμάτια. Για παράδειγμα, τα καρότα πρέπει να κόβονται σε λεπτές λωρίδες μεγέθους 15mm×15mm πριν τοποθετηθούν στο μηχάνημα.

ΣΗΜΕΙΩΣΗ:

- Αφαιρέστε τα κουκούτσια (δαμάσκηνα, ροδάκινα, μάνγκο, βερίκοκα, κεράσια, κ.τ.λ.)
- Αφαιρέστε τη φλούδα (πεπόνι, ανανάς, αγγούρι, πατάτα, κ.τ.λ.)
- Μη συνθλίβετε καρύδες, ζαχαροκάλαμο ή παρόμοια σκληρά τρόφιμα, για να αποφύγετε ζημιά στο μοτέρ.
- Δεν συστήνεται η επεξεργασία σκληρών φρούτων ή λαχανικών πλούσιων σε ίνες και άμυλο. Ρίξτε τα τρόφιμα στον σωλήνα τροφοδοσίας στο καπάκι της κανάτας. Μην τα σπρώχνετε και μην τα πιέζετε προς τα κάτω. Τοποθετείτε τα τρόφιμα με αργό ρυθμό, για να προλαβαίνει να εξέρχεται ο πολτός. Για μέγιστη αποτελεσματικότητα, μην παραγεμίζετε τον αποχυμωτή και μη βιάζεστε.

Σημείωση: Το έμβολο τροφίμων θα πρέπει να χρησιμοποιείται όταν τα τρόφιμα κολλάνε στον σωλήνα τροφοδοσίας.

- Συνδέστε τον αποχυμωτή στην πρίζα και γυρίστε τον διακόπτη στη θέση "I" για έναρξη της εκχύλισης χυμού.

Προσοχή: Κατά τη διάρκεια της λειτουργίας, ΜΗ γυρίζετε σε καμία περίπτωση τον διακόπτη απευθείας από τη θέση "I" στη θέση "R", ούτε από τη θέση "R" στη θέση "I". Αν χρειάζεται, πάντοτε να απενεργοποιείτε τον αποχυμωτή γυρίζοντας τον διακόπτη στη θέση "0". Μόλις σταματήσει η λειτουργία του αποχυμωτή, επιλέξτε τη θέση "I" ή "R".

Προσοχή: Μη χρησιμοποιείτε τον αποχυμωτή χωρίς να βάλετε τρόφιμα.

Προσοχή: Ποτέ μην βάζετε τα δάχτυλά σας ή άλλα αντικείμενα μέσα στον σωλήνα τροφοδοσίας, πέρα από τα τρόφιμα που πρόκειται να χρησιμοποιήσετε στον αποχυμωτή, ενώ αυτός λειτουργεί. Αποσυνδέστε τον από την πρίζα πριν ελευθερώσετε τον σωλήνα τροφοδοσίας από φραγμένα τρόφιμα.

- Ο αργός αποχυμωτής διαθέτει διάταξη ασφάλειας για την αποφυγή ζημιάς στο μοτέρ. Αν ο αποχυμωτής κολλήσει και δεν λειτουργεί:
- απενεργοποιήστε τον αποχυμωτή γυρίζοντας τον διακόπτη στη θέση "0"
- εκτελέστε επαναφορά του αποχυμωτή, πατώντας τον διακόπτη επαναφοράς κάτω από τη μονάδα μοτέρ.
- μετά τον διακόπτη επαναφοράς, γυρίστε και



Εικ.6

κρατήστε πατημένο τον διακόπτη στη θέση “R” για μερικά δευτερόλεπτα. Γυρίστε τον διακόπτη στη θέση απενεργοποίησης “O” και ενεργοποιήστε ξανά (I).

- Αν η αντίστροφη περιστροφή “R” δεν λειτουργήσει, απενεργοποιήστε τον αποχυμωτή “O”, αποσυνδέστε από την πρίζα και συναρμολογήστε ξανά τον αποχυμωτή ακολουθώντας τις οδηγίες στην ενότητα “συναρμολόγηση προϊόντος”, συνδέστε τον ξανά στην πρίζα και ενεργοποιήστε τον αποχυμωτή “I”.

7. Όταν γεμίσει ο αποχυμωτής (η μέγιστη χωρητικότητα είναι 400ml) ή όταν ολοκληρωθεί η εργασία, απενεργοποιήστε τον αποχυμωτή γυρίζοντας τον διακόπτη στη θέση “O” και αδειάστε και τα δύο δοχεία πριν συνεχίσετε να τον χρησιμοποιείτε.

Σημείωση: Ο μέγιστος χρόνος λειτουργίας δεν πρέπει να υπερβαίνει τα 15 λεπτά. Συστήνεται διάλειμμα τουλάχιστον 30 λεπτών ανάμεσα σε δύο διαδοχικές λειτουργίες.

Σημείωση: Μη βάζετε πολλά τρόφιμα ταυτόχρονα για παρασκευή χυμού. Κατά τη διάρκεια της λειτουργίας, μόλις γεμίσει το δοχείο, πρέπει να σταματήσετε τη συσκευή και να αδειάσετε το δοχείο υπολειμμάτων πριν από την επόμενη λειτουργία.

Σημείωση: Κατά τη διάρκεια της λειτουργίας, αν αποσυνδεθεί το κλείδωμα ασφάλισης μεταξύ ανάμεσα στο καπάκι της κανάτας και τη μονάδα μοτέρ, το μοτέρ θα σταματήσει για την αποφυγή κινδύνου.

Καθαρισμός και συντήρηση

1. Προκειμένου να διευκολυνθεί η αποσυναρμολόγηση και ο καθαρισμός της συσκευής, λειτουργήστε τον αποχυμωτή χωρίς κανένα φορτίο γύρω στα 30 δευτερόλεπτα. Αν είναι δύσκολο να αποσυνδεθεί το καπάκι της κανάτας, δοκιμάστε την αντίστροφη λειτουργία “R” ή ρίξτε λίγο νερό στον σωλήνα τροφοδοσίας για τον καθαρισμό του.
2. Πριν από τον καθαρισμό, αποσυνδέστε τη συσκευή από την πρίζα και περιμένετε ώσπου να κρυώσει.
3. Αντιστρέψτε τη διαδικασία συναρμολόγησης για να αποσυναρμολογήσετε τον αποχυμωτή.

Προσοχή: Κατά τη διάρκεια της λειτουργίας, ΜΗ γυρίζετε σε καμία περίπτωση τον διακόπτη απευθείας από τη θέση “I” στη θέση “R”, ούτε από τη θέση “R” στη θέση “I”. Αν χρειάζεται, πάντοτε να απενεργοποιείτε τον αποχυμωτή γυρίζοντας τον διακόπτη στη θέση “O”. Μόλις σταματήσει η λειτουργία του αποχυμωτή, επιλέξτε τη θέση “I” ή “R”.

Σημείωση: Η κεφαλή σύνθλιψης μπορεί να αποσυνδεθεί εύκολα από την κανάτα χυμού, αν πιέσετε τον άξονα στη βάση της κανάτας χυμού (βλ. Εικ. 7)

4. Αδειάστε το δοχείο υπολειμμάτων και, στη συνέχεια, καθαρίστε το καπάκι της κανάτας, την κεφαλή σύνθλιψης, το φίλτρο, την κανάτα και το δοχείο υπολειμμάτων με τρεχούμενο νερό. Κατά τον καθαρισμό του φίλτρου, βουρτσίστε μόνο την κοίλη επιφάνεια του φίλτρου κάτω από τρεχούμενο νερό



Εικ.7

χρησιμοποιώντας αρκετές φορές τη βούρτσα καθαρισμού και, στη συνέχεια, καθαρίστε ολόκληρο το φίλτρο.

5. Σκουπίστε εξωτερικά τη μονάδα μοτέρ με νωπό πανί. Ποτέ μη βυθίζετε τη μονάδα μοτέρ σε νερό.
6. Στεγνώστε και συναρμολογήστε όλα τα τμήματα και στη συνέχεια φυλάξτε τη συσκευή σε ξηρό μέρος. Το δοχείο του χυμού μπορεί να φυλαχτεί μέσα στο δοχείο υπολειμμάτων.

Συνταγές

Χυμός με σπανάκι και μπανάνα

(Για 2)

- Σπανάκι.....120 g (4,2 oz)
- Μπανάνα180 g (6,4 oz)
- Μήλο.....300 g (10,6 oz)
- Λεμόνι.....20 g (0,7 oz)

Χυμός με πάπρικα και ντομάτα

(Για 2)

- Κόκκινη πάπρικα120 g (4,2 oz)
- Ντομάτα200 g (7,1 oz)
- Μπανάνα60 g (2,1 oz)
- Λεμόνι10 g (0,4 oz)
- Μήλο.....200 g (7,1 oz)

Χυμός με καρότο και πορτοκάλι

(Για 2)

- Καρότο.....300 g (10,6 oz)
- Μπανάνα120 g (4,2 oz)
- Πορτοκάλι210 g (7,4 oz)
- Λεμόνι.....10 g (0,4 oz)

Χυμός με καρότο και ντομάτα

(Για 2)

- Καρότο.....200 g (7,1 oz)
- Ντομάτα160 g (5,7 oz)
- Πορτοκάλι100 g (3,5 oz)
- Λεμόνι.....30 g (1,1 oz)

Χυμός με καρότο και μήλο

(Για 2)

- Καρότο.....300 g (10,6 oz)
- Μήλο.....300 g (10,6 oz)
- Λεμόνι.....30 g (1,1 oz)

Παγωμένο επιδόρπιο με μύρτιλλα και μπανάνα

(Για 2)

- Μύρτιλλα.....100 g (3,5 oz)
- Μπανάνα180 g (6,4 oz)

Εγγύηση

Φυλάξτε την απόδειξή σας καθώς απαιτείται για οποιοσδήποτε αξιώσεις σε σχέση με την εγγύηση. Κατά τη διάρκεια της εγγύησης, στην απίθανη περίπτωση που η συσκευή πάψει να λειτουργεί λόγω σχεδιαστικής ή κατασκευαστικής αστοχίας, επιστρέψτε την στο κατάστημα αγοράς με το απόκομμα της απόδειξης και ένα αντίγραφο της εγγύησης αυτής.

Τα δικαιώματα και τα προνόμια που απορρέουν από αυτή την εγγύηση είναι επιπρόσθετα των θεσμοθετημένων δικαιωμάτων σας, τα οποία δεν επηρεάζονται από αυτή την εγγύηση. Μόνο η Sharp Home Appliances (Ευρώπη) έχει το δικαίωμα να αλλάξει αυτούς τους όρους.

Για περαιτέρω Όρους & προϋποθέσεις εγγύησης, επισκεφτείτε τον ιστότοπο www.sharphomeappliances.com

**ВНИМАТЕЛНО ПРОЧИТАЈТЕ ГО ОВА УПАТСТВО ЗА КОРИСНИКОТ ПРЕД ДА ГО КОРИСТИТЕ АПАРАТОТ
И ЗАЧУВАЈТЕ ГО ЗА ИДНА УПОТРЕБА**

Важни заштитни мерки

При користење на електрични апарати, секогаш треба да се следат основните мерки на претпазливост, вклучувајќи ги дадените подолу:

1. За заштита од пожар, струен удар и повреда на лица не натопувајте го кабелот, приклучокот или во вода или друга течност.
2. Исклучете го од штекер кога не е во употреба и пред чистење. Дозволете да се излади пред ставање или вадење на деловите и пред чистење на апаратот.
3. Не ракувајте со апарат со оштетен кабел или приклучок или по дефекти на апаратот, или ако бил оштетен на каков било начин. Вратете го апаратот во овластен сервис за испитување, поправка или прилагодување.
4. Употребата на додатоци не е препорачана од производителот на апаратот бидејќи може да предизвика пожар, струен удар или повреда на лица.
5. Не користете го на отворено. Овој апарат е наменет само за употреба во домаќинството.
6. Не дозволувајте кабелот да виси преку работ на масата или работната маса, или да допира до жешка површина.
7. Не ставајте го на или во близина на жежок гас или електрично решо, или во загреана рерна.
8. Не чистете го садот со средства за чистење, жици за садови или друг абразивен материјал.
9. За да го исклучите, свртете/притиснете го кое било копче на „Исклучено“, па извадете го приклучокот од штекерот. Секогаш држете го приклучокот. Но, никогаш не влечете го кабелот.
10. Некои делови на апаратот се жешки при ракување, па не допирајте ги со раката. Користете само рачки или копчиња, контроли на вртење.
11. Потребен е постојан надзор кога апаратот го користат или се користи во близина на деца
12. Децата не треба да си играат со апаратот.
13. Апаратите може да се користат од лица со намалени физички, сетилни или умствени способности или со недостаток на искуство и знаење, ако се под надзор или се обучени како да го користат апаратот на безбеден начин и ако ги разбираат вклучените ризици.
14. За да се намали ризикот од пожар или струен удар на корисникот, не обидувајте се да го расклопувате главното тело на производот. Внатре нема делови што може да ги сервисира корисникот. Поправката треба да се врши само од страна на овластен сервисер.
15. Исклучете го апаратот и извадете го од струја пред да ги менувате додатоците или пристапните делови што се движат при употреба.
16. Избегнувајте контакт со подвижните делови.

Електричен кабел

- а) Треба да се обезбеди краток кабел за напојување (или кабел за напојување што се вади) за да се намали ризикот што произлегува од заплеткување или сопнување на подолг кабел.
- б) Достапни се подолги кабли за напојување што се вадат или продолжни кабли и може да се користат ако се практикува грижа при нивната употреба.
- в) Ако се користи долг кабел за напојување што се вади или продолжен кабел:
 - 1. Означената електрична моќност на кабелот за напојување што се вади или продолжниот кабел треба да биде барем исто толку голема колку и електричната моќност на апаратот.
 - 2. Подолгиот кабел треба да се намести така што нема да виси над работната маса или површината на масата каде што може да го влечат деца или да се сопнат.

Информации за фрлање за корисниците (приватни домаќинства)

1. Во Европската Унија

Внимание: Ако сакате да ја фрлите оваа опрема, не користете ја обичната корпа за отпадоци!

Искористената електрична и електронска опрема мора да се третира одделно и во согласност со легислативата која бара соодветен третман, преработка и рециклирање на искористената електрична и електронска опрема.

По имплементацијата од страна на земјите-членки, приватните домаќинства во земјите на ЕУ може бесплатно да ја вратат својата искористена електрична и електронска опрема на назначените капацитети за собирање отпад*. Во некои земји* локалниот продавач може, исто така, бесплатно да го врати вашиот стар производ ако купите сличен нов.

**Контактирајте ја локалната власт за подетални информации.*

2. Во другите земји надвор од ЕУ

Ако сакате да го фрлите овој производ, контактирајте ги локалните власти и прашајте кој е правилниот начин на фрлање. За Швајцарија: Искористената електрична или електронска опрема може бесплатно да се врати на продавачот, дури и ако не купите нов производ. Повеќе капацитети за собирање отпад се наведени на почетната страница на www.swico.ch или www.sens.ch.

Запознајте го соковникот

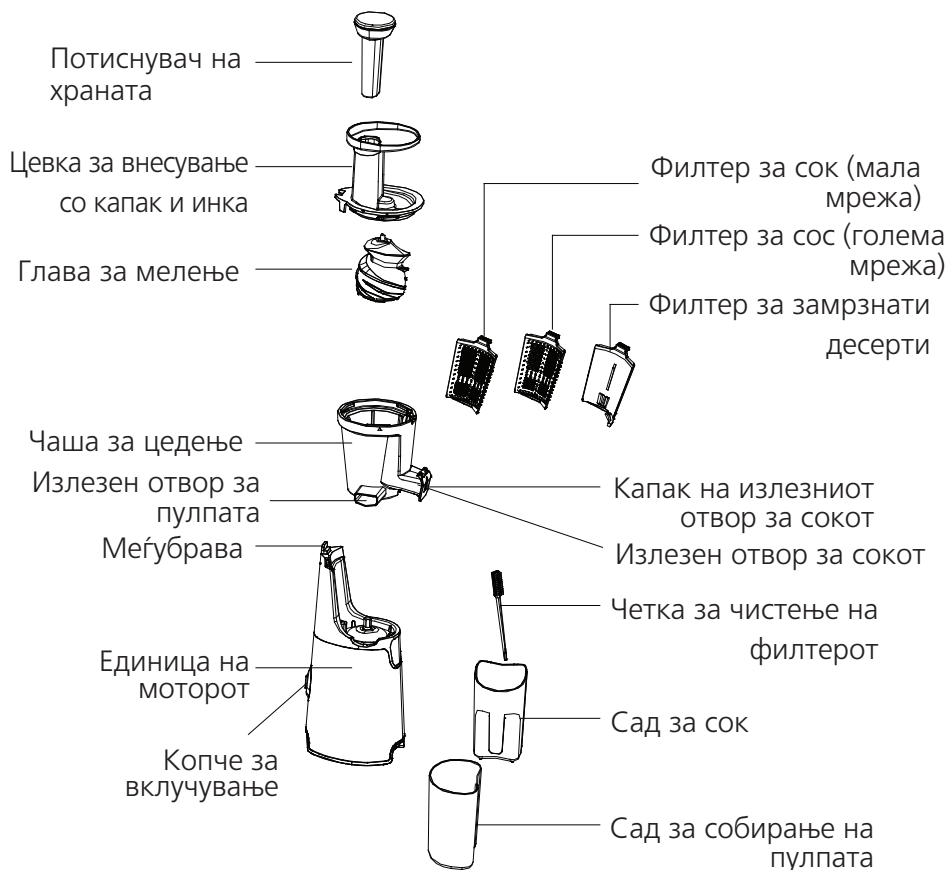

Опис на функциите

Соковникот за цедење со ниска брзина е уникатен систем каде свежиот сок се добива со цедење, а не со мелење. Бавниот соковник цеди наместо да меле што му овозможува на сокот да ги задржи својата чиста боја, природен вкус, хранливи материи и витамини. Сокот ќе тече во чашата за сок од устината за сок, а пулпата ќе се исфрли од устината за исфрлање на пулпата и ќе се собере во садот за собирање на пулпата. Кога го користите соковникот, садот за собирање на пулпата

и садот за сок мора да бидат монтирани на своето место. Деталите ќе бидат опишани во следново:

Пред да се употреби првпат

1. Отстранете го сето пакување.
2. Измијте ги сите делови што се вадат и додатоци во топла насапунета вода и исплакнете ги и исушете ги. Но, никогаш не мијте ја единицата на моторот во вода за да се спречи ризикот од струен удар.
3. За монтирање видете **„Монтирање на бавниот соковник“**.

Пред монтирањето, не заборавате бавниот соковник да го извадите од струја и да го исклучите (копчето за вклучување е во позиција „О“.

Забелешки пред употребата

1. Не заборавате да ја исечкате храната на парчиња не поголеми од 5 см /2 инчи за оптимална екстракција.
 - Отстранете ги семките (сливи, праски, манго, кајсија, цреши итн.)
 - Излупете ја тврдата кора (дињи, ананаси, краставици, компири итн.)
 - Овошјата со мека кора и другата храна потребно е само да се измијат (јаболка, круши, моркови, ротквици, марула, зелка, магнонос, спанаќ, грозје, јагоди, целер итн.
 - Во соковникот не ставајте замрзнато овошје, ниту пак мраз.
 - При цедење на лиснат зеленчук, измешајте го со овошје за оптимален резултат.
 - Во соковникот не ставајте растително или животинско масло за да се избегне оштетување на главата за мелење.
 - Цитрусното овошје треба да се излупи и да се извади белата поткора, во спротивно сокот може да има горчлив вкус.
2. Секогаш киснете ги шеќерната трска, кокосот, кудзу или житарките (на пример, грав, ориз) во вода, пред да ги ставите во соковникот.
 - Истурете ја храната во цевката за внесување. Не притискајте или ставајте на сила. Доставениот потиснувач се користи само ако храната е заглавена.
 - Бавно ставајте ја храната за да дозволите целата пулпа да се екстрахира. За најдобри резултати не преполнувајте или брзајте.

Монтирање на производот

1. Монтирајте ја теглата за цедење на основата. Штом теглата е поставена на основата, вртете ја додека не кликне на своето место. Соковникот нема да работи ако теглата и капакот се отклучени (Види Слика 2).

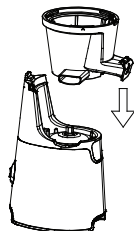

Слика 1

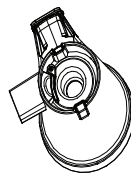
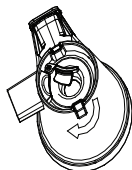

Слика 2

2. Изберете го потребниот филтер и наместете го филтерот во внатрешноста на држачот за филтер во теглата за цедење (види Слика 3а). Штом е наместен потребниот филтер, ставете ја главата за мелење во внатрешноста на теглата за цедење (види Слика 3б).

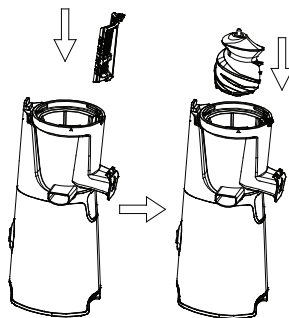

Слика 3а

Слика 3б

ЗАБЕЛЕШКА: Бавниот соковник доаѓа со 3 различни типови на филтри:

1. Филтер за сок. Воглавно наменет за екстракција на сокот.
2. Филтер за сос. Може да се користи за правење мармалад, кечап, доматен сос, песто, тофу, сируп, некои смутија итн.
3. Филтер за замрзнати десерти. Погоден за правење сорбе, сладолед, желе, милкшејк итн.

Забелешка: Никогаш не користете мраз или храна замрзната во длабоко при подготовка на замрзнати десерти. Пред да се цеди, замрзнатата храна треба да се одмрзне до нивото што дозволува да се стави виљушка во храната. Се препорачува да се чисти соковникот по цедење на секои 500 гр храна.

Ниту еден од филтрите не може да се замени со друг кога работи.

3. Монтирајте го капакот на теглата на теглата за цедење (види Слика 4а). Прво порамнете ги стрелките „X“ на капакот и теглата (види Слика 4б), потоа свртете во правец на стрелките на часовникот за да ги порамните симболите „■“ (види Слика 4в).

Не заборавајте да ги заклучите теглата и капакот со помош на меѓубравата (види Слика 4г). Соковникот нема да работи ако е отклучен и сите делови не се целосно порамнети. Потиснувачот на храната може да се складира во внатрешноста на капакот на теглата (види Слика 4д).

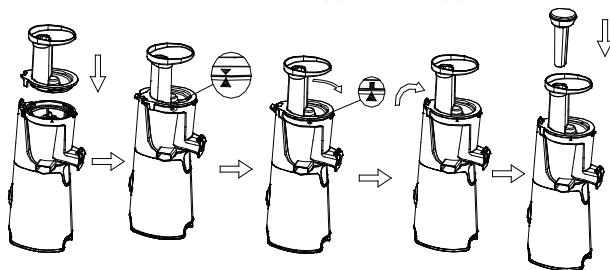

Слика 4а Слика 4б Слика 4в Слика 4г Слика 4д

4. Ставете ги садовите кај излезните отвори за сокот и пулпата (види Слика 5). Сега производот е подготвен за работење.

Предупредување: При преместување на бавниот соковник, подигнете го соковникот држејќи ја единицата на моторот.

НЕ ракувајте со соковникот без садовите за пулпата и сокот.

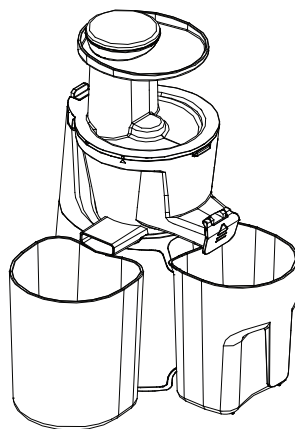

Слика 5

Користење на соковникот

1. Поставките на копчето за вклучување се:
 - I Вклучете го соковникот
 - O Исклучете го соковникот
 - R Обратна ротација. Држете го копчето за да се одзатнат затнатите делови.
2. Осигурајте се дека садовите за сокот и пулпата се ставени на место.
3. За најдобри резултати исечкајте ја храната на помали парчиња. На пример, морковите треба да бидат исечени на тенки парчиња со големина од 15 мм x15 мм пред да се стават во машината.

ЗАБЕЛЕШКА:

- Отстранете ги семките (сливи, праски, манго, кајсија, цреши итн.)
- Излупете ја тврдата кора (дињи, ананаси, краставици, компири итн.)
- Не процесирајте кокоси, шеќерна трска или слична тврда храна за да се избегне оштетување на моторот.
- Не се препорачува да се процесира тврдо овошје или зеленчук богат со влакна и скроб. Истурете ја храната во цевката за внесување на капакот на теглата за цедење. Не притискајте или ставајте на сила. Бавно ставајте ја храната, дозволувајќи на пулпата да се екстрахира. За максимална ефикасност, не пренатрупувајте или брзајте.

Забелешка: Потиснувачот на храната треба да се користи ако храната се заглави во цевката за внесување.

5. Приклучете го соковникот и префрлете на позиција „I“ за да започне екстракцијата на сокот.

Внимание: НЕ префрлувајте директно од „I“ во „R“ ниту од „R“ во „I“ кога било за време на работењето. Ако е потребно, секогаш исклучувајте го соковникот со префрлување во позиција „O“. Штом соковникот ќе престане да работи, изберете „I“ или „R“.

Внимание: Не користете го соковникот без храна внатре.

Внимание: Никогаш не ставајте ги прстите или други предмети во цевката за внесување поинакви од храната наменета да се користи со бавниот соковник кога тој работи. Извадете го од струја пред да ја одзатнувате цевката за внесување.

6. Бавниот соковник е опремен со безбедносен уред за да се спречат оштетувања на моторот. Ако соковникот е заглавен и не работи:
 - исклучете го соковникот на „O“
 - ресетирајте го соковникот со притискање на копчето за ресетирање под единицата на моторот.
 - по ресетирањето префрлете и неколку

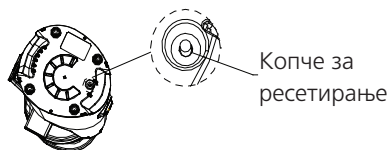

Слика 6

секунди држете ја обратната позиција „R“. Исклучете на „O“ и повторно вклучете на (I).

- Ако обратната функција „R“ не работи, исклучете го соковникот на „O“, извадете го од струја и повторно монтирајте го соковникот следејќи ги упатствата во „монтирање на производот“, приклучете го во струја и вклучете го соковникот на „I“.

7. Штом садот за сок е полн (максималниот капацитет е 400 мл) или работата е завршена, исклучете го соковникот на „O“ и испразнете ги и двата сада пред да продолжите да го користите.

Забелешка: Максималното време на работење не треба да надминува 15 минути и се препорачува да се одржат минимум 30 минути време на одмор помеѓу непрекинати два циклуси.

Забелешка: Не ставајте премногу храна да се екстрахира истовремено. За време на работењето, штом садот за сок е полн, мора да го стопирате апаратот и да го испразните садот за остатоци пред следниот циклус.

Забелешка: За време на работењето, ако копчето на меѓубравата помеѓу капакот на теглата и единицата на моторот е деконектирано, моторот ќе се стопира за да спречи опасност.

Чистење и одржување

1. За да се олесни демонтирањето и чистењето на апаратот, пуштете го соковникот да работи на празно околу 30 секунди. Ако капакот на теглата тешко се вади, обидете се да ја вклучите обратната функција „R“ или да истурите малку вода во цевката за внесување за да ја исчистите.
2. Пред чистење, извадете го апаратот од струја и почекајте додека не се излади.
3. Постапете спротивно од постапката за монтирање за да го расклопите соковникот.

Внимание: НЕ префрлувајте директно од „I“ во „R“ ниту од „R“ во „I“ кога било за време на работењето. Ако е потребно, секогаш исклучувајте го соковникот со префрлување во позиција „O“.

Штом соковникот ќе престане да работи, изберете „I“ или „R“.

Забелешка: Главата за мелење може лесно да се оддели од теглата за цедење ако се притисне оската на дното на теглата за цедење (види Слика 7)

4. Испразнете го садот за остатоци, а потоа исчистете ги капакот на теглата, главата за мелење, цедалката, теглата и садот за остатоци под млаз вода. Кога ја чистите цедалката, треба да ја истриете само конкавната површина на цедалката под млаз вода со малата четка за чистење неколку пати, а потоа



Слика 7

целата цедалка може добро да се исчисти.

5. Избришете ја надворешноста на единицата на моторот со влажна крпа. Никогаш не натопувајте ја единицата на моторот во вода.
6. Добро исушете ги сите делови и монтирајте ги сите делови, а потоа складирајте го апаратот на суво место. Садот за сок може да се складира во садот за остатоци.

Рецепти

Сок од спанаќ и банана

(За 2 порции)

- Спанаќ..... 120 гр (4,2 унци)
- Банана 180 гр (6,4 унци)
- Јаболко 300 гр (10,6 унци)
- Лимон..... 20 гр (0,7 унци)

Сок од црвен пипер и домати

(За 2 порции)

- Црвен пипер..... 120 гр (4,2 унци)
- Домат 200 гр (7,1 унци)
- Банана 60 гр (2,1 унци)
- Лимон..... 10 гр (0,4 унци)
- Јаболко 200 гр (7,1 унци)

Сок од морков и портокал

(За 2 порции)

- Морков..... 300 гр (10,6 унци)
- Банана 120 гр (4,2 унци)
- Портокал 210 гр (7,4 унци)
- Лимон..... 10 гр (0,4 унци)

Сок од морков и домати

(За 2 порции)

- Морков..... 200 гр (7,1 унци)
- Домат 160 гр (5,7 унци)
- Портокал 100 гр (3,5 унци)
- Лимон..... 30 гр (1,1 унци)

Сок од морков и јаболко

(За 2 порции)

- Морков..... 300 гр (10,6 унци)
- Јаболко..... 300 гр (10,6 унци)
- Лимон..... 30 гр (1,1 унци)

Замрзнато јадење од боровница и банана

(За 2 порции)

- Боровница..... 100 гр (3,5 унци)
- Банана 180 гр (6,4 унци)

Гаранција

Чувајте ја сметката бидејќи тоа ќе биде потребно за какви било барања во рамките на оваа гаранција. За време на овој гарантен период, ако во некој случај апаратот повеќе не функционира поради грешка во дизајнот или производството, вратете го назад на местото на купување, со вашата сметкопотврда и копијата од оваа гаранција.

Правата и придобивките во рамките на оваа гаранција се дополнување на вашите законски права, кои не се засегнати со оваа гаранција. Само Sharp Home Appliances (Европа) има право да ги менува овие одредби.

За повеќе Одредби и услови на гаранцијата, посетете ја www.sharphomeappliances.com

**ПЕРШ НІЖ ПОЧАТИ КОРИСТУВАТИСЯ АПАРАТОМ, УВАЖНО ПРОЧИТАЙТЕ ЦЕ КЕРІВНИЦТВО
З ЕКСПЛУАТАЦІЇ І ЗБЕРЕЖІТЬ ЙОГО ДЛЯ ПОДАЛЬШОГО ВИКОРИСТАННЯ.**

Важливі застереження

Під час користування електроприладами обов'язково слід дотримуватись основних застережних заходів, зокрема:

1. Щоб запобігти пожежі, ураженню електричним струмом чи травмуванню, не занурюйте шнур, вилку чи цілий апарат у воду чи будь-які інші рідини.
2. Коли апарат не використовується, а також під час чищення вимикайте його з мережі. Перш ніж встановлювати чи знімати будь-які деталі, дочекайтеся, доки апарат охолоне.
3. Не користуйтеся апаратом, якщо пошкоджено його шнур чи вилку живлення, якщо апарат був несправний чи має якісь пошкодження. Передайте такий апарат в авторизовану сервісну майстерню для обстеження, ремонту чи регулювання.
4. Користуватися аксесуарами, не рекомендованими виробником апарата, заборонено — це може призвести до пожежі, ураження електричним струмом чи травмування.
5. Не користуйтеся приладом поза приміщенням. Цей апарат призначений тільки для побутового використання.
6. Не допускайте, щоб шнур живлення звисав зі столу чи робочої поверхні, а також доторкався гарячих поверхонь.
7. Не ставте апарат на гарячу газову чи електричну конфорку, а також у нагріту духовку.
8. Не очищуйте корпус апарата засобами для чищення, металевими шкребками чи іншими абразивними матеріалами.
9. Щоб відключити апарат від мережі, переведіть усі перемикачі у положення «вимкнено» та вийміть вилку з електророзетки. Завжди тримайте саму вилку. Тягнути шнур заборонено.
10. Деякі деталі апарата під час роботи нагріваються до високої температури — не доторкайтесь до них руками. Користуйтеся тільки ручками, кнопками та поворотними перемикачами.
11. Якщо діти користуються апаратом чи перебувають поруч із ним, коли він працює, то вони потребують пильного нагляду.
12. Діти не мають гратися з апаратом.
13. Особи з погіршеними фізичними, чуттєвими чи розумовими здібностями, або люди, яким бракує знань чи досвіду, можуть користуватись апаратом за умови, якщо хтось наглядає за ними, пояснює небезпеки, пов'язані з використанням апарата, і навчає користуватись ним у безпечний спосіб.
14. Щоб знизити ризик пожежі чи ураження користувача електричним струмом, не намагайтеся розібрати корпус виробу. Всередині нема жодних деталей, призначених для обслуговування користувачем. Ремонт має здійснювати тільки персонал авторизованого сервісного центру.
15. Перш ніж змінювати аксесуари чи працювати з деталями, що рухаються під час роботи, вимкніть апарат і відключіть його від електромережі.
16. Не доторкайтесь до деталей, що рухаються.

Шнур живлення

- а) Щоб зменшити ризик зашпортатись або спіткнутись об довгий шнур, користуйтеся коротким {або від'єднуваним} шнуром живлення.
- б) Існують довгі від'єднані шнури чи подовжувачі; ними можна користуватися, вживаючи відповідних заходів безпеки.
- в) Якщо використовується довгий від'єднуваний шнур або подовжувач:
 1. Номінальний струм довгого від'єднуваного шнура чи подовжувача має бути найменшим таким самим, як робочий струм апарату.
 2. Довгий шнур має бути прокладено так, щоб він не звисав із стільниці чи стійки, інакше за нього може потягнути чи об нього може спіткнутися дитина.

Інформація щодо утилізації для користувачів (приватні господарства)

1. У Європейському Союзі

Увага: Не викидайте цей виріб у звичайний смітник!

Відходи електричного й електронного обладнання підлягають окремій утилізації, і згідно з законодавством, їх має бути належним чином оброблено, утилізовано й перероблено. Країнами-членами ЄС встановлено, що приватні господарства в країнах ЄС можуть безкоштовно здати використане електричне або електронне обладнання до спеціалізованих пунктів прийому*.

У деяких країнах* місцеві дистриб'ютори також можуть безкоштовно прийняти старий виріб у разі придбання аналогічного нового.

**Щоб отримати більше інформації, зверніться до місцевих органів влади.*

2. В інших країнах за межами ЄС

Якщо Ви бажаєте позбутися цього виробу, зверніться до місцевих органів влади й дізнайтеся про правильний спосіб утилізації. Для Швейцарії: ви можете безкоштовно здати електричне або електронне обладнання, що вийшло з експлуатації, дилеру, навіть якщо не збираєтесь придбати новий виріб. Список інших приймальних пунктів наведено на домашній сторінці www.swico.ch або www.sens.ch.

Вивчіть свій соковитискач

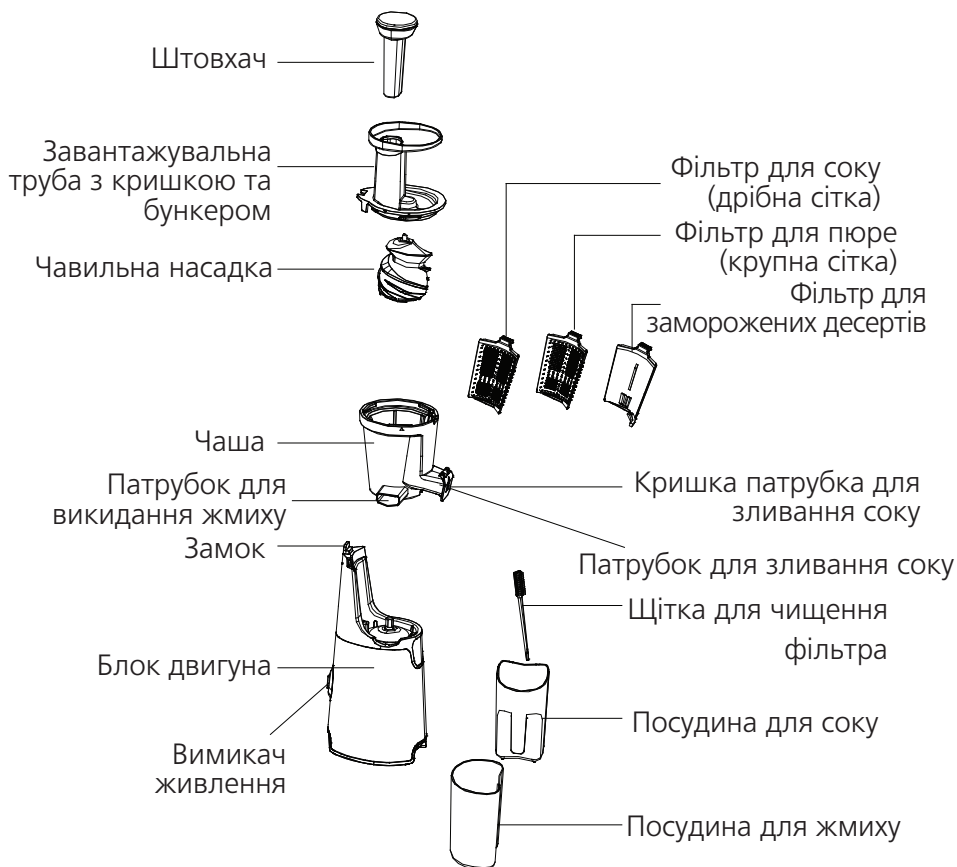

Принцип дії

Низькообертовий соковитискач — це особливий пристрій, у якому свіжий сік утворюється не внаслідок перетирання, а завдяки розчавлюванню. Оскільки продукти в низькообертovому соковитискачі не перетираються, а розчавлюються, сік зберігає природний колір, смак, поживні речовини й вітаміни. Сік витікає у посудину для соку з патрубка для зливання соку, а жмих виходить із патрубка для викидання жмиху і збирається в посудині для жмиху. Під час роботи соковитискача посудини для соку і для жмиху мають бути встановлено на відповідні місця.

Докладний опис роботи соковитискача наведено далі.

Перед початком експлуатації

1. Повністю зніміть упаковку.
2. Вимийте всі знімні деталі й аксесуари теплою водою з милом, промийте їх чистою водою та висушіть. Ні в якому разі не мийте у воді блок двигуна, щоб уникнути ризику ураження електричним струмом.
3. Порядок складання описано в розділі **«Складання низькообертового соковитискача»**.

Перш ніж починати складання, переконайтесь у тому, що апарат вимкнено (вимикач у положенні «О»), а вилку живлення витягнуто з розетки.

На що слід звернути увагу перед початком експлуатації

1. Для оптимального вилучення соку продукти обов'язково слід порізати на шматки розміром не більше від 5 см (2 дюймів).
 - Вийміть кісточки (зі слив, персиків, манго, абрикосів, вишень тощо).
 - Зніміть жорстку шкірку (з динь, ананасів, огірків, картоплі тощо).
 - Плоди, що мають м'яку шкірку, та інші продукти (яблука, груші, моркву, редис, салат-латук, капусту, петрушку, шпинат, виноград, полуницю, селеру тощо) потрібно лише помити.
 - Не кладіть у соковитискач заморожені фрукти чи лід.
 - Для досягнення оптимальних результатів у витисканні соку з листової зелені, змішайте її з фруктами.
 - Щоб уникнути пошкодження чавильної насадки, не лейте у соковитискач тваринну чи рослинну олію.
 - Цитрусові фрукти слід очищати, знімаючи як цедрю, так і розташований під нею білий шар (мезокарпій), інакше сік може мати гіркий смак.
2. Цукрову тростину, кокосовий горіх, кудзу чи зернові (наприклад, боби, рис) перед переробкою в соковитискачі обов'язково слід вимочити в воді.
 - Киньте продукти в завантажувальну трубу. Не штовхайте, не протискуйте їх униз. Штовхачем, яким укомплектовано апарат, слід користуватись, тільки якщо продукти застрягнуть.
 - Кладіть продукти помалу, щоб встигав відходити весь жмих. Щоб досягати якнайкращих результатів, не переповнюйте бункер і не протискуйте продукти.

Складання виробу

1. Встановіть на підставку чашу та поверніть її до фіксації. Якщо чашу чи її кришку не зафіксовано, соковитискач не працюватиме (див. рис. 2).



Рисунок 1



Рисунок 2

2. Виберіть потрібний фільтр і встановіть його у фільтротримач чаші (див. рис. 3а). Встановивши фільтр, встановіть у чашу чавильну насадку (див. рис. 3б).

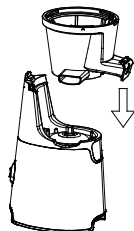

Рисунок 3а

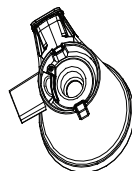
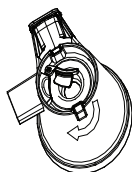
Рисунок 3б

ПРИМІТКА. Низькообертовий соковитискач комплектується трьома різними фільтрами:

1. Фільтр для соку. Призначений, в основному, для отримання соку.
2. Фільтр для соусів. Може використовуватись для отримання джему, кетчупу, томатного соусу, песто, тофу, сиропу, деяких видів смузі тощо.
3. Фільтр для заморожених десертів. Може використовуватись для приготування шербету, морозива, желе, молочного коктейлю тощо.

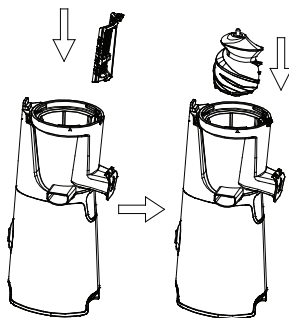
Примітка. Для приготування морожених десертів категорично заборонено використовувати лід або повністю заморожені продукти. Перед розчавленням заморожені продукти має бути розморожено так, щоб у них можна було вставити виделку. Після розчавлення приблизно кожних 500 г продуктів соковитискач рекомендується очищувати.

Коли апарат працює, заборонено замінювати один фільтр на інший.

3. Закрийте чашу кришкою (див. рис. 4а). Для цього, сумістивши стрілки **▲** на кришці і чаші (див. рис. 4b), поверніть кришку за годинниковою стрілкою до суміщення значків **■** (див. рис. 4c). Переконайтесь у тому, що чашу та кришку зафіксовано замком (див. рис. 4d). Якщо всі деталі суміщено належним чином, але замок відкрито, соковитискач не працюватиме. У кришці чаші можна класти для зберігання штовхач (див. рис. 4e).



Рисунок 4а Рисунок 4b Рисунок 4с Рисунок 4d Рисунок 4е

4. Поставте під патрубкі для соку і жмиху відповідні посудини (див. рис. 5). Після цього виріб готовий до роботи.

Увага! Для пересування соковитискача слід брати його за блок двигуна.

НЕ ВМИКАЙТЕ соковитискач, не встановивши посудини для соку і для жмиху.

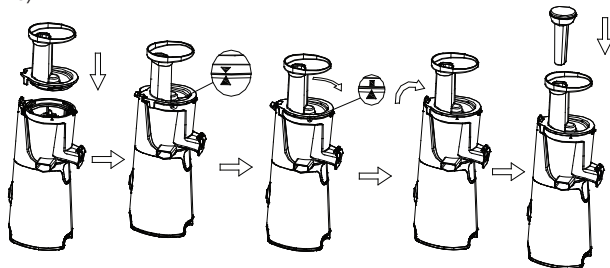

Рисунок 5

Користування соковитискачем

1. Вимикач живлення має три положення:
 - I Соковитискач увімкнено.
 - O Соковитискач вимкнено.
 - R Зміна напрямку обертання. Щоб усунути застрявання, слід утримувати цю кнопку.
2. Переконайтесь у тому, що посудини для соку і жмиху стоять у відповідних місцях.
3. Для отримання якнайкращих результатів ріжте продукти невеликими шматочками. Наприклад, моркву перед вкладанням у соковитискач слід різати тонкими скибками завбільшки 15 мм x 15 мм.

ПРИМІТКА.

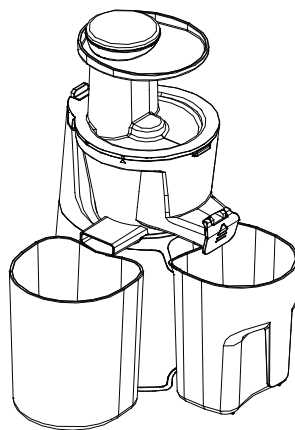
- Вийміть кісточки (зі слив, персиків, манго, абрикосів, вишень тощо).
- Зніміть жорстку шкірку (з динь, ананасів, огірків, картоплі тощо)
- Щоб уникнути виходу з ладу двигуна, не переробляйте кокосові горіхи, цукрову тростину й аналогічні тверді продукти.
- Не рекомендується переробляти тверді фрукти й овочі, багаті на клітковину і крохмаль. Кидайте продукти у завантажувальну трубу, розташовану на кришці чаші. Не підштовхуйте і не заштовхуйте їх силою. Закладайте продукти поволі, щоб з апарату встигав виходити жмих. Щоб досягати якнайвищої ефективності, не переповнюйте бункер і не притискуйте продукти.

Примітка: якщо продукти застрявають у завантажувальній трубі, слід підштовхнути їх штовхачем.

5. Щоб почати виготовлення соку, вставте вилку живлення в розетку і переведіть вимикач у положення «I».

Увага! ЗАБОРОНЕНО переводити перемикач із положення «I» в положення «R» або з «R» в «I» під час роботи. Якщо потрібно, обов'язково вимкніть соковитискач, перевівши вимикач у положення «O». Коли соковитискач припинить роботу, переведіть вимикач у положення «I» чи «R».

Увага! Не користуйтеся соковитискачем, коли всередині нема продуктів.

Увага! Заборонено встромляти під час роботи низькообертового соковитискача у завантажувальну трубу пальці чи якісь предмети, крім призначених для переробки продуктів. Перш ніж звільняти завантажувальну трубу, виймайте вилку живлення з розетки.

6. Соковитискач обладнано запобіжним пристроєм, що захищає двигун від пошкодження.
Якщо соковитискач зупиниться й не працюватиме, слід виконати такі дії:
 - переведіть вимикач у положення «O»;
 - виконайте скид, натиснувши кнопку скиду у днищі блока двигуна;
 - після скиду переведіть вимикач



Рисунок 6

у положення реверсу («R») і утримуйте в ньому кілька секунд. Вимкніть («O») і знов увімкніть («I») апарат.

- Якщо реверс («R») не працює, вимкніть соковитискач, перевівши вимикач у положення «O», вийміть вилку живлення з розетки, розберіть і знову складіть апарат, дотримуючись вказівок у розділі «Складання виробу»; вставте вилку в розетку й увімкніть апарат, перевівши вимикач у положення «I».

7. Коли наповниться посудина для соку (її повна місткість дорівнює 400 мл) чи коли буде виконано заплановану роботу, вимкніть соковитискач і звільніть обидві посудини; після цього можна далі користуватись апаратом.

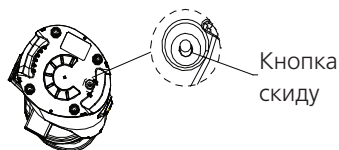
Примітка: максимальний час неперервної роботи не має перевищувати 15 хвилин; між двома неперервними циклами роботи рекомендовано робити перерву тривалістю не менше ніж 30 хвилин.

Примітка. Не закладайте у соковитискач одразу надто багато продуктів. Якщо під час роботи наповниться посудина для соку, апарат слід зупинити; перед початком наступного циклу слід звільнити посудину для жмиху.

Примітка: якщо під час роботи розімкнеться захисний вимикач між кришкою чаші і блоком двигуна, двигун зупиниться, щоб запобігти можливій небезпеці.

Чищення й обслуговування

1. Щоб полегшити розбирання і чищення соковитискача, увімкніть його без жодного завантаження приблизно на 30 секунд. Якщо важко зняти кришку чаші, спробуйте ввімкнути апарат у реверсному режимі чи налейте в завантажувальну трубу певну кількість води для очищення.
2. Перш ніж починати чищення, вийміть вилку живлення з розетки і дочекайтесь охолодження апарата.
3. Розбирання соковитискача здійснюється в порядку, зворотному до складання.

Увага! ЗАБОРОНЕНО переводити перемикач із положення «I» в положення «R» або з «R» в «I» під час роботи. Якщо потрібно, обов'язково вимкніть соковитискач, перевівши вимикач у положення «O».

Коли соковитискач припинить роботу, переведіть вимикач у положення «I» чи «R».

Примітка: чавильну насадку легко вийняти з чаші, натиснувши на вал у нижній частині чаші (див. рис. 7)

4. Звільніть посудину для жмиху та очистьте кришку чаші, чавильну насадку, фільтр, чашу та посудину для жмиху струменем води. Для очищення фільтра досить лише кілька разів почистити ввігнуту ділянку щіткою під струменем



Рисунок 7

води, після цього легко очиститься весь фільтр.

5. Корпус блока двигуна слід витерти вологою тканиною. Занурювати блок двигуна в воду заборонено.
6. Висушивши всі деталі та склавши апарат належним чином, поставте його на зберігання в сухому місці. Посудину для соку можна зберігати всередині посудини для жмиху.

Рецепти

Шпинатно-банановий сік

(на 2 порції)

- Шпинат 120 г (4,2 унції)
- Банан 180 г (6,4 унції)
- Яблуко 300 г (10,6 унції)
- Лимон 20 г (0,7 унції)

Перцево-томатний сік

(на 2 порції)

- Перець стручковий червоний ... 120 г (4,2 унції)
- Помідор 200 г (7,1 унції)
- Банан 60 г (2,1 унції)
- Лимон 10 г (0,4 унції)
- Яблуко 200 г (7,1 унції)

Морквяно-апельсиновий сік

(на 2 порції)

- Морква 300 г (10,6 унції)
- Банан 120 г (4,2 унції)
- Апельсин 210 г (7,4 унції)
- Лимон 10 г (0,4 унції)

Морквяно-томатний сік

(на 2 порції)

- Морква 200 г (7,1 унції)
- Помідор 160 г (5,7 унції)
- Апельсин 100 г (3,5 унції)
- Лимон 30 г (1,1 унції)

Морквяно-яблучний сік

(на 2 порції)

- Морква 300 г (10,6 унції)
- Яблуко 300 г (10,6 унції)
- Лимон 30 г (1,1 унції)

Чорнично-банановий заморожений мікс

(на 2 порції)

- Чорниця 100 г (3,5 унції)
- Банан 180 г (6,4 унції)

Гарантія

Зберігайте касовий чек — його потрібно пред'являти, подаючи гарантійну претензію. Якщо трапиться, що протягом гарантійного терміну апарат вийде з ладу через недоліки конструкції чи виготовлення, поверніть його у торгову точку, де його було придбано, разом із касовим чеком і цією гарантією.

Права і привілеї, які передбачено цією гарантією, доповнюють ваші законні права, які діють незалежно від цієї гарантії. Право змінювати ці умови має тільки компанія Sharp Home Appliances (Europe).

Інші умови гарантії розміщено за адресою: www.sharphomeappliances.com

		
België/Belgique	helpdesk.BE@sharphomeappliances.com	015480361
Česko	helpdesk.CZ@sharphomeappliances.com	00420225376466
Danmark	helpdesk.DK@sharphomeappliances.com	0080074277737
Deutschland	helpdesk.DE@sharphomeappliances.com	08970809954
Eesti	helpdesk.EE@sharphomeappliances.com	00372654 6543
España	helpdesk.ES@sharphomeappliances.com	902050407 / 914872814
Ελλάδα	helpdesk.GR@sharphomeappliances.com	00302104833477
France	helpdesk.FR@sharphomeappliances.com	08 09 10 15 15
Hrvatska	helpdesk.HR@sharphomeappliances.com	0038513735684
Ireland	helpdesk.IE@sharphomeappliances.com	*03330143055 / 03335777230
Ísland	helpdesk.IS@sharphomeappliances.com	0080074277737
Latvija	helpdesk.LV@sharphomeappliances.com	003717173066
Liechtenstein	helpdesk.CH@sharphomeappliances.com	0800834644
Lietuva	helpdesk.LT@sharphomeappliances.com	00370870044724
Luxemburg/Luxembourg	helpdesk.LU@sharphomeappliances.com	003215480361
Magyarország	helpdesk.HU@sharphomeappliances.com	003619993934
Nederland	helpdesk.NL@sharphomeappliances.com	0207237777
Norge	helpdesk.NO@sharphomeappliances.com	0080074277737
Österreich	helpdesk.AT@sharphomeappliances.com	0820555888
Polska	helpdesk.PL@sharphomeappliances.com	0048222727444
Portugal	helpdesk.PT@sharphomeappliances.com	225025742
România	helpdesk.RO@sharphomeappliances.com	0040212300982
Schweiz/Suisse	helpdesk.CH@sharphomeappliances.com	0800834644
Slovenija	helpdesk.SI@sharphomeappliances.com	0038617291303
Slovensko	helpdesk.SK@sharphomeappliances.com	00421250112041
Suomi	helpdesk.FI@sharphomeappliances.com	0080074277737
Sverige	helpdesk.SE@sharphomeappliances.com	0080074277737
United Kingdom	helpdesk.GB@sharphomeappliances.com	0333 5777230
United Kingdom	helpdesk.GB@sharphomeappliances.com	*0333 0143055
България	helpdesk.BG@sharphomeappliances.com	0035970011770
Україна	helpdesk.UA@sharphomeappliances.com	00380443924536

*Microwave oven, Vacuum cleaners and SDA service only

Follow us:





**Service
& Support**

Visit our website:

www.sharphomeappliances.com

Or contact us:



YouTube