

Mobile Bluetooth[®] Speaker

Soundcup-Z

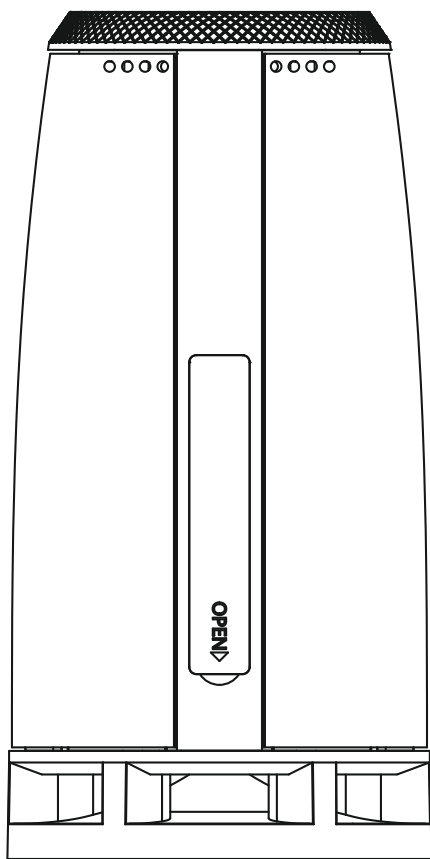

Operating Instructions

GB

Bedienungsanleitung

D

Mode d'emploi

F

Instrucciones de uso

E

Руководство по эксплуатации

RUS

Работна инструкция

BG

Istruzioni per l'uso

I

Gebruiksaanwijzing

NL

Οδηγίες χρήσης

GR

Instrukcja obsługi

PL

Használati útmutató

H

Návod k použití

CZ

Návod na použitie

SK

Manual de instruções

P

Kullanma kılavuzu

TR

Manual de utilizare

RO

Bruksanvisning

S

Käyttöohje

FIN

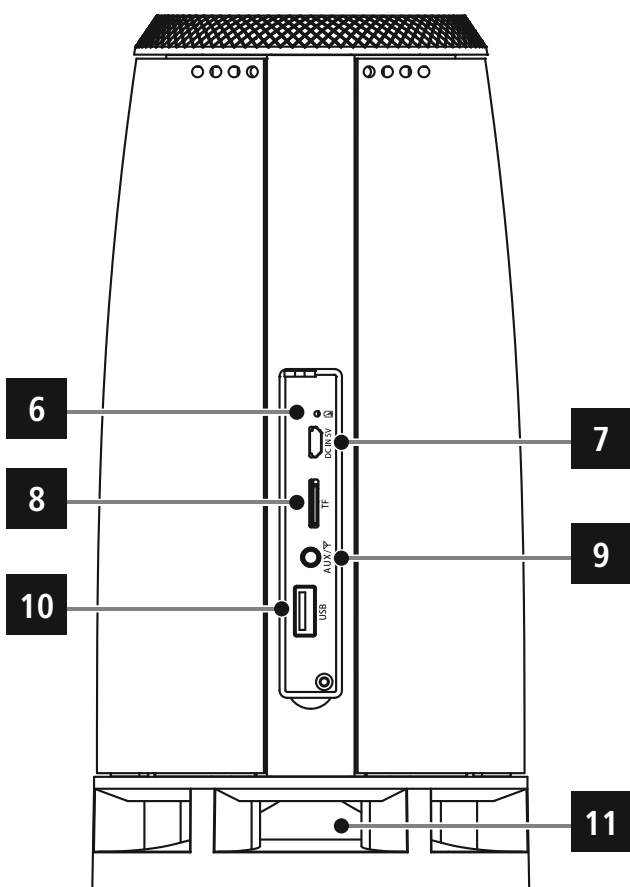
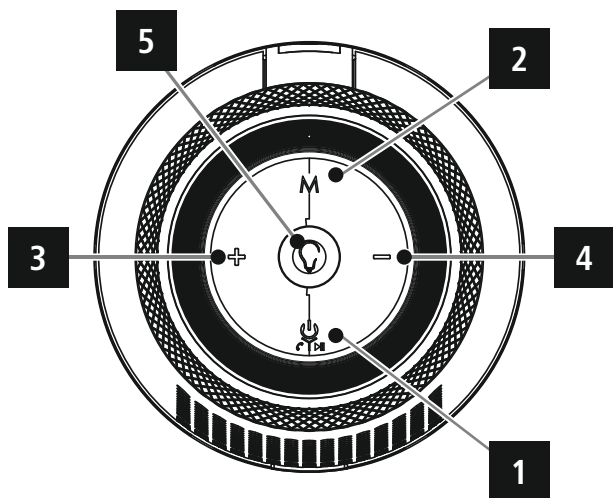

Controls and Displays

1. On/Off, PAUSE button
2. MODE button
3. + function button
4. - function button
5. LED mode
6. Status LED indicator
7. Micro-USB charging connection
8. microSD card slot
9. AUX-In socket
10. USB Type-A (host) reader
11. Multicolour LED lighting

Thank you for choosing a Hama product. Take your time and read the following instructions and information completely. Please keep these instructions in a safe place for future reference. If you sell the device, please pass these operating instructions on to the new owner.

1. Explanation of Warning Symbols and Notes

Warning

This symbol is used to indicate safety instructions or to draw your attention to specific hazards and risks.

Note

This is used to indicate additional information or important notes.

2. Package Contents

- Mobile *Bluetooth*® Speaker Soundcup-Z
- Micro-USB charging cable
- 3.5 mm audio cable
- These operating instructions

3. Safety Notes

- The product is intended for private, non-commercial use only.
- Do not use the product in the immediate vicinity of heaters or other heat sources or in direct sunlight.
- Keep this product, as all electrical products, out of the reach of children!
- Do not drop the product and do not expose it to any major shocks.
- Do not operate the product outside the power limits given in the specifications.
- Do not use the product in areas where the use of electronic devices is not permitted.
- Be considerate. Loud volumes can have a detrimental effect on your surroundings.
- Do not open the device or continue to operate it if it becomes damaged.
- Since the battery is integrated and cannot be removed, you will need to dispose of the product as a whole. Do this in compliance with the legal requirements.
- Keep the packaging material out of the reach of children due to the risk of suffocation.
- Dispose of packaging material immediately according to locally applicable regulations.
- Do not modify the product in any way. Doing so voids the warranty.

4. Getting Started and Operation

4.1 Switching the product on and off

- Press the Function button (1) to switch the speaker on/off. An acoustic signal sounds and the buttons begin to light up / the lights go out.

Note – Automatic shutdown

Note that the speaker will automatically switch off after 10 minutes without action (no audio playback/no *Bluetooth*® function).

4.2 Charging the battery

Warning – Rechargeable battery

- Only use suitable charging devices with USB connections for charging.
- As a rule, do not use charging devices or USB connections that are defective and do not try to repair them yourself.
- Avoid storing, charging or using batteries in extreme temperatures.
- When stored for a long period of time, batteries should be charged regularly (at least every three months).
- Charge the speaker fully before using it for the first time.
- Connect the included Micro-USB charging cable to the speaker's Micro-USB port (3).
- Connect the unused connector on the Micro-USB charging cable to a suitable USB charger. Please refer to the operating instructions for the USB charger used.
- The status LED (6) is constantly lit red during charging.

Note – Charging

- It takes approx. 3 – 5 hours to completely charge the product.
- The speaker's battery can be charged whether the speaker is on or off.
- If the battery capacity is less than 10%, the speaker will emit two acoustic signals. You will only receive this information if the speaker is on.
- The actual battery life varies depending on use of the device, the settings and the ambient conditions (rechargeable batteries have a limited service life).

4.3 Audio playback via the included audio cable (3.5 mm jack)

- Ensure that the speaker is switched off.
- Connect your mobile terminal device (MP3 player, smartphone, etc.) and the AUX input (9) of the speaker using the included 3.5 mm audio cable.
- Set the volume on your terminal device to a low level.
- Switch on the speakers as described in **4.1, Switching the product on and off.**
- Start and control audio playback on the connected terminal device accordingly.
- If the device does not automatically start in AUX mode, press the Mode button (2) repeatedly until you are able to play audio from the desired source.
- Press and hold the Plus button (3) to increase the volume. Press and hold the Minus button (4) to reduce the volume.
- Briefly press the Function button (1) to pause playback.

4.4 *Bluetooth*® pairing

Note

- Check whether your mobile device (MP3 player, mobile phone, etc.) is *Bluetooth*® capable.
- If not, you can only use the speaker for playback using the included audio cable.
- Note that the maximum range for *Bluetooth*® is 10 metres without obstacles such as walls, people, etc.

- Make sure that your *Bluetooth*® capable terminal device is on and *Bluetooth*® is activated.
- Make sure that the speaker is located within the *Bluetooth*® range of max. 10 metres.
- Switch on the speakers as described in **4.1 Switching the product on and off**.
- An acoustic signal sounds, the buttons begin to light up and the Function button (1) begins to flash.
- If the device does not automatically start in *Bluetooth*® mode, press the Mode button (2) repeatedly until the acoustic signal for *Bluetooth*® mode sounds. The device then automatically searches for a connection.
- Open the *Bluetooth*® settings on your terminal device and wait until **Hama Soundcup-Z** appears in the list of *Bluetooth*® devices found.
- Select **Hama Soundcup-Z** and wait until the speaker is listed as connected in the *Bluetooth*® settings on your terminal device. An acoustic signal confirms that connection was successful.
- The Function button (1), which was previously flashing, is now constantly lit blue.



Note – *Bluetooth*® password

- Some terminal devices require a password in order to connect to another *Bluetooth*® device.
- If your terminal device requests a password for connection to the speaker, enter 0000.



Note

- The speaker always stores the last eight terminal devices paired.
- The speaker will automatically connect to the last terminal device paired when it is switched on the next time.

4.5 Automatic *Bluetooth*® connection (after successful pairing)

- Make sure that your *Bluetooth*® capable terminal device is on and *Bluetooth*® is activated.
- Make sure that the speaker is located within the *Bluetooth*® range of max. 10 metres.
- Switch on the speakers as described in **4.1 Switching the product on and off**.
- After a connection has been automatically set up, the Function button (1), which was previously flashing, is constantly lit blue. An acoustic signal confirms that connection was successful.



Note – Connection impaired

- After the speaker and terminal device have been paired, a connection is established automatically. If the *Bluetooth*® connection is not established automatically, check the following:
- Check the *Bluetooth*® settings of your terminal device to see whether **Hama Soundcup-Z** is connected. If not, repeat the steps listed under *Bluetooth*® pairing.
- Check whether your terminal device and the speaker are less than 10 metres apart. If not, move them closer together.
- Check whether obstacles are impairing the range. If so, move the devices closer together.
- Check whether the audio cable is connected to the speaker. If so, disconnect it.

4.6 Audio playback (via *Bluetooth*®)

Start and control audio playback on the connected terminal device accordingly. Alternatively, audio playback can also be controlled on the speaker (if the connected device supports this function).

- Press the function button (1) to start or pause audio playback.
- Briefly press the Plus button (3) to play the next track. Briefly press the Minus button (4) to play the previous track.
- Press and hold the Plus button (3) to increase the volume. Press and hold the Minus button (4) to reduce the volume.

4.7 Audio playback (via microSD card)

It is also possible to start audio playback directly from a microSD card. For this purpose, insert a microSD card containing your audio files into the microSD card slot (8).

- If the device does not automatically start in microSD mode, press the Mode button (2) repeatedly until the acoustic signal for microSD mode sounds.
- You select tracks and control the volume in this mode just as described in point 4.6, Audio playback (via *Bluetooth*®).

4.8 Audio playback (via USB device)

It is also possible to start audio playback directly from a USB data medium (for example, USB stick).

For this purpose, insert a USB data medium containing your audio files into the slot for USB devices (10).

- If the device does not automatically start in USB mode, press the Mode button (2) repeatedly until the acoustic signal for USB mode sounds.
- You select tracks and control the volume in this mode just as described in point 4.6, Audio playback (via *Bluetooth*®).

4.9 Hands-free function

You can use the speaker as a hands-free set for your mobile phone. For this function, the mobile phone must be connected to the speaker via *Bluetooth*®.

- Press the function button (1) once to answer an incoming call.
- Press the button (1) twice to reject the incoming call.
- During a telephone call, press the Function button (1) once to end the call.



Note – Call quality

To increase the call quality, make sure that you are near the speaker with your mobile phone during the call.

5. Control of the LED lighting

- The Lighting button (5) allows you to change the colour of the LED lighting (11).
- Briefly press the Lighting button (5) to switch to the next colour setting.
- With the last colour setting, the LED lighting automatically switches to the music's bass and pulsates.
- For this effect to come into its own, a minimum volume of 30% is required.

6. Care and Maintenance

- Only clean this product with a slightly damp, lint-free cloth and do not use aggressive cleaning agents.

7. Warranty Disclaimer

Hama GmbH & Co KG assumes no liability and provides no warranty for damage resulting from improper installation/mounting, improper use of the product or from failure to observe the operating instructions and/or safety notes.

8. Service and Support

Please contact Hama Product Consulting if you have any questions about this product.

Hotline: +49 9091 502-115 (German/English)

Further support information can be found here: www.hama.com

9. Technical Data

Mobile Bluetooth® Speaker Soundcup-Z	
Bluetooth® Technology	V4.2
Supported profiles	A2DP V1.2, AVRCP V1.4, HFP V1.5
Frequency	180 Hz – 20 kHz
Range	< 10 m
Maximum number of paired devices	8
Output	16 W
Charging voltage	~ 5V --- 1 A
Sound System	Stereo
Impedance	4 Ω
Distortion (THD)	≤ 1%
Size	114 x 114 x 240 mm
Weight	1225 g
Connections	3.5-mm stereo plug, Micro-USB, microSD card slot, USB Type-A reader
Battery	
Type	7.4V Li-Ion 2000mAh / 14.8 Wh
Charging time	~ 3 – 5 h
Playback	Via Bluetooth® : ~ 12 h Via AUX/USB/microSD: ~ 16 h (depending on volume and audio content)

10. Recycling Information

Note on environmental protection:



After the implementation of the European Directive 2012/19/EU and 2006/66/EU in the national legal system, the following applies:

Electric and electronic devices as well as batteries must not be disposed of with household waste. Consumers are obliged by law to return electrical and electronic devices as well as batteries at the end of their service lives to the public collecting points set up for this purpose or point of sale. Details to this are defined by the national law of the respective country.

This symbol on the product, the instruction manual or the package indicates that a product is subject to these regulations.

By recycling, reusing the materials or other forms of utilising old devices/Batteries, you are making an important contribution to protecting our environment.

11. Declaration of Conformity



Hereby, Hama GmbH & Co KG declares that the radio equipment type [00173161] is in compliance with Directive 2014/53/EU. The full text of the EU declaration of conformity is available at the following internet address:

www.hama.com -> 00173161 -> Downloads.

Frequency band(s)	2400 - 2483.5 MHz
Maximum radio-frequency power transmitted	4 dBm

Bedienungselemente und Anzeigen

1. Ein/ Aus, PAUSE - Taste
2. MODE / Modus - Taste
3. Funktionstaste +
4. Funktionstaste -
5. LED Mode
6. Status LED Anzeige
7. Micro USB Ladeanschluss
8. MicroSD Kartenslot
9. AUX-In Buchse
10. USB Typ-A (Host) Reader
11. LED - Multicolor Beleuchtung

Vielen Dank, dass Sie sich für ein Hama Produkt entschieden haben! Nehmen Sie sich Zeit und lesen Sie die folgenden Anweisungen und Hinweise zunächst ganz durch. Bewahren Sie diese Bedienungsanleitung anschließend an einem sicheren Ort auf, um bei Bedarf darin nachschlagen zu können. Sollten Sie das Gerät veräußern, geben Sie diese Bedienungsanleitung an den neuen Eigentümer weiter.

1. Erklärung von Warnsymbolen und Hinweisen

Warnung

Wird verwendet, um Sicherheitshinweise zu kennzeichnen oder um Aufmerksamkeit auf besondere Gefahren und Risiken zu lenken.

Hinweis

Wird verwendet, um zusätzlich Informationen oder wichtige Hinweise zu kennzeichnen.

2. Packungsinhalt

- Mobiler *Bluetooth*® Lautsprecher Soundcup-Z
- Micro-USB Ladekabel
- 3,5mm-Audiokabel
- Diese Bedienungsanleitung

3. Sicherheitshinweise

- Das Produkt ist für den privaten, nicht-gewerblichen Haushaltsgebrauch vorgesehen.
- Betreiben Sie das Produkt nicht in unmittelbarer Nähe der Heizung, anderer Hitzequellen oder in direkter Sonneneinstrahlung.
- Dieses Produkt gehört, wie alle elektrischen Produkte, nicht in Kinderhände!
- Lassen Sie das Produkt nicht fallen und setzen Sie es keinen heftigen Erschütterungen aus.
- Betreiben Sie das Produkt nicht außerhalb seiner in den technischen Daten angegebenen Leistungsgrenzen.
- Benutzen Sie das Produkt nicht in Bereichen, in denen elektronische Produkte nicht erlaubt sind.
- Nehmen Sie Rücksicht. Hohe Lautstärken können ihre Umgebung stören oder beeinträchtigen.
- Öffnen Sie das Produkt nicht und betreiben Sie es bei Beschädigungen nicht weiter.
- Der Akku ist fest eingebaut und kann nicht entfernt werden, entsorgen Sie das Produkt als Ganzes gemäß den gesetzlichen Bestimmungen.
- Halten Sie Kinder unbedingt von dem Verpackungsmaterial fern, es besteht Erstickengefahr.
- Entsorgen Sie das Verpackungsmaterial sofort gemäß den örtlich gültigen Entsorgungsvorschriften.
- Nehmen Sie keine Veränderungen am Produkt vor. Dadurch verlieren Sie jegliche Gewährleistungsansprüche.

4. Inbetriebnahme und Betrieb

4.1 Ein-/ Ausschalten

- Drücken Sie die Funktionstaste (1), um den Lautsprecher ein-/ auszuschalten. Es ertönt ein akustisches Signal und die Tasten beginnen zu leuchten/hören auf zu leuchten.

Hinweis – Automatisches Ausschalten

Beachten Sie, dass sich der Lautsprecher nach 10 Minuten ohne Aktion (keine Audiowiedergabe/ keine *Bluetooth*® Funktion) abschaltet.

4.2 Aufladen des Akkus

Warnung – Akku

- Verwenden Sie nur geeignete Ladegeräte mit USB Anschlüssen zum Aufladen.
- Verwenden Sie defekte Ladegeräte oder USB Anschlüsse generell nicht mehr und versuchen Sie nicht, diese zu reparieren.
- Vermeiden Sie Lagerung, Laden und Benutzung bei extremen Temperaturen.
- Laden Sie bei längerer Lagerung regelmäßig (mind. vierteljährig) nach.
- Laden Sie vor dem ersten Gebrauch den Lautsprecher einmal vollständig auf.
- Schließen Sie das mitgelieferte Micro-USB Ladekabel am Micro-USB Anschluss (7) des Lautspeakers an.
- Schließen Sie den freien Stecker des Micro-USB Ladekabels an einem geeigneten USB Ladegerät an. Beachten Sie hierzu die Bedienungsanleitung des verwendeten USB Ladegeräts.
- Die Status-LED (6) leuchtet während des Ladevorgangs dauerhaft rot.

Hinweis – Ladevorgang

- Ein kompletter Ladevorgang dauert ca. 3 – 5 Stunden.
- Der Akku des Lautspeakers kann sowohl in ein- als auch ausgeschaltetem Zustand geladen werden.
- Beträgt die Akkukapazität weniger als 10%, ertönt ein 2-faches Tonsignal. Diese Information erhalten Sie nur bei eingeschaltetem Lautsprecher.
- Die tatsächliche Akkulaufzeit variiert je nach Nutzung des Gerätes, den Einstellungen und Umgebungsbedingungen (Akkus haben eine begrenzte Lebensdauer).

4.3 Audiowiedergabe über das beiliegende Audiokabel (3.5mm-Klinke)

- Stellen Sie sicher, dass der Lautsprecher ausgeschaltet ist.
- Verbinden Sie Ihr mobiles Endgerät (MP3-Player, Smartphone, etc.) und den AUX-Eingang (9) des Lautspeakers mittels des beiliegenden 3,5mm-Audiokabels.
- Stellen Sie die Lautstärke Ihres Endgerätes auf ein niedriges Niveau ein.
- Schalten Sie den Lautsprecher - wie in **4.1 Ein-/ Ausschalten** beschrieben – ein.
- Starten und steuern Sie die Audiowiedergabe entsprechend auf dem angeschlossenen Endgerät.
- Falls das Gerät nicht automatisch im AUX-Modus startet, drücken sie die Modus-Taste (2) so oft, bis die Wiedergabe von der gewünschten Quelle erfolgt
- Halten Sie die Plus-Taste (3) gedrückt um die Lautstärke zu erhöhen. Halten Sie die Minus-Taste (4) gedrückt um die Lautstärke zu reduzieren.
- Drücken Sie kurz die Funktionstaste (1) um die Wiedergabe zu pausieren.

4.4 Bluetooth® Erstverbindung (Pairing)

Hinweis

- Prüfen Sie, ob ihr mobiles Endgerät (MP3-Player, Mobiltelefon, etc.) *Bluetooth®* fähig ist.
- Wenn nicht, können Sie den Lautsprecher nur mittels des beiliegenden Audiokabels zur Wiedergabe nutzen.
- Beachten Sie, dass die Reichweite von *Bluetooth®* max. 10 Meter beträgt, ohne Hindernisse wie Wände, Personen etc.
- Stellen Sie sicher, dass Ihr *Bluetooth®* fähiges Endgerät eingeschaltet ist und dass *Bluetooth® Bluetooth®* aktiviert ist.
- Stellen Sie sicher, dass der Lautsprecher sich innerhalb der *Bluetooth®* Reichweite von max. 10 Metern befindet.
- Schalten Sie den Lautsprecher - wie in **4.1 Ein-/ Ausschalten** beschrieben – ein.
- Es ertönt ein akustisches Signal, die Tasten beginnen zu leuchten und die Funktionstaste (1) beginnt zu blinken. Falls das Gerät nicht automatisch im Bluetooth-Modus startet, drücken sie die Modus-Taste (2) so oft, bis das akustische Signal für den Bluetooth-Modus ertönt. Das Gerät sucht dann automatisch nach einer Verbindung.
- Öffnen Sie auf Ihrem Endgerät die *Bluetooth®* Einstellungen und warten Sie, bis in der Liste der gefundenen *Bluetooth®* Geräte **Hama Soundcup-Z** angezeigt wird.
- Wählen Sie **Hama Soundcup-Z** aus und warten Sie, bis der Lautsprecher als verbunden in den *Bluetooth®* Einstellungen Ihres Endgerätes angezeigt wird. Ein akustisches Signal bestätigt die erfolgreiche Verbindung.
- Die zuvor blinkende Funktionstaste (1) leuchtet nun dauerhaft blau.

Hinweis – *Bluetooth®* Passwort

- Manche Endgeräte benötigen für die Einrichtung der Verbindung mit einem anderen *Bluetooth®* Gerät ein Passwort.
- Geben Sie für die Verbindung mit dem Lautsprecher das Passwort 0000 ein, wenn Sie zur Eingabe von Ihrem Endgerät aufgefordert werden.

Hinweis

- Der Lautsprecher speichert immer die acht zuletzt gekoppelten Endgeräte.
- Der Lautsprecher verbindet sich beim nächsten Einschalten automatisch mit dem zuletzt gekoppelten Endgerät.

4.5 Automatische *Bluetooth®* Verbindung (nach bereits erfolgtem Pairing)

- Stellen Sie sicher, dass Ihr *Bluetooth®* fähiges Endgerät eingeschaltet ist und dass *Bluetooth®* aktiviert ist.
- Stellen Sie sicher, dass der Lautsprecher sich innerhalb der *Bluetooth®* Reichweite von max. 10 Metern befindet.
- Schalten Sie den Lautsprecher - wie in **4.1 Ein-/ Ausschalten** beschrieben – ein.
- Nach erfolgter automatischer Verbindung leuchtet die zuvor blinkende Funktionstaste (1) dauerhaft blau. Ein akustisches Signal bestätigt die erfolgreiche Verbindung.

Hinweis – Verbindung beeinträchtigt

- Nach einer erfolgreichen Erstverbindung von Lautsprecher und Endgerät erfolgt die Verbindung automatisch. Sollte sich die *Bluetooth®* Verbindung nicht automatisch wiederherstellen, prüfen Sie die folgenden Punkte:
- Kontrollieren Sie in den *Bluetooth®* Einstellungen des Endgerätes, ob **Hama Soundcup-Z** verbunden ist. Wenn nicht, wiederholen Sie die unter *Bluetooth®* Erstverbindung genannten Schritte.
- Kontrollieren Sie, ob Endgerät und Lautsprecher weniger als 10 Meter voneinander entfernt sind. Wenn nicht, reduzieren Sie den Abstand der Geräte.
- Kontrollieren Sie, ob Hindernisse die Reichweite beeinträchtigen. Wenn ja, positionieren Sie die Geräte näher zueinander.
- Kontrollieren Sie, ob das Audiokabel am Lautsprecher gesteckt ist. Wenn ja, entfernen Sie es.

4.6 Audiowiedergabe (via *Bluetooth®*)

Starten und steuern Sie die Audiowiedergabe entsprechend auf dem verbundenen Endgerät. Alternativ lässt sich die Audiowiedergabe auch vom Lautsprecher aus steuern (sofern vom verbundenen Gerät unterstützt).

- Drücken Sie die Taste  (1), um die Audio-Wiedergabe zu starten oder anzuhalten.
- Drücken Sie kurz die Plus-Taste (3) um den nächsten Titel abzuspielen. Drücken Sie kurz die Minus-Taste (4) um den vorherigen Titel abzuspielen.
- Halten Sie die Plus-Taste (3) gedrückt um die Lautstärke zu erhöhen. Halten Sie die Minus-Taste (4) gedrückt um die Lautstärke zu reduzieren.

4.7 Audiowiedergabe (via MicroSD-Karte)

Sie können die Audiowiedergabe alternativ auch direkt von einer MicroSD-Karte starten.

- Stecken Sie hierzu eine MicroSD-Karte mit entsprechenden Audio-Dateien in den Steckplatz für die MicroSD-Karte (8)
- Falls das Gerät nicht automatisch im MicroSD-Modus startet, drücken sie die Modus-Taste (2) so oft, bis das akustische Signal für den MicroSD-Modus ertönt. Die Steuerung der Titelauswahl und Lautstärke funktioniert in diesem Modus genauso wie in Punkt 4.6 Audiowiedergabe (via *Bluetooth®*) beschrieben.

4.8 Audiowiedergabe (via USB-Gerät)



Sie können die Audiowiedergabe alternativ auch direkt von einem USB-Datenträger (z. B. USB-Stick) starten.

Stecken Sie hierzu einen USB-Datenträger mit entsprechenden Audio-Dateien in den Steckplatz für USB-Geräte (10)

- Falls das Gerät nicht automatisch im USB-Modus startet, drücken sie die Modus-Taste (2) so oft, bis das akustische Signal für den USB-Modus ertönt. Die Steuerung der Titelauswahl und Lautstärke funktioniert in diesem Modus genauso wie in Punkt 4.6 Audiowiedergabe (via *Bluetooth®*) beschrieben.

4.9 Freisprechfunktion

Es besteht die Möglichkeit, den Lautsprecher wie eine Freisprecheinrichtung für Ihr Mobiltelefon zu verwenden. Das Mobiltelefon muss für diese Funktion über *Bluetooth®* mit dem Lautsprecher verbunden sein.

- Drücken Sie einmal die Taste  (1), um einen eingehenden Anruf anzunehmen.
- Drücken Sie zweimal die Taste  (1), um den eingehenden Anruf abzuweisen.
- Drücken Sie während eines Telefongesprächs einmal die Funktionstaste  (1), um das Telefonat zu beenden.

Hinweis – Gesprächsqualität

- Achten Sie darauf, dass Sie sich mit Ihrem Mobiltelefon während eines Anrufs in der Nähe des Lautsprechers befinden, um die Gesprächsqualität zu erhöhen.

5. Steuerung der LED-Beleuchtung

- Die Beleuchtungs-Taste (5) verändert die Farbe der LED-Beleuchtung (11).
- Drücken Sie die Beleuchtungs-Taste (5) kurz, um zur jeweils nächsten Farbeinstellung zu wechseln.
- Die letzte Farbeinstellung lässt die LED-Beleuchtung automatisch zum Bass der Musik wechseln und pulsieren.
- Damit dieser Effekt zur Geltung kommt, wird eine Mindestlautstärke von 30% oder höher benötigt.

6. Wartung und Pflege

- Reinigen Sie dieses Produkt nur mit einem fusselfreien, leicht feuchten Tuch und verwenden Sie keine aggressiven Reiniger.

7. Haftungsausschluss

Die Hama GmbH & Co KG übernimmt keinerlei Haftung oder Gewährleistung für Schäden, die aus unsachgemäßem Gebrauch des Produktes oder einer Nichtbeachtung der Bedienungsanleitung und/oder der Sicherheitshinweise resultieren.

8. Service und Support

Bitte wenden Sie sich bei Fragen zum Produkt gerne an die Hama-Produktberatung.

Hotline: +49 9091 502-115 (Deu/Eng)

Weitere Supportinformationen finden Sie hier: www.hama.com

9. Technische Daten

Mobiles Bluetooth® Lautsprecher Soundcup-Z

Bluetooth® Technologie	V4.2
Unterstützte Profile	A2DP V1.2, AVRCP V1.4, HFP V1.5
Frequenz	180 Hz – 20 kHz
Reichweite	< 10 m
Max. gekoppelte Geräte	8
Leistung	16 W
Ladespannung	~ 5V --- 1 A
Sound System	Stereo
Impedanz	4 Ω
Verzerrung THD	≤ 1%
Maße	114 x 114 x 240 mm
Gewicht	1225 g
Anschlüsse	3.5 mm Stereo Plug, Micro USB, Micro SD card slot, USB Type A Reader

Akku

Typ	7.4V Li-Ion 2000mAh / 14.8 Wh
Aufladezeit	~ 3 – 5 h
Laufzeit	Via Bluetooth®: ~ 12 h Via AUX/USB/microSD: ~ 16 h (je nach Lautstärke und Audioinhalt)

10. Entsorgungshinweise

Hinweis zum Umweltschutz:



Ab dem Zeitpunkt der Umsetzung der europäischen Richtlinien 2012/19/EU und 2006/66/EG in nationales Recht gilt folgendes:

Elektrische und elektronische Geräte sowie Batterien dürfen nicht mit dem Hausmüll entsorgt werden. Der Verbraucher ist gesetzlich verpflichtet, elektrische und elektronische Geräte sowie Batterien am Ende ihrer Lebensdauer an den dafür eingerichteten, öffentlichen Sammelstellen oder an die Verkaufsstelle zurückzugeben. Einzelheiten dazu regelt das jeweilige Landesrecht. Das Symbol auf dem Produkt, der Gebrauchsanleitung oder der Verpackung weist auf diese Bestimmungen hin. Mit der Wiederverwertung, der stofflichen Verwertung oder anderen Formen der Verwertung von Altgeräten/ Batterien leisten Sie einen wichtigen Beitrag zum Schutz unserer Umwelt.

11. Konformitätserklärung

 Hiermit erklärt die Hama GmbH & Co KG, dass der Funkanlagentyp [00173161] der Richtlinie 2014/53/EU entspricht. Der vollständige Text der EU-Konformitätserklärung ist unter der folgenden Internetadresse verfügbar: www.hama.com -> 00173161 -> Downloads.

Frequenzband/Frequenzbänder	2400 - 2483.5 MHz
Abgestrahlte maximale Sendeleistung	4 dBm

Éléments de commande et d'affichage

1. Touche Marche / Arrêt, PAUSE
2. Touche MODE / Mode
3. Touche de fonction +
4. Touche de fonction -
5. LED Mode
6. LED d'état d'affichage
7. Borne de charge micro USB
8. Fente pour carte microSD
9. Prise Aux In
10. Lecteur USB type-A (hôte)
11. Éclairage LED multicolore

Nous vous remercions d'avoir choisi un produit Hama. Veuillez prendre le temps de lire l'ensemble des remarques et consignes suivantes. Veuillez conserver ce mode d'emploi à portée de main afin de pouvoir le consulter en cas de besoin. Transmettez-le au nouveau propriétaire avec l'appareil le cas échéant.

1. Explication des symboles d'avertissement et des remarques

 **Avertissement**

Ce symbole est utilisé pour indiquer des consignes de sécurité ou pour attirer votre attention sur des dangers et risques particuliers.

 **Remarque**

Ce symbole est utilisé pour indiquer des informations supplémentaires ou des remarques importantes.

2. Contenu de l'emballage

- Enceinte *Bluetooth*® mobile Soundcup-Z
- Câble de charge micro USB
- Câble audio 3,5 mm
- Mode d'emploi

3. Consignes de sécurité

- Ce produit est destiné à une installation domestique non commerciale.
- N'utilisez pas le produit à proximité immédiate d'un chauffage, d'autres sources de chaleur ou exposé aux rayons directs du soleil.
- Cet appareil, comme tout appareil électrique, doit être gardé hors de portée des enfants !
- Protégez le produit des secousses violentes et évitez tout choc ou toute chute.
- N'utilisez pas le produit en dehors des limites de puissance indiquées dans les caractéristiques techniques.
- N'utilisez pas le produit dans les zones dans lesquelles l'utilisation d'appareils électroniques est interdite.
- Montrez-vous respectueux des personnes dans votre environnement. Un volume excessif est susceptible de déranger les personnes de votre environnement ou de leur porter atteinte.
- Ne tentez pas d'ouvrir le produit en cas de détérioration et cessez de l'utiliser.
- La batterie est installée de façon permanente et ne peut pas être retirée ; recyclez le produit en bloc conformément aux directives légales.
- Tenez les emballages d'appareils hors de portée des enfants, risque d'étouffement.
- Recyclez les matériaux d'emballage conformément aux prescriptions locales en vigueur.
- N'apportez aucune modification à l'appareil. Des modifications vous feraient perdre vos droits de garantie.

4. Mise en service et fonctionnement

4.1 Mise sous/hors tension

- Appuyez sur la touche de fonction (1) afin de mettre le haut-parleur sous/hors tension. Un signal sonore retentit et les touches s'allument / s'éteignent.

 **Remarque concernant la mise hors tension automatique**

Veuillez noter que les haut-parleurs se mettent automatiquement hors tension au bout de 10 minutes d'inactivité (aucune lecture / aucune fonction *Bluetooth*®).

4.2 Charge de la batterie

 **Avertissement concernant la batterie**

- Utilisez exclusivement un chargeur approprié disposant d'une connexion USB pour la recharge.
- Cessez d'utiliser tout chargeur ou tout port USB défectueux et ne tentez pas de réparer ces derniers.
- Évitez un stockage, une charge ou une utilisation à des températures extrêmes.
- Rechargez régulièrement le produit (au moins une fois par trimestre) en cas de longue période de stockage.
- Veuillez charger entièrement les haut-parleurs lors de la première utilisation.
- Insérez la fiche micro USB du câble de charge dans la connexion micro USB (7) des haut-parleurs.
- Insérez la fiche libre du câble de charge micro USB dans un chargeur USB adapté. Veuillez, dans ce cas, également consulter le mode d'emploi du chargeur USB utilisé.
- La LED d'état (6) s'allume en rouge en permanence pendant la charge.

 **Remarque concernant le cycle de charge**

- Un cycle de charge complet dure environ 3 – 5 heures.
- Il est possible de recharger la batterie d'une enceinte sous ou hors tension.
- Si la capacité de la batterie est inférieure à 10 %, un double signal sonore retentit. Vous n'entendez ce message que si le haut-parleur est sous tension.
- La durée de fonctionnement réelle de la batterie varie en fonction de l'utilisation de l'appareil, des réglages et des conditions environnementales (les batteries ont une durée de vie limitée).

4.3 Lecture audio via la câble audio fourni (câble à jacks 3,5 mm)

- Vérifiez que l'enceinte soit hors tension.
- Connectez votre appareil portable (lecteur MP3, smartphone, etc.) à l'entrée AUX (9) du haut-parleur à l'aide du câble audio 3,5 mm fourni.
- Réglez le volume de votre appareil à un niveau bas.
- Mettez le haut-parleur sous tension - comme décrit au point **4.1 Mise sous/hors tension**.
- Démarrez et pilotez la lecture audio sur l'appareil connecté.
- Si l'appareil ne démarre pas automatiquement en mode AUX, appuyez plusieurs fois sur la touche Mode (2) jusqu'à ce que la lecture de la source souhaitée soit effectuée.
- Maintenez la touche + (3) enfoncée afin d'augmenter le volume. Maintenez la touche - (4) enfoncée afin de réduire le volume.
- Appuyez brièvement sur la touche de fonction (1) afin de mettre en pause la lecture.

4.4 Première connexion *Bluetooth*® (couplage)

 **Remarque**

- Veuillez contrôler que votre appareil portable (lecteur MP3, téléphone portable, etc.) est bien compatible *Bluetooth*®.
- Si tel n'est pas le cas, vous pourrez utiliser les haut-parleurs uniquement à l'aide du câble audio fourni.
- Veuillez noter que la portée maximale de la connexion *Bluetooth*® est de 10 mètres sans obstacles tels que parois, personnes, etc.

- Assurez-vous que votre appareil *Bluetooth®* est bien sous tension et que sa fonction *Bluetooth®* est bien activée.
- Assurez-vous que le haut-parleur se trouve dans un rayon ne dépassant pas la portée *Bluetooth®* max. de 10 mètres.
- Mettez le haut-parleur sous tension - comme décrit au point **4.1 Mise sous/hors tension**.
- Un signal sonore retentit, les touches s'allument et la touche de fonction (1) commence à clignoter.
Si l'appareil ne démarre pas automatiquement en mode *Bluetooth®*, appuyez plusieurs fois sur la touche Mode (2) jusqu'à ce que le signal sonore du mode *Bluetooth®* retentisse. L'appareil recherche automatiquement une connexion.
- Ouvrez le menu des paramètres *Bluetooth®* sur votre appareil portable et attendez que l'appareil **Hama Soundcup-Z** apparaisse dans la liste des appareils *Bluetooth®* détectés.
- Sélectionnez **Hama Soundcup-Z** et attendez que le haut-parleur soit affiché avec le statut connecté dans les paramètres *Bluetooth®* de votre appareil. Un signal sonore confirme que la connexion est établie.
- La touche de fonction (1) qui clignotait reste désormais allumée en bleu.

Remarque concernant le mot de passe *Bluetooth®*

- Certains appareils requièrent un mot de passe pour l'établissement de la connexion avec un appareil *Bluetooth®*.
- Saisissez le mot de passe 0000 lors de la connexion avec des haut-parleurs dans le cas où l'appareil exige la saisie d'un mot de passe.

Remarque

- Le haut-parleur enregistre toujours les huit derniers appareils couplés.
- À la prochaine réactivation, le haut-parleur se connectera automatiquement au dernier appareil couplé.

4.5 Connexion *Bluetooth®* automatique (après un premier couplage réussi)

- Assurez-vous que votre appareil *Bluetooth®* est bien sous tension et que sa fonction *Bluetooth®* est bien activée.
- Assurez-vous que le haut-parleur se trouve dans un rayon ne dépassant pas la portée *Bluetooth®* max. de 10 mètres.
- Mettez le haut-parleur sous tension - comme décrit au point **4.1 Mise sous/hors tension**.
- La touche de fonction (1) qui clignotait reste allumée en bleu dès l'établissement de la connexion automatique. Un signal sonore confirme l'établissement de la connexion.

Remarque concernant la connexion Mauvaise connexion

- Après que la première connexion entre le haut-parleur et l'appareil portable s'est déroulée avec succès, les connexions suivantes sont établies automatiquement. Dans le cas où la connexion *Bluetooth®* ne s'établit pas automatiquement, vérifiez les points suivants :
- Vérifiez, dans les paramètres *Bluetooth®* de votre appareil que **Hama Soundcup-Z** est bien connecté. Si ce n'est pas le cas, réitérez les étapes décrites dans le paragraphe Première connexion *Bluetooth®*.
- Vérifiez que la distance séparant l'appareil portable du haut-parleur est inférieure à 10 mètres. Si ce n'est pas le cas, diminuez la distance séparant les appareils.
- Vérifiez s'il existe des obstacles pouvant réduire la portée. Si tel est le cas, rapprochez les appareils l'un de l'autre.
- Regardez si le câble audio est raccordé au haut-parleur. Si c'est le cas, débranchez-le.

4.6 Lecture audio (via *Bluetooth®*)

Démarrez et pilotez la lecture audio sur l'appareil connecté. Vous pouvez également piloter la lecture audio depuis les haut-parleurs (pour autant que cette fonction soit prise en charge par l'appareil connecté).

- Appuyez sur la touche de fonction  (1) afin de lancer la lecture audio ou la mettre en pause.
- Appuyez brièvement sur la touche + (3) afin de passer au titre suivant. Appuyez brièvement sur la touche - (4) afin de passer au titre précédent.
- Maintenez la touche + (3) enfoncée afin d'augmenter le volume. Maintenez la touche - (4) enfoncée afin de réduire le volume.

4.7 Lecture audio (via carte micro SD)

En alternative, vous pouvez directement démarrer la lecture audio à partir d'une carte micro SD. Pour ce faire, insérez une carte micro SD comportant les fichiers audio désirés dans la fente prévue à cet effet (8).

- Si l'appareil ne démarre pas automatiquement en mode micro SD, appuyez plusieurs fois sur la touche Mode (2) jusqu'à ce que le signal sonore du mode micro SD retentisse. Dans ce mode, le contrôle de la sélection des titres et du volume s'effectue comme décrit au point 4.6 Lecture audio (via *Bluetooth®*).



4.8 Lecture audio (via appareil USB)

En alternative, vous pouvez directement démarrer la lecture audio à partir d'un support de données USB (par ex. clé USB). Pour ce faire, insérez un support de données USB comportant les fichiers audio désirés dans l'emplacement prévu à cet effet (10).

Si l'appareil ne démarre pas automatiquement en mode USB, appuyez plusieurs fois sur la touche Mode (2) jusqu'à ce que le signal sonore du mode USB retentisse. Dans ce mode, le contrôle de la sélection des titres et du volume s'effectue comme décrit au point 4.6 Lecture audio (via *Bluetooth®*).

4.9 Fonction mains libres

Il est possible d'utiliser le haut-parleur comme kit mains-libres pour votre téléphone mobile. Pour permettre cette fonction, le téléphone mobile doit être connecté au haut-parleur via *Bluetooth®*.

- Appuyez une fois sur la touche de fonction  (1) afin de répondre à un appel entrant.
- Appuyez deux fois sur la touche  (1) pour refuser l'appel entrant.
- Pendant une conversation, appuyez une fois sur la touche de fonction  (1) afin de terminer un appel.

Remarque concernant la qualité de la communication

- Pendant un appel, veillez à rester avec votre téléphone portable à proximité du haut-parleur afin d'augmenter la qualité de la conversation.

5. Contrôle de l'éclairage LED

- La touche d'éclairage (5) modifie la couleur de l'éclairage LED (11).
- Appuyez brièvement sur la touche d'éclairage (5) afin de passer au schéma de couleurs suivant.
- En fonction des basses de la musique, l'éclairage LED pulse et se modifie dans le schéma de couleurs configuré.
- Le volume doit être au minimum de 30 % pour que cet effet soit produit.

6. Soins et entretien

- Nettoyez la balance uniquement à l'aide d'un chiffon non fibreux légèrement humide ; évitez tout détergent agressif.

7. Exclusion de garantie

La société Hama GmbH & Co KG décline toute responsabilité en cas de dommages provoqués par une installation, un montage ou une utilisation non conformes du produit ou encore provoqués par un non respect des consignes du mode d'emploi et/ou des consignes de sécurité.

8. Service et assistance

En cas de question concernant le produit, veuillez vous adresser au service de conseil produits de Hama.

Ligne téléphonique directe : +49 9091 502-115 (allemand/anglais)

Vous trouverez ici de plus amples informations concernant

l'assistance :

www.hama.com

9. Caractéristiques techniques

Enceinte Bluetooth® mobile Soundcup-Z	
Technologie <i>Bluetooth®</i>	V4.2
Profils supportés	A2DP V1.2, AVRCP V1.4, HFP V1.5
Fréquence	180 Hz – 20 kHz
Portée	< 10 m
Nombre maximal d'appareils pouvant être couplés	8
Puissance	16 W
Tension de charge	~ 5V --- 1 A
Système sonore	Stéréo
Impédance	4 Ω
Distorsion THD	≤ 1%
Dimensions	114 x 114 x 240 mm
Poids	1225 g
Connexions	Fiche stéréo 3,5 mm, micro USB, fente de carte micro SD, lecteur USB type-A
Batterie	
Type	7.4V Li-Ion 2000mAh / 14.8 Wh
Temps de charge	~ 3 – 5 h
Temps de fonctionnement	Via <i>Bluetooth®</i> : ~ 12 h Via AUX/USB/microSD : ~ 16 h (en fonction du volume et du contenu audio)

10. Consignes de recyclage

Remarques concernant la protection de l'environnement:



Conformément à la directive européenne 2012/19/EU et 2006/66/CE, et afin d'atteindre un certain nombre d'objectifs en matière de protection de l'environnement, les règles suivantes doivent être appliquées:

Les appareils électriques et électroniques ainsi que les batteries ne doivent pas être éliminés avec les déchets ménagers. Le pictogramme "picto" présent sur le produit, son manuel d'utilisation ou son emballage indique que le produit est soumis à cette réglementation. Le consommateur doit retourner le produit/la batterie usager aux points de collecte prévus à cet effet. Il peut aussi le remettre à un revendeur. En permettant enfin le recyclage des produits ainsi que les batteries, le consommateur contribuera à la protection de notre environnement. C'est un acte écologique.

11. Déclaration de conformité



Le soussigné, Hama GmbH & Co KG, déclare que l'équipement radioélectrique du type [00173161] est conforme à la directive 2014/53/UE. Le texte complet de la déclaration UE de conformité est disponible à l'adresse

internet suivante:

www.hama.com -> 00173161 -> Downloads.

Bandes de fréquences	2400 - 2483.5 MHz
Puissance de radiofréquence maximale	4 dBm

Elementos de manejo e indicadores

1. Tecla on/off, PAUSA
2. Tecla MODE/modo
3. Tecla de función +
4. Tecla de función -
5. Modo LED
6. Indicación del LED de estado
7. Puerto de carga Micro USB
8. Ranura para tarjetas MicroSD
9. Conector hembra AUX In
10. Lector USB tipo A (Host)
11. Iluminación LED multicolor

Le agradecemos que se haya decidido por un producto de Hama. Tómese tiempo y léase primero las siguientes instrucciones e indicaciones. Después, guarde estas instrucciones de manejo en un lugar seguro para poder consultarlas cuando sea necesario. Si vende el aparato, entregue estas instrucciones de manejo al nuevo propietario.

1. Explicación de los símbolos de aviso y de las indicaciones** Aviso**

Se utiliza para caracterizar las indicaciones de seguridad o para llamar la atención sobre peligros y riesgos especiales.

 Nota

Se utiliza para caracterizar informaciones adicionales o indicaciones importantes.

2. Contenido del paquete

- Altavoz *Bluetooth*® Soundcup-Z
- Cable de carga microUSB
- Cable de audio de 3,5 mm
- Estas instrucciones de manejo

3. Instrucciones de seguridad

- El producto es para el uso doméstico privado, no comercial.
- No opere el producto en las inmediaciones de la calefacción, de otras fuentes de calor o bajo la radiación directa del sol.
- Este aparato, como todos los aparatos eléctricos, no debe estar en manos de los niños.
- No deje caer el producto ni lo someta a sacudidas fuertes.
- No opere el producto fuera de los límites de potencia indicados en los datos técnicos.
- No utilice el producto en áreas donde no se permitan aparatos electrónicos.
- Tenga consideración con los demás. Los volúmenes altos pueden molestar o afectar a su entorno.
- No abra el producto y no lo siga operando de presentar deterioros.
- La pila recargable está montada de forma fija y no se puede retirar, deseché el producto como una unidad y en conformidad con los reglamentos locales.
- Mantenga el material de embalaje fuera del alcance de los niños, existe peligro de asfixia.
- Deseche el material de embalaje en conformidad con las disposiciones locales sobre el desecho vigentes.
- No realice cambios en el aparato. Esto conllevaría la pérdida de todos los derechos de la garantía.

4. Puesta en marcha y funcionamiento**4.1 Encendido/apagado**

- Pulse la tecla de función (1) para encender/apagar el altavoz. Se emite una señal acústica y las teclas comienzan a iluminarse/dejan de iluminarse.

 Nota – Apagado automático

Tenga en cuenta que el altavoz se apaga automáticamente pasados 10 minutos sin acción (sin reproducción de audio/sin funcionamiento *Bluetooth*®).

4.2 Carga de la batería** Aviso – Batería**

- Utilice sólo cargadores adecuados con puertos USB para la carga.
- No siga utilizando cargadores o puertos USB defectuosos y no intente repararlos.
- Evite el almacenar, la carga y el uso en condiciones de temperatura extrema.
- En caso de almacenamiento prolongado, cargue regularmente (mín. trimestralmente).
- Antes de utilizar por primera vez el altavoz, cárguelo por completo.
- Conecte el cable de carga microUSB suministrado al puerto microUSB (7) del altavoz.
- Conecte el conector libre del cable de carga microUSB a un cargador USB adecuado. Para ello, tenga en cuenta las instrucciones de manejo del cargador USB utilizado.
- El LED de estado (6) luce de color rojo de manera continua durante el proceso de carga.

 Nota – Proceso de carga

- Un proceso de carga completo dura aprox. 3 – 5 horas.
- La batería del altavoz puede cargarse estando éste tanto encendido como apagado.
- Cuando la capacidad de la batería descienda por debajo del 10 %, escuchará un doble tono de señal. Solo recibirá esta información en caso de estar conectado el altavoz.
- La vida útil real de la batería varía en función de la utilización del dispositivo, los ajustes y las condiciones ambientales (las baterías tienen una vida útil limitada).

4.3 Reproducción de audio mediante el cable de audio adjunto (conector de 3,5 mm)

- Asegúrese de que el altavoz está apagado.
- Conecte su terminal móvil (reproductor MP3, teléfono inteligente, etc.) y la entrada AUX (9) del altavoz mediante el cable de audio de 3,5 mm adjunto.
- Baje el volumen de su terminal.
- Encienda el altavoz, como se describe en el punto **4.1 Encendido/apagado**.
- Inicie y controle la reproducción de audio según corresponda en el terminal conectado.
- Si el dispositivo no comienza automáticamente en el modo AUX, pulse la tecla modo (2) repetidamente hasta que se produzca la reproducción de la fuente deseada.
- Mantenga pulsada la tecla más (3) para aumentar el volumen. Mantenga pulsada la tecla menos (4) para disminuir el volumen.
- Pulse brevemente la tecla de función (1) para pausar la reproducción.

4.4 Conexión inicial *Bluetooth*® (vinculación)** Nota**

- Compruebe que su terminal móvil (reproductor de MP3, teléfono móvil, etc.) sea compatible con *Bluetooth*®.
- De no serlo, solo podrá utilizar el altavoz con el cable de audio adjunto para la reproducción.
- Tenga en cuenta que el alcance *Bluetooth*® es de máx. 10 metros sin obstáculos, como pueden ser paredes, personas, etc.

- Asegúrese de que su terminal compatible con *Bluetooth*® está encendido y de que se ha activado *Bluetooth*®.
- Asegúrese de que el altavoz se encuentra dentro del alcance *Bluetooth*® de máx. 10 metros.
- Encienda el altavoz, como se describe en el punto **4.1 Encendido/apagado**.
- Se emite una señal acústica, las teclas comienzan a iluminarse y la tecla de función (1) comienza a parpadear. Si el dispositivo no comienza automáticamente en el modo *Bluetooth*, pulse la tecla modo (2) repetidamente hasta que se emita la señal acústica para el modo *Bluetooth*. El dispositivo busca entonces una conexión.
- En el terminal, abra la configuración *Bluetooth*® y espere hasta que se muestre **Hama Soundcup-Z** en la lista de los dispositivos *Bluetooth*® encontrados.
- Seleccione **Hama Soundcup-Z** y espere hasta que el altavoz se muestre como conectado en la configuración *Bluetooth*® de su terminal. Una señal acústica confirma que la conexión se ha efectuado correctamente.
- La tecla de función (1) que antes parpadeaba, ahora se ilumina permanentemente de color azul.

Nota – Contraseña Bluetooth®

- Algunos terminales requieren una contraseña para la configuración de la conexión con otros dispositivos *Bluetooth*®.
- Introduzca la contraseña 0000 para la conexión con el altavoz si el terminal lo requiere.

Nota

- El altavoz siempre almacena los últimos ocho terminales vinculados.
- Con el siguiente encendido, el altavoz se conecta automáticamente con el último terminal vinculado.

4.5 Conexión Bluetooth® automática (una vez realizada la vinculación)

- Asegúrese de que su terminal compatible con *Bluetooth*® está encendido y de que se ha activado *Bluetooth*®.
- Asegúrese de que el altavoz se encuentra dentro del alcance *Bluetooth*® de máx. 10 metros.
- Encienda el altavoz, como se describe en el punto **4.1 Encendido/apagado**.
- Establecida la conexión automática, la tecla de función que antes parpadeaba (1) se ilumina permanentemente de color azul. Una señal acústica confirma que la conexión se ha establecido correctamente.

Nota – Fallo en la conexión

- La conexión se establece de forma automática tras el establecimiento correcto de la conexión inicial entre el altavoz y el terminal. De no establecerse la conexión *Bluetooth*® de forma automática, compruebe los siguientes puntos:
- Compruebe, en la configuración *Bluetooth*® del terminal, si **Hama Soundcup-Z** se ha conectado. De lo contrario, repita los pasos descritos en el apartado Conexión inicial *Bluetooth*®.
- Compruebe que el terminal y el altavoz se encuentren a una distancia inferior a 10 metros el uno del otro. De lo contrario, reduzca la separación entre los dispositivos.
- Verifique la presencia de obstáculos que puedan afectar al alcance. De haberlos, reduzca la separación entre los dispositivos.
- Compruebe si el cable de audio está conectado al altavoz. De ser así, retírelo.

4.6 Reproducción de audio (via Bluetooth®)

Inicie y controle la reproducción de audio en el terminal conectado como corresponda. También es posible controlar la reproducción de audio desde el altavoz (siempre que el terminal conectado admita esta función).

- Pulse la tecla de función  (1) para iniciar o pausar la reproducción de audio.
- Pulse brevemente la tecla más (3) para reproducir el siguiente título. Pulse brevemente la tecla menos (4) para reproducir el título anterior.
- Mantenga pulsada la tecla más (3) para aumentar el volumen. Mantenga pulsada la tecla menos (4) para disminuir el volumen.

4.7 Reproducción de audio (mediante tarjeta MicroSD)

Alternativamente, puede iniciar la reproducción de audio directamente desde una tarjeta MicroSD.

Para ello, inserte una tarjeta MicroSD que contenga archivos de audio adecuados en la ranura para la tarjeta MicroSD (8)

- Si el dispositivo no comienza automáticamente en el modo MicroSD, pulse la tecla modo (2) repetidamente hasta que se emita la señal acústica para el modo MicroSD.

El control de la selección de títulos y el volumen funcionan en este modo tal y como se describe en el punto 4.6 Reproducción de audio (mediante *Bluetooth*®).

4.8 Reproducción de audio (mediante dispositivo USB)

Alternativamente, también puede iniciar la reproducción de audio directamente desde un dispositivo de almacenamiento USB (p. ej. memoria USB).



Para ello, inserte un dispositivo de almacenamiento de datos USB que contenga archivos de audio adecuados en la ranura para dispositivos USB (10)

Si el dispositivo no comienza automáticamente en el modo USB, pulse la tecla modo (2) repetidamente hasta que se emita la señal acústica para el modo USB.

El control de la selección de títulos y el volumen funcionan en este modo tal y como se describe en el punto 4.6 Reproducción de audio (mediante *Bluetooth*®).

4.9 Función de manos libres

Es posible utilizar el altavoz como dispositivo manos libres para su teléfono móvil. Para ello es necesario que el teléfono móvil esté conectado al altavoz mediante *Bluetooth*®.

- Pulse una sola vez la tecla de función  (1), um einen eingehenden Anruf anzunehmen.
- Pulse dos veces la tecla  (1) para rechazar la llamada entrante.
- Durante una llamada telefónica, pulse una vez la tecla de función  (1) para finalizar la llamada.

Nota – Calidad de audio

- Durante las llamadas, manténgase, junto con el teléfono móvil, cerca del altavoz, para aumentar la calidad de audio.

5. Control de la iluminación LED

- La tecla de iluminación (5) modifica el color de la iluminación LED (11).
- Pulse la tecla de iluminación (5) brevemente para cambiar al siguiente ajuste de color.
- El último ajuste de color permite que la iluminación LED cambie y parpadee según el bajo de la música reproducida.
- Para que este efecto se produzca se requiere un volumen mínimo del 30 % o superior.

6. Mantenimiento y cuidado

- Limpie este producto sólo con un paño ligeramente humedecido que no deje pelusas y no utilice detergentes agresivos.

7. Exclusión de responsabilidad

Hama GmbH & Co KG no se responsabiliza ni concede garantía por los daños que surjan por una instalación, montaje o manejo incorrectos del producto o por la no observación de las instrucciones de manejo y/o de las instrucciones de seguridad.

8. Servicio y soporte

Si tiene que hacer alguna consulta sobre el producto, diríjase al asesoramiento de productos Hama.

Línea directa: +49 9091 502-115 (Alemán/Inglés)

Encontrar más información de soporte aquí: www.hama.com

9. Datos técnicos

Altavoz <i>Bluetooth</i> ® Soundcup-Z	
Tecnología <i>Bluetooth</i> ®	V4.2
Perfiles soportados	A2DP V1.2, AVRCP V1.4, HFP V1.5
Frecuencia	180 Hz – 20 kHz
Alcance	< 10 m
Nº. máx. dispositivos acoplables	8
Potencia	16 W
Tensión de carga	~ 5V --- 1 A
Sistema de audio	Estéreo
Impedancia	4 Ω
Distorsión THD	≤ 1%
Dimensiones	114 x 114 x 240 mm
Peso	1225 g
Conexiones	Jack estéreo de 3,5 mm, Micro USB, ranura para tarjetas Micro SD, lector de USB tipo A
Batería	
Tipo	7.4V Li-Ion 2000mAh / 14.8 Wh
Tiempo de carga	~ 3 – 5 h
Autonomía	Vía <i>Bluetooth</i> ®: ~ 12 h Vía AUX/USB/microSD: ~ 16 h (dependiendo del volumen y el contenido de audio)

10. Instrucciones para desecho y reciclaje

Nota sobre la protección medioambiental:



Después de la puesta en marcha de la directiva Europea 2012/19/EU y 2006/66/EU en el sistema legislativo nacional, se aplicara lo siguiente:

Los aparatos eléctricos y electrónicos, así como las baterías, no se deben evacuar en la basura doméstica. El usuario está legalmente obligado a llevar los aparatos eléctricos y electrónicos, así como pilas y pilas recargables, al final de su vida útil a los puntos de recogida comunales o a devolverlos al lugar donde los adquirió. Los detalles quedaran definidos por la ley de cada país. El símbolo en el producto, en las instrucciones de uso o en el embalaje hace referencia a ello. Gracias al reciclaje, al reciclaje del material o a otras formas de reciclaje de aparatos/pilas usados, contribuye Usted de forma importante a la protección de nuestro medio ambiente.

11. Declaración de conformidad

CE Por la presente, Hama GmbH & Co KG, declara que el tipo de equipo radioeléctrico [00173161] es conforme con la Directiva 2014/53/UE. El texto completo de la declaración UE de conformidad está disponible en la dirección Internet siguiente:

www.hama.com -> 00173161 -> Downloads.

Banda o bandas de frecuencia	2400 - 2483.5 MHz
Potencia máxima de radiofrecuencia	4 dBm

Органы управления и индикации

1. Кнопка Вкл/Выкл, ПАУЗА
2. Кнопка MODE/режим
3. Функциональная кнопка «+»
4. Функциональная кнопка «-»
5. Светодиодный индикатор режима
6. Светодиодный индикатор состояния
7. Микроразъем USB для зарядки
8. Гнездо для карты памяти MicroSD
9. Разъем AUX In
10. Разъем USB Typ-A (Host) Reader
11. Многоцветная светодиодная подсветка

Благодарим за покупку изделия фирмы Nana. внимательно ознакомьтесь с настоящей инструкцией. Храните инструкцию в надежном месте для справок в будущем. В случае передачи изделия другому лицу приложите и эту инструкцию.

1. Предупредительные пиктограммы и инструкции

Внимание

Данным значком отмечены инструкции, несоблюдение которых может привести к опасной ситуации.

Примечание

Дополнительная или важная информация.

2. Комплект поставки

- Stereo-громкоговоритель *Bluetooth*® Soundcup-Z
- Зарядный кабель Micro-USB
- Аудиокабель, штекер 3,5 мм
- Настоящая инструкция

3. Техника безопасности

- Изделие предназначено только для домашнего применения.
- Не эксплуатировать в непосредственной близости с нагревательными приборами, беречь от прямых солнечных лучей.
- Не давать детям!
- Не ронять. Беречь от сильных ударов.
- Соблюдать технические характеристики.
- Не применять в запретных зонах.
- Уважайте окружающих. Громкое прослушивание музыки может мешать другим.
- Изделие не открывать. Запрещается эксплуатировать неисправное изделие.
- Аккумулятор замене не подлежит. Утилизацию продукта производить целиком согласно нормативам.
- Упаковку не давать детям: опасность асфиксии.
- Утилизировать упаковку в соответствии с местными нормами.
- Запрещается вносить изменения в конструкцию. В противном случае гарантийные обязательства аннулируются.

4. Включение и выключение

4.1 Включение и выключение

- Чтобы включить или выключить громкоговоритель, нажмите функциональную кнопку (1). Звучит звуковой сигнал и кнопки загораются/гаснут.

Указание – автоматическое выключение

Учитывайте, что после 10 минут бездействия (отсутствие воспроизведения / работы *Bluetooth*®) громкоговоритель отключается.

4.2 Зарядка аккумулятора

Внимание! Аккумулятор

- Применяйте только соответствующие зарядные устройства с разъемом USB.
- Категорически запрещается использовать и ремонтировать неисправные зарядные устройства или USB-разъемы!
- Не подвергайте аккумулятор воздействию экстремальных температур при хранении, зарядке и использовании.
- При длительном хранении заряжайте аккумулятор не реже одного раза в три месяца.

- Перед первым использованием необходимо один раз полностью зарядить громкоговоритель.
- Подключите кабель микро-USB (в комплекте) к разъему микро-USB громкоговорителя (7).
- Подключите второй конец кабеля микро-USB к подходящему зарядному устройству USB. Соблюдайте инструкции по эксплуатации зарядного устройства USB.
- Во время зарядки светодиодный индикатор (6) непрерывно светится красным.

Указание – процесс зарядки

- Для полной зарядки необходимо прим. 3 – 5 часов.
- Аккумулятор можно заряжать как при включенном, так и при выключенном динамике.
- Если остаточная емкость аккумулятора составляет менее 10%, громкоговоритель подает двойной звуковой сигнал. Данная функция работает только при включенном громкоговорителе.
- Фактическое время работы аккумулятора зависит от использования устройства, настроек и условий эксплуатации (аккумуляторы имеют ограниченный срок службы).

4.3 Воспроизведение звука по прилагаемому аудиокабелю (штекер 3,5 мм)

- Убедитесь в том, что динамик выключен.
- С помощью прилагаемого кабеля (штекер 3,5 мм) подключите устройство воспроизведения (проигрыватель МРЗ, смартфон и т. д.) к входу AUX (9) громкоговорителя.
- Установите на устройстве минимальную громкость.
- Включите устройство, как описано в разделе **4.1 «Включение и выключение»**.
- Запуск воспроизведения и управление им осуществляются на устройстве, к которому подключен динамик.
- Если устройство не запускается автоматически в режиме AUX, нажимайте кнопку режима (2) до тех пор, пока не начнется воспроизведение выбранного источника.
- Для увеличения громкости нажмите и удерживайте кнопку «+» (3). Для уменьшения громкости нажмите и удерживайте кнопку «-» (4).
- Чтобы приостановить воспроизведение, нажмите и отпустите функциональную кнопку (1).

4.4 Согласование устройств по протоколу *Bluetooth*®

Примечание

- Убедитесь в том, что мобильное устройство (МРЗ-плеер, мобильный телефон и т. п.) поддерживает функцию *Bluetooth*®.
- Если нет, громкоговоритель можно использовать только с входящим в комплект аудиокабелем.
- Обратите внимание, что максимальный радиус действия *Bluetooth*® составляет 10 метров без препятствий (стен, людей и т. д.).

- Убедитесь в том, что устройство воспроизведения с поддержкой *Bluetooth*® включено и функция *Bluetooth*® активирована.
- Разместите оба устройства в пределах радиуса действия *Bluetooth*® на расстоянии не более 10 метров.
- Включите устройство, как описано в разделе **4.1 «Включение и выключение»**.
- Звучит звуковой сигнал и кнопки загораются, а функциональная кнопка (1) начинает мигать.
- Если устройство не запускается автоматически в режиме *Bluetooth*, нажимайте кнопку режима (2) до тех пор, пока не прозвучит звуковой сигнал *Bluetooth*®. Запустится автоматический поиск соединения.
- Откройте настройки *Bluetooth*® на устройстве воспроизведения и в списке найденных устройств *Bluetooth*® выберите **Hama Soundcup-Z**.
- Выберите **Hama Soundcup-Z** и подождите, пока громкоговоритель не появится в списке подключенных устройств по протоколу *Bluetooth*®. Звуковой сигнал подтверждает успешное соединение.
- Мигающая до этого функциональная кнопка (1) непрерывно светится синим цветом.



Указание – пароль *Bluetooth*®

- Для установки соединения с некоторыми устройствами может потребоваться пароль *Bluetooth*®.
- Если потребуется, для соединения с громкоговорителем введите пароль по умолчанию: 0000.



Указание

- Громкоговоритель всегда сохраняет восемь последних подключенных устройств.
- При следующем включении громкоговоритель автоматически подключается к последнему устройству, с которым было установлено соединение.

4.5 Автоматическое соединение по протоколу *Bluetooth*® после согласования

- Убедитесь в том, что устройство воспроизведения с поддержкой *Bluetooth*® включено и функция *Bluetooth*® активирована.
- Разместите оба устройства в пределах радиуса действия *Bluetooth*® на расстоянии не более 10 метров.
- Включите устройство, как описано в разделе **4.1 «Включение и выключение»**.
- После успешного автоматического соединения мигающая до этого функциональная кнопка (1) непрерывно светится синим цветом. После успешной установки соединения раздастся звуковой сигнал.



Указание – Повторное соединение

- После успешной первой установки соединения громкоговоритель сохранит профиль настроек, которые будут также включены автоматически при следующем включении. Если соединение *Bluetooth*® автоматически не устанавливается, проверьте ниже следующие пункты.
- В настройках *Bluetooth*® устройства воспроизведения проверьте наличие соединения с устройством **Hama Soundcup-Z**. В противном случае повторите операцию первой установки соединения *Bluetooth*®.
- Убедитесь в том, что устройство воспроизведения и громкоговоритель находятся на расстоянии не более 10 метров. В противном случае уменьшите дистанцию между устройствами.

- Следует учитывать, что препятствия влияют на радиус соединения. При наличии препятствий уменьшите дистанцию между устройствами.
- Проверьте, подключен ли к громкоговорителю звуковой кабель. Если да, отключите его.

4.6 Воспроизведение звука (через *Bluetooth*®)

Запуск воспроизведения и управление им осуществляются на устройстве, к которому подключен громкоговоритель. Управление воспроизведением можно также осуществлять через громкоговоритель (если подключенное устройство поддерживает данную функцию).

- Пульт/лауза воспроизведения включается многофункциональной кнопкой (1).
- Для перехода к следующей записи нажмите и отпустите кнопку «+» (3). Для перехода к предыдущей записи нажмите и отпустите кнопку «-» (4).
- Для увеличения громкости нажмите и удерживайте кнопку «+» (3). Для уменьшения громкости нажмите и удерживайте кнопку «-» (4).

4.7 Воспроизведение аудиофайлов (с карты памяти *MicroSD*)

Воспроизводить аудиофайлы можно также непосредственно с карты памяти *MicroSD*.

Для этого вставьте карту памяти *MicroSD* с аудиофайлами в гнездо для карт памяти (8).

- Если устройство не запускается автоматически в режиме *MicroSD*, нажимайте кнопку режима (2) до тех пор, пока не прозвучит звуковой сигнал режима *MicroSD*. Управление выбором файлов и громкостью осуществляется аналогично воспроизведению по *Bluetooth*®, как описано в разделе 4.6.

4.8 Воспроизведение аудиофайлов (с USB-носителя)

Воспроизводить аудиофайлы можно также непосредственно с USB-носителя (например, с флешки USB).

Для этого подключите USB-носитель с аудиофайлами к разъему USB (10).

- Если устройство не запускается автоматически в режиме USB, нажимайте кнопку режима (2) до тех пор, пока не прозвучит звуковой сигнал режима USB. Управление выбором файлов и громкостью осуществляется аналогично воспроизведению по *Bluetooth*®, как описано в разделе 4.6.

4.9 Функция громкой связи

Громкоговоритель можно применять в качестве устройства громкой связи для мобильного телефона. Для этого мобильный телефон должен быть соединен с громкоговорителем по протоколу *Bluetooth*®.

- Чтобы ответить на звонок, один раз нажмите кнопку (1). Чтобы отменить звонок, дважды нажмите кнопку (1).
- Чтобы завершить звонок, во время разговора один раз нажмите функциональную кнопку (1).



Указание – качество сигнала

- Чтобы повысить качество сигнала, следует находиться в непосредственной близости с громкоговорителем.

5. Управление светодиодной подсветкой

- Кнопка подсветки (5) изменяет цвет светодиодной подсветки (11).
- Чтобы изменить цвет подсветки нажмите и отпустите кнопку подсветки (5).
- Последняя настройка цвета светодиодной подсветки изменяется и пульсирует в такт низким частот музыки.
- Для этого эффекта громкость должна составлять не менее 30 %.

6. Уход и техническое обслуживание

- Чистку изделия производить только безворсовой слегка влажной салфеткой. Запрещается применять агрессивные чистящие средства.

7. Отказ от гарантийных обязательств

Компания Hama GmbH & Co KG не несет ответственность за ущерб, возникший вследствие неправильного монтажа, подключения и использования изделия не по назначению, а также вследствие несоблюдения инструкции по эксплуатации и техники безопасности.

8. Отдел техобслуживания

По вопросам ремонта или замены неисправных изделий обращайтесь к продавцу или в сервисную службу компании Hama.

Горячая линия отдела техобслуживания:
+49 9091 502-115 (немецкий, английский)
Подробнее смотрите здесь: www.hama.com

9. Технические характеристики

Стереогромкоговоритель <i>Bluetooth</i> ® Soundcup-Z	
Технология <i>Bluetooth</i> ®	V4.2
Поддерживаемые протоколы	A2DP V1.2, AVRCP V1.4, HFP V1.5
Частота	от 160 Гц до 20 кГц
Дальность действия	< 10 м
Макс. число подключенных устройств	8
Мощность	16 Вт
Зарядное напряжение	~ 5 В === 1 А
Акустическая система	Стерео
Импеданс	4 Ом
Общее гармоническое искажение	≤ 1%
Размеры	78 x 74.5 x 191 мм
Вес	580 г
Разъемы	Стереоразъем 3,5 мм, микроразъем USB, гнездо для карт памяти Micro SD, разъем USB Type A Reader
Аккумуляторная батарея	
Тип	7.4V Li-Ion 2000mAh / 14.8 Wh
Время заряда	~ 3 – 5 ч
Время работы	Через <i>Bluetooth</i> ®: ~ 12 ч Через AUX/USB/microSD: ~ 16 ч (в зависимости от громкости и аудиоматериала)

10. Инструкции по утилизации

Охрана окружающей среды:



С момента перехода национального законодательства на европейские нормативы 2012/19/EU и 2006/66/EU действительно следующее:

■ Электрические и электронные приборы, а также батареи запрещается утилизировать с обычным мусором. Потребитель, согласно закону, обязан утилизировать электрические и электронные приборы, а также батареи и аккумуляторы после их использования в специально предназначенных для этого пунктах сбора, либо в пунктах продажи. Детальная регламентация этих требований осуществляется соответствующим местным законодательством. Необходимость соблюдения данных предписаний обозначается особым значком на изделии, инструкции по эксплуатации или упаковке. При переработке, повторном использовании материалов или при другой форме утилизации бывших в употреблении приборов Вы помогаете охране окружающей среды. В соответствии с предписаниями по обращению с батареями, в Германии вышеназванные нормативы действуют для утилизации батарей и аккумуляторов.

11. Декларация производителя



Настоящая компания Hama GmbH & Co KG заявляет, что радиооборудование типа [00173161] отвечает требованиям директивы 2014/53/ЕС. С полным текстом декларации о соответствии требованиям ЕС можно ознакомиться здесь:

www.hama.com -> 00173161 -> Downloads.

Диапазон/диапазоны частот	2400 - 2483.5 MHz
Максимальная излучаемая мощность	4 dBm

Елементи за обслужване и индикации

1. Бутон Вкл/Изкл, ПАУЗА
2. Бутон MODE / Режим
3. Функционален бутон +
4. Функционален бутон -
5. LED Mode
6. LED индикатор за състоянието
7. Micro USB изход за зареждане
8. Слот за microSD карта
9. AUX вход
10. (Host) Reader USB тип A
11. LED осветление Multicolor

Благодарим Ви, че избрахте продукт Nana. Отделете време и прочетете инструкциите и информацията. Моля, запазете инструкциите на сигурно място за бъдещи справки. Ако продавате устройството, моля, предайте тези инструкции на новия собственик.

1. Обяснение на предупредителните символи и указания

Внимание

Използват се за обозначаване на указания за безопасност или за насочване на вниманието към особени опасности и рискове.

Забележка

Използват се за допълнително обозначаване на информация или важни указания.

2. Съдържание на опаковката

- Bluetooth® стерео тонколони Soundcup-Z
- Micro-USB кабел за зареждане
- 3,5мм аудио кабел
- Това ръководство за обслужване

3. Забележки за безопасност

- Продуктът е предвиден за лична, нестопанска битова употреба.
- Не използвайте продукта в непосредствена близост до отоплителни уреди, други източници на топлина или на директна слънчева светлина.
- Подобно на всички електрически продукти този продукт не бива да попада в ръцете на деца!
- Не позволявайте на продукта да пада и не го излагайте на силни вибрации.
- Не използвайте продукта извън неговите граници на мощността, посочени в техническите данни.
- Не използвайте продукта в зони, в които не са разрешени електронни продукти.
- Обърнете внимание. Голямата сила на звука може да причини смущения или да навреди на Вашата околна среда.
- Не отваряй продукта и при повреда не продължавай да го използваш.
- Батерията е неподвижно вградена и не може да се маха, изхвърлете продукта като цяло според законовите разпоредби.
- Задължително дръжте малките деца далече от опаковъчния материал, има опасност от задушаване.
- Изхвърлете опаковъчния материал веднага съгласно действащите на място разпоредби за изхвърляне на отпадъци.
- Не правете промени в уреда. Така ще загубите право на всякакви гаранционни претенции.

4. Въвеждане и експлоатация

4.1 Включване/изключване

- Натиснете функционален бутон (1), за да включите/изключите тонколоната. Следва звуков сигнал и бутоните започват да светят / спират да светят.

Забележка – автоматично изключване

Обърнете внимание, че ако не бъде предприето действие (не бъде включено аудио възпроизвеждане Bluetooth®), тонколоната се изключва след 10 минути.

4.2 Зареждане на акумулаторните батерии

Предупреждение – акумулаторни батерии

- Използвайте само подходящи зарядни устройства с USB изводи за зареждане.
- По принцип не използвайте дефектни зарядни устройства или USB изводи и не се опитвайте да ги поправяте.
- Избягвайте съхранение, зареждане и употреба при екстремни температури.
- При дълготрайно съхранение презареждайте редовно (поне веднъж на три месеца).
- Преди първото въвеждане в експлоатация заредете тонколоната напълно.
- Свържете включения в доставката Micro-USB кабел за зареждане към Micro-USB извода (7) на тонколоната.
- Свържете свободния щекер на Micro-USB кабела за зареждане към пригодно USB зарядно устройство. За целта съблюдавайте ръководството за обслужване на използваното USB зарядно устройство.
- По време на процеса на зареждане светодиода за статуса (6) свети постоянно в червено.

Указание – процес на зареждане

- Целият процес на зареждане трае около 3 – 5 часа.
- Акумулаторната батерия на тонколоната може да се зарежда както във включено, така и в изключено състояние.
- Когато капацитетът на акумулаторната батерия е по-нисък от 10%, се чува двустепенен акустичен сигнал. Тази информация ще получите само при включена тонколоната.
- Продължителността на работа на акумулаторните батерии може да варира според експлоатацията на устройството, настройките и условията на околната среда (акумулаторните батерии имат ограничен живот на работа).

4.3 Аудиовъзпроизвеждане през прилежащия аудио кабел (3.5мм комуникационен жак)

- Уверете се, че тонколоната е изключена.
- Свържете вашето мобилно устройство (MP3 плейър, смартфон и т.н.) и AUX входа (9) на тонколоната чрез прилежащия 3,5мм аудио кабел.
- Настройте силата на звука на вашето крайно устройство на най-ниското ниво.
- Включете тонколоната, както е описано в **4.1 Описание Включване/изключване** – Вкл.
- Стартирайте и настройте аудио възпроизвеждането съответно на свързаното крайно устройство.
- В случай че устройството не се включи автоматично в режим AUX, натиснете многократно бутона за режима (2), докато стартира възпроизвеждане от желания от Вас източник.
- Задръжте натиснат бутон "+, (3), за да увеличите силата на звука. Задръжте натиснат бутон " (4), за да намалите силата на звука.
- Натиснете за кратко функционалния бутон (1), за да спрете на пауза възпроизвеждането.

4.4 Първоначално Bluetooth® свързване (Pairing)

Забележка

- Проверете дали вашето мобилно крайно устройство (MP3-плейър, мобилен телефон и т.н.) поддържа Bluetooth®.
 - Ако не поддържа, може да използвате тонколоната за възпроизвеждане само чрез прилежащия аудио кабел.
 - Обърнете внимание, че обсега на Bluetooth® е макс. 10 метра, без препятствия като стени, хора и т.н.
 - Уверете се, че вашият поддържащ Bluetooth® уред е включен и функцията Bluetooth® е активирана.
 - Уверете се, че тонколоната се намира в Bluetooth® обсега на макс. 10 метра.
 - Включете тонколоната, както е описано в **4.1 Описание**
- Включване/изключване** – Вкл.
- Следва звуков сигнал, бутоните започват да светят, а функционалният бутон (1) започва да мига. В случай че устройството не се включи автоматично в режим Bluetooth®, натиснете многократно бутона за режима (2), докато не чуете звуковия сигнал за режима Bluetooth®. След това устройството автоматично започва да търси връзка.
 - На вашия уред отворете Bluetooth® настройките и изчакайте, докато на листата на намерените Bluetooth® устройства се покаже **Hama Soundcup-Z**.
 - Изберете **Hama Soundcup-Z** и изчакайте, докато тонколоната бъде показана като свързана в Bluetooth® настройките на Вашето крайно устройство. Успешното свързване бива потвърдено с акустичен сигнал.
 - Мигацията до момента функционален бутон(1) започва да свети непрекъснато в синьо.

Забележка – Bluetooth® парола

- Някои крайни устройства се нуждаят от парола при настройването на връзката с друго Bluetooth® устройство.
- За свързването с тонколоната въведете паролата 0000, когато бъдете подканени да я въведете от Вашето крайно устройство.

Забележка – свързване на ново устройство

- Тонколоната запаметява винаги осемте последно свързани крайни устройства.
- При следващото си включване тонколоната се свързва автоматично с последно свързаното крайно устройство.

4.5 Автоматично Bluetooth® свързване (след вече успешен Pairing)

- Уверете се, че вашият поддържащ Bluetooth® уред е включен и функцията Bluetooth® е активирана.
 - Уверете се, че тонколоната се намира в Bluetooth® обсега на макс. 10 метра.
 - Включете тонколоната както е описано в **4.1 Описание**
- Включване/изключване** – Вкл.
- След успешно автоматично свързване мигацията до момента функционален бутон (1) сега свети непрекъснато в синьо. Успешното свързване се потвърждава от акустичен сигнал.

Забележка – Връзка нарушена

- След успешно първоначално свързване на тонколоната и крайното устройството отсега нататък свързването се извършва автоматично. Ако Bluetooth® връзката не се възстановява автоматично, проверете следните точки:
- В Bluetooth® настройките на крайното устройство проверете дали **Hama Soundcup-Z** е свързана. Когато не е, повторете посочените стъпки под Bluetooth® първоначално свързване.
- Проверете дали крайното устройство и тонколоната са отдалечени на по-малко от 10 метра едно от друго. Когато не е, намалете разстоянието между уредите.
- Проверете дали има препятствия, които пречат на обсега. Когато има, поставете устройствата по-близо едно до друго.
- Проверете дали аудио кабела е включен в тонколоната. Когато е, извадете кабела.

4.6 Аудиовъзпроизвеждане (през Bluetooth®)

Стартирайте и управлявайте аудиовъзпроизвеждането съответно на свързаното крайно устройство. Можете алтернативно да управлявате аудиовъзпроизвеждането и от тонколоната (ако функцията е поддържана от свързаното устройство).

- Натиснете функционалния бутон  (1), за да стартирате или спрете аудиовъзпроизвеждането.
- Натиснете за кратко бутона "+", (3), за да пуснете следващата песен. Натиснете за кратко бутон "-", (4), за да пуснете предишната песен.
- Задръжте натиснат бутон "+", (3), за да увеличите силата на звука. Задръжте натиснат бутон "-", (4), за да намалите силата на звука.

4.7 Възпроизвеждане на аудио (чрез MicroSD карта)

Алтернативно можете да възпроизведете аудио и директно от MicroSD карта.

За целта поставете MicroSD карта памет със съответните аудио файлове в слота за MicroSD карти (8)

- В случай че устройството не се включи автоматично в режим MicroSD-карта памет, натискайте многократно бутона за режима (2), докато не чуете звуковия сигнал за режима MicroSD.

Управлението на избора на песни и силата на звука се осъществява както е описано в точка 4.6. Възпроизвеждане на аудио (чрез Bluetooth®).

4.8 Възпроизвеждане на аудио (чрез USB устройство)

Алтернативно можете да стартирате възпроизвеждане на аудио и директно от USB носител на данни (напр. USB стик).



За целта поставете USB носител на данни със съответните аудио файлове в слота за USB устройства (10)

- В случай че устройството не се включи автоматично в режим USB, натискайте многократно бутона за режима (2), докато не чуете звуковия сигнал за режим USB.

Управлението на избора на песни и силата на звука се осъществява както е описано в точка 4.6. Възпроизвеждане на аудио (чрез Bluetooth®).

4.9 Функция „Свободни ръце“

Съществува възможността да използвате тонколоната като разговорна система „Свободни ръце“. За тази функция мобилен телефон трябва да е свързан през Bluetooth® с тонколоната.

- Натиснете един път функционалния бутон  (1), за да приемете входящо повикване.
- Натиснете бутона  (1) два пъти, за да отхвърлите входящото повикване.
- По време на телефонен разговор натиснете веднъж функционалния бутон  (1), за да прекратите разговора.

Забележка – качество на разговора

- Обърнете внимание, че по време на разговора трябва да се намирате с вашия мобилен телефон в близост до тонколоната, за да повишите качеството на разговора.

5. Управление на LED осветлението

- Бутонът за осветлението (5) променя цвета на LED осветлението (11).
- Натиснете за кратко бутона за осветлението (5), за да преминете към следващата настройка на цветовете.
- Последната настройка на цветовете автоматично превключва LED осветлението към басите на музиката и започва да пулсира.
- За да се постигне този ефект, е необходима сила на звука от минимум 30% или повече.

6. Техническо обслужване и поддръжка

- Почиствайте този продукт само с леко навлажнена кърпа, която не пуска власинки, и не използвайте агресивни почистващи препарати.

7. Изключване на гаранция

Хама ГмбХ & Ко. КГ не поема никаква отговорност или гаранция за повреди в резултат на неправилна инсталация, монтаж и неправилна употреба на продукта или неспазване на упътването за обслужване и/или инструкциите за безопасност.

8. Сервиз и съпорт

За въпроси във връзка с продукта се обърнете към отдела за консултация за продукти на Хама.

Гореща телефонна линия: +49 9091 502-115 (немски/английски)
Допълнителна информация за съпорт ще намерите тук:
www.hama.com

9. Технически данни

Стереo тонколони Soundcup-Z Bluetooth®	
Bluetooth® технология	V4.2
Поддържани профили	A2DP V1.2, AVRCP V1.4, HFP V1.5
Честота	180 Hz – 20 kHz
Обсег	< 10 м
Макс. свързани уреди	8
Мощност	16 W
Напрежение на зареждане	~ 5V --- 1 A
Озвучителна система	Стереo
Импеданс	4 Ω
Изкривяване THD	≤ 1%
Размери	78 x 74.5 x 191 мм
Тегло	580 г
Изводи	3.5 mm Stereo Plug, Micro USB, слот за MicroSD картаслот, USB Type A Reader
Акумулаторна батерия	
Тип	7.4V Li-Ion 2000mAh / 14.8 Wh
Време за зареждане	~ 3 – 5 ч
Време на работа	през Bluetooth®: ~ 12 ч през AUX/USB/microSD: ~ 16 ч (в зависимост от силата на звука и звуковото съдържание)

10. Указания за изхвърляне

Указание относно защитата на околната среда:



От момента на прилагането на европейските директиви 2012/19/EU и 2006/66/EO в националното право на съответните страни важи следното: Електрическите и електронните уреди и батериите не бива да се изхвърлят с битовите отпадъци. Потребителят е длъжен по закон да върне електрическите и електронните уреди и батериите в края на тяхната дълготрайност на изградените за целта обществени пунктове за събиране на отпадъци или на търговския обект. Подробностите по въпроса са регламентирани в законодателството на съответната страна. Символът върху продукта, упътването за употреба или опаковката насочва към тези разпоредби. Чрез рециклирането, преработката на материалите или други форми на оползотворяване на старите уреди/батерии вие допринасяте за защитата на нашата околна среда.сята за защитата на нашата околна среда.

11. Декларация за съответствие



С настоящото Hama GmbH & Co KG декларира, че типът радиосистема [00173161] съответства на основните изисквания на директива 2014/53/EO. Пълният текст на ЕС декларацията за съответствие е на разположение на следния интернет адрес:

www.hama.com -> 00173161 -> Downloads.

Радиочестотен диапазон / Радиочестотни диапазони	2400 - 2483.5 MHz
Излъчена максимална мощност на предаване	4 dBm

Elementi di comando e indicazioni

1. ETasto ON/OFF, PAUSE
2. Tasto MODE / Modalità
3. Tasto +
4. Tasto -
5. LED modalità
6. Indicazione LED di stato
7. Attacco caricabatteria USB micro
8. Slot per scheda MicroSD
9. Presa AUX-In
10. USB tipo - A (Host) lettore
11. Illuminazione LED multicolore

Grazie per avere acquistato un prodotto Hamal!

Prima della messa in esercizio, leggete attentamente le seguenti istruzioni e avvertenze, quindi conservatele in un luogo sicuro per una eventuale consultazione. In caso di cessione dell'apparecchio, consegnate anche le presenti istruzioni al nuovo proprietario.

1. Spiegazione dei simboli di avvertimento e delle indicazioni



Attenzione

Viene utilizzato per contrassegnare le indicazioni di sicurezza oppure per rivolgere l'attenzione verso particolari rischi e pericoli.



Avvertenza

Viene utilizzato per contrassegnare informazioni supplementari o indicazioni importanti.

2. Contenuto della confezione

- Cassa audio *Bluetooth*® Soundcup-Z
- Cavo di carica micro USB
- Cavo audio 3,5mm
- Queste istruzioni per l'uso

3. Indicazioni di sicurezza

- Il prodotto è concepito per l'uso domestico privato, non commerciale.
- Evitare di mettere in esercizio il prodotto in prossimità di riscaldamento, altre fonti di calore o la luce diretta del sole.
- Tenere questo apparecchio, come tutte le apparecchiature elettriche, fuori dalla portata dei bambini!
- Non fare cadere il prodotto e non sottoporlo a forti scossoni!
- Non mettere in esercizio il prodotto al di fuori dei suoi limiti di rendimento indicati nei dati tecnici.
- Non utilizzare il prodotto in zone in cui non sono ammesse le apparecchiature elettroniche.
- Usare cautela. Il volume alto può disturbare o compromettere l'ambiente circostante.
- Non aprire il prodotto e non utilizzarlo più se danneggiato.
- L'accumulatore è fisso e non può essere rimosso, smaltirlo conformemente alle normative locali vigenti.
- Tenere l'imballo fuori dalla portata dei bambini, pericolo di soffocamento!
- Smaltire immediatamente il materiale d'imballaggio attenendosi alle prescrizioni locali vigenti.
- Non apportare modifiche all'apparecchio per evitare di perdere i diritti di garanzia.

4. Messa in esercizio e funzionamento

4.1 Accensione/spengimento

- Premere il tasto (1) per accendere/spengere l'altoparlante. Viene emesso un segnale acustico e i tasti iniziano a/smettono di lampeggiare.



Nota – Spengimento automatico

Prestare attenzione che la cassa si spegne dopo 10 minuti se non si effettua alcuna azione (nessuna riproduzione audio/nessuna funzione *Bluetooth*®).

4.2 Carica delle batterie



Avvertenza – Batteria

- Per la carica utilizzare esclusivamente caricabatterie idonei con attacchi USB.
- Non utilizzare più caricabatterie o attacchi USB difettosi e non cercare di ripararli.
- Evitare la conservazione, la carica e l'utilizzo a temperature estreme.
- In caso di lungo inutilizzo, caricare regolarmente (almeno una volta ogni tre mesi).
- Prima del primo utilizzo, caricare completamente la cassa acustica.
- Collegare il cavo di carica micro USB in dotazione all'attacco micro USB (7) dell'altoparlante.
- Collegare la spina libera del cavo di carica micro USB a un caricabatterie USB idoneo. Consultare le istruzioni per l'uso del caricabatterie USB utilizzato.
- Durante il processo di carica, il LED di stato (6) rosso rimane acceso.
- Un processo di carica completo dura ca. 3 – 5 ore.
- La batteria della cassa audio si può caricare quando la cassa audio è accesa o spenta.
- Se la capacità della batteria è inferiore al 10%, viene emesso un doppio tono di segnalazione. Questa informazione viene ricevuta solo se la cassa audio è accesa.
- La durata effettiva della batteria varia a seconda dell'utilizzo del dispositivo, delle impostazioni e delle condizioni ambientali (le batterie hanno una vita limitata).



Nota – Processo di carica

4.3 Riproduzione audio mediante cavo audio in dotazione (jack 3,5 mm)

- Accertarsi che la cassa audio sia spenta.
- Collegare il terminale mobile (lettore MP3, telefono cellulare ecc.) e l'ingresso AUX (9) della cassa audio mediante il cavo audio da 3,5 mm in dotazione.
- Regolare il volume del terminale su un livello basso.
- Accendere la cassa audio come descritto in **4.1 Accensione/spengimento**. Il LED di stato (4) si accende di verde.
- Avviare la riproduzione audio sul terminale collegato.
- Se il dispositivo non dovesse avviarsi automaticamente nella modalità AUX, premere il tasto (2) così a lungo fino ad ottenere la riproduzione dalla fonte desiderata.
- Per aumentare il volume, tenere premuto il tasto più (3). Per diminuire il volume, tenere premuto il tasto meno (4).
- Premere brevemente il tasto (1) per bloccare la riproduzione

4.4 Prima connessione **Bluetooth®** (pairing)

Nota

- Verificare che il proprio terminale mobile (lettore MP3, telefono cellulare ecc.) sia compatibile **Bluetooth®**.
- In caso contrario, la cassa audio può essere utilizzata per la riproduzione soltanto mediante il cavo audio in dotazione.
- Attenzione: la portata del **Bluetooth®** è pari a max. 10 metri, in assenza di ostacoli come pareti, persone ecc.
- Accertarsi che il terminale compatibile **Bluetooth®** sia acceso e che il **Bluetooth®** sia attivato.
- Accertarsi che la cassa audio si trovi entro la portata del **Bluetooth®** di max. 10 metri.
- Accendere la cassa audio come descritto in **4.1 Accensione/ spegnimento**.
- Viene emesso un segnale acustico e i tasti (1) iniziano a lampeggiare. Se il dispositivo non dovesse avviarsi automaticamente nella modalità AUX, premere il tasto modalità (2) ripetutamente fino ad ottenere il segnale acustico per la modalità **Bluetooth®**. Il dispositivo cerca automaticamente una connessione.
- Aprire le impostazioni **Bluetooth®** sul proprio terminale e attendere finché nell'elenco dei dispositivi **Bluetooth®** trovati non viene visualizzato **Hama Soundcup-Z**.
- Selezionare **Hama Soundcup-Z** e attendere finché la cassa audio non viene visualizzata come collegata nelle impostazioni **Bluetooth®** del proprio terminale. Un segnale acustico conferma che la connessione è avvenuta.
- Il tasto (1) che lampeggiava rimarrà acceso con luce fissa blu.

Nota – Password Bluetooth®

- Per stabilire la connessione con un altro dispositivo **Bluetooth®** alcuni terminali richiedono una password.
- Per la connessione con la cassa audio immettere la password 0000, se viene richiesto dal proprio terminale.

Nota

- La cassa acustica memorizza sempre gli ultimi otto terminali accoppiati.
- All'accensione successiva, la cassa acustica si collega automaticamente all'ultimo terminale accoppiato.

4.5 Connessione automatica **Bluetooth®** (dopo avere effettuato il pairing)

- Accertarsi che il terminale compatibile **Bluetooth®** sia acceso e che il **Bluetooth®** sia attivato.
- Accertarsi che la cassa audio si trovi entro la portata del **Bluetooth®** di max. 10 metri.
- Accendere la cassa audio come descritto in **4.1 Accensione/ spegnimento**.
- Dopo avere effettuato la connessione automatica, il tasto blu (1) lampeggiante rimane acceso. Un segnale acustico conferma che la connessione è avvenuta.

Nota – Connessione compromessa

- Dopo aver effettuato il primo collegamento tra cassa audio e terminale, la connessione avviene automaticamente. Se la connessione **Bluetooth®** non dovesse ripristinarsi automaticamente, verificare i seguenti punti:
 - Nelle impostazioni **Bluetooth®** del terminale, controllare se **Hama Soundcup-Z** è connesso. In caso contrario, ripetere i passaggi elencati al paragrafo "Prima connessione **Bluetooth®**".
- Controllare se il terminale e la cassa audio distano meno di 10 metri, altrimenti ridurre la distanza degli apparecchi.

- Controllare se la portata è compromessa da ostacoli e in caso affermativo posizionare gli apparecchi più vicini.
- Controllare se il cavo audio è inserito nella cassa audio. Se sì, scollegarlo.

4.6 Riproduzione audio (via **Bluetooth®**)

Avviare la riproduzione audio sul terminale collegato. La riproduzione musicale si può comandare anche dalla cassa audio (se supportato dall'apparecchio collegato).

- Premere il tasto funzione  (1) per avviare o interrompere la riproduzione audio.
- Premere brevemente il tasto più (3) per passare al brano successivo. Premere brevemente il tasto meno (4) per tornare al brano precedente.
- Per aumentare il volume, tenere premuto il tasto più (3). Per diminuire il volume, tenere premuto il tasto meno (4).

4.7 Riproduzione audio (tramite scheda **MicroSD**)

In alternativa è possibile avviare la riproduzione audio anche direttamente dalla scheda **MicroSD**.

Basta inserire la scheda **MicroSD** con i rispettivi file audio nella porta adibita alla scheda (8).

- Se il dispositivo non dovesse avviarsi automaticamente nella modalità AUX, premere il tasto di modalità (2) così a lungo fino ad ottenere il segnale acustico per la modalità **MicroSD**. Il controllo per la selezione dei brani e del volume funziona in questa modalità esattamente come descritto al punto 4.6 Riproduzione audio (via **Bluetooth®**).

4.8 Riproduzione audio (tramite dispositivo **USB**)



In alternativa è possibile avviare la riproduzione audio anche direttamente da un dispositivo **USB** (ad es. chiavetta **USB**).

Basta inserire il dispositivo **USB** con i rispettivi file audio nella porta adibita al dispositivo **USB** (10).

- Se il dispositivo non dovesse avviarsi automaticamente nella modalità AUX, premere il tasto (2) così a lungo fino ad ottenere il segnale acustico per la modalità **USB**. Il controllo per la selezione dei brani e del volume funziona in questa modalità esattamente come descritto al punto 4.6 Riproduzione audio (via **Bluetooth®**).

4.9 Funzione viva voce

La cassa audio può essere utilizzata come un vivavoce per il proprio telefono cellulare. Per questa funzione il telefono cellulare deve essere collegato via **Bluetooth®** alla cassa audio.

- Premere una volta il tasto funzione  (1) per rispondere a una chiamata in arrivo.
- Premere due volte il pulsante  (1) per annullare il comando dato.
- Durante la conversazione, premere una volta il tasto  (1) per concludere la chiamata.

Nota – qualità della conversazione

- Al fine di aumentare la qualità della conversazione, durante la conversazione è necessario portarsi nelle vicinanze della cassa audio.

5. Controllo dell'illuminazione a **LED**

- Il tasto per l'illuminazione (5) modifica il colore dell'illuminazione a **LED** (11).
- Premere il tasto (5) per passare all'impostazione di colore successiva.
- L'ultima impostazione di colore fa cambiare e pulsare automaticamente l'illuminazione a **LED** in sintonia con il ritmo dei bassi del brano musicale.
- Per avere l'effetto desiderato è necessario che il volume sia come minimo al 30% o anche maggiore.

6. Cura e manutenzione

- Pulire il prodotto unicamente con un panno che non lascia pelucchi e appena inumidito e non ricorrere a detergenti aggressivi.

7. Esclusione di garanzia

Hama GmbH & Co.KG non si assume alcuna responsabilità per i danni derivati dal montaggio o l'utilizzo scorretto del prodotto, nonché dalla mancata osservanza delle istruzioni per l'uso e/o delle indicazioni di sicurezza.

8. Assistenza e supporto

In caso di domande sul prodotto, rivolgersi alla Consulenza prodotto Hama.

Hotline: +49 9091 502-115 (ted./ing.)

Ulteriori informazioni sul supporto sono disponibili qui: www.hama.com

9. Dati tecnici

Cassa audio Bluetooth® Soundcup-Z	
Tecnologia <i>Bluetooth®</i>	V4.2
Profili supportati	A2DP V1.2, AVRCP V1.4, HFP V1.5
Frequenza	180 Hz – 20 kHz
Portata	< 10 m
N. max. dispositivi accoppiati	8
Potenza	16 W
Tensione di carica	~ 5V --- 1 A
Sound System	Stereo
Impedenza	4 Ω
Distorsione THD	≤ 1%
Dimensioni	114 x 114 x 240 mm
Peso	1225 g
Attacchi	Spina stereo da 3,5 mm, Micro USB, porta per scheda MicroSD, lettore USB tipo A
Batteria	
Tipo	7.4V Li-Ion 2000mAh / 14.8 Wh
Tempo di carica	~ 3 – 5 h
Tempo di esercizio	Via <i>Bluetooth®</i> : ~ 12 h Via AUX/USB/microSD: ~ 16 h (a seconda del volume e del contenuto audio)

10. Indicazioni di smaltimento

Informazioni per protezione ambientale:



Dopo l'implementazione della Direttiva Europea 2012/19/EU e 2006/66/EU nel sistema legale nazionale, ci sono le seguenti applicazioni:

■ e apparecchiature elettriche ed elettroniche e le batterie non devono essere smaltite con i rifiuti domestici. I consumatori sono obbligati dalla legge a restituire i dispositivi elettrici ed elettronici e le batterie alla fine della loro vita utile ai punti di raccolta pubblici preposti per questo scopo o nei punti vendita. Dettagli di quanto riportato sono definiti dalle leggi nazionali di ogni stato. Questo simbolo sul prodotto, sul manuale d'istruzioni o sull'imballo indicano che questo prodotto è soggetto a queste regole. Riciclando, ri-utilizzando i materiali o utilizzando sotto altra forma i vecchi prodotti/le batterie, darete un importante contributo alla protezione dell'ambiente.

11. Dichiarazione di conformità

CE Il fabbricante, Hama GmbH & Co KG, dichiara che il tipo di apparecchiatura radio [00173161] è conforme alla direttiva 2014/53/UE. Il testo completo della dichiarazione di conformità UE è disponibile al seguente indirizzo Internet: www.hama.com -> 00173161 -> Downloads.

Bande di frequenza	2400 - 2483.5 MHz
Massima potenza a radiofrequenza trasmessa	4 dBm

Bedieningselementen en weergaven

1. Aan/ Uit, PAUZE - toets
2. MODE / Modus - toets
3. Functietoets +
4. Functietoets -
5. LED-modus
6. Statusledje-indicator
7. Micro-USB-aansluitpunt voor opladen
8. MicroSD-kaartsleuf-
9. AUX-In-poort
10. USB Type-A (Host) -reader
11. Led - multicolor-verlichting

Hartelijk dank dat u voor een product van Hama heeft gekozen. Neem de tijd om de volgende aanwijzingen en instructies volledig door te lezen. Berg deze gebruiksaanwijzing vervolgens op een goede plek op zodat u hem als naslagwerk kunt gebruiken. Op zodat u hem als naslagwerk kunt gebruiken. Mocht u het toestel verkopen, geeft u dan ook deze gebruiksaanwijzing aan de nieuwe eigenaar.

1. Verklaring van waarschuwingssymbolen en instructies

Waarschuwing

Wordt gebruikt voor veiligheidsinstructies of om de aandacht te trekken op bijzondere gevaren en risico's.

Aanwijzing

Wordt gebruikt voor extra informatie of belangrijke informatie.

2. Inhoud van de verpakking

- *Bluetooth*[®] luidspreker Soundcup-Z
- Micro-USB-oplaadkabel
- audiokabel 3,5 mm
- deze bedieningsinstructies

3. Veiligheidsinstructies

- Het product is bedoeld voor niet-commercieel privegebruik in huiselijke kring.
- Gebruik het product niet in de onmiddellijke nabijheid van een verwarming of andere warmtebronnen en stel het niet bloot aan directe zonnestralen.
- Elektrische apparaten dienen buiten het bereik van kinderen gehouden te worden!
- Laat het product niet vallen en stel het niet bloot aan zware schokken of stoten.
- Gebruik het product niet buiten de in de technische gegevens vermelde vermogensgrenzen.
- Gebruik het product niet binnen omgevingen, waarin elektronische apparatuur niet is toegestaan.
- Houd rekening met anderen. Grote geluidsvolumen kunnen uw omgeving storen of benadelen.
- Open het product niet en gebruik het niet meer als het beschadigd is.
- De accu is vast ingebouwd en kan niet worden verwijderd, voer het product derhalve als één geheel af overeenkomstig de wettelijke voorschriften.
- Het verpakkingsmateriaal mag absoluut niet in handen van kinderen komen; verstikkingsgevaar.
- Het verpakkingsmateriaal direct en overeenkomstig de lokaal geldende afvoerschriften afvoeren.
- Verander niets aan het toestel. Daardoor vervalt elke aanspraak op garantie.

4. Ingebruikneming en werking

4.1 In-/ Uitschakelen

- Druk op de functietoets (1) om de luidspreker in of uit te schakelen. Er weerklinkt een akoestisch signaal en de toetsen worden verlicht of de verlichting gaat juist uit.

Aanwijzing – automatisch uitschakelen

Houd er rekening mee dat de luidspreker zich na een periode van 10 minuten zonder actief te zijn (geen audioweergave / geen *Bluetooth*[®] functie automatisch uitschakelt.

4.2 Opladen van de accu

Waarschuwing – accu

- Gebruik alleen geschikte laadapparatuur met USB-aansluitingen voor het opladen.
- Gebruik defecte laadapparatuur of USB-aansluitingen niet meer en probeer ze niet te repareren.
- Opbergen, opladen en gebruiken bij extreme temperaturen vermijden.
- Indien de accu's gedurende langere tijd worden opgeborgen, dan dienen ze ten minste elke 3 maanden te worden opgeladen.
- Laad voor het eerste gebruik de luidspreker eenmaal volledig op.
- Sluit de meegeleverde Micro-USB-oplaadkabel op de Micro-USB-aansluiting (7) van de luidspreker aan.
- Sluit de vrije stekker van de Micro-USB-oplaadkabel op een geschikt USB-laadtoestel aan. Neem in dat geval de bedieningsinstructies van het gebruikte USB-laadtoestel in acht.
- Het statusledje (6) brandt tijdens het opladen constant rood.

Aanwijzing – oplaadprocedure

- Het volledig opladen duurt ca. 3 – 5 uur.
 - De accu van de luidspreker kan zowel in een in- als uitgeschakelde toestand worden opgeladen.
 - Zodra de accucapaciteit minder dan 10% bedraagt, weerklinkt een 2-voudig akoestisch signaal. Deze informatie ontvangt u alleen bij een ingeschakelde luidspreker.
 - De daadwerkelijke gebruikstijd van de accu varieert al naar gelang van het gebruik van het toestel, de instellingen en omgevingsomstandigheden (accu's hebben een beperkte technische levensduur).
- ### 4.3 Audioweergave via de meegeleverde audiokabel (stereostecker 3,5 mm)
- Controleer of de luidspreker is uitgeschakeld.
 - Sluit uw mobiele eindtoestel (MP3-speler, smartphone, enz.) aan op de AUX-ingang (9) van de luidspreker met behulp van de meegeleverde audiokabel 3,5 mm.
 - Stel het volume van uw eindtoestel op een laag niveau in.
 - Schakel de luidspreker in - zoals in **4.1 In-/ Uitschakelen** is beschreven - in.
 - Start en regel de audioweergave op het desbetreffende aangesloten eindtoestel.
 - Indien het apparaat niet automatisch in de AUX-modus start, drukt u herhaalde malen op de modus-toets (2) totdat de weergave van de gewenste bron plaatsvindt.
 - Houd de plus-toets (3) ingedrukt om het geluidsniveau te verhogen. Houd de minus-toets (4) ingedrukt om het geluidsniveau te verlagen.
 - Druk kort op de functietoets (1) om de weergave te pauzeren.

4.4 Bluetooth® verbinding de eerste maal tot stand brengen (pairing)

Aanwijzing

- Controleer of uw mobiele eindtoestel (MP3-speler, mobiele telefoon, enz.) over een Bluetooth® functie beschikt.
 - Is dit niet het geval, dan kunt u de luidspreker alleen via de meegeleverde audiokabel voor de weergave gebruiken.
 - Houd er rekening mee dat het bereik van Bluetooth® max. 10 meter bedraagt, zonder hindernissen zoals wanden, personen, enz.
- Controleer of uw Bluetooth® geschikt eindtoestel is ingeschakeld en dat de Bluetooth® functie is geactiveerd.
 - Controleer of de luidspreker zich binnen het Bluetooth® bereik van max. 10 meter bevindt.
 - Schakel de luidspreker in - zoals in **4.1 In-/ Uitschakelen** is beschreven - in.
 - Er weerklinkt een akoestisch signaal, de toetsen worden verlicht en de functietoets (1) begint te knipperen.
 - Indien het apparaat niet automatisch in de Bluetooth®-modus start, drukt u herhaalde malen op de modus-toets (2) totdat het akoestisch signaal voor de Bluetooth®-modus weerklinkt. Het apparaat zoekt dan automatisch naar een verbinding.
 - Open op uw eindtoestel de Bluetooth® instellingen en wacht totdat in de lijst van gevonden Bluetooth® apparatuur **Hama Soundcup-Z** wordt weergegeven.
 - Selecteer de **Hama Soundcup-Z** en wacht totdat de luidspreker als zijnde „verbonden“ in de Bluetooth® instellingen van uw eindtoestel wordt weergegeven. Een akoestisch signaal bevestigt de succesvolle verbinding.
 - De eerder knipperende functietoets (1) brandt nu constant blauw.

Aanwijzing – Bluetooth® password

- Sommige toestellen hebben voor het tot stand brengen van de verbinding met een ander Bluetooth® toestel een password nodig.
- Voer voor de verbinding met de luidspreker het password 0000 in, indien uw toestel de invoer van een password verlangt.

Aanwijzing

- De luidspreker slaat te allen tijde de acht als laatste gekoppelde eindtoestellen op.
- De luidspreker verbindt zich bij het eerstvolgende inschakelen automatisch met het als laatste gekoppelde eindtoestel.

4.5 Automatische Bluetooth® verbinding (na een reeds uitgevoerde koppeling/pairing)

- Controleer of uw Bluetooth® geschikt eindtoestel is ingeschakeld en dat de Bluetooth® functie is geactiveerd.
- Controleer of de luidspreker zich binnen het Bluetooth® bereik van max. 10 meter bevindt.
- Schakel de luidspreker in - zoals in **4.1 In-/ Uitschakelen** is beschreven - in.
- Na een uitgevoerde automatische verbinding brandt de eerder knipperende functietoets (1) constant blauw. Een akoestisch signaal bevestigt de succesvolle verbinding.

Aanwijzing – verbinding stagneert

- Nadat de eerste verbinding tussen de luidspreker en uw toestel succesvol tot stand is gebracht wordt de verbinding normaliter steeds weer automatisch uitgevoerd. Indien de Bluetooth® verbinding echter niet wederom automatisch tot stand wordt gebracht, dan dienen de hieronder vermelde punten te worden gecontroleerd:

- Controleer in de Bluetooth® instellingen van het eindtoestel of **Hama Soundcup-Z** is verbonden. Is dit niet het geval, dan herhaalt u de onder „De eerste maal een Bluetooth® verbinding tot stand brengen (koppelen)“ genoemde stappen.
- Controleer of het toestel en de luidspreker zich minder dan 10 meter van elkaar bevinden. Is dit niet het geval, dan reduceert u de afstand tussen de beide toestellen.
- Controleer of hindernissen het bereik negatief beïnvloeden. Indien dit het geval is, dan plaatst u de toestellen dichter bij elkaar.
- Controleer of de audiokabel op de luidspreker is aangesloten. Indien dit het geval is, dan dient u de kabel te verwijderen.

4.6 Audioweergave (via Bluetooth®)

Start en regel de audioweergave op het desbetreffende verbonden eindtoestel. De audioweergave kan tevens vanaf de luidspreker worden geregeld (voor zover dit door het verbonden toestel wordt ondersteund).

- Druk op de functietoets  (1) teneinde de audioweergave te starten of te pauzeren.
- Druk kort op de plus-toets (3) om de volgende titel af te spelen. Druk kort op de minus-toets (4) om de vorige titel af te spelen.
- Houd de plus-toets (3) ingedrukt om het geluidsniveau te verhogen. Houd de minus-toets (4) ingedrukt om het geluidsniveau te verlagen.

4.7 Audioweergave (via microSD-kaart)

U kunt alternatief de audioweergave ook direct vanaf een microSD-kaart starten.

Steek hiervoor een microSD-kaart met de respectievelijke audiobestanden in het kaartslot voor de microSD-kaart (8).

- Indien het apparaat niet automatisch in de microSD-modus start, dan drukt u herhaalde malen op de Modus-toets (2) totdat het akoestisch signaal voor de microSD-modus weerklinkt. De besturing van de titelselectie en regeling van het geluidsniveau functioneert in deze modus net zoals in punt 4.6 Audioweergave (via Bluetooth®) is beschreven.

4.8 Audioweergave (via USB-apparaat)



U kunt alternatief de audioweergave tevens direct vanaf een USB-gegevensdrager (bijv. USB-stick) starten.

Sluit hiervoor een USB-gegevensdrager met de respectievelijke audiobestanden op de USB-poort voor USB-apparaten (10) aan.

- Indien het apparaat niet automatisch in de USB-modus start, drukt u herhaalde malen op de modus-toets (2) totdat het akoestisch signaal voor de USB-modus weerklinkt. De besturing van de titelselectie en regeling van het geluidsniveau functioneert in deze modus net zoals in punt 4.6 Audioweergave (via Bluetooth®) is beschreven.

4.9 Handsfree-functie

De mogelijkheid is aanwezig om de luidspreker zoals een handsfree-voorziening voor uw mobiele telefoon te gebruiken. De mobiele telefoon dient voor deze functie via Bluetooth® met de luidspreker te zijn verbonden.

- Druk eenmaal op de functietoets  (1) teneinde een binnenkomend gesprek aan te nemen.
- Druk tweemaal op de toets  (1) teneinde het binnenkomende gesprek af te wijzen.
- Druk tijdens een telefoongesprek éénmaal op de functietoets  (1) om het gesprek te beëindigen.

Aanwijzing – Gesprekswaardigheid

- Let erop dat u met uw mobiele telefoon tijdens een telefoongesprek in de buurt van de luidspreker blijft teneinde de gesprekswaardigheid te waarborgen.

5. Regeling van de led-verlichting

- De toets voor de verlichting (5) wijzigt de kleur van de led-verlichting (11).
- Druk kort op de toets voor de verlichting (5) om naar de eerstvolgende kleurinstelling om te schakelen.
- De laatste kleurinstelling laat de ledverlichting automatisch op de bas van de muziek reageren en pulseren.
- Opdat dit effect goed tot zijn recht komt, is een minimaal geluidsniveau van 30% of hoger nodig.

6. Onderhoud en verzorging

- Reinig dit product uitsluitend met een pluisvrije, licht vochtige doek en maak geen gebruik van agressieve reinigingsmiddelen.

7. Uitsluiting van garantie en aansprakelijkheid

Hama GmbH & Co KG aanvaardt geen enkele aansprakelijkheid of garantiereclames voor schade of gevolgschade, welke door ondeskundige installatie, montage en ondeskundig gebruik van het product ontstaan of het resultaat zijn van het niet in acht nemen van de bedieningsinstructies en/of veiligheidsinstructies.

8. Service en support

Neem bij vragen over het product contact op met de afdeling Productadvies van HAMA.

Hotline: +49 9091 502-115 (Duits/Engels)

Meer support-informatie vindt u hier: www.hama.com

9. Technische specificaties

Bluetooth® luidspreker Soundcup-Z

Bluetooth® technologie	V4.2
Ondersteunde profielen	A2DP V1.2, AVRCP V1.4, HFP V1.5
Frequentie	180 Hz – 20 kHz
Bereik	< 10 m
Max. gekoppelde toestellen	8
Vermogen	16 W
Oplaadspanning	~ 5V --- 1 A
Soundsysteem	Stereo
Impedantie	4 Ω
Vervorming THD	≤ 1%
Afmetingen	114 x 114 x 240 mm
Gewicht	1225 g
Aansluitingen	stereostecker 3,5 mm, Micro-USB, microSD-kaartslot, USB Type-A-reader

Accu

Type	7.4V Li-Ion 2000mAh / 14.8 Wh
Oplaadtijd	~ 3 – 5 h
Gebruikstijd	Via Bluetooth®: ~ 12 h Via AUX/USB/microSD: ~ 16 h (afhankelijk van de geluidsterkte en audio-inhoud)

10. Aanwijzingen over de afvalverwerking

Notitie aangaande de bescherming van het milieu:



Ten gevolge van de invoering van de Europese Richtlijn 2012/19/EU en 2006/66/EU in het nationaal juridisch systeem, is het volgende van toepassing:

Elektrische en elektronische apparatuur, zoals batterijen mag niet met het huisvuil weggegooid worden. Consumenten zijn wettelijk verplicht om elektrische en elektronische apparaten zoals batterijen op het einde van gebruik in te dienen bij openbare verzamelplaatsen speciaal opgezet voor dit doeleinde of bij een verkooppunt. Verdere specificaties aangaande dit onderwerp zijn omschreven door de nationale wet van het betreffende land. Dit symbool op het product, de gebruiksaanwijzing of de verpakking duidt erop dat het product onderworpen is aan deze richtlijnen. Door te recyclen, hergebruiken van materialen of andere vormen van hergebruiken van oude toestellen/batterijen, levert u een grote bijdrage aan de bescherming van het milieu.

11. Conformiteitsverklaring



Hierbij verklaar ik, Hama GmbH & Co KG, dat het type radioapparatuur [00173161] conform is met Richtlijn 2014/53/EU. De volledige tekst van de EU-conformiteitsverklaring kan worden geraadpleegd op het volgende internetadres: www.hama.com -> 00173161 -> Downloads.

Frequentieband(en)	2400 - 2483.5 MHz
Maximaal radiofrequent vermogen	4 dBm

Στοιχεία χειρισμού και ενδείξεις

1. Ενεργοποίηση/απενεργοποίηση, Πλήκτρο PAUSE
2. MODE / Πλήκτρο λειτουργίας
3. Πλήκτρο λειτουργιών +
4. Πλήκτρο λειτουργιών -
5. Λυχνία LED λειτουργίας
6. Λυχνία LED κατάστασης
7. Υποδοχή φόρτισης micro USB
8. Υποδοχή κάρτας microSD
9. Υποδοχή AUX-In
10. Συσκευή ανάγνωσης (διανομέας) USB τύπου A
11. Φωτισμός LED πολλών χρωμάτων

Σας ευχαριστούμε για την αγορά αυτού του προϊόντος. της Hama! Διαβάστε προσεκτικά τις παρακάτω οδηγίες και υποδείξεις. Στη συνέχεια, φυλάξτε αυτό το εγχειρίδιο σε ασφαλές μέρος για μελλοντική χρήση. Σε περίπτωση που πουλήσετε της συσκευή, παραδώστε αυτό το εγχειρίδιο στον επόμενο αγοραστή.

1. Επεξήγηση συμβόλων προειδοποίησης και υποδείξεων

Προειδοποίηση

Χρησιμοποιείται για τη σήμανση υποδείξεων ασφαλείας ή για να επιστήσει την προσοχή σε ιδιαίτερου κινδύνους.

Υπόδειξη

Χρησιμοποιείται για τη σήμανση επιπλέον πληροφοριών ή σημαντικών υποδείξεων.

2. Περιεχόμενα συσκευασίας

- Στερεοφωνικό ηχείο *Bluetooth*® Soundcup-Z
- Καλώδιο φόρτισης micro-USB
- Καλώδιο ήχου 3,5mm
- Αυτό το εγχειρίδιο χειρισμού

3. Υποδείξεις ασφαλείας

- Το προϊόν προορίζεται για σκοπούς οικιακής χρήσης.
- Μην χρησιμοποιείτε το προϊόν κοντά σε καλοριφέρ, άλλες πηγές θερμότητας ή σε σημεία όπου δέχεται άμεση ηλιακή ακτινοβολία
- Μην αφήνετε τα παιδιά να αγγίζουν αυτή ή οποιαδήποτε άλλη ηλεκτρική συσκευή.
- Το προϊόν δεν επιτρέπεται να πέφτει κάτω, ούτε και να δέχεται δυνατά χτυπήματα.
- Μην χρησιμοποιείτε τη συσκευή εκτός των ορίων απόδοσης που περιγράφονται στα τεχνικά χαρακτηριστικά.
- Μην χρησιμοποιείτε το προϊόν σε περιοχές όπου δεν επιτρέπονται ηλεκτρονικές συσκευές.
- Προσέξτε. Οι υψηλές εντάσεις μπορεί να ενοχλήσουν ή να βλάψουν τους γύρω σας.
- Μην ανοίγετε το προϊόν και μην το χρησιμοποιείτε αν χαλάσει.
- Η μπαταρία είναι ενσωματωμένη και δεν μπορεί να αφαιρεθεί, γι' αυτό πρέπει να απορρίψετε ολόκληρο το προϊόν σύμφωνα με τις ισχύουσες νομικές διατάξεις.
- Τα παιδιά δεν επιτρέπεται να έρχονται σε επαφή με το υλικό της συσκευασίας, υπάρχει κίνδυνος ασφυξίας.
- Απορρίψτε κατευθείαν το υλικό συσκευασίας σύμφωνα με τους ισχύοντες τοπικούς κανονισμούς απόρριψης.
- Μην κάνετε μετατροπές στη συσκευή. Κατ' αυτόν τον τρόπο παύει να ισχύει η εγγύηση.

4. Έναρξη χρήσης και λειτουργία

4.1 Ενεργοποίηση/απενεργοποίηση

- Πατήστε το πλήκτρο λειτουργιών (1), για να ενεργοποιηστεί/ απενεργοποιηστεί το ηχείο. Θα ακουστεί ένα ηχητικό σήμα και τα πλήκτρα θα ανάψουν/θα σβήσουν.

Υπόδειξη – Αυτόματη απενεργοποίηση

Λάβετε υπόψη ότι το ηχείο απενεργοποιείται μετά από 10 λεπτά, εάν δεν υπάρξει κάποια δραστηριότητα (δεν γίνει αναπαραγωγή ήχου/ δεν χρησιμοποιηθεί το *Bluetooth*®).

4.2 Φόρτιση της μπαταρίας

Προειδοποίηση – Μπαταρία

- Για φόρτιση χρησιμοποιείτε μόνο κατάλληλους φορτιστές με υποδοχές USB.
- Γενικά μην χρησιμοποιείτε χαλασμένους φορτιστές ή υποδοχές USB και μην προσπαθείτε να τους επισκευάσετε.
- Αποφύγετε αποθήκευση, φόρτιση και χρήση σε ακραίες θερμοκρασίες.
- Όταν το προϊόν αποθηκεύεται για μεγάλο χρονικό διάστημα πρέπει να φορτίζεται ανά τακτά χρονικά διαστήματα (τουλάχιστον κάθε τρίμηνο).
- Πριν την έναρξη χρήσης φορτίστε πλήρως το ηχείο.
- Συνδέστε το παρεχόμενο καλώδιο φόρτισης micro-USB στην υποδοχή micro-USB (7) του ηχείου.
- Συνδέστε το ελεύθερο βύσμα του καλωδίου φόρτισης micro-USB σε έναν κατάλληλο φορτιστή USB. Λάβετε σχετικά υπόψη το εγχειρίδιο του χρησιμοποιούμενου φορτιστή USB.
- Η λυχνία LED κατάστασης (6) ανάβει συνεχώς με κόκκινο χρώμα κατά τη φόρτιση.
- Μια πλήρης φόρτιση διαρκεί περίπου 3 – 5 ώρες.
- Η μπαταρία του ηχείου μπορεί να φορτιστεί τόσο όταν αυτό είναι ενεργοποιημένο όσο και όταν είναι απενεργοποιημένο.
- Όταν η χωρητικότητα της μπαταρίας είναι λιγότερη από 10%, ακούγεται ένα διπλό ηχητικό σήμα. Αυτό γίνεται μόνο όταν το ηχείο είναι ενεργοποιημένο.
- Ο πραγματικός χρόνος λειτουργίας της μπαταρίας διαφέρει ανάλογα με τη χρήση της συσκευής, τις ρυθμίσεις και τις συνθήκες περιβάλλοντος (οι μπαταρίες έχουν περιορισμένη διάρκεια ζωής).

Υπόδειξη – Φόρτιση

4.3 Αναπαραγωγή ήχου μέσω του παρεχόμενου καλωδίου ήχου (ισίο βύσμα 3,5mm)

- Βεβαιωθείτε ότι το ηχείο είναι απενεργοποιημένο.
- Συνδέστε τη φορητή σας συσκευή (συσκευή MP3, smartphone, κλπ.) στην είσοδο AUX (9) του ηχείου μέσω του παρεχόμενου καλωδίου ήχου 3,5mm.
- Ρυθμίστε την ένταση της συσκευής σας σε χαμηλό επίπεδο.
- Ενεργοποιήστε το ηχείο - όπως περιγράφεται στο **4.1 Ενεργοποίηση/απενεργοποίηση**.
- Ξεκινήστε την αναπαραγωγή ήχου και ελέγξτε την στην συνδεδεμένη συσκευή.
- Αν η συσκευή δεν ξεκινήσει αυτόματα στη λειτουργία AUX, πατήστε το πλήκτρο λειτουργίας (2) επανειλημμένα μέχρι να πραγματοποιηθεί αναπαραγωγή της επιθυμητής πηγής
- Πατήστε παρατεταμένα το πλήκτρο συν (3), για να αυξήσετε την ένταση. Πατήστε παρατεταμένα το πλήκτρο μείον (4), για να μειώσετε τη ένταση.
- Πατήστε στιγμιαία το πλήκτρο λειτουργιών (1), για να θέσετε σε παύση την αναπαραγωγή.

4.4 Πρώτη σύνδεση Bluetooth® (ζεύξη)

Υπόδειξη

- Ελέγξτε εάν η φορητή σας συσκευή (συσκευή MP3, κινητό τηλέφωνο, κλπ.) είναι συμβατή με την τεχνολογία Bluetooth®.
 - Εάν όχι, μπορείτε να χρησιμοποιήσετε το ηχείο για αναπαραγωγή μόνο μέσω του παρεχόμενου καλωδίου ήχου.
 - Λάβετε υπόψη ότι η εμβέλεια του Bluetooth® καλύπτει το πολύ 10 μέτρα χωρίς εμπόδια, όπως τοίχοι, άτομα κλπ.
- Βεβαιωθείτε ότι η συσκευή σας, η οποία είναι συμβατή με το Bluetooth® είναι ενεργοποιημένη και ότι το Bluetooth® είναι και αυτό ενεργοποιημένο.
 - Βεβαιωθείτε ότι το ηχείο βρίσκεται εντός της εμβέλειας των 10 μέτρων του Bluetooth®.
 - Ενεργοποιήστε το ηχείο - όπως περιγράφεται στο κεφάλαιο **4.1 Ενεργοποίηση/απενεργοποίηση**.
 - Θα ακουστεί ένα ηχητικό σήμα, τα πλήκτρα θα ανάψουν και το πλήκτρο λειτουργιών (1) θα ξεκινήσει να αναβοσβήνει. Αν η συσκευή δεν ξεκινήσει αυτόματα στη λειτουργία Bluetooth®, πατήστε το πλήκτρο λειτουργίας (2) επανειλημμένα μέχρι να ακουστεί το ηχητικό σήμα για τη λειτουργία Bluetooth®. Κατόπιν, η συσκευή θα αναζητήσει αυτόματα σύνδεση.
 - Ανοίξτε στη συσκευή σας τις ρυθμίσεις Bluetooth® και περιμένετε μέχρι στη λίστα των συσκευών Bluetooth® που βρέθηκαν να προβληθεί **Hama Soundcup-Z**.
 - Επιλέξτε **Hama Soundcup-Z** και περιμένετε μέχρι να προβληθεί ως συνδεδεμένο στις ρυθμίσεις Bluetooth® της συσκευής σας. Η επιτυχής σύνδεση επιβεβαιώνεται με ένα ηχητικό σήμα.
 - Το πλήκτρο λειτουργιών (1) που αναβοσβήνει προηγουμένως θα ανάψει πλέον σταθερά με μπλε χρώμα.

Υπόδειξη – Κωδικός πρόσβασης Bluetooth®

- Ορισμένες συσκευές χρειάζονται κωδικό πρόσβασης για τη δημιουργία σύνδεσης με άλλη συσκευή Bluetooth®.
- Για τη σύνδεση με το ηχείο πληκτρολογήστε τον κωδικό 0000, εφόσον αυτός ζητηθεί από τη συσκευή.

Υπόδειξη

- Το ηχείο αποθηκεύει τις οχτώ τελευταίες συσκευές που συνδέθηκαν.
- Το ηχείο συνδέεται κατά την επόμενη ενεργοποίηση αυτόματα με τη συσκευή που συνδέθηκε τελευταία.

4.5 Αυτόματη σύνδεση Bluetooth® (αφού έχει ήδη γίνει ζεύξη)

- Βεβαιωθείτε ότι η συσκευή σας, η οποία είναι συμβατή με το Bluetooth® είναι ενεργοποιημένη και ότι το Bluetooth® είναι και αυτό ενεργοποιημένο.
- Βεβαιωθείτε ότι το ηχείο βρίσκεται εντός της εμβέλειας των 10 μέτρων του Bluetooth®.
- Ενεργοποιήστε το ηχείο - όπως περιγράφεται στο **4.1 Ενεργοποίηση/απενεργοποίηση**.
- Μετά την επιτυχή αυτόματη σύνδεση, το πλήκτρο λειτουργιών (1) που αναβοσβήνει προηγουμένως θα ανάψει σταθερά με μπλε χρώμα. Η επιτυχής σύνδεση θα επιβεβαιωθεί με ένα ηχητικό σήμα.

Υπόδειξη – Η σύνδεση παρεμποδίζεται

- Μετά την επιτυχή πρώτη σύνδεση μεταξύ του ηχείου και της συσκευής γίνεται αυτόματη σύνδεση. Εάν δεν δημιουργηθεί αυτόματα σύνδεση Bluetooth® ελέγξτε τα παρακάτω σημεία:
- Ελέγξτε στις ρυθμίσεις Bluetooth® της συσκευής εάν είναι συνδεδεμένο το **Hama Soundcup-Z**. Εάν όχι, επαναλάβετε τα βήματα που αναφέρονται στο κεφάλαιο Πρώτη σύνδεση Bluetooth®.

- Ελέγξτε εάν η συσκευή και το ηχείο απέχουν μεταξύ τους λιγότερο από 10 μέτρα. Εάν όχι, μειώστε την απόσταση μεταξύ των συσκευών.
- Ελέγξτε εάν το σήμα διακόπτεται από εμπόδια. Εάν να, τοποθετήστε τις συσκευές πιο κοντά μεταξύ τους.
- Ελέγξτε εάν το καλώδιο ήχου είναι συνδεδεμένο στο ηχείο. Εάν να, αφαιρέστε το.

4.6 Αναπαραγωγή ήχου (μέσω Bluetooth®)

Ξεκινήστε την αναπαραγωγή ήχου και ελέγξτε την στη συνδεδεμένη συσκευή. Εναλλακτικά μπορείτε να ελέγξετε την αναπαραγωγή ήχου και από το ηχείο (εφόσον κάτι τέτοιο υποστηρίζεται από τη συνδεδεμένη συσκευή).

- Πατήστε το πλήκτρο λειτουργίας  (1), ώστε να εκκινήσετε ή να σταματήσετε την αναπαραγωγή ήχου.
- Πατήστε στιγμιαία το πλήκτρο συν (3), για να αναπαράγατε το επόμενο κομμάτι. Πατήστε στιγμιαία το πλήκτρο μείον (4), για να αναπαράγατε το προηγούμενο κομμάτι.
- Πατήστε παρατεταμένα το πλήκτρο συν (3), για να αυξήσετε την ένταση. Πατήστε παρατεταμένα το πλήκτρο μείον (4), για να μειώσετε τη ένταση.

4.7 Αναπαραγωγή ήχου (μέσω κάρτας microSD)

Εναλλακτικά, μπορείτε να ξεκινήσετε την αναπαραγωγή ήχου απευθείας από μια κάρτα microSD.

Γι' αυτό τοποθετήστε μια κάρτα microSD με τα σχετικά αρχεία ήχου στην υποδοχή για την κάρτα microSD (8)

- Αν η συσκευή δεν ξεκινήσει αυτόματα στη λειτουργία microSD, πατήστε το πλήκτρο λειτουργίας (2) επανειλημμένα μέχρι να ακουστεί το ηχητικό σήμα για τη λειτουργία microSD. Ο χειρισμός για την επιλογή κομματιού και την ένταση σε αυτήν την λειτουργία γίνεται ακριβώς με τον ίδιο τρόπο που περιγράφεται στην ενότητα "4.6 Αναπαραγωγή ήχου (μέσω Bluetooth®)".

4.8 Αναπαραγωγή ήχου (μέσω συσκευής USB)



Εναλλακτικά, μπορείτε να ξεκινήσετε την αναπαραγωγή ήχου απευθείας από μια συσκευή αποθήκευσης USB (π.χ. USB stick).

Γι' αυτό τοποθετήστε μια συσκευή αποθήκευσης USB με τα σχετικά αρχεία ήχου στην υποδοχή για τη συσκευή USB (10)

- Αν η συσκευή δεν ξεκινήσει αυτόματα στη λειτουργία USB, πατήστε το πλήκτρο λειτουργίας (2) επανειλημμένα μέχρι να ακουστεί το ηχητικό σήμα για τη λειτουργία USB. Ο χειρισμός για την επιλογή κομματιού και την ένταση σε αυτήν την λειτουργία γίνεται ακριβώς με τον ίδιο τρόπο που περιγράφεται στην ενότητα "4.6 Αναπαραγωγή ήχου (μέσω Bluetooth®)".

4.9 Λειτουργία ελεύθερης ομιλίας

Μπορείτε να χρησιμοποιήσετε το ηχείο ως σύστημα ελεύθερης ομιλίας για το κινητό σας τηλέφωνο. Γι' αυτή τη λειτουργία το κινητό τηλέφωνο πρέπει να είναι συνδεδεμένο με το ηχείο μέσω Bluetooth®.

- Πατήστε μία φορά το πλήκτρο  (1), για να αποδεχτείτε την εισερχόμενη κλήση.
- Πιέστε δύο φορές το πλήκτρο  (1), για να απορρίψετε την εισερχόμενη κλήση.
- Κατά τη διάρκεια μια τηλεφωνικής συνομιλίας πατήστε μία φορά το πλήκτρο λειτουργιών  (1), για να τερματίσετε την κλήση.

Υπόδειξη – Ποιότητα συνομιλίας

- Λάβετε υπόψη ότι κατά τη διάρκεια μιας κλήσης με το κινητό σας τηλέφωνο βρίσκατε κοντά στο ηχείο, ώστε να βελτιώσετε την ποιότητα της συνομιλίας.

5. Χειρισμός του φωτισμού LED

- Με το πλήκτρο φωτισμού (5) μπορείτε να αλλάξετε το χρώμα του φωτισμού LED (11).
- Πατήστε στιγμιαία το πλήκτρο φωτισμού (5), για να μεταβείτε στην επόμενη ρύθμιση χρώματος.
- Με την τελευταία ρύθμιση χρώματος ο φωτισμός LED μεταβαίνει αυτόματα στη ρύθμιση μπάσων της μουσικής και αναβοσβήνει γρήγορα.
- Για να εφραρμοστεί αυτό το εφέ, η ελάχιστη ένταση ήχου πρέπει να έχει ρυθμιστεί τουλάχιστον στο 30%.

6. Συντήρηση και φροντίδα

- Καθαρίζετε αυτό το προϊόν μόνο με ένα ελαφρώς βρεγμένο πανί χωρίς χνούδια και μην χρησιμοποιείτε επιθετικά καθαριστικά.

7. Απώλεια εγγύησης

Η εταιρεία Hama GmbH & Co KG δεν αναλαμβάνει καμία ευθύνη ή εγγύηση για ζημιές, οι οποίες προκύπτουν από λανθασμένη εγκατάσταση και συναρμολόγηση ή λανθασμένη χρήση του προϊόντος ή μη τήρηση των οδηγιών λειτουργίας και/ή των υποδείξεων ασφαλείας.

8. Σέρβις και υποστήριξη

Για ερωτήσεις σχετικά με το προϊόν απευθυνθείτε στην υπηρεσία εξυπηρέτησης πελατών της Hama.
Γραμμή υποστήριξης: +49 9091 502-115 (Γερμανικά/Αγγλικά)
Περισσότερες πληροφορίες υποστήριξης θα βρείτε στη διεύθυνση: www.hama.com

9. Τεχνικά χαρακτηριστικά

Στερεοφωνικό ηχείο <i>Bluetooth®</i> Soundcup-Z	
Τεχνολογία <i>Bluetooth®</i>	V4.2
Υποστηριζόμενο προφίλ	A2DP V1.2, AVRCP V1.4, HFP V1.5
Συχνότητα	180 Hz – 20 kHz
Εμβέλεια	< 10 m
Μέγιστος αριθμός συνδεδεμένων συσκευών	8
Ισχύς	16 W
Τάση φόρτισης	~ 5V --- 1 A
Ηχητικό σύστημα	Στερεοφωνικό
Σύνθετη αντίσταση	4 Ω
Παραμόρφωση THD	≤ 1%
Διαστάσεις:	114 x 114 x 240 mm
Βάρος	1225 g
Υποδοχές	Στερεοφωνικό βύσμα 3,5 mm, micro USB, υποδοχή κάρτας micro SD, συσκευή ανάγνωσης USB τύπου A
Μπαταρία	
Τύπος	7.4V Li-Ion 2000mAh / 14.8 Wh
Χρόνος φόρτισης	~ 3 – 5 h
Διάρκεια λειτουργίας	Μέσω <i>Bluetooth®</i> : ~ 12 h Μέσω AUX/USB/microSD: ~ 16 h (ανάλογα με την ένταση και το ηχητικό περιεχόμενο)

10. Υποδείξεις απόρριψης

Υπόδειξη σχετικά με την προστασία περιβάλλοντος:



Από τη στιγμή που η Ευρωπαϊκή Οδηγία 2012/19/EU και 2006/66/EE ενσωματώνεται στο εθνικό δίκαιο ισχύουν τα εξής:

Οι ηλεκτρικές και οι ηλεκτρονικές συσκευές καθώς και οι μπαταρίες δεν επιτρέπεται να πετιούνται στα οικιακά απορρίμματα. Οι καταναλωτές υποχρεούνται από τον νόμο να επιστρέφουν τις ηλεκτρικές και ηλεκτρονικές συσκευές καθώς και τις μπαταρίες στο τέλος της ζωής τους στα δημόσια σημεία περισυλλογής που έχουν δημιουργηθεί γι' αυτό το σκοπό ή στα σημεία πώλησης. Οι λεπτομέρειες ρυθμίζονται στη σχετική νομοθεσία. Το σύμβολο πάνω στο προϊόν, στο εγχειρίδιο χρήσης ή στη συσκευασία παραπέμπει σε αυτές τις διατάξεις. Με την ανακύκλωση, επαναχρησιμοποίηση των υλικών ή με άλλες μορφές χρησιμοποίησης παλιών συσκευών / Μπαταριών συνεισφέρετε σημαντικά στην προστασία του περιβάλλοντος. Στη Γερμανία ισχύουν αντίστοιχα οι παραπάνω κανόνες απόρριψης σύμφωνα με τον κανονισμό για μπαταρίες και συσσωρευτές.

11. Δήλωση συμμόρφωσης



Με την παρούσα ο/η Hama GmbH & Co KG, δηλώνει ότι ο ραδιοεξοπλισμός [00173161] πληροί την οδηγία 2014/53/EE. Το πλήρες κείμενο της δήλωσης συμμόρφωσης EE

διατίθεται στην ακόλουθη ιστοσελίδα στο διαδίκτυο:
www.hama.com -> 00173161 -> Downloads.

Ζώνη συχνοτήτων/Ζώνες συχνοτήτων	2400 - 2483.5 MHz
Μέγιστη εκπεμπόμενη ισχύς	4 dBm

Elementy obsługi i sygnalizacja

1. Przycisk WŁ./WYŁ., PAUSE
2. Przycisk MODE/Tryb
3. Przycisk funkcyjny +
4. Przycisk funkcyjny -
5. Dioda LED trybu
6. Dioda LED stanu
7. Wejście micro USB na ładowarkę
8. Wejście na karty micro SD
9. Gniazdo AUX-In
10. USB Typ-A (Host) Reader
11. Wielokolorowe oświetlenie LED

Dziękujemy za zakup naszego produktu!
Przed pierwszym użyciem należy dokładnie przeczytać instrukcję obsługi. Instrukcję należy przechować, gdyż może być jeszcze potrzebna.

1. Objaśnienie symboli ostrzegawczych i wskazówek

Ostrzeżenie

Używane w celu zwrócenia uwagi na szczególne niebezpieczeństwo lub ryzyko.

Wskazówki

Używane w celu zwrócenia uwagi na szczególnie przydatne informacje.

2. Zawartość opakowania

- Głośnik *Bluetooth*® Soundcup-Z
- Kabel ładujący micro USB
- Kabel audio 3,5 mm
- Niniejsza instrukcja obsługi

3. Wskazówki bezpieczeństwa

- Produkt jest przeznaczony do prywatnego, niekomercyjnego użytku domowego.
- Nie używać produktu w bezpośredniej bliskości ogrzewania, innych źródeł ciepła ani nie wystawiać go na bezpośrednie promieniowanie słoneczne.
- Trzymać urządzenie, jak wszystkie urządzenia elektryczne, z dala od dzieci!
- Chronić produkt przed upadkiem i silnymi wstrząsami.
- Nie stosować produktu poza zakresem mocy podanym w danych technicznych.
- Nie używać produktu w miejscach, gdzie nie jest dozwolone stosowanie urządzeń elektronicznych.
- Mieć wzgląd na otoczenie. Wysoki poziom głośności może zakłócać otoczenie lub wywierać na nie ujemny wpływ.
- Nie otwierać produktu i nie używać go, gdy jest uszkodzony.
- Akumulator jest zamontowany na stałe i nie można go usunąć, podać cały produkt utylizacji zgodnie z ustawowymi postanowieniami.
- Materiały opakowaniowe trzymać koniecznie z dala od dzieci, istnieje niebezpieczeństwo uduszenia.
- Materiały opakowaniowe należy natychmiast poddać utylizacji zgodnie z obowiązującymi przepisami miejscowymi.
- Nie modyfikować urządzenia. Prowadzi to do utraty wszelkich roszczeń z tytułu gwarancji.

4. Uruchamianie i obsługa

4.1 Włączanie / wyłączenie

- Wcisnąć przycisk funkcyjny (1), aby włączyć/wyłączyć głośnik. Rozlegnie się sygnał akustyczny, a przyciski zaczynają/przestają świecić.

Wskazówka – automatyczne wyłączenie

Należy pamiętać, że po upływie 10 minut bez żadnego działania (brak odtwarzania audio/ brak funkcji *Bluetooth*®) głośnik automatycznie się wyłącza.

4.2 Ładowanie akumulatora

Ostrzeżenie – akumulator

- Używać do ładowania tylko odpowiednich ładowarek z portem USB.
 - Generalnie nie stosować uszkodzonych ładowarek lub portów USB ani nie próbować ich naprawiać.
 - Unikać przechowywania, ładowania i stosowania w ekstremalnych temperaturach.
 - W przypadku dłuższego przechowywania regularnie (przynajmniej co kwartał) doładowywać akumulator.
- Przed pierwszym użyciem głośnika należy go całkowicie naładować.
 - Podłączyć dołączony kabel ładujący micro USB do gniazda micro USB (7) głośnika.
 - Podłączyć wolny wtyk kabla ładującego micro USB do odpowiedniej ładowarki USB. Uwzględnić instrukcję obsługi stosowanej ładowarki USB.
 - Podczas ładowania dioda LED stanu (6) świeci się ciągle na czerwono.

Wskazówka – proces ładowania

- Kompletny proces ładowania trwa ok. 3 – 5 godzin.
- Akumulator głośnika można ładować zarówno w stanie włączonym, jak i wyłączonym.
- Jeżeli pojemność akumulatora spadnie poniżej 10%, rozlega się 2 -krotny sygnał dźwiękowy. Jest to możliwe tylko przy włączonym głośniku.

Rzeczywista trwałość akumulatora zależy od sposobu użytkowania urządzenia, ustawień i warunków zewnętrznych (akumulatory mają ograniczoną żywotność).

4.3 Odtwarzanie audio poprzez dołączony kabel audio (wtyk jack 3,5 mm)

- Sprawdzić, czy głośnik jest wyłączony.
- Połączyć mobilne urządzenie końcowe (odtwarzacz MP3, smartfon, itp.) z wejściem AUX (9) głośnika za pomocą dołączonego kabla audio 3,5 mm.
- Ustawić głośność urządzenia końcowego na niski poziom.
- Włączyć głośnik - jak opisano w rozdziale **4.1 Włączanie / wyłączenie**.
- Uruhomnić i odpowiednio wyregulować odtwarzanie audio na podłączonym urządzeniu końcowym.
- Jeśli urządzenie nie uruchomi się automatycznie w trybie AUX, wcisnąć przycisk trybu (2) tyle razy, aż nastąpi odtwarzanie z wybranego źródła.
- Przytrzymać wciśnięty przycisk Plus (3), aby zwiększyć poziom głośności. Przytrzymać wciśnięty przycisk Minus (4), aby zmniejszyć poziom głośności.
- Nacisnąć krótko przycisk funkcyjny (1), aby zatrzymać odtwarzanie.

4.4 Pierwsze łączenie **Bluetooth®** (pairing)

Wskazówka

- Sprawdzić, czy posiadane mobilne urządzenie końcowe (odtwarzacz MP3, telefon komórkowy, itp.) jest wyposażone w łącze **Bluetooth®**.
 - Jeżeli tak nie jest, głośnik można stosować do odtwarzania tylko przy użyciu dołączonego kabla audio.
 - Pamiętaj, że zasięg łącza **Bluetooth®** wynosi maks. 10 metrów bez przeszkód jak ściany, osoby itp.
- Urządzenie końcowe **Bluetooth®** musi być włączone i łącze **Bluetooth®** musi być aktywne.
 - Zapewnić, aby głośnik znajdował się w zasięgu działania łącza **Bluetooth®** maks. 10 metrów.
 - Włączyć głośnik - jak opisano w rozdziale **4.1 Włączanie / wyłączenie**.
 - Rozlegnie się sygnał akustyczny, przyciski zaczną świecić, a przycisk funkcyjny (1) zacznie migać. Jeśli urządzenie nie uruchomi się automatycznie w trybie **Bluetooth®**, wcisnąć przycisk trybu (2) tyle razy, aż rozlegnie się sygnał akustyczny trybu **Bluetooth®**. Wówczas urządzenie automatycznie szuka połączenia.
 - Otworzyć na urządzeniu końcowym ustawienia **Bluetooth®** i poczekać, aż w liście znalezionych urządzeń **Bluetooth®** pojawi się napis **Hama Soundcup-Z**.
 - Wybrać **Hama Soundcup-Z** i poczekać, aż głośnik będzie wyświetlany jako połączony w ustawieniach **Bluetooth®** urządzenia końcowego. Sygnał akustyczny potwierdza pomyślne połączenie.
 - Przycisk funkcyjny (1), który wcześniej migał, świeci teraz na niebiesko światłem ciągłym.

Wskazówka – hasło **Bluetooth®**

- Niektóre urządzenia końcowe wymagają podania hasła do konfiguracji połączenia z innym urządzeniem **Bluetooth®**.
- Jeżeli na urządzeniu końcowym pojawi się wezwanie do podania hasła, wpisać hasło 0000 w celu połączenia się z głośnikiem.

Wskazówka

- Głośnik zawsze zapamiętuje ostatnio sparowane urządzenia końcowe.
- Po kolejnym włączeniu urządzenia głośnik automatycznie łączy się z ostatnio sparowanym urządzeniem końcowym.

4.5 Automatyczne połączenie **Bluetooth®** (po wcześniejszym sparowaniu urządzeń)

- Urządzenie końcowe **Bluetooth®** musi być włączone i łącze **Bluetooth®** musi być aktywne.
- Zapewnić, aby głośnik znajdował się w zasięgu działania łącza **Bluetooth®** maks. 10 metrów.
- Włączyć głośnik - jak opisano w rozdziale **4.1 Włączanie / wyłączenie**.
- Po pomyślnym automatycznym połączeniu przycisk funkcyjny (1), który wcześniej migał, świeci na niebiesko światłem ciągłym. Sygnał akustyczny potwierdza pomyślne nawiązanie połączenia.

Wskazówka – Zakłócone połączenie

- Po pierwszym pomyślnym połączeniu głośnika z urządzeniem końcowym kolejne łączenie odbywa się automatycznie. Jeżeli połączenie **Bluetooth®** nie zostanie nawiązane automatycznie, sprawdzić następujące punkty:
- Sprawdzić w ustawieniach **Bluetooth®** urządzenia końcowego, czy **Hama Soundcup-Z** jest połączony. Jeżeli tak nie jest, powtórzyć kroki opisane w rozdziale Pierwsze łączenie **Bluetooth®**.
- Sprawdzić, czy urządzenie końcowe i głośnik są oddalone od siebie o mniej niż 10 m. W przeciwnym razie zmniejszyć odstęp między urządzeniami.
- Sprawdzić, czy zasięg działania nie jest ograniczony przez przeszkody. Ewentualnie przybliżyć urządzenia do siebie.
- Sprawdzić, czy kabel audio jest podłączony do głośnika. Ewentualnie odłączyć go.

4.6 Odtwarzanie audio (poprzez **Bluetooth®**)

Uruchomić i odpowiednio wyregulować odtwarzanie audio na podłączonym urządzeniu końcowym. Alternatywnie, odtwarzaniem audio można też sterować z głośnika (o ile funkcja ta jest obsługiwana przez podłączone urządzenie).

- Nacisnąć przycisk funkcyjny  (1), aby uruchomić lub zatrzymać odtwarzanie audio.
- Nacisnąć krótko przycisk funkcyjny Plus (3), aby odtworzyć kolejny tytuł. Nacisnąć krótko przycisk funkcyjny Minus (4), aby odtworzyć poprzedni tytuł.
- Przytrzymać wciśnięty przycisk Plus (3), aby zwiększyć poziom głośności. Przytrzymać wciśnięty przycisk Minus (4), aby zmniejszyć poziom głośności.

4.7 Odtwarzanie audio (z karty **micro SD**)

Opcjonalnie można uruchomić odtwarzanie audio bezpośrednio z karty **micro SD**.

W tym celu należy umieścić kartę **micro SD** z właściwymi plikami audio w wejściu na kartę **micro SD** (8).

- Jeśli urządzenie nie uruchomi się automatycznie w trybie **micro SD**, wcisnąć przycisk trybu (2) tyle razy, aż rozlegnie się sygnał akustyczny trybu **micro SD**. Sterowanie wyborem tytułów i głośnością działa w tym trybie zgodnie z opisem w punkcie 4.6 Odtwarzanie audio (poprzez **Bluetooth®**).

4.8 Odtwarzanie audio (z urządzenia **USB**)



Opcjonalnie można uruchomić odtwarzanie audio bezpośrednio z nośnika danych **USB** (np. z pendrive'a).

W tym celu należy umieścić nośnik danych **USB** z właściwymi plikami audio w wejściu na urządzenia **USB** (10).

- Jeśli urządzenie nie uruchomi się automatycznie w trybie **USB**, wcisnąć przycisk trybu (2) tyle razy, aż rozlegnie się sygnał akustyczny trybu **USB**. Sterowanie wyborem tytułów i głośnością działa w tym trybie zgodnie z opisem w punkcie 4.6 Odtwarzanie audio (poprzez **Bluetooth®**).

4.9 Funkcja głośnomówiąca

Możliwe jest stosowanie głośnika w funkcji zestawu głośnomówiącego do telefonu komórkowego. Aby korzystać z tej funkcji, telefon komórkowy musi być połączony z głośnikiem poprzez łącze **Bluetooth®**.

- Jednokrotnie nacisnąć przycisk funkcyjny  (1), aby odebrać połączenie przychodzące.
- W celu odrzucenia połączenia przychodzącego wcisnąć dwukrotnie przycisk  (1).
- Podczas rozmowy telefonicznej jednokrotnie nacisnąć przycisk funkcyjny  (1), aby zakończyć połączenie.

Wskazówka – jakość rozmowy telefonicznej

- Zwrócić uwagę, aby podczas rozmowy przebywać z telefonem komórkowym w pobliżu głośnika w celu poprawy jakości rozmowy.

5. Sterowanie oświetleniem LED

- Przycisk oświetlenia (5) zmienia kolor oświetlenia LED (11).
- Nacisnąć krótko przycisk oświetlenia (5), aby przejść do następnego ustawienia koloru.
- Ostatnie ustawienie koloru sprawia, że oświetlenie LED automatycznie zmienia się i pulsuje w rytmie basu odtwarzanej muzyki.
- Aby ten efekt był możliwy, wymagane jest minimalne ustawienie głośności na poziomie 30% lub więcej.

6. Czyszczenie

- Czyścić produkt tylko przy użyciu niestrzępiącej się, lekko zwilżonej szmatki i nie stosować agresywnych detergentów.

7. Wyłączenie odpowiedzialności

Hama GmbH & Co KG nie udziela gwarancji ani nie odpowiada za szkody wskutek niewłaściwej instalacji, montażu oraz nieprawidłowego stosowania produktu lub nieprzestrzegania instrukcji obsługi i/lub wskazówek bezpieczeństwa.

8. Serwis i pomoc techniczna

W razie pytań dotyczących produktu prosimy zwrócić się do infolinii Hama.

Gorąca linia: +49 9091 502-115 (niem./ang.)

Dodatkowe informacje są dostępne na stronie: www.hama.com

9. Dane techniczne

Głośnik <i>Bluetooth</i> ® Soundcup-Z	
Technologia <i>Bluetooth</i> ®	V4.2
Obsługiwane profile	A2DP V1.2, AVRCP V1.4, HFP V1.5
Częstotliwość	180 Hz – 20 kHz
Zasięg	< 10 m
Maks. liczba sparowanych urządzeń	8
Moc	16 W
Napięcie ładowania	~ 5V = 1 A
System dźwięku	Stereo
Impedancja	4 Ω
Zniekształcenia częstotliwościowe THD	≤ 1%
Wymiary	114 x 114 x 240 mm
Waga	1225 g
Przylączy	3,5 mm Stereo Plug, micro USB, micro SD card slot, USB Type A Reader
Akumulator	
Typ	7.4V Li-Ion 2000mAh / 14.8 Wh
Czas ładowania	~ 3 – 5 h
Czas pracy	przez <i>Bluetooth</i> ®: ~ 12 h przez wejście AUX/USB/microSD: ~ 16 h (w zależności od głośności i zawartości audio)

10. Informacje dotycząca recyklingu

Wskazówki dotyczące ochrony środowiska:



Od czasu wprowadzenia europejskiej dyrektywy 2012/19/EU i 2006/66/EU do prawa narodowego obowiązują następujące ustalenia:

Urządzeń elektrycznych, elektronicznych oraz baterii jednorazowych nie należy wyrzucać razem z codziennymi odpadami domowymi! Użytkownik zobowiązany prawnie do odniesienia zepsutych, zniszczonych lub niepotrzebnych urządzeń elektrycznych i elektronicznych do punktu zbiórki lub do sprzedawcy. Szczegółowe kwestie regulują przepisy prawne danego kraju. Informuje o tym symbol przekreślonego kosza umieszczony na opakowaniu. Segregując odpady pomagasz chronić środowisko!

11. Deklaracja zgodności



Hama GmbH & Co KG niniejszym oświadcza, że typ urządzenia radiowego [00173161] jest zgodny z dyrektywą 2014/53/UE. Pełny tekst deklaracji zgodności UE jest dostępny pod następującym adresem internetowym: www.hama.com

www.hama.com -> 00173161 -> Downloads.

Częstotliwość transmisji	2400 - 2483.5 MHz
Maksymalna moc transmisji	4 dBm

Kezelőelemek és kijelzők

1. Be / ki, szünet gomb
2. MODE /Módok gomb
3. Funkciógomb +
4. Funkciógomb -
5. LED Mode
6. Állapotjelző LED kijelző
7. Micro-USB-töltőcsatlakozás
8. Micro SD-kártyaolvasó
9. AUX-In hüvely
10. USB A típus (Host) olvasó
11. LED - színes világítás

Köszönjük, hogy ezt a Hama terméket választotta! Kérjük, hogy felszerelés előtt szánjon rá időt és olvassa el végig az alábbi útmutatót. A későbbiekben tartsa biztonságos helyen ezt a füzetet, hogy ha szükség van rá, bármikor megtalálja. Ha eladja ezt a terméket, vele együtt adja tovább ezt az útmutatót is az új tulajdonosnak.

1. Figyelmeztető szimbólumok és előírások ismertetése

Figyelmeztetés

Figyelmeztető jeleket használunk a biztonsági tényezők bemutatására, ill. felhívjuk a figyelmet a különleges veszélyekre és kockázatokra.

Hivatkozás

Az itt látható figyelmeztető jeleket használjuk fel, ha kiegészítő információkat közlünk vagy fontos tudnivalókra hívjuk fel a figyelmet.

2. A csomag tartalma

- Soundcup-Z *Bluetooth*® hangszóró
- Micro USB töltőkábel
- 3,5 mm-es audio kábel
- Ez a használati útmutató

3. Biztonsági előírások

- A termék a magánháztartási, nem üzleti célú alkalmazásra készül.
- A terméket ne használja a fűtés és egyéb hőforrások közelében, vagy közvetlen napsütésnek kitéve.
- Ez a készülék, mint minden elektromos készülék, nem gyermekek kezébe való!
- Ne ejtse le a terméket és ne tegye ki heves rázkódásnak.
- Ne üzemeltesse a terméket a műszaki adatokban megadott teljesítményhatárain túl.
- Ne használja a terméket olyan helyen, ahol elektronikus készülékek nincsenek megengedve.
- Legyen tekintettel környezetére. A nagy hangerő zavarhatja vagy károsíthatja környezetét.
- Ne nyissa ki a terméket és sérülés esetén ne üzemeltesse tovább.
- Az akkumulátor állandó beszerelésű és nem távolítható el, ezért a terméket egyben, a jogszabályi előírások szerint ártalmatlanítsa.
- Feltétlenül tartsa távol a gyermekeket a csomagolóanyagtól, mert fulladásveszély áll fenn.
- Azonnal ártalmatlanítsa a csomagolóanyagot a helyileg érvényes ártalmatlanítási előírások szerint.
- Ne végezzen módosítást a készüléken. Ebben az esetben minden garanciaigény megszűnik.

4. Üzembevétel és üzemeltetés

4.1 Be-/kikapcsolás

- A hangszóró be- és kikapcsolásához nyomja meg a funkciógombot (1). Hangjelzés hallható, és a gombok villogni kezdenek/abbahagyják a villogást.

Megjegyzés – automatikus kikapcsolás

Vegye figyelembe, hogy a hangszóró 10 perc téltenség után (nincs hanglejtés/nincs *Bluetooth*® funkció) kikapcsol.

4.2 Az akkumulátor feltöltése

Figyelmeztetés – akkumulátor

- A töltéshez kizárólag megfelelő USB-csatlakozós töltőkészüléket használjon.
- A meghibásodott töltőkészülékeket és USB-csatlakozókat ne használja tovább, és ne próbálja megjavítani őket.
- Kerülje a tárolást, töltést és használatot extrém hőmérsékleteken.
- Hosszabb tárolás esetén rendszeresen (min. negyedévente) töltsa a terméket.
- Első használat előtt először töltsa fel teljesen a hangszórót.
- Csatlakoztassa a mellékelt Micro USB töltőkábelt a hangszóró Micro USB csatlakozójához (7).
- Csatlakoztassa a Micro USB töltőkábel szabad csatlakozódugóját megfelelő USB töltőkészülékre. Olvassa el az USB töltőkészülék használati útmutatóját.
- Az állapotjelző LED (6) a töltés közben folyamatosan pirosan világít.

Megjegyzés – töltési folyamat

- A teljes feltöltés 3 – 5 órát vesz igénybe.
- A hangszóró akkumulátora ki- és bekapcsolt állapotban is tölthető.
- Ha az akkumulátor kapacitása 10% alá esik, dupla hangjelzés hallható. Ez az információ csak bekapcsolt hangszóró mellett érhető el.
- Az akkumulátor tényleges üzemideje a készülék használatától, a beállításoktól és a környezeti feltételektől függ (az akkumulátorok élettartama korlátozott).

4.3 Hanglejtés az mellékelt audio kábellel (3,5 mm-es jack)

- Győződjön meg róla, hogy a hangszóró ki van kapcsolva.
- Kösse össze a mobil eszközt (MP3-lejátszó, okostelefon stb.) és a hangszórót az AUX-bemenetet (9) használva a mellékelt 3,5 mm-es audio kábel (9) segítségével.
- Állítsa az eszköz hangerejét alacsony szintre.
- Kapcsolja be a hangszórót - a **4.1 Be-/kikapcsolás** részben leírtak szerint.
- Indítsa el és szabályozza a hanglejtést megfelelő módon a csatlakoztatott eszközzel.
- Ha az eszköz nem indul el automatikusan AUX módban, addig nyomja ismételtelen a Mód gombot (2), amíg a kívánt forrásból való lejátszás meg nem történik
- Tartsa lenyomva a plusz gombot (3) a hangerő növeléséhez. Tartsa lenyomva a mínusz gombot (4) a hangerő csökkentéséhez.
- Nyomja meg röviden a funkciógombot (1) a lejátszás szüneteltetéséhez.

4.4 Első Bluetooth® kapcsolat (párosítás)

Megjegyzés

- Ellenőrizze, hogy a mobil eszköz (MP3-lejátszó, mobiltelefon stb.) alkalmas-e Bluetooth® kapcsolatra.
- Ha nem, a hangszórót csak a mellékelt audio kábellel használhatja hanglejátszásához.
- Vegye figyelembe, hogy a Bluetooth® hatótávolsága maximum 10 méter akadályok, például falak, személyek stb. nélkül.
- Győződjön meg róla, hogy a Bluetooth® képes eszköz be van-e kapcsolva, és hogy a Bluetooth® aktiválva van-e.
- Győződjön meg róla, hogy a hangszóró a Bluetooth® hatótávolságán belül, azaz 10 méteren belül van.
- Kapcsolja be a hangszórót - a **4.1 Be-/kikapcsolás** részben leírtak szerint.
- Hangjelzés hallatszik, a gombok világitani kezdenek, a funkciógomb (1) pedig villogni kezd.
Ha az eszköz nem indul el automatikusan Bluetooth módban, addig nyomja ismételtelen a Mód gombot (2), amíg a Bluetooth® mód hangjelzése meg nem szólal. Az eszköz ekkor automatikusan kapcsolatot keres.
- Nyissa meg eszközén a Bluetooth® beállításait, és várjon, amíg a talált Bluetooth® eszközök listán megjelenik a **Hama Soundcup-Z**.
- Válassza ki a **Hama Soundcup-Z**-et, és várjon, amíg a hangszóró csatlakozottként jelenik meg az eszköz Bluetooth® beállításaiban. Hangjelzés erősíti meg, hogy a kapcsolat sikeresen létrejött.
- Az eddig villogó funkciógomb (1) ezután folyamatosan kéken világit.

Megjegyzés – Bluetooth® jelszó

- Egyes eszközök esetén jelszót kell megadnunk, amikor az eszközt egy másik Bluetooth® eszközhöz csatlakoztatjuk.
- A hangszóró csatlakoztatásához írja be a 0000 jelszót, amikor az eszköz a jelszó megadására szólítja fel.

Megjegyzés

- A hangszóró mindig az utolsó nyolc csatlakoztatott eszközt tárolja.
- A hangszóró a következő bekapcsoláskor automatikusan az utoljára csatlakoztatott eszközhöz kapcsolódik.

4.5 Automatikus Bluetooth® kapcsolat (sikeres párosítást követően)

- Győződjön meg róla, hogy a Bluetooth® képes eszköz be van-e kapcsolva, és hogy a Bluetooth® aktiválva van-e.
- Győződjön meg róla, hogy a hangszóró a Bluetooth® hatótávolságán belül, azaz 10 méteren belül van.
- Kapcsolja be a hangszórót - a **4.1 Be-/kikapcsolás** részben leírtak szerint.
- Sikeres automatikus csatlakozás után az eddig villogó funkciógomb (1) ezután folyamatosan kéken világit. Hangjelzés erősíti meg, hogy a kapcsolat sikeresen létrejött.

Megjegyzés – Korlátozott kapcsolat

- A hangszóró és az eszköz sikeres első csatlakozását követően a csatlakozás automatikusan történik. Ha a Bluetooth® kapcsolat nem jön létre ismét automatikusan, ellenőrizze a következő pontokat:
- Ellenőrizze az eszköz Bluetooth® beállításaiban, hogy a **Hama Soundcup-Z** csatlakoztatva van-e. Ha nem, ismételje meg az első Bluetooth® kapcsolatot részben leírt lépéseket.
- Ellenőrizze, hogy az eszköz és a hangszóró közötti távolság 10 méternél kevesebb-e. Ha nem, csökkentse az eszközök távolságát.

- Ellenőrizze, hogy akadályok korlátozzák-e a hatótávolságot. Ha igen, helyezze az eszközöket közelebb egymáshoz.
- Ellenőrizze, hogy az audio kábel csatlakoztatva van-e a hangszóróhoz. Ha igen, távolítsa el.

4.6 Hanglejátszás (Bluetooth® on keresztül)

Indítsa el és szabályozza a hanglejátszást megfelelő módon a csatlakoztatott eszközön. Alternatív megoldásként a hanglejátszást a hangszóróról is irányíthatja (amennyiben az eszköz ezt támogatja).

- Nyomja meg a funkciógombot  (1) a hanglejátszás elindításához vagy megállításához.
- Nyomja meg röviden a funkciógombot (3) a következő dal lejátszásához. Nyomja meg röviden a mínusz gombot (4) az előző dal lejátszásához.
- Tartsa lenyomva a plusz gombot (3) a hangerő növeléséhez. Tartsa lenyomva a mínusz gombot (4) a hangerő csökkentéséhez.

4.7 Hanglejátszás (MicroSD kártyán keresztül)

Alternatív megoldásként elindíthatja a hanglejátszást közvetlenül egy MicroSD kártyáról.

Ehhez helyezze be a megfelelő hangfájlokat tartalmazó microSD kártyát a MicroSD kártya foglalatába (8).

- Ha az eszköz nem indul el automatikusan MicroSD módban, addig nyomja ismételtelen a Mód gombot (2), amíg a MicroSD mód hangjelzése meg nem szólal.
- A dalválasztás a hangerőszabályzás ebben az üzemmódban ugyanúgy működik, mint a 4.6 Hanglejátszás (Bluetooth®) részben leírtakban.

4.8 Hanglejátszás (USB eszközön keresztül)



Alternatív megoldásként elindíthatja a hanglejátszást közvetlenül egy USB adathordozóról (pl. pendrive).

Ehhez helyezze be a megfelelő hangfájlokat tartalmazó USB adathordozót az USB eszközök foglalatába (10).

- Ha az eszköz nem indul el automatikusan USB módban, addig nyomja ismételtelen a Mód gombot (2), amíg az USB mód hangjelzése meg nem szólal.
- A dalválasztás a hangerőszabályzás ebben az üzemmódban ugyanúgy működik, mint a 4.6 Hanglejátszás (Bluetooth®) részben leírtakban.

4.9 Kihangosító funkció

Lehetőség van arra, hogy a hangszórót mobiltelefonja kihangosításához használja. A funkció használatához a mobiltelefonnak Bluetooth® on keresztül csatlakoznia kell a hangszóróhoz.

- Nyomja meg egyszer a funkciógombot  (1) a bejövő hívás fogadásához.
- Nyomja meg kétszer az  (1) gombot a beérkező hívás elutasításához.
- Nyomja le a beszélgetés közben egyszer a funkciógombot  (1) a hívás befejezéséhez.

Megjegyzés – a hívás minősége

- A minél jobb hangminőség érdekében ügyeljen arra, hogy a hívás közben mobiltelefonjával a hangszóró közelében legyen.

5. LED-es világítás irányítása

- A világítás gomb (5) megváltoztatja a LED-es világítás (11) színét.
- Nyomja meg röviden a világítás gombot (5) a következő színbeállításához.
- Az utolsó színbeállítás automatikusan átkapcsolja a LED világítását a zene ütemére lüktetőre.
- Ahhoz, hogy ez a hatás látványos legyen, legalább 30%-os vagy annál nagyobb minimum hangerő szükséges.

6. Karbantartás és ápolás

- Ezt a terméket csak szőszmentes, kissé benedvesített kendővel tisztítsa, és ne használjon agresszív tisztítószert.

7. Szavatosság kizárása

A Hama GmbH & Co KG semmilyen felelősséget vagy szavatosságot nem vállal a termék szakszerűtlen telepítéséből, szereléséből és szakszerűtlen használatából, vagy a kezelési útmutató és/vagy a biztonsági előírások be nem tartásából eredő károkért.

8. Szerviz és támogatás

Kérjük, hogy a termékkel kapcsolatos kérdéseivel forduljon a Hama terméktanácsadáshoz.

Közvetlen vonal Közvetlen vonal: +49 9091 502-115 (Deu/Eng)

További támogatási információt itt talál: www.hama.com

9. Műszaki adatok

Soundcup-Z Bluetooth® hangszóró	
Bluetooth® technológia	V4.2
Támogatott profilok	A2DP V1.2, AVRCP V1.4, HFP V1.5
Frekvencia	180 Hz – 20 kHz
Hatótávolság	< 10 m
Max. párosított eszköz	8
Teljesítmény	16 W
Töltőfeszültség	~ 5V --- 1 A
Hangrendszer	Sztereó
Impedancia	4 Ω
Teljes harmonikus torzítás (THD)	≤ 1%
Méretek	114 x 114 x 240 mm
Súly	1225 g
Csatlakozók	3,5 mm-es sztereó csatlakozó, micro USB, Micro SD kártyabeolvasó, USB A típus olvasó
Akkumulátor	
Típus	7.4V Li-Ion 2000mAh / 14.8 Wh
Töltési idő	~ 3 – 5 óra
Üzemidő	Via Bluetooth® on: ~ 8 óra AUX/USB/microSD-bemeneten: ~ 12 óra (hangerőtől és audio tartalomtól függően)

10. Ártalmatlanítási előírások

Környezetvédelmi tudnivalók:



Az európai irányelvek 2012/19/EU és 2006/66/EU ajánlása szerint, a megjelölt időponttól kezdve, minden EU-s tagállamban érvényesek a következők:

Az elektromos és elektronikai készülékeket és az elemeket nem szabad a háztartási szemétkébe dobni! A leselejtezett elektromos és elektronikus készülékeket és elemeket, akkumulátorokat nem szabad a háztartási szemétkébe dobni. Az elhasznált és működésképtelen elektromos és elektronikus készülékek gyűjtésére törvényi előírás kötelez mindenkit, ezért azokat el kell szállítani egy kijelölt gyűjtő helyre vagy visszavinni a vásárlás helyére. A termék csomagolásán feltüntetett szimbólum egyértelmű jelzést ad erre vonatkozóan a felhasználónak. A régi készülékek begyűjtése, visszaváltása vagy bármilyen formában történő újra hasznosítása közös hozzájárulás környezetünk védelméhez.

11. Megfelelőségi nyilatkozat

CE Hama GmbH & Co KG igazolja, hogy a [00173161] típusú rádióberendezés megfelel a 2014/53/EU irányelvnek. Az EU-megfelelőségi nyilatkozat teljes szövege elérhető a következő internetes címen: www.hama.com -> 00173161 -> Downloads.

Az(ok) a frekvenciasáv(ok)	2400 - 2483.5 MHz
Maximális jelerősség	4 dBm

Ovládací prvky a indikace

1. Tlačítko zap / vyp, PAUZA
2. Tlačítko MODE / režim
3. Funkční klávesa +
4. Funkční klávesa –
5. Režim LED
6. Stavová LED indikace
7. Micro USB nabíjecí port
8. Slot pro paměťovou kartu MicroSD
9. Zdiřka AUX-In
10. USB čtečka typ A (hostitel)
11. Vícebarevné LED osvětlení

Děkujeme, že jste si vybrali výrobek Hama. Přečtěte si, prosím, všechny následující pokyny a informace. Uchvejte tento text pro případné budoucí použití. Pokud výrobek prodáte, předejte tento návod novému majiteli.

1. Vysvětlení výstražných symbolů a pokynů

Upozornění

Tento symbol označuje bezpečnostní upozornění, které poukazuje na určitá rizika a nebezpečí.

Poznámka

Tento symbol označuje dodatečné informace nebo důležité poznámky.

2. Obsah balení

- *Bluetooth*® reproduktor Soundcup-Z
- Nabíjecí kabel s mikro USB
- Audio kabel 3,5 mm
- Tento návod k použití

3. Bezpečnostní pokyny

- Výrobek je určen pro použití v soukromých domácnostech.
- Výrobek neprovazujte v bezprostřední blízkosti topení, jiných zdrojů tepla nebo při působení přímého slunečního záření.
- Děti by měly být pod dozorem dospělé osoby, aby si s přístrojem nehrály.
- Zabraňte pádu výrobku a výrobek nevystavujte velkým otřesům.
- Přístroj neprovazujte mimo meze výkonu uvedené v technických údajích.
- Výrobek nepoužívejte na místech, kde platí zákaz používání elektronických přístrojů.
- Berte ohled na své okolí. Vysoká hlasitost může rušit nebo ovlivnit vaše okolí.
- Výrobek neotvírejte a v případě poškození již dále nepoužívejte.
- Akumulátor je pevně instalován a nelze jej odstranit. Výrobek likvidujte jako celek v souladu se zákonným ustanovením.
- Obalový materiál nepatří do rukou dětí, hrozí nebezpečí udušení.
- Obalový materiál likvidujte ihned podle platných místních předpisů o likvidaci.
- Na výrobek neprovádějte žádné změny. Tím zanikají veškeré závazky ze záruky.

4. Uvedení do provozu a provoz

4.1 Zapnutí/vypnutí

- Pro zapnutí / vypnutí reproduktoru stiskněte funkční klávesu (1). Ozve se akustický signál a klávesy se rozsvítí / zhasnou.

Upozornění – automatické vypínání

Pozor, reproduktor se po 10 minutách nečinnosti (žádné přehrávání audia/žádné funkce *Bluetooth*®) vypne.

4.2 Nabíjení baterie

Výstraha – baterie

- Pro nabíjení používejte pouze vhodné nabíječky s přípojkami USB.
- Defektní nabíječky nebo USB přípojky už dále nepoužívejte a ani je nezkoušejte opravovat.
- Vyhněte se skladování, nabíjení a používání při extrémních teplotách.
- V případě delšího skladování pravidelně dobíjejte (nejméně každého čtvrt roku).
- Před prvním použitím reproduktoru úplně nabíjete.
- Přípoje dodaný nabíjecí kabel k mikro USB konektoru (7) reproduktoru.
- Připojte volnou zástrčku nabíjecího kabelu do vhodné USB nabíječky. Respektujte pokyny uvedené v návodech k obsluze používané USB nabíječky.
- Stavová LED dioda (6) svítí v průběhu nabíjení červeně.

Upozornění – nabíjení

- Úplné nabití trvá cca 3 – 5 hodin.
- Baterii reproduktoru můžete nabíjet, ať je reproduktor vypnutý nebo zapnutý.
- Pokud je úroveň nabití baterie nižší než 10 %, zazní dvojité akustický signál. Tuto informaci získáte pouze při zapnutém reproduktoru.

- Skutečná doba výdrže baterie se mění v závislosti na používání zařízení, na nastavení a na podmínkách prostředí (baterie mají omezenou životnost).

4.3 Přehrávání audia přes dodaný audio kabel (zástrčka 3,5 mm)

- Ujistěte se, že je reproduktor vypnutý.
- Připojte mobilní koncové zařízení (MP3 přehrávač, smartphone apod.) do vstupu AUX (9) reproduktoru pomocí dodaného audio kabelu 3,5 mm.
- Nastavte hlasitost koncového zařízení na nízkou úroveň.
- Zapněte reproduktor - viz **4.1 Zapnutí/vypnutí**.
- Spusťte a ovládejte přehrávání audia na připojeném koncovém zařízení.
- Pokud se zařízení automaticky nespustí v režimu AUX, opakovaně stiskněte tlačítko režimu (2), dokud neproběhne přehrávání z požadovaného zdroje.
- Hlasitost zvýšíte stisknutím tlačítka „Plus“ (3). Hlasitost snížíte stisknutím tlačítka „Minus“ (4).
- Přehrávání pozastavíte stisknutím funkční klávesy (1).

4.4 První navázání spojení *Bluetooth*® (spárování)

Upozornění

- Zkontrolujte, zda vaše mobilní koncové zařízení (MP3 přehrávač, mobilní telefon atd.) disponuje *Bluetooth*®.
- Pokud ne, můžete reproduktor používat pouze pro přehrávání prostřednictvím přiloženého audio kabelu.
- Pozor, dosah *Bluetooth*® je max. 10 metrů, a to bez překážek, jako např. zdí, osob apod.

- Zajistěte, aby bylo koncové zařízení s *Bluetooth*® zapnuté a aby byla aktivní funkce *Bluetooth*®.
- Zajistěte, aby se reproduktor nacházel v dosahu *Bluetooth*® max. 10 metrů.
- Zapněte reproduktor - viz **4.1 Zapnutí/vypnutí**.

- Ozve se akustický signál, tlačítka se rozsvítí a funkční klávesa (1) začne blikat. Pokud se zařízení automaticky nespustí v režimu *Bluetooth*[®], opakovaně stiskněte tlačítko režimu (2), dokud nezazní akustický signál pro režim *Bluetooth*[®]. Zařízení pak automaticky vyhledává spojení.
- Otevřete na koncovém zařízení nastavení *Bluetooth*[®] a počkejte, dokud se na seznamu nalezených zařízení s *Bluetooth*[®] neobjeví **Hama Soundcup-Z**.
- Vyberte **Hama Soundcup-Z** a počkejte, dokud se reproduktor nezobrazí jako spojený v nastaveních *Bluetooth*[®] koncového zařízení. Akustický signál potvrdí úspěšné spojení.
- Funkční klávesa (1) přestane blikat a svítí trvale modře.

Upozornění – Heslo pro *Bluetooth*[®]

- Některá koncová zařízení vyžadují pro navázání spojení s jiným zařízením s *Bluetooth*[®] heslo.
- Pro spojení s reproduktorem zadejte heslo 0000, pokud vás k tomu vyzve vaše koncové zařízení.

Upozornění

- Reproduktor má v paměti posledních osm připojených koncových zařízení.
- Reproduktor se při dalším zapnutí automaticky spojí s naposled připojeným koncovým zařízením.

4.5 Automatické připojení *Bluetooth*[®] (po spárování)

- Zajistěte, aby bylo koncové zařízení s *Bluetooth*[®] zapnuté a aby byla aktivní funkce *Bluetooth*[®].
- Zajistěte, aby se reproduktor nacházel v dosahu *Bluetooth*[®] max. 10 metrů.
- Zapněte reproduktor - viz **4.1 Zapnutí/vypnutí**.
- Po úspěšném automatickém připojení přestane funkční klávesa (1) blikat a svítí trvale modře. Akustický signál potvrdí úspěšné spojení.

Upozornění – Omezené spojení

- Po úspěšném prvním spojení reproduktoru s koncovým zařízením probíhá spojení automaticky. Pokud se spojení *Bluetooth*[®] nenaváže automaticky, zkontrolujte následující body:
- Zkontrolujte v nastavení *Bluetooth*[®] koncového zařízení, zda došlo ke spojení s **Hama Soundcup-Z**. Pokud ne, zopakujte postup uvedený při prvním spojení *Bluetooth*[®].
- Zkontrolujte, zda jsou koncové zařízení a reproduktor od sebe vzdáleny méně než 10 metrů. Pokud ne, umístěte obě zařízení blíž k sobě.
- Zkontrolujte, zda není dosah ovlivněn překážkami. Pokud ano, umístěte přístroje blíž k sobě.
- Zkontrolujte, zda je do reproduktoru zastrčený audio kabel. Pokud ano, vytáhněte ho.

4.6. Přehrávání audia (přes *Bluetooth*[®])

Spusťte a ovládejte přehrávání audia na připojeném koncovém zařízení. Alternativně můžete ovládat přehrávání audia na reproduktoru (pokud to podporuje koncové zařízení).

- Stiskněte funkční tlačítko  (1) pro spuštění nebo zastavení přehrávání audia.
- Pro přehrávání následující skladby stiskněte krátce tlačítko „Plus“ (3). Pro přehrávání předchozí skladby stiskněte krátce tlačítko „Mínus“ (4).
- Hlasitost zvýšíte stisknutím tlačítka „Plus“ (3). Hlasitost snížíte stisknutím tlačítka „Mínus“ (4).

4.7 Přehrávání audia (přes MicroSD kartu)

Alternativně lze přehrávání spustit také přímo prostřednictvím MicroSD karty.

Zasaďte MicroSD kartu s příslušnými audio soubory do slotu pro MicroSD karty (8).

- Pokud se zařízení automaticky nespustí v režimu MicroSD, opakovaně stiskněte tlačítko režimu (2), dokud nezazní akustický signál pro režim MicroSD.
- Ovládání pro výběr skladeb a hlasitosti funguje v tomto režimu zcela stejně, jak je uvedeno v bodě 4.6 Přehrávání audia (přes *Bluetooth*[®]).

4.8 Přehrávání audia (přes USB zařízení)



Alternativně lze přehrávání spustit také přímo prostřednictvím USB datového nosiče (např. USB flash disk).

Zasaďte datový nosič s příslušnými audio soubory do slotu pro USB zařízení (10).

- Pokud se zařízení automaticky nespustí v režimu USB, opakovaně stiskněte tlačítko režimu (2), dokud nezazní akustický signál pro režim USB.
- Ovládání pro výběr skladeb a hlasitosti funguje v tomto režimu zcela stejně, jak je uvedeno v bodě 4.6 Přehrávání audia (přes *Bluetooth*[®]).

4.9 Funkce hlasitého telefonování

Máte možnost používat reproduktor jako handsfree zařízení k vašemu mobilnímu telefonu. Mobilní telefon musí být za tímto účelem spojen s reproduktorem přes *Bluetooth*[®].

- Stiskněte jednou funkční tlačítko  (1) pro přijetí příchozího hovoru.
- Dvakrát stiskněte tlačítko  (1) pro odmítnutí příchozího hovoru.
- Telefonní hovor ukončíte jedním stisknutím funkční klávesy  (1).

Upozornění – Kvalita hovoru

- Abyste zvýšili kvalitu hovoru, buďte během hovoru z mobilního telefonu v blízkosti reproduktoru.

5. Ovládání LED osvětlení

- Tlačítko osvětlení (5) mění barvu LED osvětlení (11).
- Pro přechod k následujícímu barevnému nastavení stiskněte krátce tlačítko osvětlení (5).
- Poslední nastavení barev automaticky střídá a pulzuje LED osvětlení do basu hudby.
- Pro spuštění tohoto efektu musí být nastavena hlasitost na 30 % nebo vyš.

6. Údržba a čištění

- Zařízení čistěte jemně vlhkou utěrkou, která nepouští žmolky ani vlákna. Nepoužívejte agresivní čisticí prostředky. Dbejte na to, aby donitř výrobku nevnikla voda.

7. Vyloučení záruky

Hama GmbH & Co KG nepřebírá žádnou odpovědnost nebo záruku za škody vzniklé neodbornou instalací, montáží nebo neodborným použitím výrobku nebo nedodržováním návodu k použití a/nebo bezpečnostních pokynů.

8. Servis a podpora

Máte otázky k produktu ? Obratě se na poradenské oddělení Hama. Horká linka: +49 9091 502-115 (německy/anglicky)

Další podpůrné informace naleznete na adrese: www.hama.com

9. Technické údaje

Bluetooth® reproduktor Soundcup-Z	
Bluetooth® technologie	V4.2
Podporované profily	A2DP V1.2, AVRCP V1.4, HFP V1.5
Frekvence	180 Hz – 20 kHz
Dosah	< 10 m
Max. počet připojených zařízení	8
Výkon	16 W
Napájení	~ 5V --- 1 A
Audio systém	Stereo
Impedance	4 Ω
Zkreslení THD	≤ 1%
Rozměry:	114 x 114 x 240 mm
Hmotnost	1225 g
Připojky	3,5 mm stereo Plug, Micro USB, slot na MicroSD kartu, USB čtečka typ A
Baterie	
Typ	7.4V Li-Ion 2000mAh / 14.8 Wh
Doba nabíjení	~ 3 – 5 h
Provozní doba	Přes Bluetooth®: ~ 12 h Přes AUX/USB/microSD: ~ 16 h (podle hlasitosti a audio obsahu)

10. Pokyny k likvidaci

Ochrana životního prostředí:



Evropská směrnice 2012/19/EU a 2006/66/EU ustanovují následující:

Elektrická a elektronická zařízení stejně jako baterie nepatří do domovního odpadu. Spotřebitel se zavazuje odevzdat všechna zařízení a baterie po uplynutí jejich životnosti do příslušných sběrů. Podrobnosti stanoví zákon příslušné země. Symbol na produktu, návod k obsluze nebo balení na toto poukazuje. Recyklací a jinými způsoby využití přispíváte k ochraně životního prostředí.

11. Prohlášení o shodě



Tímto Hama GmbH & Co KG prohlašuje, že typ rádiového zařízení [00173161] je v souladu se směrnicí 2014/53/EU.

Úplné znění EU prohlášení o shodě je k dispozici na této internetové adrese: www.hama.com -> 00173161 -> Downloads.

Kmitočtové pásmo (kmitočtová pásma)	2400 - 2483.5 MHz
Maximální radiofrekvenční výkon vysílaný	4 dBm

Ovládacie prvky a indikácie

1. Tlačidlo ZAP/VYP, PAUSE
2. Tlačidlo MODE/režim
3. Funkčné tlačidlo +
4. Funkčné tlačidlo –
5. LED Mode
6. LED indikácia stavu
7. Micro USB nabíjacia prípojka
8. Slot na microSD karty
9. Zdieľka AUX-In
10. Čítačka kariet USB typ A (Host)
11. Viacfarebné LED osvetlenie

Ďakujeme, že ste sa rozhodli pre výrobok Hama. Prečítajte si všetky nasledujúce pokyny a informácie. Uchovajte tento návod na použitie pre prípadné budúce použitie. Pokiaľ výrobok predáte, dajte tento návod novému majiteľovi.

1. Vysvetlenie výstražných symbolov a upozornení

Upozornenie

Tento symbol označuje bezpečnostné upozornenie, ktoré poukazuje na určité riziká a nebezpečenstva.

Poznámka

Tento symbol označuje dodatočné informácie, alebo dôležité poznámky.

2. Obsah balenia

- Bluetooth® reproduktor Soundcup-Z
- Nabíjací kábel s pripojením mikro USB
- 3,5 mm audiokábel
- Návod na použitie

3. Bezpečnostné upozornenia

- Výrobok je určený pre súkromné použitie v domácnosti, nie je určený na komerčné použitie.
- Výrobok nepoužívajte v bezprostrednej blízkosti kúrenia, iných zdrojov tepla a nevystavujte ho účinkom priameho slnečného žiarenia.
- Tento prístroj, rovnako ako všetky elektrické zariadenia, nepatrí do detských rúk!
- Výrobok nenechajte spadnúť a nevystavujte ho silným otrasom.
- Výrobok neprevádzkujte mimo svojich výkonových medzi uvedených uvedených v technických údajoch.
- Nepoužívajte výrobok v prostredí, v ktorom nie je používanie elektronických prístrojov dovolené.
- Berte ohľad. Nadmerná hlasitosť môže rušiť alebo poškodiť vaše okolie.
- Výrobok neotvárajte a nepoužívajte ho ďalej, ak je poškodený.
- Akumulátor je pevne inštalovaný a nie je možné ho odstrániť, likvidujte výrobok kompletne podľa zákonných predpisov.
- Obalový materiál uchovávajte mimo dosahu detí, hrozí nebezpečenstvo udusenia.
- Likvidujte obalový materiál okmžite podľa platných miestnych predpisov na likvidáciu odpadov.
- Na zariadení/prístroji nerobte žiadne zmeny. Má to za následok stratu akýchkoľvek nárokov na plnenie zo záruky.

4. Uvedenie do prevádzky a prevádzka

4.1 Zapínanie/vypínanie

- Stlačte funkčné tlačidlo (1), aby ste zapli alebo vypli reproduktor. Zaznie akustický signál a tlačidlá začnú/prestanú svietiť.

Upozornenie – Automatické vypnutie

Berte do úvahy, že sa reproduktor po 10 minútach nečinnosti (žiadna audioreprodukcia/žiadna funkcia Bluetooth®) vypne.

4.2 Nabíjanie akumulátorov

Výstraha – akumulátor

- Na nabíjanie používajte iba vhodné nabíjačky s USB prípojkami.
- Poškodené nabíjačky alebo USB prípojky ďalej nepoužívajte, ani sa ich nepokúšajte opraviť.
- Vyhybajte sa skladovaniu, nabíjaniu a používaniu pri extrémnych teplotách.
- Pri dlhšom uskladnení akumulátor pravidelne dobíjajte (min. štvrtročne).
- Pred prvým použitím reproduktor najprv úplne nabite.
- Pripojte dodaný nabíjací kábel s pripojením mikro USB na prípojku mikro USB (7) reproduktora.
- Pripojte voľný konektor mikro USB nabíjacieho kábla na vhodnú USB nabíjačku. Postupujte pritom podľa návodu na obsluhu danej USB nabíjačky.
- Indikátor stavu LED (6) svieti počas nabíjania trvalo načerveno.

Upozornenie – nabíjanie

- Celé nabíjanie trvá cca 3 – 5 hodín.
- Akumulátor reproduktora je možné nabíjať v zapnutom aj vo vypnutom stave.
- Ak je kapacita akumulátora nižšia ako 10 %, zaznie dvojité zvukové signál. Túto informáciu dostanete iba pri zapnutom reproduktore.
- Skutočná životnosť akumulátora sa mení podľa používania prístroja, nastavení a podmienok okolia (akumulátory majú obmedzenú životnosť).

4.3 Audioreprodukcia cez priložený audio kábel (3,5 mm jack)

- Uistite sa, že je reproduktor vypnutý.
- Mobilné koncové zariadenie (prehrávač MP3, smartfón atď.) a vstup AUX reproduktora (9) pripojte pomocou priloženého 3,5 mm audio kábla.
- Hlasitosť koncového zariadenia nastavte na nízku úroveň.
- Zapnite reproduktor – podľa popisu v **4.1 Zapnutie/vypnutie**.
- Spustíte a príslušne nastavte audio prehrávanie na pripojenom koncovom zariadení.
- Ak sa zariadenie automaticky nespustí v režime AUX, stlačte tlačidlo režimu (2), kým nezačne prehrávanie z požadovaného zdroja.
- Na zvýšenie hlasitosti podržte stlačené tlačidlo plus (3). Na zníženie hlasitosti podržte stlačené tlačidlo mínus (4).
- Stlačte krátko funkčné tlačidlo (1), ak chcete pozastaviť prehrávanie.

4.4 Prvé spojenie Bluetooth® (párovanie)

Upozornenie

- Skontrolujte, či má vaše koncové mobilné zariadenie (MP3 prehrávač, mobilný telefón atď.) funkciu Bluetooth®.
- Ak nie, môžete reproduktor používať iba na prehrávanie pomocou priloženého audio kábla.
- Dosah funkcie Bluetooth® je max. 10 m bez prekážok, ako sú steny, osoby, atď.
- Uistite sa, že vaše koncové zariadenie s funkciou Bluetooth® je zapnuté a že je funkcia Bluetooth® aktivovaná.
- Uistite sa, že sa reproduktor nachádza v rámci dosahu Bluetooth®, teda vo vzdialenosti max. 10 m.
- Zapnite reproduktor – podľa popisu v **4.1 Zapnutie/vypnutie**.
- Zaznie akustický signál, tlačidlá začnú svietiť a funkčné tlačidlo (1) začne blikať.
- Ak sa zariadenie automaticky nespustí v režime Bluetooth®, stlačte tlačidlo režimu (2), kým nezaznie akustický signál pre režim Bluetooth®. Zariadenie potom automaticky vyhľadá spojenie.
- Otvorte na vašom koncovom zariadení Bluetooth® nastavenia a počkajte, kým sa zobrazí zoznam nájdených Bluetooth® zariadení **Hama Soundcup-Z**.

- Zvoľte **Hama Soundcup-Z** a počkajte, kým sa reproduktor v *Bluetooth®* nastaveniach vášho koncového zariadenia zobrazí ako spárovaný. Akustický signál potvrdí úspešné spárovanie.
- Predtým blikajúce funkčné tlačidlo (1) teraz neprerušovane svieti na modro.

Upozornenie – Bluetooth® heslo

- Niektoré koncové zariadenia potrebujú na vytvorenie spojenia s iným *Bluetooth®* zariadením heslo.
- Keď vás vaše koncové zariadenie na spojenie s reproduktorom vyzve na zadanie hesla, zadajte 0000.

Upozornenie

- Reproduktor vždy ukladá osem naposledy spojených koncových zariadení.
- Pri nasledujúcom zapnutí sa automaticky spojí s naposledy spojeným koncovým zariadením.

4.5 Automatické spojenie *Bluetooth®* (po uskutočnenom párovaní)

- Uistite sa, že vaše koncové zariadenie s funkciou *Bluetooth®* je zapnuté a že je funkcia *Bluetooth®* aktivovaná.
- Uistite sa, že sa reproduktor nachádza v rámci dosahu *Bluetooth®*, teda vo vzdialenosti max. 10 m.
- Zapnite reproduktor – podľa popisu v **4.1 Zapnutie/vypnutie**.
- Po automatickom spojení sa predtým blikajúce funkčné tlačidlo (1) rozsvieti neprerušovane na modro. Akustický signál potvrdí úspešné spojenie.

Upozornenie – Spojenie obmedzené

- Po úspešnom prvom spojení sa spojenie reproduktora a koncového zariadenia vykoná automaticky. Ak sa *Bluetooth®* spojenie neobnoví automaticky, skontrolujte nasledovné:
- Skontrolujte v *Bluetooth®* nastaveniach koncového zariadenia, či existuje spojenie s Hama Soundcup-Z. Ak nie, zopakujte kroky uvedené v časti Prvé spojenie s *Bluetooth®*.
- Skontrolujte, či sú od seba koncové zariadenie a reproduktor vzdialené najviac 10 m. Ak nie, znížte vzdialenosť medzi zariadeniami.
- Skontrolujte, či nie je dosah obmedzený prekážkami. Ak áno, umiestnite zariadenia bližšie k sebe.
- Skontrolujte, či je audio kábel na reproduktore zapojený. Ak áno, odstráňte ho.

4.6 Audio prehrávanie (cez *Bluetooth®*)

Spustíte a nastavíte príslušne audio prehrávanie na pripojenom koncovom zariadení. Alternatívne sa dá audio prehrávanie riadiť tiež z reproduktora (pokiaľ je podporované pripojeným zariadením).

- Stlačte funkčné tlačidlo  (1), aby ste spustili alebo zastavili audio prehrávanie.
- Stlačte krátko tlačidlo plus (3), ak chcete prehrať nasledujúcu skladbu. Stlačte krátko tlačidlo mínus (4), ak chcete prehrať predchádzajúcu skladbu.
- Na zvýšenie hlasitosti podržte stlačené tlačidlo plus (3). Na zníženie hlasitosti podržte stlačené tlačidlo mínus (4).

4.7 Audioprehrávanie (cez microSD kartu)

Audioprehrávanie môžete alternatívne spustiť aj priamo z microSD karty.

Zasuňte microSD kartu s príslušnými audio súbormi do slotu pre microSD kartu (8).

- Ak sa zariadenie automaticky nespustí v režime MicroSD, stlačte tlačidlo režimu (2), kým nezaznie akustický signál pre režim MicroSD.

Ovládanie výberu skladieb a hlasitosti funguje v tomto režime rovnako, ako je popísané v bode 4.6 Audioprehrávanie (cez *Bluetooth®*).

4.8 Audioprehrávanie (cez USB zariadenie)

Audioprehrávanie môžete alternatívne spustiť aj priamo z dátového nosiča USB (napr. USB kľúč).



Zasuňte dátový nosič USB s príslušnými audio súbormi do slotu pre USB zariadenia (10).

- Ak sa zariadenie automaticky nespustí v režime USB, stlačte tlačidlo režimu (2), kým nezaznie akustický signál pre režim USB. Ovládanie výberu skladieb a hlasitosti funguje v tomto režime rovnako, ako je popísané v bode 4.6 Audioprehrávanie (cez *Bluetooth®*).

4.9 Funkcia hlasného telefonovania

Reproduktor možno použiť ako handsfree pre váš mobilný telefón.

Mobilný telefón musí byť spojený s reproduktorom pomocou *Bluetooth®*.

- Na prijatie hovoru stlačte raz funkčné tlačidlo  (1).
- Na odmietnutie prichádzajúceho hovoru stlačte dvakrát tlačidlo  (1).
- Počas telefonického rozhovoru stlačte raz funkčné tlačidlo  (1), aby ste ukončili telefonát.

Upozornenie – kvalita hovoru

- Na zvýšenie kvality hovoru dbajte na to, aby sa váš mobilný telefón počas hovoru nachádzal blízko reproduktora.

5. Ovládanie LED osvetlenia

- Tlačidlo osvetlenia (5) zmení farbu LED osvetlenia (11).
- Na prepnutie na ďalšie farebné nastavenie stlačte krátko tlačidlo osvetlenia (5).
- Posledné farebné nastavenie umožňuje LED osvetleniu automaticky prepnúť na basy hudby a blikat.
- Aby tento efekt vynikol, je potrebná minimálna hlasnosť 30 % alebo vyššia.

6. Údržba a starostlivosť

- Na čistenie tohto výrobku používajte len navlhčenú utierku, ktorá nepúšťa vlákna a nepoužívajte žiadne agresívne čistiace prostriedky.

7. Vylúčenie záruky

Firma Hama GmbH & Co KG neručí/nezodpovedá za škody vyplývajúce z neodbornej inštalácie, montáže alebo neodborného používania výrobku alebo z nerešpektovania návodu na používanie a/alebo bezpečnostných pokynov.

8. Servis a podpora

S otázkami týkajúcimi sa výrobku sa prosím obráťte na poradenské oddelenie firmy Hama.

Hotline: +49 9091 502-115 (nem./angl.)

Ďalšie informácie o podpore nájdete tu: www.hama.com

9. Technické údaje

Bluetooth® reproduktor Soundcup-Z	
Bluetooth® technológia	V4.2
Podporované profily	A2DP V1.2, AVRCP V1.4, HFP V1.5
Frekvencia	180 Hz – 20 kHz
Dosah	< 10 m
Max. spojené zariadenia	8
Výkon	16 W
Nabíjacie napätie	~ 5V --- 1 A
Zvukový systém	Stereo
Impedancia	4 Ω
Skreslenie THD	≤ 1%
Rozmery	114 x 114 x 240 mm
Hmotnosť	1225 g
Prípojky	3,5 mm Stereo Plug, Micro USB, Micro SD card slot, USB Type A Reader
Akumulátor	
Typ	7.4V Li-Ion 2000mAh / 14.8 Wh
Čas nabíjania	~ 3 – 5 h
Prevádzková doba	Via Bluetooth®: ~ 12 h Via AUX/USB/microSD: ~ 16 h (podľa hlasitosti a obsahu audia)

10. Pokyny pre likvidáciu

Ochrana životného prostredia:



Európska smernica 2012/19/EU a 2006/66/EU stanovuje: Elektrické a elektronické zariadenia, rovnako ako batérie sa nesmú vyhadzovať do domáceho odpadu. Spotrebiteľ je zo zákona povinný zlikvidovať elektrické a elektronické zariadenia, rovnako ako batérie na miesta k tomu určené. Symbolizuje to obrázok v návode na použitie, alebo na balení výrobku. Opätovným zužitkovaním alebo inou formou recyklácie starých zariadení/batérií prispievate k ochrane životného prostredia.

11. Vyhlásenie o zhode



Hama GmbH & Co KG týmto vyhlasuje, že rádiové zariadenie typu [00173161] je v súlade so smernicou 2014/53/EÚ.

Úplné EÚ vyhlásenie o zhode je k dispozícii na tejto internetovej adrese: www.hama.com -> 00173161 -> Downloads.

Frekvenčné pásmo resp. pásma	2400 - 2483.5 MHz
Maximálny vysokofrekvenčný	4 dBm

Elementos de comando e indicadores

1. Botão ligar/desligar, PAUSE
2. Botão MODE/modo
3. Botão de função +
4. Botão de função -
5. LED Mode
6. Indicação do LED de estado
7. Ligação de carregamento micro USB
8. Ranhura para cartão MicroSD
9. Entrada AUX IN
10. Leitor USB tipo A (Host)
11. Iluminação LED multicolorida

Agradecemos que se tenha decidido por este produto Hamal. Antes de utilizar o produto, leia completamente estas indicações e informações. Guarde, depois, estas informações num local seguro para consultas futuras. Se transmitir o produto para um novo proprietário, entregue também as instruções de utilização.

1. Descrição dos símbolos de aviso e das notas

Aviso

É utilizado para identificar informações de segurança ou chamar a atenção para perigos e riscos especiais.

Nota

É utilizado para identificar informações adicionais ou notas importantes.

2. Conteúdo da embalagem

- Coluna *Bluetooth*® Soundcup-Z
- Cabo de carregamento micro USB
- Cabo de áudio de 3,5 mm
- Este manual de instruções

3. Indicações de segurança

- O produto está previsto apenas para utilização doméstica e não comercial.
- Não utilize o produto perto de aquecedores, outras fontes de calor ou directamente exposto à luz solar.
- Este aparelho não pode ser manuseado por crianças, tal como qualquer aparelho eléctrico!
- Não deixe cair o produto nem o submeta a choques fortes.
- Não utilize o produto fora dos limites de desempenho indicados nas especificações técnicas.
- Não utilize o produto em áreas nas quais não são permitidos aparelhos electrónicos.
- Tenha consideração pelas outras pessoas. Volumes de som elevados poderão interferir no meio ambiente.
- Não abra o produto nem o utilize caso este esteja danificado.
- A bateria está instalada de forma fixa e não pode ser removida. Elimine o produto completo de acordo com a legislação em vigor.
- Mantenha a embalagem fora do alcance de crianças. Perigo de asfixia.
- Elimine imediatamente o material da embalagem em conformidade com as normas locais aplicáveis.
- Não efectue modificações no aparelho. Perda dos direitos de garantia.

4. Colocação em funcionamento e operação

4.1 Ligar/desligar

- Pressione o botão de função (1) para ligar/desligar a coluna. É emitido um sinal sonoro e os botões acendem-se/apagam-se.

Nota – Desativação automática

Tenha em atenção que a coluna se desliga após 10 minutos sem qualquer ação (sem reprodução de áudio/sem função *Bluetooth*®).

4.2 Carregamento da bateria

Aviso – Bateria

- Utilize apenas carregadores adequados com ligações USB para efetuar o carregamento.
- De modo geral, não utilize carregadores ou ligações USB que apresentem danos, nem tente reparar os mesmos.
- Evite guardar, carregar e utilizar a bateria sob temperaturas extremas.
- No caso de um período de armazenamento prolongado, carregue a bateria regularmente (pelo menos, trimestralmente).

- Antes da primeira utilização, carregue uma vez a coluna na totalidade.
- Ligue o cabo de carregamento micro USB fornecido à entrada micro USB (7) da coluna.
- Ligue a ficha livre do cabo de carregamento micro USB a um carregador USB adequado. Para tal, consulte o manual de instruções do carregador USB utilizado.
- O LED de estado (6) acende-se permanentemente a vermelho durante o processo de carregamento.

Nota – Processo de carregamento

- Um processo de carregamento completo demora cerca de 3 – 5 horas.
- A bateria da coluna pode ser carregada tanto ligada como desligada.
- Se a capacidade da bateria for inferior a 10%, ouve-se um sinal sonoro duplo. Este sinal apenas soa se a coluna estiver ligada.
- A durabilidade da bateria varia de acordo com a utilização do dispositivo, as definições e as condições ambientais (as baterias têm uma vida útil limitada).

4.3 Reprodução de áudio através do cabo de áudio fornecido (jack de 3,5 mm)

- Certifique-se de que a coluna está desligada.
- Ligue o seu dispositivo móvel (leitor de MP3, smartphone, etc.) à entrada AUX (9) da coluna através do cabo de áudio de 3,5 mm fornecido.
- Regule o volume de som do seu dispositivo para um nível baixo.
- Ligue a coluna - conforme descrito no ponto **4.1 Ligar/desligar**.
- Inicie e controle a reprodução de áudio de acordo com o dispositivo ligado.
- Se o dispositivo não iniciar automaticamente no modo AUX, pressione o botão de modo (2) várias vezes até que a reprodução seja realizada a partir da fonte pretendida.
- Mantenha o botão + (3) premido para aumentar o volume. Mantenha o botão - (4) premido para reduzir o volume.
- Prima brevemente o botão de função (1) para pausar a reprodução.

4.4 Primeira ligação *Bluetooth*® (emparelhamento)

Nota

- Verifique se o seu dispositivo móvel (leitor de MP3, telemóvel, etc.) possui a função *Bluetooth*®.
- Em caso negativo, apenas pode utilizar a coluna para reprodução através do cabo de áudio fornecido.
- Tenha em atenção que o alcance máximo do *Bluetooth*® é de 10 metros, sem obstáculos como paredes, pessoas, etc.
- Certifique-se de que o seu dispositivo *Bluetooth*® está ligado e que o *Bluetooth*® está ativado.
- Certifique-se de que a coluna se encontra dentro da área de alcance do *Bluetooth*® de 10 metros, no máximo.
- Ligue a coluna - conforme descrito no ponto **4.1 Ligar/desligar**

- É emitido um sinal sonoro e os botões começam a acender e o botão de função (1) começa a piscar. Se o dispositivo não iniciar automaticamente no modo *Bluetooth*®, pressione o botão de modo (2) várias vezes até que soe o sinal sonoro para o modo *Bluetooth*®. O dispositivo procura então automaticamente uma ligação.
- Abra o menu de definições *Bluetooth*® no seu dispositivo e aguarde até que **Hama Soundcup-Z** seja apresentado na lista de dispositivos *Bluetooth*® encontrados.
- Selecione **Hama Soundcup-Z** e aguarde até que a coluna seja apresentada como ligada nas definições *Bluetooth*® do seu dispositivo. Um sinal sonoro confirma que a ligação foi estabelecida com sucesso.
- O botão de função (1) anteriormente intermitente acende agora permanentemente a azul.

Nota – Palavra-passe *Bluetooth*®

- Alguns dispositivos requerem a introdução de uma palavra-passe para estabelecer a ligação a outro dispositivo *Bluetooth*®.
- Introduza a palavra-passe 0000 para estabelecer a ligação à coluna se tal lhe for solicitado pelo seu dispositivo.

Nota – Ligação a um dispositivo novo

- Caso pretenda ligar um novo dispositivo *Bluetooth*® à coluna, prima em simultâneo os botões de função – (2) e + (4), até que o LED de estado (4) comece a piscar a azul e seja emitido um sinal sonoro.
- A ligação atual é terminada e é iniciada a procura por novos dispositivos.
- A coluna memoriza sempre os oito últimos dispositivos emparelhados.
- Ao voltar a ser ligada, a coluna estabelece automaticamente a ligação ao último dispositivo emparelhado.

4.5 Ligação *Bluetooth*® automática (após emparelhamento já efetuado)

- Certifique-se de que o seu dispositivo *Bluetooth*® está ligado e que o *Bluetooth*® está ativado.
- Certifique-se de que a coluna se encontra dentro da área de alcance do *Bluetooth*® de 10 metros, no máximo.
- Ligue a coluna - conforme descrito no ponto **4.1 Ligar/desligar**.
- Após o estabelecimento da ligação automático, o botão de função (1) anteriormente intermitente acende-se a azul. Um sinal sonoro confirma que a ligação foi estabelecida com sucesso.

Nota – Ligação afetada

- Após uma primeira ligação bem-sucedida entre a coluna e o dispositivo, a ligação é realizada automaticamente. Caso a ligação *Bluetooth*® não seja estabelecida automaticamente, verifique os seguintes aspetos:
- Nas definições *Bluetooth*® do dispositivo, verifique se **Hama Soundcup-Z** está ligado. Caso não esteja, repita os passos descritos em Primeira ligação *Bluetooth*®.
- Verifique se o dispositivo e a coluna estão a uma distância inferior a 10 metros um do outro. Se não estiverem, reduza a distância entre os dispositivos.
- Verifique se existem obstáculos a afetar o alcance. Caso existam, coloque os dispositivos mais próximos um do outro.
- Verifique se o cabo de áudio está inserido na coluna. Em caso afirmativo, retire-o.

4.6 Reprodução de áudio (através de *Bluetooth*®)

Inicie e controle a reprodução de áudio de acordo com o dispositivo ligado. Em alternativa, a reprodução de áudio também pode ser controlada pela coluna (desde que suportado pelo dispositivo ligado).

- Prima o botão de função  (1) para iniciar ou interromper a reprodução de áudio.
- Prima brevemente o botão + (3) para reproduzir a faixa seguinte. Prima brevemente o botão – (4) para reproduzir a faixa anterior.
- Mantenha o botão + (3) premido para aumentar o volume. Mantenha o botão – (4) premido para reduzir o volume.

4.7 Reprodução de áudio (via cartão MicroSD)

Como alternativa, a reprodução de áudio também pode ser iniciada diretamente a partir de um cartão MicroSD.

Para isso, insira um cartão MicroSD com os respetivos ficheiros de áudio na ranhura para cartão MicroSD (8)

- Se o dispositivo não iniciar automaticamente no modo MicroSD, pressione o botão de modo (2) várias vezes até que soe o sinal sonoro para o modo MicroSD.
- A seleção da faixa e do volume neste modo funcionam da mesma maneira que a descrita no ponto 4.6 Reprodução de áudio (via *Bluetooth*®).

4.8 Reprodução de áudio (via dispositivo USB)

Em alternativa, também é possível iniciar a reprodução de áudio a partir de um suporte de dados USB (por ex. pen USB).



Para isso, insira um suporte de dados USB com os respetivos ficheiros de áudio na porta para dispositivos USB (10)

- Se o dispositivo não iniciar automaticamente no modo USB, pressione o botão de modo (2) várias vezes até que soe o sinal sonoro para o modo USB.

A seleção da faixa e do volume neste modo funcionam da mesma maneira que a descrita no ponto 4.6 Reprodução de áudio (via *Bluetooth*®).

4.9. Função de alta-voz

Existe a possibilidade de utilizar a coluna como um sistema mãos-livres para o seu telemóvel. Para esta função, o telemóvel tem de estar ligado à coluna por *Bluetooth*®.

- Prima uma vez o botão de função  (1) para atender uma chamada recebida.
- Prima duas vezes a tecla  (1) para rejeitar a chamada recebida.
- Durante uma chamada, prima uma vez o botão de função  (1) para terminar a chamada.

Nota – Qualidade da chamada

- Assegure-se de que se encontra, com o seu telemóvel, na proximidade da coluna durante a chamada, de modo a aumentar a qualidade da mesma.

5. Controlo da iluminação LED

- O botão de iluminação (5) altera a cor da iluminação LED (11).
- Pressione o botão de iluminação (5) para comutar para a configuração de cor seguinte.
- A última configuração de cor faz com que a iluminação LED mude e pulse automaticamente ao som dos graves da música.
- Para que essa configuração entre em efeito, é necessário um volume mínimo de 30%.

6. Manutenção e conservação

- limpe o produto apenas com um pano sem fiapos ligeiramente humedecido e não utilize produtos de limpeza agressivos.

7. Exclusão de garantia

A Hama GmbH & Co KG não assume qualquer responsabilidade ou garantia por danos provocados pela instalação, montagem ou manuseamento incorrectos do produto e não observação do das instruções de utilização e/ou das informações de segurança.

8. Contactos e apoio técnico

Em caso de dúvidas sobre o produto, contacte o serviço de assistência ao produto da Hama.

Linha de apoio ao cliente: +49 9091 502-115 (alemão/inglês)

Para mais informações sobre os serviços de apoio ao cliente, visite:

www.hama.com

8. Especificações técnicas

Coluna <i>Bluetooth</i> ® Soundcup-Z	
Tecnologia <i>Bluetooth</i> ®	V4.2
Perfis suportados	A2DP V1.2, AVRCP V1.4, HFP V1.5
Frequência	180 Hz – 20 kHz
Alcance	< 10 m
N.º máx. de dispositivos emparelhados	8
Potência	16 W
Tensão de carregamento	~ 5V --- 1 A
Sistema de som	Stereo
Impedância	4 Ω
Distorção THD	≤ 1%
Dimensões	114 x 114 x 240 mm
Peso	1225 g
Ligações	Ligação de 3,5 mm estéreo, Micro USB, ranhura para cartão Micro SD, leitor USB tipo A

Bateria

Tipo	7.4V Li-Ion 2000mAh / 14.8 Wh
Tempo de carregamento	~ 3 – 5 h
Tempo de funcionamento	Por <i>Bluetooth</i> ®: ~ 12 h Pela entrada AUX/USB/ microSD: ~ 16 h (consoante o volume e o conteúdo de áudio)

10. Indicações de eliminação

Nota em Protecção Ambiental:



Após a implementação da directiva comunitária 2012/19/EU e 2006/66/EU no sistema legal nacional, o seguinte aplica-se:

Os aparelhos eléctricos e electrónicos, bem como baterias, não podem ser eliminados juntamente com o lixo doméstico. Consumidores estão obrigados por lei a colocar os aparelhos eléctricos e electrónicos, bem como baterias, sem uso em locais públicos específicos para este efeito ou no ponto de venda. Os detalhes para este processo são definidos por lei pelos respectivos países. Este símbolo no produto, o manual de instruções ou a embalagem indicam que o produto está sujeito a estes regulamentos. Reciclando, reutilizando os materiais dos seus velhos aparelhos/baterias, esta a fazer uma enorme contribuição para a protecção do ambiente.

11. Declaração de conformidade

CE O(a) abaixo assinado(a) Hama GmbH & Co KG declara que o presente tipo de equipamento de rádio [00173161] está em conformidade com a Directiva 2014/53/UE.

O texto integral da declaração de conformidade está disponível no seguinte endereço de Internet: www.hama.com.
com -> 00173161 -> Downloads.

Banda(s) de frequências	2400 - 2483.5 MHz
Potência máxima transmitida	4 dBm

Kumanda ve gösterge elemanları

1. Açma/ Kapama, PAUSE tuşu
2. MODE / mod tuşu
3. Fonksiyon tuşu +
4. Fonksiyon tuşu -
5. LED modu
6. Durum LED göstergesi
7. Micro USB şarj bağlantısı
8. MicroSD kart yuvası
9. AUX-In soketi
10. USB Tip A (Host) Okuyucu
11. LED - Multicolor aydınlatması

Bir Hama ürünü satın aldığınız için teşekkür ederiz! Biraz zaman ayırın ve önce aşağıda verilen talimatları ve bilgileri iyice okuyun. Bu kullanım kılavuzunu güvenli bir yerde saklayın ve gerektiğinde yeniden okuyun. Bu cihazı başkasına sattığınızda, bu kullanma kılavuzunu da yeni sahibine birlikte verin.

1. Uyarı sembollerinin ve uyarıların açıklanması

Uyarı

Güvenlik uyarılarını işaretlemek veya özellikle tehlikeli durumlara dikkat çekmek için kullanılır.

Uyarı

Ek bilgileri veya önemli uyarıları işaretlemek için kullanılır

2. Paketin içindekiler

- Bluetooth® Hoparlör Soundcup-Z
- Micro-USB şarj kablosu
- 3,5mm ses kablosu
- Bu kullanım kılavuzu

3. Güvenlik uyarıları

- Bu ürün ticari olmayan özel evsel kullanım için öngörülmüştür.
- Ürünü kalorifer veya diğer ısı kaynakları yakınında kullanmayın veya doğrudan güneş ışınlarına maruz bırakmayın.
- Bu cihaz, diğer elektrikli cihazlar gibi çocuklar tarafından kullanılmalıdır!
- Ürünü yere düşürmeyin ve çok aşırı sarsıntılara maruz bırakmayın.
- Bu ürünü teknik bilgilerde verilen kapasite sınırları dışında kullanmayın.
- Bu ürünü elektronik cihazların kullanılmasına izin verilmeyen alanlarda kullanmayınız.
- Başkalarına saygı gösterin. Yüksek sesler çevrenizi rahatsız edebilir veya olumsuz olarak etkileyebilir.
- Ürünün içini açmayın ve hasarlı ürünleri çalıştırmayın.
- Akü sabit olarak monte edilmiştir ve çıkartılmaz, cihazın tamamını yasal direktiflere uygun olarak atık toplama kazandırın.
- Çocukları ambalaj malzemelerinden uzak tutun, bozulma tehlikesi mevcuttur.
- Ambalaj malzemelerini yerel olarak geçerli talimatlara uygun olarak atık toplama yeriniz.
- Cihazda herhangi bir değişiklik yapmayınız. Aksi takdirde her türlü garanti hakkı kaybolur.

4. Devreye alma ve çalıştırma

4.1 Açma/Kapatma

- Hoparlörü açmak / kapatmak için fonksiyon tuşuna (1) basın. Akustik bir sinyal duyulur ve tuşlar yanmaya başlar/yanmayı keser.

Not – Otomatik kapatma

10 dakika süresince herhangi bir faaliyet olmazsa (ses yayını olmazsa) Bluetooth® fonksiyonu kullanılmazsa) hoparlör kendisini kapatır.

4.2 Akünün şarj edilmesi

Uyarı – Akü

- Şarj için sadece uygun USB bağlantıları olan şarj cihazları kullanın.
- Arızalı şarj cihazlarını veya USB bağlantılarını artık kullanmayın ve tamir etmeyi de denemeyin.
- Aşırı sıcakta depolamayın, şarj etmeyin veya kullanmayın.
- Uzun bir süre depolandığında düzenli olarak (en az üç ayda bir) şarj edilmelidir.

- İlk kez kullanmadan önce hoparlörü bir kez tümüyle şarj edin.
- Birlikte verilmiş olan Micro-USB şarj kablosunu hoparlörün Micro-USB bağlantısına (7) takın.
- Micro-USB şarj kablosunun diğer ucunu uygun bir USB şarj cihazına takın. Kullanılan USB şarj cihazının kullanım kılavuzunu dikkate alın.
- Şarj işlemi sırasında durum LED'i (6) sürekli kırmızı renkte yanar.

Not – Şarj işlemi

- Şarj işleminin tamamlanması yaklaşık 3 – 5 saat alır.
- Hoparlörün aküsü hoparlör açık veya kapalı durumdayken şarj edilebilir.
- Akü kapasitesi %10'dan az olduğunda 2 kez bir ses sinyali duyurulur. Bu bilgi sadece hoparlör açıkken işitilir.
- Gerçek akü kullanım süresi cihazın kullanımına, ayarlara ve çevre koşullarına bağlı olarak değişir (akülerin kullanım ömrü sınırlıdır).

4.3 Ekteki ses kablosu üzerinden ses yayını (3,5mm jack)

- Hoparlörün kapalı olduğundan emin olun.
- Mobil cihazınızı (MP3 çalar, akıllı telefon, vs.) ve hoparlörün AUX çıkışını (9) ekteki 3,5mm ses kablosuyla birbirlerine bağlayın.
- Cihazınızın ses seviyesini düşük bir değere ayarlayın.
- Hoparlörünüzü, **4.1 Açma/kapatma** altında tarif edildiği gibi açın.
- Ses yayınına bağlı olan uç cihazınızda başlatın ve kumanda edin.
- Cihaz otomatik olarak AUX modunda başlamaz ise, istediğiniz kaynaktan yayını yapılan kadar mod tuşuna (2) basın.
- Ses seviyesini artırmak için artı tuşunu (3) basılı tutun. Ses seviyesini azaltmak için eksi tuşunu (4) basılı tutun.
- Yayına ara vermek için fonksiyon tuşuna (1) kısaca basın.

4.4 Bluetooth® ile ilk kez bağlantı (eşleştirme)

Not

- Mobil uç cihazınızın (MP3 çalar, cep telefonu vs.) Bluetooth® yetenekli olup olmadığını kontrol edin.
- Değilse hoparlörü sadece ekteki ses kablosuyla ses yayını için kullanabilirsiniz.
- Bluetooth® erişim menziline duvarlar, kişiler gibi engeller olmadan en çok 10 metre olduğuna dikkate alın.

- Bluetooth® olanaklı cihazınızın açık ve Bluetooth® işlevinin etkinleştirilmiş olduğundan emin olun.
- Hoparlörün en çok 10 metre olan Bluetooth® menzili içerisinde olmasına dikkat edin.
- Hoparlörünüzü, **4.1 Açma/kapatma** altında tarif edildiği gibi açın.
- Akustik bir sinyal duyulur, tuşlar yanmaya başlar ve fonksiyon tuşu (1) yanıp söner.
- Cihaz otomatik olarak Bluetooth® modunda başlamaz ise, Bluetooth® modu için akustik sinyal duyulana kadar mod tuşuna (2) basın. Cihaz otomatik olarak bir bağlantı arar.
- Cihazınızda Bluetooth® ayarlarını açın ve algılanan Bluetooth® cihazları listesinde **Hama Soundcup-Z** adının görüntülenmesini bekleyin.
- **Hama Soundcup-Z** seçeneğini belirleyin ve hoparlörün cihazınızda Bluetooth® ayarlarında bağlı cihaz olarak görüntülenmesini bekleyin. Akustik bir sinyal bağlantısının başarılı olmasını onaylar.
- Daha önce yanıp sönen fonksiyon tuşu (1) şimdi sürekli mavi renkte yanar.

i Not – Bluetooth® parolası

- Bazı uç cihazlar, başka bir Bluetooth® cihazıyla bağlantı kurmak için bir parolaya gerek duyar.
- Uç cihazınızı talep ettiğinde hoparlörle bağlantı için parola olarak 0000 girin.

i Not

- Hoparlör daima en son sekiz adet eşleştirilmiş cihazı kaydeder.
- Hoparlör sonraki kez açıldığında en son eşleştirilen uç cihazıyla otomatik olarak bağlantı kurar.

4.5 Otomatik Bluetooth® bağlantısı (eşleştirme yapıldıktan sonra)

- Bluetooth® olanaklı cihazınızın açık ve Bluetooth® işlevinin etkinleştirilmiş olduğundan emin olun.
- Hoparlörün en çok 10 metre olan Bluetooth® menzili içerisinde olmasına dikkat edin.
- Hoparlörünüzü, **4.1 Açma/kapatma** altında tarif edildiği gibi açin.
- Otomatik bağlantı kurulduktan sonra, daha önce yanıp sönen fonksiyon tuşu (1) sürekli mavi renkte yanar. Akustik bir sinyal bağlantının başarılı olmasını onaylar.

i Not – Bağlantı kısıtlı

- İlk bağlantı başarıyla kurulduktan sonra bağlantı işlemi otomatik olarak gerçekleşir. Bluetooth® bağlantısı otomatik olarak yeniden kurulmazsa aşağıdaki noktaları kontrol edin:
- Cihazınızın Bluetooth® ayarlarında **Hama Soundcup-Z** başlı olup olmadığını kontrol edin. Değilse Bluetooth® ile ilk kez bağlantı başlığı altında belirtilen işlem adımlarını gerçekleştirin.
- Uç cihazın ve hoparlörün birbirlerine 10 metreden yakın olup olmadığını kontrol edin. Değilse, cihazlar arasındaki mesafeyi kısaltın.
- Menzilin engeller tarafından kısıtlanıp kısıtlanmadığını kontrol edin. Engel varsa cihazları birbirlerine yaklaştırın.
- Ses kablosunun hoparlöre takılı olup olmadığını kontrol edin. Takılıysa çıkartın.

4.6 Ses yayını (Bluetooth® üzerinden)

Ses yayınına bağlı olan uç cihazınızda başlatın ve kumanda edin. Alternatif olarak ses yayını hoparlörden de kumanda edilebilir (bağlı olan cihaz tarafından destekleniyorsa).

- Ses yayınına başlatmak veya durdurmak için fonksiyon tuşuna  (1) basın.
- Sonraki parçayı oynamak için artı tuşuna (3) kısaca basın. Önceki parçayı oynamak için eksi tuşuna (4) kısaca basın.
- Ses seviyesini artırmak için artı tuşunu (3) basılı tutun. Ses seviyesini azaltmak için eksi tuşunu (4) basılı tutun.

4.7 Ses yayını (MicroSD kartı üzerinden)

Ses yayınına alternatif olarak doğrudan bir MicroSD kartından başlatabilirsiniz.

Bunun için ilgili ses dosyalarının bulunduğu bir MicroSD kartını MicroSD kartına (8) ait yuvaya takın.

- Cihaz otomatik olarak MicroSD modunda başlamaz ise, MicroSD modu için akustik sinyal duyulana kadar mod tuşuna (2) basın. Bu modda parça seçiminin ve ses seviyesinin kontrolü 4.6 ses yayını (Bluetooth® üzerinden) başlığında tarif edildiği gibi aynı şekilde çalışır.

4.8 Ses yayını (USB cihazı üzerinden)



Ses yayınına alternatif olarak doğrudan bir USB ortamından da (örn. USB çubuğu) başlatabilirsiniz.

Bunun için ilgili ses dosyalarının bulunduğu bir USB ortamını USB cihazlarına (10) ait yuvaya takın.

- Cihaz otomatik olarak USB modunda başlamaz ise, USB modu için akustik sinyal duyulana kadar mod tuşuna (2) basın. Bu modda parça seçiminin ve ses seviyesinin kontrolü 4.6 ses yayını (Bluetooth® üzerinden) başlığında tarif edildiği gibi aynı şekilde çalışır.

4.9 Ahizesiz konuşma işlevi

Hoparlörü, cep telefonunuz için bir ahizesiz konuşma düzeneği gibi kullanma olanağınız var. Bu fonksiyon için cep telefonu Bluetooth® üzerinden hoparlöre bağlı olmalıdır.

- Gelen bir çağrıyı kabul etmek için fonksiyon tuşuna  (1) bir kez basın.
- Gelen aramayı reddetmek için  (1) tuşuna iki defa basın.
- Bir görüşme sırasında görüşmeyi sona erdirmek için, fonksiyon tuşuna  (1) bir kez basın.

i Not – Görüşme kalitesi

- Bir görüşme sırasında görüşmenin ses kalitesini artırmak için cep telefonunuzla hoparlörün yakınlarında bulunmaya dikkat edin.

5. LED aydınlatmasının kontrolü

- Aydınlatma tuşu (5) LED aydınlatmasının (11) rengini değiştirir.
- Bir sonraki renk ayarına geçmek için, aydınlatma tuşuna (5) kısaca basın.
- En son renk ayarı otomatik olarak LED aydınlatmasını müziğin bas sesine geçirir ve titreşmesini sağlar.
- Bu etkinin geçerli olabilmesi için, asgari %30 veya daha yüksek bir ses seviyesi gerekmektedir.

6. Bakım ve temizlik

- Bu cihazı sadece lifsiz, hafif nemli bir bez ile silin ve agresif temizleyiciler kullanmayın.

7. Garanti reddi

Hama GmbH & Co KG şirketi yanlış kurulum, montaj ve ürünün amacına uygun olarak kullanılmaması durumunda veya kullanım kılavuzu ve/veya güvenlik uyarılarına uyulmaması sonucu oluşan hasarlardan sorumluluk kabul etmez ve bu durumda garanti hakkı kaybolur.

8. Servis ve destek

Ürünle ilgili herhangi bir sorunuz varsa, lütfen HAMA ürün danışmanlığına başvurunuz.

Hotline: +49 9091 502-115 (Alm/İng)

Diğer destek bilgileri için, bkz.: www.hama.com

9. Teknik bilgiler

Bluetooth® Hoparlör Soundcup-Z	
Bluetooth® Teknolojisi	V4.2
Desteklenen profiller:	A2DP V1.2, AVRCP V1.4, HFP V1.5
Frekans	180 Hz – 20 kHz
Menzil	< 10 m
Maks. bağlı cihazlar	8
Güç	16 W
Şarj gerilimi	~ 5V --- 1 A
Ses sistemi	Stereo
Empedans	4 Ω
Distorsiyon THD	≤ 1%
Boyutlar	114 x 114 x 240 mm
Ağırlık	1225 g
Bağlantılar	3.5 mm Stereo Fiş, Micro USB, Micro SD kart yuvası, USB Tip A Okuyucu
Bağlantılar	
Tip	7.4V Li-Ion 2000mAh / 14.8 Wh
Şarj süresi	~ 3 – 5 h
Kullanım süresi	Bluetooth® üzerinden: ~ 12 saat AUX/USB/microSD üzerinden: ~ 16 saat (ses seviyesine ve ses içeriğine bağlı olarak)

10. Atık Toplama Bilgileri

Çevre koruma uyarısı:



Avrupa Birliği Direktifi 2002/96/EU ve 2006/66/EU ulusal yasal uygulamalar için de geçerli olduğu tarihten itibaren: Elektrikli ve elektronik cihazlarla piller normal evsel çöpe atılmamalıdır. Tüketiciler için, artık çalışmayan elektrikli ve elektronik cihazları piller, kamuya ait toplama yerlerine veya satın alındıkları yerlere götürülmelidir. Bu konu ile ilgili ayrıntılar ulusal yasalarla düzenlenmektedir. Ürün üzerinde, kullanma kılavuzunda veya ambalajda bulunan bu sembol tüketiciji bu konuda uyarır. Eski cihazların geri kazanımı, yapıldıkları malzemelerin değerlendirilmesi veya diğer değerlendirme şekilleri ile, çevre korumasına önemli bir katkıda bulunursunuz. Yukarıda adı geçen atık toplama kuralları Almanya'da piller ve aküler için de geçerlidir.

11. Uygunluk beyanı

CE İş bu belge ile Hama GmbH & Co KG kablosuz sistem tipin [00173161] 2014/53/AB sayılı direktife uygun olduğunu beyan eder. AB Uygunluk Beyanının tam metni aşağıdaki internet adresinde incelenebilir: www.hama.com -> 00173161 -> Downloads.

Frekans bandı/frekans bantları	2400 - 2483.5 MHz
İletilen maksimum radyo frekans gücü	4 dBm

Elemente de comandă și afișaje

1. Tasta Pornit/Oprit, PAUZĂ
2. Tasta MODE / regim
3. Tastă funcțională +
4. Tastă funcțională -
5. LED Mode
6. Afișaj LED de stare
7. Conector micro USB pentru încărcare
8. Slot card MicroSD
9. Racord AUX-In
10. USB tip-A (Host) Reader
11. Iluminat LED multicolor

Vă mulțumim că ați optat pentru un produs Hama. Pentru început vă rugăm să vă lăsați puțin timp și să citiți complet următoarele instrucțiuni și indicații. Vă rugăm să păstrați manualul de utilizare la loc sigur pentru o consultare ulterioară în caz de nevoie. În caz de înstrăinare a aparatului vă rugăm să predați și acest manual noului proprietar.

1. Explicarea simbolurilor de avertizare și indicații

Avertizare

Se folosește la marcarea instrucțiunilor de siguranță sau la concentrarea atenției în caz de pericol și riscuri mari.

Instrucțiune

Se folosește pentru marcarea informațiilor și instrucțiunilor importante.

2. Conținutul pachetului

- Difuzor Soundcup-Z Bluetooth®
- 1 cablu de încărcare micro-USB
- Cablu audio 3,5 mm
- Acest manual de utilizare

3. Instrucțiuni de siguranță

- Produsul este conceput numai pentru utilizare privată și nu profesională.
- Evitați folosirea produsului în imediata apropiere a sistemului de încălzire, a altor surse de căldură sau în radiația solară directă.
- Acest aparat, ca de altfel toată aparatura electronică, nu are ce căuta în mâinile copiilor!
- Nu lăsați produsul să cadă și nu îl supuneți trepidațiilor puternice.
- Nu exploatați produsul în afara limitelor de putere indicate în datele tehnice.
- Nu folosiți produsul în zone unde nu sunt admise aparate electronice.
- Vă rugăm să țineți cont de acestea. Intensitatea ridicată a sonorului poate deranja sau influența negativ înprejurimile.
- Nu deschideți produsul și nu-l utilizați în continuare în caz de deteriorare.
- Acumulatorul este montat fix și nu poate fi demontat, salubrități produsul ca un întreg conform prevederilor legale.
- Nu lăsați copiii să se joace cu materialul pachetului, prezintă pericol de sufocare.
- Reciclarea materialului pachetului se execută conform normelor locale de salubritate în vigoare.
- Nu executați modificări la aparat. În acest fel pierdeți orice drept la garanție.

4. Punerea în funcțiune și utilizarea

4.1 Pornire/oprire

- Apăsăți tasta funcțională (1) pentru a porni/opri difuzorul. Se emite un semnal acustic și tastele încep să lumineze/se sting.

Indicație – oprirea automată

Aveți în vedere faptul că după 10 minute fără nicio acțiune (fără redare audio/fără funcție Bluetooth®), difuzorul se oprește.

4.2 Încărcarea acumulatorului

Avertizare – acumulator

- Pentru încărcare folosiți numai încărcătoare adecvate cu porturi USB.
- În general nu mai utilizați încărcătoarele sau porturile USB defecte și nu încercați să le reparați.
- Evitați depozitarea, încărcarea și utilizarea la temperaturi extreme.
- La o depozitare mai îndelungată, efectuați încărcarea la intervale regulate (cel puțin trimestrial).
- Înainte de prima utilizare, efectuați o încărcare completă a difuzorului.
- Racordați cablul de încărcare micro-USB, livrat odată cu produsul, la portul micro-USB (7) al difuzorului.
- Racordați fișa liberă a cablului de încărcare micro-USB la un încărcător USB adecvat. În acest sens vă rugăm să respectați instrucțiunile de utilizare ale încărcătorului USB utilizat.
- Pe parcursul procesului de încărcare, LED-ul de stare (6) este aprins constant roșu.

Indicație – procesul de încărcare

- Un proces de încărcare completă durează aprox. 3 – 5 ore.
 - Acumulatorul difuzorului poate fi încărcat atât în starea pornită, cât și în starea oprită.
 - Atunci când capacitatea acumulatorului scade sub 10% se emite un semnal acustic dublu. Această informație o primiți numai dacă difuzorul este pornit.
 - Durata de funcționare efectivă a acumulatorului variază în funcție de utilizarea aparatului, de reglaje și de condițiile ambientale (acumulatorii au o durată de serviciu limitată).
- ### 4.3 Redare audio prin cablul audio atașat (jack 3,5 mm)
- Asigurați-vă că difuzorul este oprit.
 - Racordați aparatul dvs. terminal mobil (MP3 player, smartphone, etc.) la intrarea AUX (9) a difuzorului prin intermediul cablului audio de 3,5 mm atașat.
 - Reglați volumul aparatului dvs. terminal la un nivel redus.
 - Porniți difuzorul - după cum este descris la **4.1 Pornire/oprire**.
 - Porniți și comandați în mod corespunzător redarea audio la aparatul terminal racordat.
 - În cazul în care aparatul nu pornește automat în regimul AUX, apăsați tasta Regim (2) în mod repetat până când redarea se efectuează de la sursa dorită.
 - Țineți apăsată tasta Plus (3) pentru a mări volumul sonor. Țineți apăsată tasta Minus (4) pentru a reduce volumul sonor.
 - Apăsăți scurt tasta funcțională (1), pentru a întrerupe redarea.

4.4 Prima conexiune **Bluetooth®** (pairing)

Indicație

- Verificați dacă aparatul dvs. terminal mobil (MP3-player, telefon mobil etc.) este compatibil **Bluetooth®**.
- În cazul în care nu este, puteți utiliza difuzorul pentru redare numai prin intermediul cablului audio atașat.
- Aveți în vedere faptul că raza de acoperire **Bluetooth®** este de max. 10 m, fără obstacole gen pereți, persoane etc.
- Asigurați-vă că aparatul dvs. terminal compatibil **Bluetooth®** este pornit și că **Bluetooth®** este activat.
- Asigurați-vă că difuzorul se găsește în raza de acoperire **Bluetooth®** de max. 10 metri.
- Porniți difuzorul - după cum este descris la **4.1 Pornire/oprire**.
- Se emite un semnal acustic, tastele se aprind și tasta funcțională (1) începe să lumineze intermitent.
- În cazul în care aparatul nu pornește automat în regimul **Bluetooth®**, apăsați tasta Regim (2) în mod repetat până când se emite semnalul acustic pentru regimul **Bluetooth®**. Aparatul caută apoi automat o conexiune.
- Deschideți la aparatul dvs. terminal setările **Bluetooth®** și așteptați până când în lista aparatelor **Bluetooth®** găsite se afișează **Hama Soundcup-Z**.
- Selectați **Hama Soundcup-Z** și așteptați până când în setările **Bluetooth®** ale aparatului dvs. terminal difuzorul este afișat ca fiind conectat. Un semnal acustic confirmă realizarea cu succes a conexiunii.
- Tasta funcțională (1) care lumina intermitent luminează acum continuu albastru.

Indicație – parola **Bluetooth®**

- Pentru configurarea conexiunii cu un alt aparat **Bluetooth®**, unele aparate terminale au nevoie de o parolă.
- Pentru conexiunea cu difuzorul, introduceți parola 0000, în cazul în care vi se solicită introducerea de către aparatul dvs. terminal.

Indicație

- Difuzorul salvează întotdeauna ultimele opt aparate terminale cuplate.
- La următoarea pornire, difuzorul se conectează automat cu ultimul aparat terminal cuplat.

4.5 Conexiune **Bluetooth®** automată (după un pairing deja efectuat)

- Asigurați-vă că aparatul dvs. terminal compatibil **Bluetooth®** este pornit și că **Bluetooth®** este activat.
- Asigurați-vă că difuzorul se găsește în raza de acoperire **Bluetooth®** de max. 10 metri.
- Porniți difuzorul - după cum este descris la **4.1 Pornire/oprire**.
- După realizarea conexiunii automate, tasta funcțională (1) care lumina intermitent luminează acum continuu albastru. Un semnal acustic confirmă realizarea cu succes a conexiunii.

Indicație – Contact afectat

- După o primă conexiune realizată cu succes între difuzor și aparatul terminal, conexiunea se efectuează automat. În cazul în care conexiunea **Bluetooth®** nu se restabilește automat, verificați următoarele puncte:
- Controlați în setările **Bluetooth®** ale aparatului terminal dacă **Hama Soundcup-Z** este conectat. Dacă nu, repetați etapele nominalizate la Prima conexiune **Bluetooth®**.
- Controlați dacă aparatul terminal și difuzorul se află la o distanță mai mică de 10 metri unul de celălalt. Dacă nu, reduceți distanța dintre aparate.

- Controlați dacă există diferite obstacole care afectează raza de acoperire. Dacă da, poziționați aparatele mai aproape unul de altul.
- Controlați dacă este introdus cablul audio la aparat. Dacă da, îndepărtați-l.

4.6 Redare audio (prin **Bluetooth®**)

Porniți și comandați în mod corespunzător redarea audio la aparatul terminal conectat. Alternativ este posibilă comanda redării audio și de la difuzor (în măsura în care acest lucru este suportat de aparatul conectat).

- Apăsați tasta funcțională  (1), pentru a porni sau a opri redarea audio.
- Pentru redarea titlului următor, apăsați scurt tasta Plus (3). Pentru redarea titlului precedent, apăsați scurt tasta Minus (4).
- Țineți apăsată tasta Plus (3) pentru a mări volumul sonor. Țineți apăsată tasta Minus (4) pentru a reduce volumul sonor.

4.7 Redare audio (prin card **MicroSD**)

Alternativ, puteți porni redarea audio și direct de pe un card **MicroSD**. În acest scop introduceți un card **MicroSD** cu fișiere audio corespunzătoare în slotul pentru cardul **MicroSD** (8).

- În cazul în care aparatul nu pornește automat în regimul **MicroSD**, apăsați tasta Regim (2) în mod repetat până când se emite semnalul acustic pentru regimul **MicroSD**.
- În acest regim, comanda selectării titlurilor și a volumului sonor funcționează la fel cum este descris la punctul 4.6 Redare audio (prin **Bluetooth®**).

4.8 Redare audio (prin aparat **USB**)



Alternativ, puteți porni redarea audio și direct de pe un suport de date **USB** (de ex. un stick **USB**).

În acest scop introduceți un suport de date **USB** cu fișiere audio corespunzătoare în slotul pentru aparate **USB** (10).

- În cazul în care aparatul nu pornește automat în regimul **USB**, apăsați tasta Regim (2) în mod repetat până când se emite semnalul acustic pentru regimul **USB**.
- În acest regim, comanda selectării titlurilor și a volumului sonor funcționează la fel cum este descris la punctul 4.6 Redare audio (prin **Bluetooth®**).

4.9 Funcția **hands-free**

Există posibilitatea de utilizare a difuzorului ca pe un dispozitiv **hands-free** pentru telefonul dvs. mobil. Pentru această funcție, telefonul mobil trebuie să fie conectat prin **Bluetooth®** cu difuzorul.

- Apăsați o dată tasta funcțională  (1), pentru a accepta un apel de intrare.
- Pentru a refuza un apel care intră apăsați de două ori tasta  (1).
- Pentru a încheia apelul telefonic, apăsați o dată tasta funcțională  (1) în timpul unei convorbiri.

Indicație – calitatea convorbirii

- Aveți grijă ca în timpul unui apel să vă aflați cu telefonul dvs. mobil în apropierea difuzorului, pentru a îmbunătăți calitatea convorbirii.

5. Comanda iluminatului **LED**

- Tasta pentru iluminat (5) modifică culoarea iluminatului **LED** (11).
- Apăsați scurt tasta pentru iluminat (5), pentru a trece de fiecare dată la următoarea setare de culoare.
- Ultima setare de culoare face ca iluminatul **LED** să treacă automat la basul muzicii și să pulseze.
- Pentru ca acest efect să fie pus în evidență, este necesar un volum sonor minim de 30% sau mai mare.

6. Întreținere și revizie

- Curățați acest produs numai cu o cârpă fără scame, puțin umedă și nu folosiți detergenți agresivi. Aveți grijă să nu între apă în produs.

7. Excludere de garanție

Hama GmbH & Co KG nu își asumă nici o răspundere sau garanție pentru pagube cauzate de montarea, instalarea sau folosirea necorespunzătoare a produsului sau nerespectarea instrucțiunilor de folosire sau/și a instrucțiunilor de siguranță.

8. Service și suport

Dacă aveți întrebări adresați-vă la Hama consultantă privind produsul.
Hotline: +49 9091 502-115 (Ger./Ang.)
Alte informații de suport găsiți aici: www.hama.com

9. Date tehnice

Difuzor Soundcup-Z Bluetooth®	
Technologie Bluetooth®	V4.2
Profiluri acceptate	A2DP V1.2, AVRCP V1.4, HFP V1.5
Frecvență	180 Hz – 20 kHz
Rază de acoperire	< 10 m
Max. de aparate cuplate	8
Putere	16 W
Tensiunea de încărcare	~ 5V --- 1 A
Sistemul de sunet	Stereo
Impedanță	4 Ω
Distorsiune THD	≤ 1%
Dimensiuni	114 x 114 x 240 mm
Greutate	1225 g
Racorduri	3,5 mm Stereo Plug, Micro USB, Micro SD card slot, USB Type A Reader
Acumulator	
Tip	7.4V Li-Ion 2000mAh / 14.8 Wh
Timp de încărcare	~ 3 – 5 h
Durata de funcționare	Prin Bluetooth®: ~ 12 h Prin AUX/USB/microSD: ~ 16 h (în funcție de volum și de conținutul audio)

10. Informații pentru reciclare

Instrucțiuni pentru protecția mediului înconjurător:

 Din momentul aplicării directivelor europene 2012/19/EU și 2006/66/EU în dreptul național sunt valabile următoarele:
Aparatele electrice și electronice nu pot fi salubrizate cu gunoiul menajer. Consumatorul este obligat conform legii să predea aparatele electrice și electronice la sfârșitul duratei de utilizare la locurile de colectare publice sau înapoi de unde au fost cumpărate. Detaliile sunt reglementate de către legislația țării respective. Simbolul de pe produs, în instrucțiunile de utilizare sau pe ambalaj indică aceste reglementări. Prin reciclarea, revalorificarea materialelor sau alte forme de valorificare a aparatelor scoase din uz aduceți o contribuție importantă la protecția mediului nostru înconjurător.

11. Declarație de conformitate

 Prin prezenta, Hama GmbH & Co KG, declară că tipul de echipamente radio [00173161] este în conformitate cu Directiva 2014/53/UE. Textul integral al declarației UE de conformitate este disponibil la următoarea adresă internet:
www.hama.com -> 00173161 -> Downloads.

Banda (benzile) de frecvențe	2400 - 2483.5 MHz
Puterea maximă	4 dBm

Manöverelement och indikeringar

1. På/av, PAUS - knapp
2. MODE/läge - knapp
3. Funktionsknapp +
4. Funktionsknapp -
5. LED-läge
6. Status LED-indikering
7. Micro USB-laddningsanslutning
8. MicroSD-kortplats
9. AUX-In-uttag
10. USB Typ A (Host)-läsare
11. LED - flerfärgad belysning

Tack för att du valt att köpa en Hama produkt.

Ta dig tid och läs först igenom de följande anvisningarna och hänvisningarna helt och hållet. Förvara sedan den här bruksanvisningen på en säker plats för att kunna titta i den när det behövs. Om du gör dig av med apparaten ska du lämna bruksanvisningen till den nya ägaren.

1. Förklaring av varningssymboler och hänvisningar

Varning

Används för att markera säkerhetsanvisningar eller för att rikta uppmärksamheten mot speciella faror och risker.

Hänvisning

Används för att markera ytterligare information eller viktiga hänvisningar.

2. Förpackningsinnehåll

- Bluetooth® Sstereohögtalare Soundcup-Z
- Micro USB-laddkabel
- 3,5 mm-ljudkabel
- Den här bruksanvisningen

3. Säkerhetsanvisningar

- Produkten är avsedd för privat hemanvändning, inte yrkesmässig användning.
- Använd inte produkten alldeles intill elementet, andra värmekällor eller i direkt solken.
- Precis som alla elektriska apparater ska även denna förvaras utom räckhåll för barn!
- Tappa inte produkten och utsätt den inte för kraftiga vibrationer.
- Använd inte produkten utöver de effektgränser som anges i den tekniska datan.
- Använd inte produkten inom områden där elektroniska apparater inte är tillåtna.
- Ta hänsyn. Höga volymer kan störa eller påverka din omgivning.
- Öppna inte produkten och använd den inte mer om den är skadad.
- Det uppladdningsbara batteriet är fast monterat och kan inte tas bort. Kassera hela produkten enligt de lagstadgade bestämmelserna.
- Det är viktigt att barn hålls borta från förpackningsmaterialet. Det finns risk för kvävning.
- Kassera förpackningsmaterialet direkt enligt lokalt gällande kasseringsregler.
- Förändra ingenting på produkten. Då förlorar du alla garantianspråk.

4. Idrifttagning och användning

4.1 Till-/frånkoppling

- Tryck på funktionsknappen (1) för att starta och stänga av högtalaren. En akustisk signal ljuder och knapparna börjar lysa/slutar att lysa.

Information – automatisk frånkoppling

Observera att högtalaren stänger av sig efter 10 minuters inaktivitet (ingen ljudåtergivning/ingen Bluetooth® funktion).

4.2 Ladda batteriet

Varning – uppladdningsbart batteri

- Använd bara lämpliga laddare med USB-anslutningar för laddning.
- Använd aldrig defekta laddare eller USB-anslutningar och försök inte reparera dem.
- Undvik lagring, laddning och användning vid extrema temperaturer.
- Ladda batteriet regelbundet vid längre tids lagring (minst en gång i kvartalet).
- Ladda batteriet helt innan du använder apparaten första gången.
- Anslut den medföljande Micro USB-laddkabeln till Micro USB-anslutningen (7) på högtalaren.
- Anslut den lediga kontakten på Micro USB-laddkabeln till en passande USB-laddare. Observera bruksanvisningen till USB-laddaren som används.
- Statuslysdioden (6) lyser konstant rött under pågående laddning.

Observera – laddning

- En komplett laddning tar ca 3 – 5 timmar.
- Batteriet i högtalaren kan laddas både när högtalaren är påslagen och avstängd.
- Om batteriets kapacitet är lägre än 10 % hörs en ljudsignal två gånger. Denna information erhålls endast om högtalaren är påslagen.
- Hur länge batteriet faktiskt håller beror på hur mycket apparaten används, inställningarna samt omgivningförhållandena (batterier har en begränsad livslängd).

4.3 Ljuduppspelning via medföljande ljudkabel (3,5 mm-teleplugg)

- Säkerställ att högtalaren är avstängd.
- Koppla ihop din mobila slutapparat (MP3-spelare, smartphone etc.) och högtalarens AUX-ingång (9) med hjälp av den medföljande 3,5 mm-ljudkabeln.
- Ställ in slutapparatsens volym på en låg nivå.
- Starta högtalaren enligt beskrivningen i **4.1 Till-/frånkoppling**.
- Starta och styr ljuduppspelningen via den anslutna slutapparaten.
- Om enheten inte startar automatiskt i AUX-läge, tryck på modeknappen (2) upprepade gånger tills uppspelningen sker från önskad källa
- Håll plus-knappen (3) nedtryckt för att höja volymen. Håll minus-knappen (4) nedtryckt för att sänka volymen.
- Tryck kort på funktionsknappen (1) för att pausa uppspelningen.

4.4 Bluetooth® första anslutning (parkoppling)

Observera

- Kontrollera att den mobila slutapparaten (MP3-spelare, mobiltelefon etc.) är Bluetooth® kompatibel.
- Om så inte är fallet kan högtalaren endast användas för uppspelning med hjälp av den medföljande ljudkabeln.
- Observera att räckvidden för Bluetooth® är max. 10 meter utan hinder som väggar, människor etc.

- Säkerställ att den *Bluetooth*® kompatibla slutapparaten är påslagen och att *Bluetooth*® är aktiverat.
- Säkerställ att högtalaren befinner sig inom *Bluetooth*® räckvidden på max. 10 meter.
- Starta högtalaren enligt beskrivningen i **4.1 Till-/frånkoppling**.
- Du hör en akustisk signal, knapparna börjar lysa och funktionsknappen (1) börjar blinka.
Om enheten inte startar automatiskt i *Bluetooth*®-läge, tryck på mode-knappen (2) upprepade gånger tills den akustiska signalen för *Bluetooth*®-läge hörs. Enheten söker då automatiskt efter en anslutning.
- Öppna *Bluetooth*® inställningarna på slutapparaten och vänta tills **Hama Soundcup-Z** visas i listan över hittade *Bluetooth*® apparater.
- Välj **Hama Soundcup-Z** och vänta tills högtalaren visas som ansluten i *Bluetooth*® inställningarna för slutapparaten. En ljudsignal bekräftar att anslutningen har upprättats.
- Funktionsknappen (1) som tidigare blinkade lyser nu kontinuerligt blått.



Observera – *Bluetooth*® lösenord

- Vissa slutapparater kräver ett lösenord för att upprätta anslutningen till en annan *Bluetooth*® apparat.
- Ange för anslutning till högtalaren lösenordet 0000 om slutapparaten begär ett lösenord.



Observera

- Högtalaren sparar alltid de åtta senast kopplade slutapparaterna.
- Nästa gång högtalaren startas ansluter den automatiskt till den senast kopplade slutapparaten.

4.5 Automatisk *Bluetooth*® förbindelse (efter genomförd parkoppling)

- Säkerställ att den *Bluetooth*® kompatibla slutapparaten är påslagen och att *Bluetooth*® är aktiverat.
- Säkerställ att högtalaren befinner sig inom *Bluetooth*® räckvidden på max. 10 meter.
- Starta högtalaren enligt beskrivningen i **4.1 Till-/frånkoppling**.
- Efter upprättad automatisk anslutning lyser funktionsknappen (1) som tidigare blinkade kontinuerligt blått. En ljudsignal bekräftar att anslutningen har upprättats.



Observera – Anslutning påverkad

- Om den första anslutningen mellan högtalare och slutapparat lyckas sker anslutningen därefter automatiskt. Om *Bluetooth*® anslutningen inte återupprättas automatiskt måste följande punkter kontrolleras:
- Kontrollera i *Bluetooth*® inställningarna för slutapparaten om **Hama Soundcup-Z** är ansluten. Om inte, upprepa de steg som anges under *Bluetooth*® första anslutning.
- Kontrollera att slutapparaten och högtalaren befinner sig närmare än 10 meter från varandra. Om så inte är fallet, flytta apparaterna närmare varandra.
- Kontrollera om räckvidden påverkas av hinder. Om så är fallet, flytta apparaterna närmare varandra.
- Kontrollera om ljudkabeln är inkopplad i högtalaren. Om ja, koppla bort den.

4.6 Ljuduppspelning (via *Bluetooth*®)

Starta och styr ljuduppspelningen via den anslutna slutapparaten. Ljuduppspelningen kan även styras via högtalaren (såvida den stöds av den anslutna apparaten).

- Tryck på funktionsknappen (1) för att starta eller stanna ljuduppspelningen.
- Tryck kort på plus-knappen (3) för att spela upp nästa spår. Tryck kort på minus-knappen (4) för att spela upp föregående spår.
- Håll plus-knappen (3) nedtryckt för att höja volymen. Håll minus-knappen (4) nedtryckt för att sänka volymen.

4.7 Ljuduppspelning (via MicroSD-kort)

Ljuduppspelningen kan även startas direkt från ett MicroSD-kort. Koppla då in ett MicroSD-kort med ljudfiler i kortplatsen för MicroSD-kortet (8)

- Om enheten inte startar automatiskt i MicroSD-läge, tryck på mode-knappen (2) upprepade gånger tills den akustiska signalen för MicroSD-läge hörs.
- Styrningen av val av spår och volym fungerar i detta läge på samma sätt som enligt beskrivningen i punkt 4.6 Ljuduppspelning (via *Bluetooth*®).

4.8 Ljuduppspelning (via USB-enhet)

Ljuduppspelningen kan även startas direkt från en USB-enhet (t.ex. ett USB-minne).

Koppla då in en USB-enhet med ljudfiler i porten för USB-enheter (10)

- Om enheten inte startar automatiskt i USB-läge, tryck på mode-knappen (2) upprepade gånger tills den akustiska signalen för USB-läge hörs.
- Styrningen av val av spår och volym fungerar i detta läge på samma sätt som enligt beskrivningen i punkt 4.6 Ljuduppspelning (via *Bluetooth*®).

4.9 Handsfreefunktion

Högtalaren kan användas som handsfree för mobiltelefonen. För denna funktion måste mobiltelefonen vara ansluten till högtalaren via *Bluetooth*®.

- Tryck på funktionsknappen (1) en gång för att ta emot ett inkommande samtal.
- Tryck två gånger på knappen (1) för att avböja det inkommande samtalet.
- Tryck en gång på funktionsknappen (1) under pågående telefonsamtal för att avsluta samtalet..



Observera – samtalskvalitet

- Se till att du befinner dig i närheten av högtalaren med mobiltelefonen under samtalet för att på så sätt höja kvaliteten på samtalet.

5. Styrning av LED-belysningen

- Med belysningsknappen (5) ändrar man färgen på LED-belysningen (11).
- Tryck kort på belysningsknappen (5) för att växla till nästa färginställning.
- Med sista färginställningen kan LED-belysningen automatiskt växla och pulsera i takt med musikens bas.
- För en optimal effekt måste volymen vara inställd på 30 % eller högre.

6. Service och skötsel

- Använd bara en luddfri, lätt fuktad trasa till produktens rengöring och använd inga aggressiva rengöringsmedel.

7. Garantifriskrivning

Hama GmbH & Co KG övertar ingen form av ansvar eller garanti för skador som beror på olämplig installation, montering och olämplig produktanvändning eller på att bruksanvisningen och/eller säkerhetsanvisningarna inte följs.

8. Service och support

Kontakta Hama produktrådgivning om du har frågor om produkten. Hotline: +49 9091 502-115 (ty/eng)

Du hittar mer support-information här: www.hama.com

9. Tekniska data

Bluetooth® Sstereohögtalare Soundcup-Z	
Bluetooth® teknologi	V4.2
Profiler som stöds	A2DP V1.2, AVRCP V1.4, HFP V1.5
Frekvens	180 Hz – 20 kHz
Räckvidd	< 10 m
Max. antal kopplade enheter	8
Effekt	16 W
Laddspänning	~ 5V --- 1 A
Ljudsystem	Stereo
Impedans	4 Ω
Distorsion THD	≤ 1%
Mått	114 x 114 x 240 mm
Vikt	1225 g
Anslutningar	3,5 mm stereokontakt, Micro USB, Micro SD-kortplats, USB typ A-läsare
Uppladdningsbart batteri	
Typ	7.4V Li-Ion 2000mAh / 14.8 Wh
Laddningstid	~ 3 – 5 h
Driftstid	Via Bluetooth®: ~ 12 h Via AUX/USB/microSD: ~ 16 h (beroende på volym och ljudinnehåll)

10. Kasseringshänvisningar

Not om miljöskydd:



Efter implementeringen av EU direktiv 2012/19/EU och 2006/66/EU i den nationella lagstiftningen, gäller följande: Elektriska och elektroniska apparater samt batterier får inte kastas i hushållssoporna. Konsumenterna är skyldiga att återlämna elektriska och elektroniska apparater samt batterier vid slutet av dess livslängd till, för detta ändamål, offentliga uppsamlingsplatser. Detaljer för detta definieras via den nationella lagstiftningen i respektive land. Denna symbol på produkten, instruktionsmanualen eller på förpackningen indikerar att produkten innefattas av denna bestämmelse. Genom återvinning och återanvändning av material/batterier bidrar du till att skydda miljön och din omgivning.

11. Försäkran om överensstämmelse



Härmed försäkras Hama GmbH & Co KG, att denna typ av radioutrustning [00173161] överensstämmer med direktiv 2014/53/EU. Den fullständiga texten till EU-försäkran om överensstämmelse finns på följande webbadress:
www.hama.com -> 00173161 -> Downloads

Eller de frekvensband	2400 – 2483.5 MHz
Maximala radiofrekvenseffekt	4 dBm

Käyttöelementit ja näytöt

1. Päälle/pois-, PAUSE-painike
2. MODE/Modus-painike
3. Toimintopainike +
4. Toimintopainike -
5. LED Mode
6. Tila-LED näyttö
7. Micro-USB-latausliitäntä
8. MicroSD-korttipaikka
9. AUX-In-liitäntä
10. USB Typ-A (Host) Reader
11. LED Multicolor -valaistus

Suurkiitos, että valitsit Hama-tuotteen.

Varaa aikaa ja lue seuraavat ohjeet ensin kokonaan läpi. Säilytä sen jälkeen tämä käyttöohje varmassa paikassa, jotta voit tarvittaessa tarkistaa siitä eri asioita. Jos luovut laitteesta, anna tämä käyttöohje sen mukana uudelle omistajalle.

1. Varoitusten ja ohjeiden selitykset

Varoitus

Käytetään turvaohjeiden merkitsemiseen ja huomion kiinnittämiseen erityisiin vaaroihin ja riskeihin.

Ohje

Käytetään lisätietojen tai tärkeiden ohjeiden merkitsemiseen

2. Pakkauksen sisältö

- *Bluetooth*® stereokaiutin Soundcup-Z
- Micro-USB -latausjohto
- 3,5mm-audiojohto
- Tämä käyttöohje

3. Turvaohjeet

- Tuote on tarkoitettu yksityiseen, ei-kaupalliseen kotikäyttöön.
- Älä käytä tuotetta lämmittimien tai muiden lämmönlähteiden välittömässä läheisyydessä tai suorassa auringonpaisteessa.
- Tämä laite kuten muutkaan sähkölaitteet eivät kuulu lasten käsien!
- Älä päästä laitetta putoamaan, äläkä altista sitä voimakkaalle värähtelylle.
- Älä käytä tuotetta sen teknisissä tiedoissa ilmoitettujen suorituskykyrajojen ulkopuolella.
- Älä käytä tuotetta alueilla, joilla elektroniikalaitteet eivät ole sallittuja.
- Huomioi ympäristösi. Suuret äänenvoimakkuudet voivat häiritä ympäristöä tai aiheuttaa haittoja.
- Älä avaa tuotetta, äläkä käytä sitä enää, jos se on vaurioitunut.
- Akku on asennettu kiinteästi, eikä sitä voi irrottaa. Hävitä tuote kokonaisuina voimassa olevien määräysten mukaisesti.
- Pide pakkausmateriaalit poissa lasten ulottuvilta, niistä aiheutuu tukehtumisvaara.
- Hävitä pakkausmateriaalit heti paikallisten jätehuoltomääräysten mukaisesti.
- Älä tee muutoksia laitteeseen. Muutosten tekeminen aiheuttaa takuun raukeamisen.

4. Käyttöönotto ja käyttö

4.1 Kytkeminen päälle/pois päältä

- Kytke kaiutin päälle/pois päältä painamalla toimintopainiketta (1). Laitteesta kuuluu akustinen signaali ja painikkeiden valaistus syttyy palamaan/sammuu.

Ohje – Automaattinen poiskytkentä

Huomioi, että kaiutin kytkeytyy 10 minuutin päästä pois päältä, jos mitään toimintoa (ei audiotiosta/ei *Bluetooth*® toimintoa) ei tapahdu.

4.2 Akun lataaminen

Varoitus – Akku

- Käytä lataamiseen ainoastaan sopivia USB-liitäntöillä varustettuja lataureita.
- Älä yleensä enää käytä viallisia lataureita tai USB-liitäntöjä, äläkä yritä korjata niitä.
- Vältä säilytystä, lataamista ja käyttöä äärimmäisissä lämpötiloissa.
- Jos akkua säilytetään pitkiä aikoja, lataa se uudelleen säännöllisin väliajoin (vähintään neljännesvuosittain).

- Lataa kaiutin täyteen ennen ensimmäistä käyttöönottoa.
- Liitä mukana toimitettu Micro-USB -latausjohto kaiuttimen Micro-USB -liitäntään (7).
- Liitä Micro-USB -latausjohton vapaa pistorieha sopivaan USB-laturiin. Noudata käyttämäsi USB-laturin käyttöohjetta.
- Tilan LED-valo (6) palaa pysyvästi punaisena latauksen aikana.

Ohje – Lataus

- Täydellinen lataus kestää n. 3 – 5 tuntia.
- Kaiuttimen akkua voidaan ladata sekä päälle- että myös poiskytketyssä tilassa.
- Akkukapasiteetin ollessa alle 10 %, kuuluu 2 kertaa äänimerkki. Tämän tiedon saat vain kaiuttimen ollessa kytkettynä päälle.
- Akun todellinen käyttöaika vaihtelee laitteen käytön, asetusten ja ympäristöolosuhteiden mukaan (akuilla on rajallinen käyttöikä).

4.3 Audiotiosto mukana toimitetun audiojohdon kautta (3,5mm-stereo)

- Varmista, että kaiuttimesta on katkaistu virta.
- Liitä mobiililaitteesi (MP3-soitin, älypuhelin, tms.) mukana toimitetulla 3,5mm-audiojohdolla kaiuttimen AUX-tuloon (9).
- Säädä päätelaitteesi äänenvoimakkuus alhaiselle tasolle.
- Kytke kaiutin päälle - kuten kohdassa **4.1 Päälle-/poiskytkentä** – kuvataan.
- Käynnistä ja ohjaa audiotiosta liitetyllä päätelaitteella.
- Mikäli laite ei käynnisty automaattisesti AUX-tilassa, Modus-painiketta (2) tulee painaa niin monta kertaa, että toisto halutusta lähteestä käynnistyy.
- Korota äänenvoimakkuutta pitämällä Plus-painiketta (3) painettuna. Alenna äänenvoimakkuutta pitämällä Miinus-painiketta (4) painettuna.
- Paina toimintopainiketta lyhyesti (1) toiston keskeyttämiseksi.

4.4 Ensimmäinen *Bluetooth*® yhteys (parinmuodostus)

Ohje

- Tarkasta, onko mobiililaitteesi (MP3-soitin, matkapuhelin, tms.) *Bluetooth*® yhteensopiva.
- Jos ei, voit käyttää kaiutinta vain mukana toimitetun audiojohdon kanssa.
- Huomioi, että *Bluetooth*® yhteyden toimintasäde on enintään 10 metriä, ilman esteitä kuten seinät, henkilöt, tms.
- Varmista, että *Bluetooth*® yhteensopiva päätelaitteesi on kytkettynä päälle ja että *Bluetooth*® on aktiivituna.
- Varmista, että kaiutin on *Bluetooth*® toimintasäteen (enintään 10 metriä) sisällä.
- Kytke kaiutin päälle - kuten kohdassa **4.1 Päälle-/poiskytkentä** – kuvataan.
- Laitteesta kuuluu akustinen signaali, painikkeiden valaistus syttyy palamaan/sammuu ja toimintopainike (1) alkaa vilkkumaan. Mikäli laite ei käynnisty automaattisesti *Bluetooth*®-tilassa, Modus-painiketta (2) tulee painaa niin monta kertaa, että *Bluetooth*®-tilan akustinen signaali kuuluu. Laite hakee silloin automaattisesti yhteyttä. Avaa päätelaitteesi *Bluetooth*® asetukset ja odota kunnes löydettyjen *Bluetooth*® laitteiden listassa näytetään **Hama Soundcup-Z**.

- Valitse **Hama Soundcup-Z** ja odota kunnes kaiutin näytetään yhdistettynä päätelaitteisi **Bluetooth®** asetuksissa. Akustisella signaalilla vahvistetaan yhteyden muodostuksen onnistuminen.
- Aiemmin vilkkunut toimintopainike (1) palaa nyt jatkuvasti sinisenä.

Ohje – **Bluetooth®** salasan

- Tietyt päätelaitteet tarvitsevat salasanan yhteyden muodostamiseksi toisen **Bluetooth®** laitteen kanssa.
- Syötä kaiuttimeen yhdistämiseksi salasanaksi 0000, jos päätelaitteesi pyytää salasanan syöttämistä.

Ohje

- Kaiutin tallentaa aina kahdeksan viimeksi kytkettyä ollutta päätelaitetta.
- Kaiutin yhdistää seuraavaan päällekytkennän yhteydessä automaattisesti viimeksi kytkettyä olleeseen päätelaitteeseen.

4.5 Automaattinen **Bluetooth®** yhteys (jo suoritettuna, onnistuneen parinmuodostuksen jälkeen)

- Varmista, että **Bluetooth®** yhteensopiva päätelaitteesi on kytkettyä päälle ja että **Bluetooth®** on aktivoituna.
- Varmista, että kaiutin on **Bluetooth®** toimintasäteen (enintään 10 metriä) sisällä.
- Kytke kaiutin päälle – kuten kohdassa **1 Päälle-poiskytkentä** – kuvataan.
- Onnistuneen automaattisen yhteyden luomisen jälkeen aiemmin vilkkunut toimintopainike (1) palaa jatkuvasti sinisenä. Akustisella signaalilla vahvistetaan yhteyden muodostuksen onnistuminen.

Ohje – Yhteys häiriintynyt

- Kaiuttimen ja päätelaitteen onnistuneen ensimmäisen yhdistämisen jälkeen yhteys muodostetaan automaattisesti. Mikäli **Bluetooth®** yhteyttä ei muodosteta automaattisesti uudelleen, tarkasta seuraavat kohdat:
- Tarkasta päätelaitteesi **Bluetooth®** asetuksista, onko **Hama Soundcup-Z** yhdistettynä. Jos ei, toista ensimmäisen **Bluetooth®** yhteyden kuvauksessa mainitut vaiheet.
- Tarkasta, onko päätelaitteen ja kaiuttimen välinen etäisyys alle 10 metriä. Jos ei, siirrä laitteita lähemmäksi toisiaan.
- Tarkasta, vaikuttavatko esteet kantamaan. Jos kyllä, sijoita laitteet lähemmäksi toisiaan.
- Tarkasta, onko audiojohto kytkettyä kaiuttimeen. Jos on, poista se.

4.6 Audiotoisto (**Bluetooth®** yhteyden kautta)

Käynnistä ja ohjaa audiotoistoa liitettyllä päätelaitteella. Vaihtoehtoisesti audiotoistoa voidaan ohjata myös kaiuttimella (mikäli liitetty laite tukee tätä toimintoa).

- Käynnistä tai pysäytä audiotoisto toimintopainikkeella  (1).
- Paina lyhyesti Plus-painiketta (3) seuraavaan kappaleen toistamiseksi. Paina lyhyesti Miinus-painiketta (4) edellisen kappaleen toistamiseksi.
- Korota äänenvoimakkuutta pitämällä Plus-painiketta (3) painettuna. Alenna äänenvoimakkuutta pitämällä Miinus-painiketta (4) painettuna.

4.7 Audiotoisto (MicroSD-kortilla)

Audiotoiston voi käynnistää vaihtoehtoisesti myös suoraan MicroSD-kortilta.

Työnnä sitä varten vastaavat audiotiedostot sisältävä MicroSD-kortti sille tarkoitettuun korttipaikkaan (8)

- Mikäli laite ei käynnisty automaattisesti MicroSD-tilassa, Modus-painiketta (2) tulee painaa niin monta kertaa, että MicroSD-tilan akustinen signaali kuuluu. Kappaleiden valinnan ja äänenvoimakkuuden ohjaus toimii kyseisessä tilassa samalla tavalla kuin kohdassa 4.6 Audiotoisto (**Bluetooth®**-yhteydellä) on kuvattu.

4.8 Audiotoisto (USB-laitteella)



Audiotoiston voi käynnistää vaihtoehtoisesti myös suoraan USB-tietovälineeltä (esim. USB-tikulta).

Työnnä sitä varten vastaavat audiotiedostot sisältävä USB-tietoväline USB-laitteiden korttipaikkaan (10)

- Mikäli laite ei käynnisty automaattisesti USB-tilassa, Modus-painiketta (2) tulee painaa niin monta kertaa, että USB-tilan akustinen signaali kuuluu. Kappaleiden valinnan ja äänenvoimakkuuden ohjaus toimii kyseisessä tilassa samalla tavalla kuin kohdassa 4.6 Audiotoisto (**Bluetooth®**-yhteydellä) on kuvattu.

4.9 Hands-free-toiminto

Kaiutinta voidaan käyttää matkapuhelimen handsfree-laitteena. Tätä toimintoa varten matkapuhelimen pitää olla yhdistettynä **Bluetooth®** yhteydellä kaiuttimeen kanssa.

- Vastaa saapuvaan puheluun painamalla kerran toimintopainiketta  (1).
- Paina painiketta  (1) kaksi kertaa tulevan puhelun hylkäämiseksi.
- Lopeta puhelu painamalla puhelun aikana kerran toimintopainiketta  (1).

Ohje – Puheen laatu

- Huomioi, että puheen laadun parantamiseksi matkapuhelimesi pitää olla puhelun aikana kaiuttimeen lähellä.

5. LED-valaistuksen ohjaaminen

- Valaistuspainike (5) muuttaa LED-valaistuksen (11) väriä.
- Siirtyä seuraavaan väriasetukseen painamalla lyhyesti valaistuspainiketta (5).
- Viimeisin väriasetus antaa LED-valaistuksen vaihtua ja sykkiä automaattisesti musiikin basson mukaan.
- Jotta toiminto toimii, äänenvoimakkuuden on oltava vähintään 30 %.

6. Hoito ja huolto

- Puhdista tämä tuote ainoastaan nukkaamattomalla, kevyesti kostutetulla liinalla äläkä käytä syövyttäviä puhdistusaineita.

7. Vastuun rajoitus

Hama GmbH & Co KG ei vastaa millään tavalla vahingoista, jotka johtuvat epäasianmukaisesta asennuksesta tai tuotteen käytöstä tai käyttöohjeen ja/tai turvaohjeiden vastaisesta toiminnasta.

8. Huolto ja tuki

Tuotetta koskeissa kysymyksissä pyydämme kääntymään Haman tuoteneuvonnan puoleen.

Tukiliinja: +49 9091 502-115 (saksa/englanti)

Lisää tukitietoja on osoitteessa www.hama.com

9. Tekniset tiedot

Bluetooth® stereokaiutin Soundcup-Z	
Bluetooth® teknologia	V4.2
Tuetut profiilit	A2DP V1.2, AVRCP V1.4, HFP V1.5
Taajuus	180 Hz – 20 kHz
Kantama	< 10 m
Maks. kytketyt laitteet	8
Teho	16 W
Latausjännite	~ 5V --- 1 A
Sound System	Stereo
Impedanssi	4 Ω
Vääristymä THD	≤ 1%
Mitat	114 x 114 x 240 mm
Paino	1225 g
Liitännät	3.5 mm Stereo Plug, Micro USB, Micro SD card slot, USB Type A Reader
Akku	
Tyyppi	7.4V Li-Ion 2000mAh / 14.8 Wh
Latausaika	~ 3 – 5 h
Käyttöaika	Bluetooth® yhteydellä: ~ 12 h AUX/USB/microSD-yhteydellä: ~ 16 h (äänenvoimakkuudesta ja audiosäälöstä riippuen)

10. Hävittämisohteet

Ympäristönsuojelua koskeva ohje:



Siitä lähtien, kun Euroopan unionin direktiivi 2012/19/EU ja 2006/66/EU otetaan käyttöön kansallisessa lainsäädännössä, pätevät seuraavat määräykset:

Sähkö- ja elektroniikkalaitteita ja paristoja ei saa hävittää talousjätteen mukana. Kuluttajalla on lain mukaan velvollisuus toimittaa sähkö- ja elektroniikkalaitteet niiden käyttöönsä päätyttyä niille varattuihin julkisiin keräyspisteisiin tai palauttaa ne myyntipaikkaan. Tähän liittyvistä yksityiskohdista säädetään kulloisenkin osavaltion laissa. Näistä määräyksistä mainitaan myös tuotteen symbolissa, käyttöohjeessa tai pakkauksessa. Uudelleenkäytöllä, materiaalien/paristoja uudelleenkäytöllä tai muilla vanhojen laitteiden uudelleenkäyttötapoilla on tärkeä vaikutus yhteisen ympäristömme suojelussa.

11. Vaatimustenmukaisuusvakuutus



Hama GmbH & Co KG vakuuttaa, että radiolaitetyyppi [00173161] on direktiivin 2014/53/EU mukainen.

EU-vaatimustenmukaisuusvakuutuksen täysimittainen teksti on saatavilla seuraavassa internetosoitteessa: www.hama.com

com -> 00173161 -> Downloads.

Radiotaajuudet	2400 – 2483.5 MHz
Suurin mahdollinen lähetysteho radiotaajuuksilla	4 dBm

hama®

Hama GmbH & Co KG
86652 Monheim / Germany
www.hama.com

The *Bluetooth*® word mark and logos are registered trademarks owned by Bluetooth SIG, Inc. and any use of such marks by Hama GmbH & Co KG is under license. Other trademarks and trade names are those of their respective owners.

All listed brands are trademarks of the corresponding companies. Errors and omissions excepted, and subject to technical changes. Our general terms of delivery and payment are applied.