

WAŻNE: Przeczytaj przed użyciem i zachowaj na przyszłość.

WAŻNE UWAGI

WPROWADZENIE

- Dziękujemy za zakup tego produktu.
- Prosimy o dokładne zapoznanie się z niniejszą instrukcją obsługi w celu prawidłowej obsługi urządzenia. Po przeczytaniu odłóż instrukcję obsługi w bezpiecznym miejscu do użytku w przyszłości.

UWAGA

Aby uniknąć ryzyka pożaru lub porażenia prądem elektrycznym nie wystawiaj urządzenia na działanie deszczu lub wilgoci. Aby uniknąć porażenia prądem nie otwieraj obudowy urządzenia, wszelkie naprawy może wykonywać wyłącznie wykwalifikowany serwisant.

OSTRZEŻENIE

Użycie elementów sterowania, regulacja urządzenia lub obsługa niezgodna z podanymi tu instrukcjami może narazić użytkownika na kontakt z niebezpiecznym promieniowaniem.

ZAGROŻENIA

W przypadku otwarcia urządzenia, awarii lub uszkodzenia mechanizmów zabezpieczających istnieje ryzyko kontaktu z niewidzialnym promieniowaniem laserowym. Nie narażaj się na bezpośrednie oddziaływanie promieni laserowych.

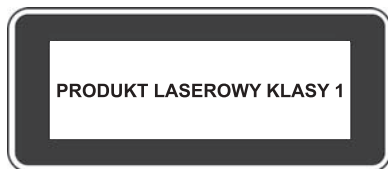

Ten odtwarzacz płyt kompaktowych jest klasyfikowany jako URZĄDZENIE LASEROWE KLASY 1. Oznaczenie CLASS 1 LASER PRODUCT (Produkt laserowy klasy 1) znajduje się z tyłu urządzenia.

- Nie umieszczaj tego urządzenia w następujących miejscach:
 1. Miejsca narażone na bezpośrednie oddziaływanie promieni słonecznych lub znajdujące się w pobliżu urządzeń emitujących ciepło, takich jak np. grzejniki elektryczne lub na innych urządzeniach stereo, emitujących duże ilości ciepła.
 2. Miejsca o niedostatecznej wentylacji lub dużym zapyleniu.
 3. Miejsca narażone na nieustanne wibracje.
 4. Miejsca wilgotne lub mokre.
- Elementy sterowania, dostrajania i przełączniki należy obsługiwać zgodnie z instrukcją.
- Przed pierwszym włączeniem zasilania upewnij się, że kabel zasilający jest podłączony prawidłowo.
- Kasety i płyty CD należy przechowywać w chłodnym miejscu, aby nie doszło do ich uszkodzenia w wyniku działania ciepła.

OSTRZEŻENIE:

W CELU OGRANICZENIA RYZYKA PORAŻENIA PRĄDEM ELEKTRYCZNYM NIE USUWAJ POKRYWY ANI TYLNEJ CZĘŚCI URZĄDZENIA. WEWNĄTRZ NIE MA ŻADNYCH ELEMENTÓW NADAJĄCYCH SIĘ DO SAMODZIELNEJ NAPRAWY – POWIERZ NAPRAWĘ WYKWALIFIKOWANYM SERWISANTOM.

UWAGA:

- Jeżeli baterie są rozładowane lub jeśli nie będziesz ich przez dłuższy czas używać, wyjmij je z urządzenia.
- Nieprawidłowe użytkowanie baterii może spowodować wyciek elektrolitu i korozję komory baterii lub pęknięcie osłony baterii, dlatego:
 - Nie łącz różnych typów baterii, np. baterii alkalicznych z cynkowo-węglowymi.
 - Jeśli wymieniasz baterie na nowe, wymień wszystkie równocześnie.

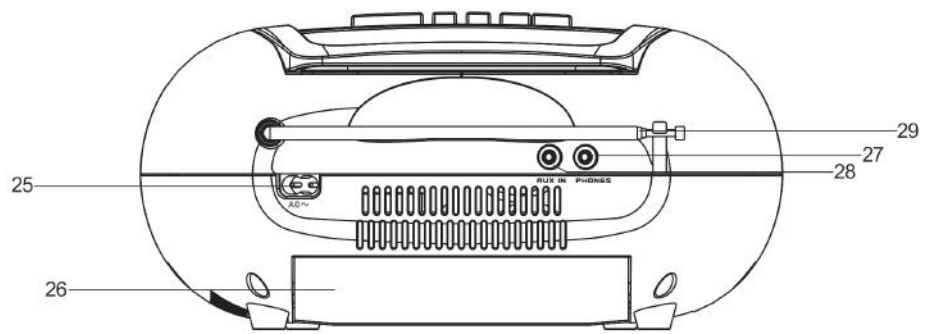
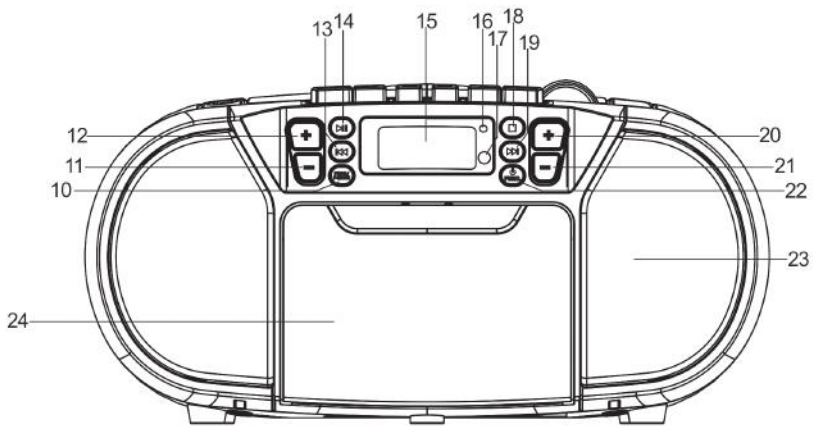
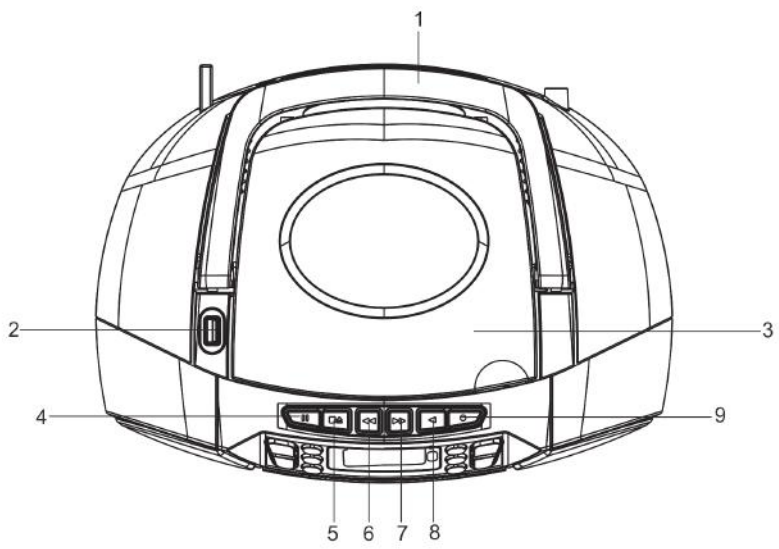

NAZWY ELEMENTÓW STEROWANIA

1. SKŁADANY UCHWYT
2. GNIAZDO USB
3. DRZWICZKI NAPĘDU CD
4. PRZYCIISK CASSETTE PAUSE (Pauza kasety)
5. PRZYCIISK CASSETTE STOP/EJECT (Zatrzymanie/Wysunięcie kasety)
6. PRZYCIISK CASSETTE FAST FORWARD (Szybkie odtwarzanie kasety do przodu)
7. PRZYCIISK CASSETTE REWIND (Przewijanie kasety do tyłu)
8. PRZYCIISK CASSETTE PLAY (Odtwarzanie kasety)
9. PRZYCIISK CASSETTE RECORD (Nagrywanie na kasetę)
10. PRZYCIISK PROG./P-MODE (Program/Tryb P)
11. PRZYCIISK 10/FOLD./M.- (10/Folder/Pamięć-)
12. PRZYCIISK 10/FOLD./M.+ (10/Folder/Pamięć+)
13. PRZYCIISK ◀◀
14. PRZYCIISK PLAY/PAUSE/PAIR (Odtwarzanie/Pauza/Parowanie)
15. WYŚWIETLACZ LCD
16. WSKAŹNIK TRYBU CZUWANIA
17. ODBIORNIK IR
18. PRZYCIISK STOP (Zatrzymanie)
19. PRZYCIISK ▶▶
20. PRZYCIISK VOLUME+ (Głośność+)
21. PRZYCIISK VOLUME- (Głośność-)
22. PRZYCIISK FUNCTION/STANDBY (Funkcje/Tryb czuwania)
23. GŁOŚNIK
24. DRZWICZKI KIESZENI KASETY
25. GNIAZDO AC (ZASILANIE SIECIOWE)
26. ZASOBNIK NA BATERIE
27. KONEKTOR PHONE (Słuchawki)
28. ZŁĄCZE AUX IN (Wejście liniowe)
29. ANTENA TELESKOPOWA FM

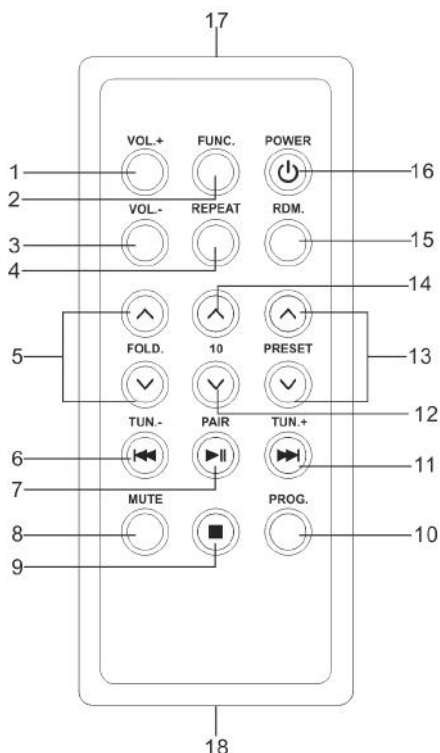

PILOT ZDALNEGO STEROWANIA

1. VOL+ (Głośność +)
2. FUNCTION (Funkcja)
3. VOL - (Głośność -)
4. REPEAT (Powtarzanie)
5. FOLDER UP & DOWN (Folder w górę i w dół)
6. PREVIOUS/REVERSE (Poprzedni/Do tyłu) i TUN- (Dostrajanie-)
7. PLAY/PAUSE/PAIR (Odtwarzanie/Pauza/Parowanie)
8. MUTE (Wyciszenie)
9. STOP (Zatrzymanie)
10. PROG. (Program)
11. NEXT/FORWARD (Następny/Do przodu) i TUN+ (Dostrajanie+)
12. -10
13. PRESET UP & DOWN (Program w górę i w dół)
14. +10
15. RDM. (Odtwarzanie losowe)
16. STANDBY (POWER) (Tryb czuwania/Zasilanie)
17. Nadajnik zdalnego sterowania
18. Zasobnik na baterie

Uwaga:

Przed pierwszym użyciem należy usunąć plastikowy element ochronny z komory baterii.

OBSŁUGA PRZY POMOCY PILOTA

W celu obsługi tego urządzenia przy pomocy pilota, skieruj **nadajnik zdalnego sterowania** [17] w pilocie w stronę czujnika IR na panelu czołowym urządzenia. Naciskaj przyciski na pilocie, aby włączyć wybrane funkcje.

Pilot zdalnego sterowania działa najlepiej z odległości maksymalnie 5 metrów i pod kątem maksymalnie 30 stopni z każdej strony czujnika. Jasne światło słoneczne lub inne oświetlenie w pomieszczeniu mogą uniemożliwić prawidłowe działanie pilota. Jeżeli zdalne sterowanie nie działa prawidłowo lub jest niedostępne, spróbuj wymienić baterię w pilocie na nową lub zaciemnić pomieszczenie.

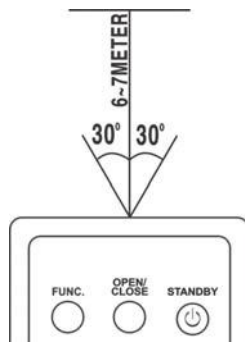

WYMIENIĆ BATERIE W PILOCIE

- Pilot zdalnego sterowania zawiera jedną baterię litową CR2025 (3V). Przed pierwszym użyciem pilota należy usunąć plastikowy element ochronny z komory baterii.
- W celu wymiany baterii delikatnie dociśnij zacisk w prawo a następnie wyśuń uchwyt komory baterii. Wyjmij starą baterię i włóż do uchwytu nową baterię litową (typu CR-2025). Biegun dodatni baterii musi być zwrócony w górę.
- Wsuń uchwyt do komory, aby zacisk zatrzasnął się w prawidłowej pozycji.

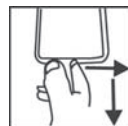

ŹRÓDŁO ZASILANIA

Urządzenie zaprojektowano do zasilania prądem zmiennym i stałym.

ZASILANIE Z SIECI

Podłącz jeden koniec sieciowego kabla zasilającego do gniazda AC na urządzeniu, a drugi koniec podłącz do gniazdko sieciowego w ścianie.

Baterie zostaną automatycznie odłączone.

ZASILANIE Z BATERII

Otwórz DRZWICZKI ZASOBNIKA NA BATERIE. Włóż do zasobnika 6 baterii UM-1/D (nie wchodzią w skład zestawu). Przestrzegaj wyznaczonej biegunowości.

OSTRZEŻENIE

- Wyjmij baterie, jeżeli są wyładowane lub jeżeli były używane przez dłuższy czas.
- Baterie zawierają substancje chemiczne, dlatego podczas ich utylizacji należy postępować zgodnie z przepisami.

PODSTAWOWE FUNKCJE

WŁĄCZANIE URZĄDZENIA

Po podłączeniu zasilania naciśnij przycisk **STANDBY/FUNC.** aby włączyć urządzenie, następnie ponownie naciśnij przycisk **STANDBY/FUNC.** aby wybrać tryb **CD /USB/ MAGNETOFON KASETOWY** lub **FM.**

UWAGA:

Jeżeli w trybie **CD/USB/MP3/AUX** przez 15 minut nie zostanie włączona główna funkcja, nastąpi automatyczne przełączenie w tryb gotowości. Jeżeli w trybie magnetofonu kasetowego przez 15 minut nie będzie używana kasetka, nastąpi automatyczne przełączenie w tryb gotowości. Aby ponownie włączyć urządzenie naciśnij przycisk „**STANDBY/FUNC.**” lub odłącz i podłącz urządzenie.

Wskazówki w przypadku wystąpienia wyładowań elektrostatycznych – W wyniku wyładowań elektrostatycznych może dojść do zresetowania układu sterowania urządzenia - w takim przypadku należy odłączyć urządzenie od sieci, ponownie go podłączyć i włączyć.

USTAWIENIA GŁOŚNOŚCI

Aby zwiększyć lub zmniejszyć poziom głośności naciśnij przycisk **VOL. +/-.**

ZŁĄCZE SŁUCHAWKOWE

Jeśli chcesz słuchać muzyki sam, podłącz 3,5mm złącze słuchawek (nie wchodzi w skład zestawu) do gniazda **HEADPHONE.** GŁOŚNIK zostanie automatycznie odłączony.

OSTRZEŻENIE:

DŁUGIE GŁOŚNE SŁUCHANIE MA NEGATYWNY WPŁYW NA LUDZKI SŁUCH.

OBSŁUGA RADIA

STROJENIE STACJI RADIOWYCH

1. Naciśnij przycisk **STANDBY/FUNC.** aby wybrać tryb radia: Tryb **FM.**
2. Znajdź żądaną stację naciskając przyciski **▶▶|** lub **|◀◀** - częstotliwość stacji pojawi się na wyświetlaczu.
3. Naciskając przyciski **VOL. +/-** ustaw odpowiedni poziom głośności.
4. Aby poprawić odbiór stacji w paśmie **FM,** wysuń antenę teleskopową na pełną długość. Aby uzyskać najlepszy odbiór podczas słuchania stacji w paśmie **FM** ostrożnie przesuwaj urządzenie do tyłu i do przodu lub postaw je na otwartej przestrzeni. Podczas odbioru sygnału stereo na wyświetlaczu zaświeci się wskaźnik **ST.**

AUTOMATYCZNE ZAPISANIE STACJI W PAMIĘCI

Aby wyszukać i automatycznie zapisać stację w pamięci naciśnij i przytrzymaj przycisk **PLAY/PAUSE.** Każda stacja o wystarczająco mocnym sygnale zostanie zapisana w pamięci.

Po zakończeniu wyszukiwania rozpocznie się automatycznie odtwarzanie stacji numer 1 (**P01**).

Aby przejść do następnej lub poprzedniej zapisanej stacji naciśnij przycisk **M.+/M.-.**

RĘCZNE ZAPISANIE STACJI W PAMIĘCI

W pamięci można zapisać 30 ulubionych stacji radiowych.

1. Znajdź stację, którą chcesz zapisać, przy użyciu przycisków **▶▶|** lub **|◀◀.**
2. Naciśnij przycisk **PROG.** na urządzeniu - wskaźnik **PROG** zacznie migać, a na wyświetlaczu pojawi się „**P01**”, co oznacza zapisanie stacji w pamięci pod numerem programu 01. Aby zmienić sekwencję programu, naciśnij przycisk **M.+** lub **M.-** a następnie ponownie naciśnij przycisk **PROG.** na urządzeniu, aby potwierdzić wybór.

3. Wyszukaj kolejną stację i powtarzaj kroki (1) i (2), dopóki nie zapiszesz wszystkich stacji. Można zaprogramować do 30 stacji w paśmie FM.
4. Aby przejść do kolejnej lub poprzedniej zapisanej stacji, naciśnij najpierw przycisk **PROG.** a następnie naciśnij przycisk **M.+** lub **M.-**.

OBSŁUGA MAGNETOFONU KASETOWEGO

OPIS FUNKCJI PRZYCISKÓW

PLAY (Odtwarzanie) – Naciśnij, aby uruchomić odtwarzanie kasyety.

REWIND (Przewijanie do tyłu) – W trybie zatrzymania naciśnij, aby przewinąć kasetę do początku.

F.FWD (Szybkie przewijanie do przodu) – W trybie zatrzymania naciśnij, aby przewinąć kasetę do końca.

STOP/EJ. (Zatrzymanie/Wysunięcie) – Naciśnij, aby zatrzymać aktualną operację kasyety lub aby otworzyć kieszeń kasyety, jeżeli nie są aktywne żadne przyciski.

PAUSE (Pauza) – Naciśnij, aby przerwać odtwarzanie lub nagrywanie kasyety. Naciśnij ponownie, aby uruchomić ponownie odtwarzanie lub nagrywanie kasyety.

ODTWARZANIE KASETY

1. Naciskając przycisk **STANDBY/FUNC** wybierz tryb **MAGNETOFON KASETOWY**.
2. Naciśnij przycisk **STOP/EJ.** Aby otworzyć drzwiczki kieszeni kasyety.
3. Włóż kasetę do kieszeni otwartą krawędzią ku górze z nawiniętą taśmą z prawej strony.
4. Dobrze zamknij drzwiczki.
5. Naciśnij przycisk **REWIND** lub **F.FWD** aby przewinąć kasetę w żądane miejsce.
6. Naciśnij przycisk **PLAY**, aby rozpocząć odtwarzanie kasyety.
7. Ustaw odpowiedni poziom głośności.

FUNKCJA AUTOMATYCZNEGO WYŁĄCZANIA

Jeżeli w trybie odtwarzania lub nagrywania osiągnięto koniec kasyety, urządzenie wyłączy się automatycznie, a wszystkie przyciski powrócą do pozycji wyłączzonej.

NAGRYWANIE Z RADIA

1. Włóż do kieszeni pustą kasetę i zamknij drzwiczki.
2. Ustaw przełącznik **FUNCTION** w pozycji **RADIO** (Radio). Znajdź żądaną stację obracając pokrętkiem **TUNING**.
3. Naciśnij przycisk **RECORD**, aby rozpocząć nagrywanie. Przycisk **RECORD** i przycisk **PLAY** zostaną wciśnięte jednocześnie.
4. Aby zakończyć nagrywanie, naciśnij przycisk **STOP/EJ.**
5. Aby odsłuchać nagranie postępuj zgodnie z punktem **ODTWARZANIE Z KASETY**.

UWAGA:

CHWILOWE ZATRZYMANIE - Użyj przycisku **PAUSE** w magnetofonie kasetowym zamiast przycisku **STOP/EJ.** do chwilowego przerwania nagrania zapewnia o wiele czystsze nagranie. Naciśnij ponownie przycisk **PAUSE**, aby powrócić do nagrywania.

NAGRYWANIE Z PŁYTY CD

1. Włóż do kieszeni pustą kasetę.
2. Przełącz przełącznik **FUNCTION** w pozycję **CD/AUX IN** (CD/Wejście liniowe).
3. Włóż płytę CD i wybierz utwór, który chcesz nagrać.
4. Naciśnij przycisk **CD/PLAY/PAUSE** aby rozpocząć odtwarzanie. Naciśnij przycisk **RECORD**, aby rozpocząć nagrywanie.
Przycisk **RECORD** i przycisk **PLAY** zostaną wciśnięte jednocześnie.

5. Naciśnij przycisk PAUSE, aby przerwać nagranie. Ponowne naciśnięcie tego przycisku uruchamia nagrywanie.
6. Naciśnij przycisk STOP/EJ. Aby zakończyć nagrywanie.
7. Aby odsłuchać nagranie postępuj zgodnie z punktem OTWARZANIE Z KASETY.

TYPY KASET

Nagrania należy sporządzać wyłącznie na wysokiej jakości kasetach (IEC TYPE 1). Kasyety innego typu można odtwarzać w urządzeniu, ale na takich kasetach nie można sporządzać wysokiej jakości nagrań. **NIE ZALECAMY** używania w tym urządzeniu kaset C120.

ZABEZPIECZENIE NAGRANIA

W normalnych warunkach każde nagranie znajdujące się na taśmie zostanie automatycznie usunięte przez nowe nagranie. Możesz jednak zabezpieczyć swoje nagrania przed przypadkowym skasowaniem, usuwając ząbki znajdujące się z tyłu kasety.

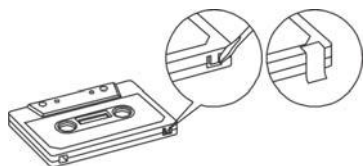

ZĄBEK ZABEZPIECZAJĄCY DLA STRONY „A”

Trzymając kasetę nagrany stroną do góry i taśmą skierowaną do przodu, ząbek zabezpieczający znajduje się w lewej tylnej części kasety.

Wszystkie nagrane kasyety są w ten sposób zabezpieczone przed przypadkowym usunięciem nagrania. "Zabezpieczona" kaseeta uniemożliwi naciśnięcie przycisku nagrywania. Jeśli chcesz sporządzić nagranie, ale nie możesz nacisnąć przycisku nagrywania, nigdy nie próbuj go naciskać na siłę, mogłoby to spowodować uszkodzenie mechanizmu. Sprawdź, czy kaseeta została prawidłowo włożona lub czy nie zostały usunięte płytki zabezpieczające.

Aby dokonać nagrania na kasecie z usuniętymi ząbkami należy zakleić otwory po ząbkach kawałkiem taśmy klejącej.

KONSERWACJA MECHANIZMU KASETOWEGO

Oczyść ostrożnie głowicę kasety i elementy kółka dociskowego/wałka napędowego po każdym 10 godzinach użytkowania urządzenia. Na rynku jest dostępny szereg środków przeznaczonych do czyszczenia magnetofonów kasetowych.

GŁOWICA NAGRYWAJĄCA/ODTWARZAJĄCA

WAŁEK NAPĘDOWY

GŁOWICA KASUJĄCA

WAŁEK DOCISKAJĄCY

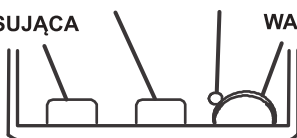

Głowica kasująca, głowica nagrywająca/odtwarzająca oraz powierzchnia wałka dociskowego są bardzo delikatne i nie można ich dotykać metalowymi przedmiotami, np. śrubokrętem. Czyszczenie elementów będzie łatwiejsze po naciśnięciu przycisku PLAY, które spowoduje wysunięcie głowicy i wałka dociskowego. Po wyczyszczeniu mechanizmu nie zapomnij nacisnąć przycisku STOP.

Jeżeli urządzenie pozostanie w trybie PLAY (Odtwarzanie) przy wyłączonym zasilaniu, może dojść do uszkodzenia kółka dociskowego.

W żadnym wypadku nie smaruj żadnych części urządzenia.

Odtwarzane płyty

Ten system umożliwia odtwarzanie wszystkich cyfrowych płyt dźwiękowych CD, MP3, WMA, zamkniętych cyfrowych płyt dźwiękowych CD-R (płyty CD umożliwiające zapis), zamkniętych cyfrowych płyt dźwiękowych CD-RW (płyty CD umożliwiające skasowanie zawartości i ponowny zapis) oraz cyfrowych płyt dźwiękowych CD/CD-R/CD-RW w formacie CD-DA.

WKŁADANIE PŁYTY

1. Naciskając przycisk STANDBY/FUNC. wybierz tryb CD.
2. Otwórz drzwiczki mechanizmu CD. Na wyświetlaczu pojawi się „OPEN” (Otwarty).
3. Włóż dysk CD audio do napędu zadrukowaną stroną ku górze.
4. Zamknij drzwiczki napędu CD. Po zakończeniu odczytu, na wyświetlaczu pojawi się łączna liczba ścieżek.
5. Aby wyjąć płytę CD, naciśnij przycisk STOP i otwórz pokrywę napędu CD, złap płytę CD za krawędzie i ostrożnie ją wyjmij.

Uwaga:

1. W celu zapewnienia prawidłowego działania systemu przed kolejną czynnością poczekaj, aż urządzenie wczyta całą płytę.
2. Jeżeli w napędzie nie umieszczono płyty lub jeżeli włożono płytę odwrotnie, na wyświetlaczu pojawi się komunikat **NO DISC** (Brak płyty).

ODTWARZANIE PŁYT

Po zakończeniu odczytu płyty automatycznie uruchomi się odtwarzanie.

1. Odtwarzanie uruchomi się od ścieżki 1 - na wyświetlaczu pojawi się wskaźnik „Track 01” (Ścieżka 01). Odtwarzanie można przerwać naciskając przycisk PLAY/PAUSE. Na wyświetlaczu będzie migać wskazanie „aktualnego czasu odtwarzania”.
Ponownie naciśnięcie przycisku PLAY / PAUSE uruchamia ponownie odtwarzanie.
2. Aby zatrzymać odtwarzanie naciśnij przycisk STOP - na wyświetlaczu pojawi się całkowita liczba utworów.

WYBÓR UTWORU/FRAGMENTU

Wybór utworu

- W trybie zatrzymania odtwarzania lub w trybie odtwarzania naciśnij przycisk **◀◀ / ▶▶** dopóki na wyświetlaczu nie pojawi się żądana ścieżka.
- Naciśnij przycisk PLAY/PAUSE aby rozpocząć odtwarzanie.

Wyszukiwanie konkretnego fragmentu podczas odtwarzania (szybkie przeszukiwanie utworów)

Naciśnij i przytrzymaj przycisk **◀◀ / ▶▶** aby przeszukać odtwarzaną ścieżkę z dużą prędkością, po znalezieniu szukanego fragmentu zwolnij przycisk. Odtwarzanie rozpocznie się od miejsca.

Wybór utworu o numerze ścieżki wyższym niż 10 (tylko dla płyt MP3)

Jeżeli chcesz wybrać utwór/ścieżkę o numerze wyższym niż 10, naciśnij przycisk 10/FOLD./M.+ lub 10/FOLD./M.- aby przeskoczyć do przodu/do tyłu co 10 ścieżek, a następnie naciśnij przycisk **▶▶** lub **◀◀** aby wybrać żądaną ścieżkę. Na przykład: aby wybrać ścieżkę 17, naciśnij przycisk 10/FOLD./M.+ a następnie od razu naciśnij sześć razy przycisk **▶▶**.

Wybór żądanego katalogu (tylko dla płyt MP3)

(jeżeli płyta MP3 zawiera więcej niż jeden katalog)

Aby przejść do żądanego katalogu podczas odtwarzania naciśnij i przytrzymaj przycisk 10/FOLD./M.+ lub 10/FOLD./M.- przez ok. 2 sekundy - urządzenie przeskoczy do następnego/poprzedniego katalogu.

PROGRAMOWANIE UTWORÓW

Programowanie utworów na płycie można wykonać po zatrzymaniu odtwarzania. W pamięci można w dowolnej kolejności zapisać do 20 utworów z płyty CD lub 99 utworów MP3.

1. Przy zatrzymanym odtwarzaniu naciśnij przycisk PROG./P-MODE - zaświeci się wskaźnik **P01**.
2. Naciśnij przycisk CD ►► lub ◄◄ aby wybrać pierwszy utwór, których chcesz zapisać w pamięci.
3. Aby potwierdzić, naciśnij przycisk PROG./P-MODE. Na wyświetlaczu pojawi się **P02**.
4. Powtarzając kroki 2 i 3 zapisuj kolejne utwory, aż do zakończenia programowania.
5. Naciśnij przycisk PLAY/PAUSE, aby uruchomić odtwarzanie od pierwszego zaprogramowanego utworu.
6. Aby zakończyć odtwarzanie programu, naciśnij przycisk STOP.

Kasowanie pamięci (program)

Program można skasować na dwa sposoby:

1. Naciskając przycisk STOP przy zatrzymanej płycie
2. Otwierając kieszon napędu CD.

ODTWARZANIE W PĘTLI

Urządzenie umożliwia ponowne odtwarzanie jednego utworu lub wszystkich utworów na płycie.

Ponowne odtwarzanie jednego utworu

1. Naciśnij przycisk PROG./P-MODE jeden raz podczas odtwarzania - na wyświetlaczu będzie migać wskaźnik REP (Powtarzanie). Aktualna ścieżka będzie odtwarzana ponownie, dopóki nie naciśniesz przycisku STOP.
2. Aby anulować ponowne odtwarzanie, naciskaj przycisk PROG./P-MODE do momentu, gdy zniknie wskaźnik REP (Powtarzanie).

Ponowne odtwarzanie wszystkich utworów

1. Naciśnij przycisk PROG./P-MODE dwa razy podczas odtwarzania - na wyświetlaczu będzie świecić wskaźnik REP (Powtarzanie) i wszystkie utwory na płycie będą odtwarzane w pętli, aż do naciśnięcia przycisku STOP.
2. Aby anulować ponowne odtwarzanie, naciskaj przycisk PROG./P-MODE do momentu, gdy zniknie wskaźnik REP (Powtarzanie).

Ponowne odtwarzanie aktualnego folderu (tylko dla MP3)

1. Naciskaj przycisk PROG./P-MODE w trybie odtwarzania tak, aby na wyświetlaczu zaświecił się wskaźnik „REP-ALBUM“ (Powtarzanie albumu) - aktualny folder będzie odtwarzany w pętli, aż do naciśnięcia przycisku STOP.
2. Aby anulować funkcję powtarzania, naciskaj przycisk PROG./P-MODE, aż na wyświetlaczu zgaśnie wskaźnik „REP-ALBUM“ (Powtarzanie – album).

ODTWARZANIE LOSOWE

Naciśnij przycisk PROG./P-MODE w trybie odtwarzania/zatrzymania, aby uruchomić odtwarzanie losowe. Na wyświetlaczu zaświeci się wskaźnik RDM, a odtwarzanie rozpocznie się od losowo wybranej ścieżki (a nie według kolejności na płycie). Aby anulować odtwarzanie losowe, naciśnij ponownie przycisk **RDM**.

ODTWARZANIE Z USB

1. Naciskając przycisk STANDBY/FUNC. wybierz tryb USB.
2. Podłącz urządzenie USB do wejścia USB. Na wyświetlaczu LCD pojawi się całkowita liczba utworów i katalogów zapisanych w urządzeniu USB. Po wczytaniu USB (urządzenie obsługuje pamięci USB o pojemności do 32 GB) zostanie uruchomione automatyczne odtwarzanie.
3. Aby zatrzymać odtwarzanie, naciśnij przycisk ■ na urządzeniu. Na wyświetlaczu pojawi się ogólna liczba utworów i katalogów w urządzeniu USB i napis STOP (Zatrzymano).

4. Funkcja odtwarzania w pętli (powtarzanie jednego utworu - powtarzanie folderu - powtarzanie wszystkich utworów - WSTĘPY), odtwarzania zaprogramowanych utworów, przeskakiwania do przodu i do tyłu działa identycznie, jak opisano powyżej w rozdziale „OBSŁUGA CD/MP3”.

OSTRZEŻENIE:

Do podłączenia urządzenia USB nie używaj przedłużacza USB, ponieważ mógłby on wywoływać zakłócenia.

OBSŁUGA BLUETOOTH

1. Naciśnij przycisk **FUNC**, na urządzeniu lub na pilocie, aby przełączyć urządzenie w tryb BLUETOOTH – na wyświetlaczu LCD pojawi się „bT” a wskaźnik parowania/trybu gotowości będzie szybko migać.
2. Włącz funkcję Bluetooth w swoim urządzeniu, wyszukaj urządzenie „**SPT 3907**” i podłącz; w razie żądania hasła wprowadź 0000. Na wyświetlaczu pojawi się „bt”. Aby rozpocząć odtwarzanie, naciśnij przycisk **▶II/PAIR** na urządzeniu lub przycisk odtwarzania w podłączonym urządzeniu. Jeżeli urządzenie nie połączy się w ciągu 2 minut z właściwym Bluetooth, naciśnij przycisk **▶II/PAIR** na urządzeniu lub przycisk **PAIR** na pilocie w celu ponowienia połączenia.
3. Naciskając przyciski **VOLUME +/-** ustaw żadaną głośność.
4. Naciskając przyciski **▶▶I** lub **I◀◀** na urządzeniu lub przycisk **▶▶I** na pilocie wybierz utwór, który ma być odtwarzany.
5. Aby zatrzymać odtwarzanie, naciśnij przycisk **▶II/PAIR** na urządzeniu lub przycisk **▶II** na pilocie.
Uwaga: Funkcja Bluetooth działa najlepiej w zasięgu 10 metrów.

OBSŁUGA WEJŚCIA LINIOWEGO

Urządzenie jest wyposażone w wejście urządzeń zewnętrznych 3,5mm AUX IN, za którego pośrednictwem można do urządzenia podłączyć i wzmacnić inne źródła dźwięku.

1. Naciskając przyciski **STANDBY/FUNC**, wybierz tryb **AUX** (Wejście liniowe).
2. Podłącz jeden koniec kabla audio do gniazda **AUX IN** a drugie koniec do gniazda **AUDIO OUT** w zewnętrznym źródle dźwięku.
3. Ustaw głośność na urządzeniu na odpowiedni poziom.
4. Aby uruchomić odtwarzanie, wciśnij przycisk **PLAY** na zewnętrznym źródle dźwięku (np. na odtwarzaczu MP3).

DANE TECHNICZNE

OGÓLNE

Wymogi dotyczące zasilania	AC 100–240 V~, 60/50 Hz DC 9 V UM-1 × 6 KS
Zużycie energii	14 W
Masa	Ok. 1,7 kg
Wymiary	Ok. 280 mm (SZER) × 210 mm (GŁ.) × 140 mm (WYS.)
Temperatura pracy	+5–35°C

ODBIORNIK

Zakres częstotliwości FM	87,5–108 MHz
--------------------------	--------------

ODTWARZACZ CD

Czujnik optyczny	Laser z 3 promieniami
Pasma przenoszenia	100 Hz–16 kHz

MAGNETOFON KASETOWY

System wstępnej magnetyzacji (Bias)	Magnetyzacja wstępna prądem stałym (DC Bias)
Pasma przenoszenia	125 Hz–4 kHz
Wahania i zniekształcenia	0,4 % WRMS (JIS)

DŹWIĘK

Moc wyjściowa	2 W × 2 (RMS)
---------------	---------------

AKCESORIA

Instrukcja obsługi	1
Kabel sieciowy	1
Pilot zdalnego sterowania	1

Uwaga:

Ze względu na nieustanne ulepszanie produktu dane techniczne mogą się zmieniać. Z tego względu zastrzegamy sobie prawo dokonywania zmian bez uprzedzenia.

WSKAZÓWKI I INFORMACJE DOTYCZĄCE UTYLIZACJI ŻUŻYTYCH OPAKOWAŃ

Materiał opakowaniowy należy oddać do utylizacji do punktu zbiorczego.



UTYLIZACJA ŻUŻYTYCH URZĄDZEŃ ELEKTRYCZNYCH I ELEKTRONICZNYCH

Ten symbol umieszczony na produkcie, wyposażeniu lub opakowaniu informuje, że produktu nie należy traktować jak zwykłego odpadu domowego. Produkt należy przekazać do punktu recyklingu urządzeń elektrycznych i elektronicznych. W niektórych krajach Unii Europejskiej lub w niektórych państwach europejskich przy zakupie nowego ekwiwalentnego produktu można dokonać zwrotu zużytego produktu lokalnemu sprzedawcy. Przez prawidłową utylizację tego produktu przyczyniasz się do ochrony cennych zasobów naturalnych i zapobiegasz ewentualnemu negatywnemu wpływowi odpadów na środowisko naturalne i zdrowie ludzkie, do którego mogłoby dojść w wyniku nieprawidłowej utylizacji odpadu. Szczegółowych informacji udziela lokalne urzędy lub najbliższy punkt zbiórki prowadzący utylizację odpadów. Niewłaściwa utylizacja tego typu odpadów może skutkować nałożeniem kary ustawowej.

Dla firm w Unii Europejskiej

Informacji na temat likwidacji urządzeń elektrycznych lub elektronicznych udziela sprzedawca lub dostawca urządzenia.

Utylizacja wyrobu w krajach poza Unią Europejską

Informacji na temat właściwej utylizacji produktu udzieli lokalny urząd lub sprzedawca urządzenia.



Produkt spełnia wymagania UE.

Spółka Fast ČR, a.s. niniejszym oświadcza, że urządzenie radiowe typu SPT 3907 jest zgodne z dyrektywą 2014/53/UE. Pełny tekst deklaracji zgodności UE jest dostępny na poniższej stronie internetowej: www.sencor.eu

Tekst, design i dane techniczne mogą ulec zmianie bez uprzedzenia. Zastrzegamy sobie prawo do dokonania tych zmian.

Językiem oryginału jest język czeski.

Adres producenta:

FAST ČR, a. s., Černokostelecká 1621, Říčany CZ-251 01

SENCOR®

PL Warunki gwarancji

Karta gwarancyjna nie jest częścią pakietu urządzenia.

Produkt objęty jest 24 – miesięczną gwarancją, począwszy od daty zakupu przez klienta. Gwarancja jest ograniczona tylko do przedstawionych dalej warunków. Gwarancja obejmuje tylko produkty zakupione w Polsce i jest ważna tylko na terytorium Rzeczypospolitej Polskiej. Gwarancja obejmuje tylko produkty funkcjonujące w warunkach gospodarstwa domowego (nie dotyczy produktów oznaczonych jako „Professional“). Zgłoszenia gwarancyjne można dokonać w autoryzowanej sieci serwisowej lub w sklepie, gdzie produkt został nabyty. Użytkownik jest zobowiązany zgłosić usterkę niezwłocznie po jej wykryciu, a najpóźniej w ostatnim dniu obowiązywania okresu gwarancyjnego. Użytkownik jest zobowiązany do przedstawienia i udokumentowania usterki. Tylko kompletne i czyste produkty (zgodnie ze standardami higienicznymi) będą przyjmowane do naprawy. Usterki będą usuwane przez autoryzowany punkt serwisowy w możliwie krótkim terminie, nieprzekraczającym 14 dni roboczych. Okres gwarancji przedłuża się o czas pobytu sprzętu w serwisie. Klient może ubiegać się o wymianę sprzętu na wolny od wad, jeżeli punkt serwisowy stwierdzi na piśmie, że usunięcie wady jest niemożliwe. Aby produkt mógł być przyjęty przez serwis, użytkownik jest zobowiązany dostarczyć oryginały: dowodu zakupu (paragon lub faktura), podbitej i wypełnionej karty gwarancyjnej, certyfikatu instalacji (niektóre produkty).

Gwarancja zostaje unieważniona, jeśli:

- usterka była widoczna w chwili zakupu;
- usterka wynika ze zwykłego użytkowania i zużycia;
- produkt został uszkodzony z powodu złej instalacji, niezastosowania się do instrukcji obsługi lub użytkowania niezgodnego z przeznaczeniem;
- produkt został uszkodzony z powodu złej konserwacji lub jej braku;
- produkt został uszkodzony z powodu zanieczyszczenia, wypadku lub okoliczności o charakterze sił wyższych (powódź, pożar, wojny, zamieszki itp.);
- produkt wykazuje złe działanie z powodu słabego sygnału, zakłóceń elektromagnetycznych itp.;
- produkt został uszkodzony mechanicznie (np. Wyłamany przycisk, upadek, itp.);
- produkt został uszkodzony z powodu użycia niewłaściwych materiałów eksploatacyjnych, nośników, akcesoriów, baterii, akumulatorów itp. lub z powodu użytkowania w złych warunkach (temperatura, wilgotność, wstrząsy itp.);
- produkt był naprawiany lub modyfikowany przez nieautoryzowany personel;
- użytkownik nie jest w stanie udowodnić zakupu (nieczytelny paragon lub faktura), dane na przedstawionych dokumentach są inne niż na urządzeniu;
- produkt nie może być zidentyfikowany ze względu na uszkodzenie numeru seryjnego lub plomby gwarancyjnej.

Sprzęt marki Sencor serwisuje ogólnopolska sieć serwisowa ARCONET. Okres gwarancji wynosi 24 miesiące od daty zakupu. W razie problemów ze znalezieniem najbliższego punktu serwisowego, prosimy o sprawdzenie na stronie internetowej lub kontakt telefoniczny.

www.arconet.pl tel. kontaktowy (061) 879 89 93

Więcej informacji na **www.sencor.pl**