



FZD 5015 E

Rozdrabniacz ogrodowy

INSTRUKCJA OBSŁUGI

Szanowna Klientko, szanowny Kliencie,

cieszymy się, że obdarzyli nas Państwo swoim zaufaniem!

Przed pierwszym uruchomieniem urządzenia prosimy koniecznie zapoznać się z niniejszą instrukcją obsługi! Zawiera ona wszystkie zalecenia zapewniające bezpieczne użytkowanie i długą żywotność urządzenia. Prosimy o bezwarunkowe przestrzeganie wszystkich zaleceń bezpieczeństwa podanych w niniejszej instrukcji!

SPIS TREŚCI

1. OGÓLNE ZASADY BEZPIECZEŃSTWA.....	68
Ważne ostrzeżenia dotyczące bezpieczeństwa	68
Opakowanie.....	68
Instrukcja obsługi.....	68
2. SYMBOLE.....	69
3. ZANIM ZACZNIESZ.....	70
Eksploatacja zgodna z przeznaczeniem.....	70
4. TWOJE BEZPIECZEŃSTWO.....	70
Ogólne wskazówki bezpieczeństwa	70
Bezpieczeństwo elektryczne.....	71
Konserwacja.....	71
Ostrzeżenia specyficzne dla tego urządzenia.....	71
5. OPIS MASZYNY	73
Opis maszyny (por. Rys. 1).....	73
6. MONTAŻ ROZDRABNIACZA.....	74
7. OBSŁUGA ROZDRABNIACZA.....	76
Włączanie i wyłączanie rozdrabniacza (Rys. 5).....	76
Przełącznik do przodu / wstecz (Rys. 5, punkt 3).....	76
Ochrona przed przecięciem.....	76
Pojemnik na ścinki.....	77
Pokrywa bębna tnącego (Rys. 1, punkt 11).....	77
8. USTAWIENIA I EKSPLOATACJA ROZDRABNIACZA	78
Ustawienia odległości przeciwnożnego.....	78
Przed włączeniem	78
Materiał, który można opracowywać w rozdrabniaczu	78
W rozdrabniaczu NIE WOLNO opracowywać następujących typów materiału:.....	78
9. OBSŁUGA.....	79
10. KONSERWACJA.....	79
11. ROZWIĄZYWANIE PROBLEMÓW.....	80
12. DANE TECHNICZNE	81
13. LIKWIDACJA.....	81
14. DEKLARACJA ZGODNOŚCI.....	82

1. OGÓLNE ZASADY BEZPIECZEŃSTWA

Ważne ostrzeżenia dotyczące bezpieczeństwa

- ✿ Starannie rozpakuj wyrób, zwracając uwagę, by nie wyrzucić żadnej części materiału pakowego, zanim nie znajdziesz wszystkich elementów produktu.
- ✿ Przechowuj wyrób w suchym miejscu z dala od dzieci.
- ✿ Przeczytaj wszystkie uwagi i wskazówki. Nieprzestrzeganie ostrzeżeń i wskazówek może spowodować porażenie prądem elektrycznym, pożar lub ciężkie obrażenia.

Opakowanie

Wyrób został umieszczony w opakowaniu chroniącym je przed uszkodzeniem podczas transportu. Opakowanie to jest surowcem i dlatego podlega recyklingowi.

Instrukcja obsługi

Przed rozpoczęciem pracy z urządzeniem przeczytaj następujące zasady bezpieczeństwa i wskazówki dotyczące użytkowania. Zapoznaj się z elementami sterowania i prawidłowym użyciem urządzenia. Instrukcję należy ze starannością zachować do wglądu. Przynajmniej w czasie okresu gwarancyjnego zaleca się zachować oryginalne opakowanie włącznie z wewnętrznym materiałem pakowym, paragon i kartę gwarancyjną. W razie transportu zapakuj maszynę z powrotem do oryginalnego pudełka dostarczonego przez producenta, zapewniając w ten sposób maksymalną ochronę produktu podczas ewentualnego transportu (np. przeprowadzki lub wysyłki do serwisu).

 **UWAGA:** Jeśli przekazujesz maszynę innym osobom, przekaz ją wraz z instrukcją. Przestrzeganie załączonej instrukcji obsługi stanowi przesłankę do prawidłowego użytkowania urządzenia. Instrukcja obsługi zawiera również wskazówki dotyczące obsługi, konserwacji i naprawy.

Producent nie ponosi odpowiedzialności za wypadki lub szkody powstałe na skutek nieprzestrzegania niniejszej instrukcji.

2. SYMBOLE



Przed uruchomieniem należy przestrzegać zasad bezpieczeństwa.



Przed uruchomieniem należy przeczytać instrukcję obsługi i przestrzegać jej.



Niebezpieczeństwo doznania ran ciętych.



Nie wkładać rąk do leja załadunkowego.



Niebezpieczeństwo spowodowane wyrzucanymi ciałami obcymi.



Przestrzegać bezpiecznej odległości od znajdujących się w pobliżu osób.



Jeśli kabel jest uszkodzony lub przerwany, natychmiast odłącz wtyczkę od sieci.



Głośność urządzenia.



UWAGA: Nie korzystaj z rozdrabniacza w środowisku wilgotnym lub podczas deszczu i chroń go przed wilgocią.



Poczekaj, aż dojdzie do zatrzymania wszystkich części rozdrabniacza.

Używaj środków ochrony osobistej podczas pracy



Podczas pracy z urządzeniem należy nosić ochronniki słuchu i okulary ochronne.



Podczas pracy z urządzeniem należy nosić mocne buty.



Podczas pracy z urządzeniem należy korzystać z rękawic ochronnych.



Podczas pracy z urządzeniem należy nosić przylegającą odzież roboczą.

3. ZANIM ZACZNIESZ...

Eksploatacja zgodna z przeznaczeniem

- ☼ jest ekwiwalentna do stanu wiedzy i techniki oraz norm bezpieczeństwa obowiązujących w czasie eksploatacji urządzenia zgodnie z jego przeznaczeniem. Urządzenie jest przeznaczone do rozdrabniania włóknistego lub drewnianego materiału organicznego z ogrodu domowego. Nie wolno go napełniać kamieniami, szkłem, metalem, kośćmi czy też odpadem z tworzyw sztucznych lub tekstyliów.
- ☼ nie jest przeznaczony do profesjonalnego użytku. Jakikolwiek inne użycie jest niezgodne z przeznaczeniem. Eksploatacja niezgodna z przeznaczeniem, dokonywanie zmian w urządzeniu lub korzystanie z części, które nie zostały przełutowane ani zatwierdzone przez producenta może doprowadzić do powstania nieprzewidywalnych szkód! Każda eksploatacja niezgodna z przeznaczeniem oraz wszelkie czynności z wykorzystaniem urządzenia, które nie zostały opisane w niniejszej instrukcji, stanowią przypadek nielegalnego wykorzystania urządzenia nie objęty gwarancją producenta.

4. TWOJE BEZPIECZEŃSTWO

Ogólne wskazówki bezpieczeństwa

- ☼ Aby zapewnić bezpieczną obsługę urządzenia użytkownik musi przeczytać i zrozumieć niniejszą instrukcję przed pierwszym użyciem urządzenia.
- ☼ Przestrzegaj wszystkich zaleceń bezpieczeństwa! Jeśli nie będziesz przestrzegać zaleceń bezpieczeństwa, stwarzasz zagrożenie dla siebie i innych.
- ☼ Instrukcję obsługi i wszystkie wskazówki bezpieczeństwa należy zachować do użytku w przyszłości.
- ☼ W przypadku sprzedaży lub przekazania urządzenia należy koniecznie dołączyć do niego niniejszą instrukcję obsługi.
- ☼ Należy korzystać wyłącznie ze sprawnego urządzenia. Jeśli urządzenie lub jego część są uszkodzone, należy oddać je do naprawy przez specjalistę.
- ☼ Nie korzystać z urządzenia w pomieszczeniach zagrożonych wybuchem lub w pobliżu cieczy lub gazów palnych!
- ☼ Wyłączone urządzenie należy zawsze zabezpieczyć przed niezamierzonym włączeniem.
- ☼ Nie używać urządzeń z uszkodzonym włącznikiem/wyłącznikiem.
- ☼ Nie dopuszczać dzieci do urządzenia! Przechowywać urządzenie tak, aby było chronione przed dziećmi i osobami nieupoważnionymi.
- ☼ Nie przeciążać urządzenia. Urządzenia używać wyłącznie zgodnie z przeznaczeniem.
- ☼ Zawsze używać wymaganych środków ochrony osobistej.
- ☼ Podczas pracy należy zawsze zachować ostrożność i być w dobrej kondycji fizycznej: Osoby zmęczone, chore, będące pod wpływem alkoholu, leków lub środków odurzających są nieodpowiedzialne i nie są w stanie bezpiecznie używać urządzenia.
- ☼ Nie należy korzystać z grzałki posiadającej włącznik czasowy lub inny włącznik uruchamiający urządzenie - niebezpieczeństwo wybuchu pożaru.
- ☼ Nie pozwól, aby dzieci korzystały z urządzenia dla zabawy.
- ☼ Należy zawsze przestrzegać obowiązujących przepisów krajowych i międzynarodowych, przepisów dotyczących zdrowia i pracy.

Bezpieczeństwo elektryczne

- ☼ Urządzenie wolno podłączać tylko do gniazda wtykowego z prawidłowo zainstalowanym stykiem ochronnym.
- ☼ Zabezpieczenie musi być zrealizowane za pomocą ochronnego wyłącznika różnicowego o obliczeniowym prądzie uszkodzeniowym nie większym niż 30 mA.
- ☼ Przed podłączeniem urządzenia należy upewnić się, że przyłącze sieciowe odpowiada danym przyłączeniowym urządzenia.
- ☼ Urządzenie wolno stosować tylko w podanym zakresie napięcia, mocy i nominalnej prędkości obrotowej (patrz tabliczka znamionowa).
- ☼ Nie dotykać wtyczki mokrymi dłońmi! Kabel sieciowy zawsze odłączać pociągając za wtyczkę a nie kabel.
- ☼ Nie wolno zaginać, zgniatć lub przejeżdżać przez kabel sieciowy; chronić przed ostrymi krawędziami, olejem i gorącem.
- ☼ Urządzenia nie wolno podnosić za kabel ani używać kabli w celach niezgodnych z przeznaczeniem.
- ☼ Przed każdym użyciem sprawdzać wtyczkę i przewód.
- ☼ W razie uszkodzenia kabla sieciowego natychmiast wyjąć wtyczkę z gniazda. Nigdy nie używać urządzenia z uszkodzonym kablem sieciowym.
- ☼ Jeśli urządzenie nie jest używane, wtyczka musi być zawsze wyciągnięta z gniazdka.
- ☼ Przed włożeniem wtyczki do kontaktu upewnić się, że urządzenie jest wyłączone.
- ☼ Przed wyciągnięciem wtyczki z kontaktu zawsze wyłączać urządzenie.
- ☼ Na czas transportu odłączyć urządzenie od prądu.

Konserwacja

- ☼ Przed wykonywaniem jakichkolwiek prac przy urządzeniu należy zawsze wyciągnąć wtyczkę z gniazdka sieciowego.
- ☼ Samodzielnie wolno wykonywać tylko te prace konserwacyjne i naprawcze, które zostały opisane poniżej. Wszelkie inne prace muszą być wykonane przez specjalistę.
- ☼ Używaj wyłącznie oryginalnych części zamiennych. Tylko te części zamienne są specjalnie skonstruowane i odpowiednie dla tego urządzenia. Inne części zamienne prowadzą nie tylko do utraty gwarancji, ale również mogą stanowić zagrożenie dla użytkownika i środowiska.

Ostrzeżenia specyficzne dla tego urządzenia

- ☼ Podczas pracy nie wkładać rąk do leja załadawczego lub kanału wylotu. Po wyłączeniu urządzenia pracuje jeszcze przez ok. 5 sekund.
- ☼ Przed uruchomieniem należy dokonać montażu urządzenia zgodnie z instrukcją.
- ☼ Przed uruchomieniem sprawdzić, czy wszystkie śruby, nakrętki i inne elementy mocowania są dokręcone, a wszystkie zabezpieczenia odpowiednio założone.
- ☼ Podczas pracy przy użyciu urządzenia zawsze zwracać uwagę na pewne oparcie i naturalną postawę ciała.
- ☼ Pracować tylko przy dobrym oświetleniu i dobrej widoczności.
- ☼ Ubranie użytkownika musi ściśle przylegać do ciała. Unikać luźnego ubioru. Nosić mocne obuwie i długie spodnie.
- ☼ Urządzenie jest przeznaczone do eksploatacji na zewnątrz, na twardym, równym podłożu.
- ☼ Podczas pracy zachować odpowiedni odstęp wokół urządzenia. Nie ustawiać urządzenia zbyt blisko ścian.
- ☼ Podczas pracy urządzenia nie należy go podnosić, przechylać ani transportować.
- ☼ Przed uruchomieniem urządzenia sprawdzić, czy lej załadawczy jest pusty.
- ☼ Włączony urządzenie nie pozostawiać bez nadzoru.

- ✿ Podczas pracy zwrócić uwagę, by do urządzenia nie dostały się żadne przedmioty obce (jak kamienie, szkło, metal, ziemia, plastik itd.). Może dojść do stępienia noży i uszkodzenia silnika lub bębna tnącego.
- ✿ Jeżeli do mechanizmu tnącego dostaną się takie przedmioty lub w przypadku, gdy urządzenie wytwarza niepokojące dźwięki i wibracje, należy niezwłocznie wyłączyć silnik i odczekać, aż urządzenie się zatrzyma.
- ✿ Nigdy nie używać urządzenia bez leja załadawczego.
- ✿ Jeżeli rozdrabniacz jest zapchany, należy najpierw wyłączyć urządzenie, wyciągnąć wtyczkę sieciową z gniazda i odczekać, aż urządzenie przestanie pracować, i dopiero wtedy usunąć zator. Przycisk wł./wyl. musi być zawsze czysty i wolny od jakichkolwiek ciał obcych.
- ✿ Nigdy nie próbować przytrzymywać lub usuwać rozdrabnianego materiału podczas pracy bębna tnącego. Zakleszczony materiał usuwać tylko wówczas, gdy urządzenie jest wyłączone.
- ✿ Unikać bezpośredniego kontaktu z obracającym się bębniem tnącym. Podczas pracy urządzenia nie wkładać rąk ani nóg do otworów urządzenia.
- ✿ Nie wkładać rąk, innych części ciała i ubioru do lejka załadawczego, kanału wylotu lub w pobliżu ruchomych części.
- ✿ Rozdrobniony materiał usuwać regularnie z obszaru wylotu, by nie doprowadzić do tworzenia się stosu. W ten sposób uniknie się zapchania rozdrabniacza, a także zapobiegnie dostaniu się materiału rozdrobnionego z powrotem do lejka załadawczego, co może prowadzić do wypadków.
- ✿ W promieniu 3 m wokół obszaru pracy nie mogą przebywać inne osoby albo zwierzęta, gdyż mogłyby one zostać zranione przez wyrzucane przedmioty.
- ✿ Nie używaj urządzenia na utwardzonych lub betonowych powierzchniach. Rozdrobniony materiał może odbić się od podłoża i spowodować obrażenia.
- ✿ Symboli znajdujących się na urządzeniu nie wolno usuwać lub zakrywać. Nieczytelne wskazówki znajdujące się na urządzeniu należy natychmiast wymienić.

5. OPIS MASZYNY

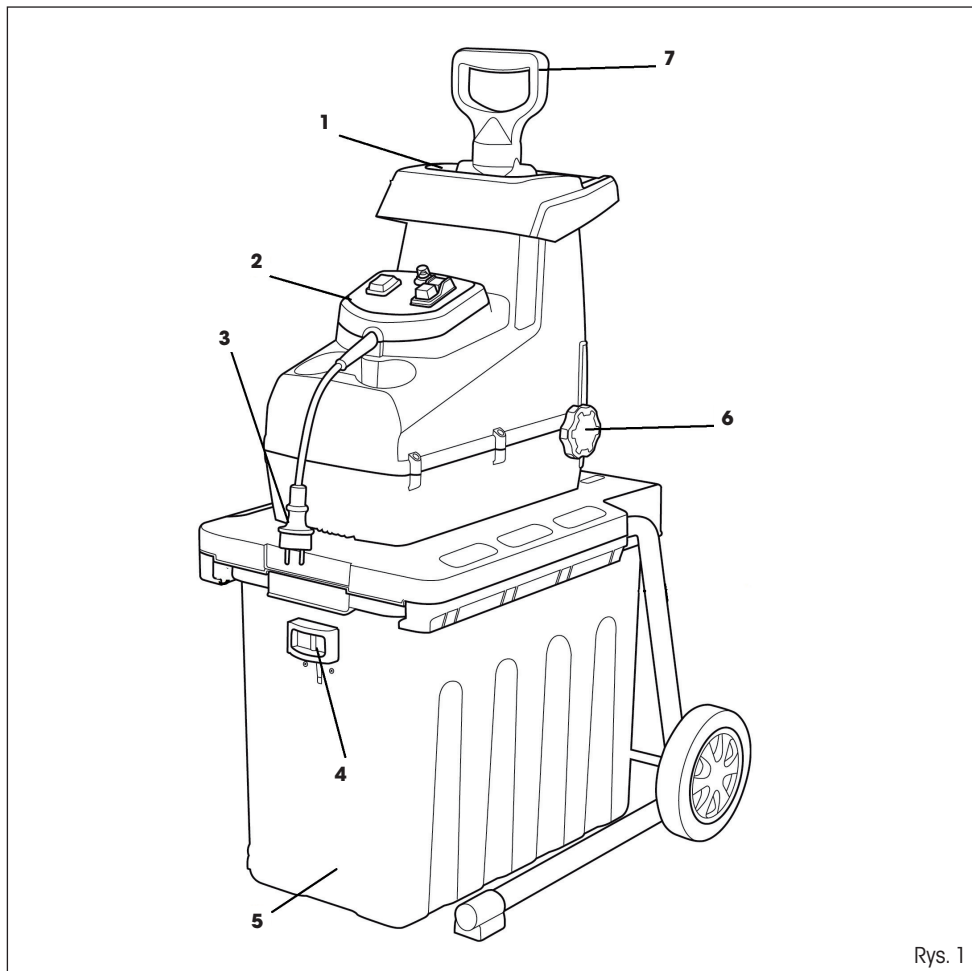

Rys. 1

Opis maszyny (por. Rys. 1)

1. Otwór wyspowy
2. Panel sterowania
3. Przewód zasilający
4. Zabezpieczenie pojemnika na ścinki
5. Pojemnik na ścinki
6. Śruba ustawień cięcia
7. Plastikowy popychacz

6. MONTAŻ ROZDRABNIACZA

⚠ OSTRZEŻENIE: Przed rozpoczęciem wykonywania jakichkolwiek prac przy użyciu maszyny upewnij się, że jest ona wyłączona i odłączona od zasilania.

1. Obróć korpus rozdrabniacza do góry nogami i połóż go na równej podłodze.
Następnie podnieś nogi w górę. Rys. 2.
2. Zamontuj koła w następujący sposób:
 - włóż oś kół do otworów w ramie
 - na każdej stronie osi umieść podkładkę i osłonę koła Rys. 3.
 - załóż koło i umocuj nakrętką Rys. 4.
 - przez otwór w osi kół przełóż klucz sześcioboczny i dokręć nakrętkę koła Rys. 5.
 - na koniec załóż pokrywę koła
 - ten proces powtórz dla obu kół
3. Włóż kosz na ścinki i przymocuj uchwytem bezpieczeństwa. Rys. 6, punkt 1

⚠ UWAGA! Uchwyt bezpieczeństwa musi być dobrze zamocowany, w przeciwnym razie nie dojdzie do włączenia urządzenia.

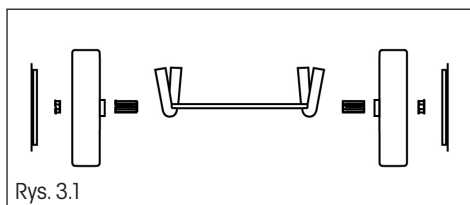
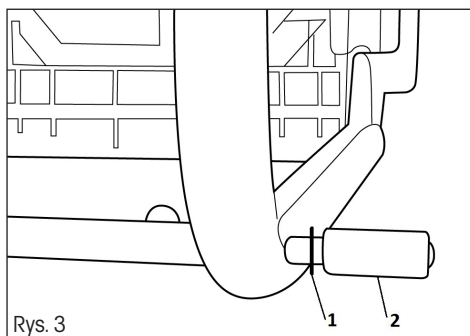
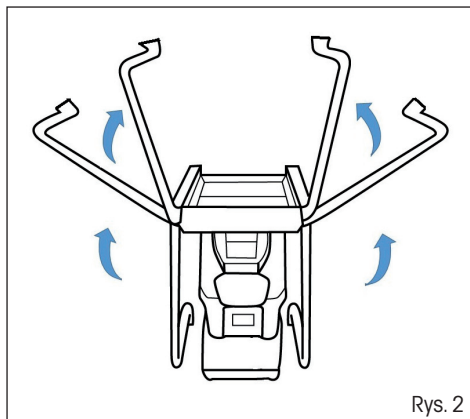

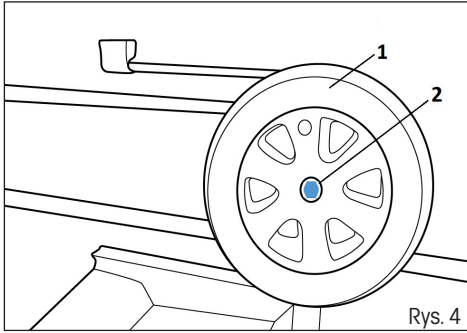

Rys. 4

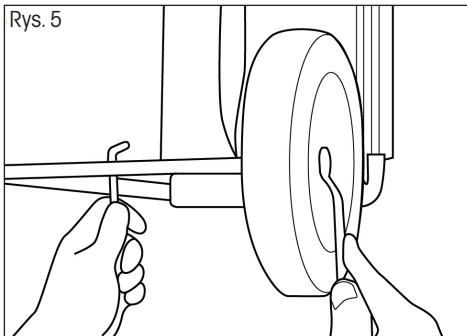

Rys. 5

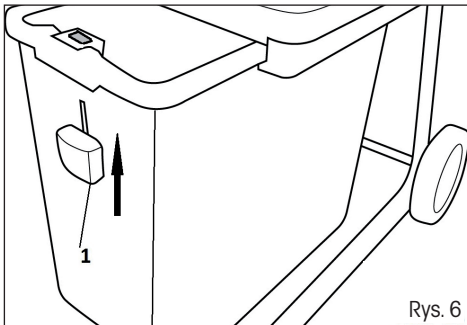

Rys. 6

7. OBSŁUGA ROZDRABNIACZA

⚠ OSTRZEŻENIE: Przed podłączeniem maszyny do źródła zasilania upewnij się, że wyłącznik jest wyłączony. Podłączenie urządzenia z włączonym wyłącznikiem może spowodować nieplanowane włączenie urządzenia i doprowadzić do poważnych obrażeń.

Włączanie i wyłączanie rozdrabniacza (Rys. 7)

⚠ OSTRZEŻENIE: Jeżeli głównego włącznika nie można włączyć i wyłączyć, nie korzystaj z urządzenia. Wadliwe włączniki należy wymienić w autoryzowanym serwisie.

- ✿ Aby włączyć rozdrabniacz, wciśnij przycisk oznaczony symbolem „I”. Rys. 7, punkt 2
- ✿ Aby wyłączyć rozdrabniacz, wciśnij przycisk oznaczony symbolem „O”. Rys. 7, punkt 1

⚠ OSTRZEŻENIE: Urządzenie wyłączy się automatycznie w przypadku przerwy w dostawie prądu. Aby ponownie włączyć rozdrabniacz, wciśnij przycisk oznaczony symbolem „I”.

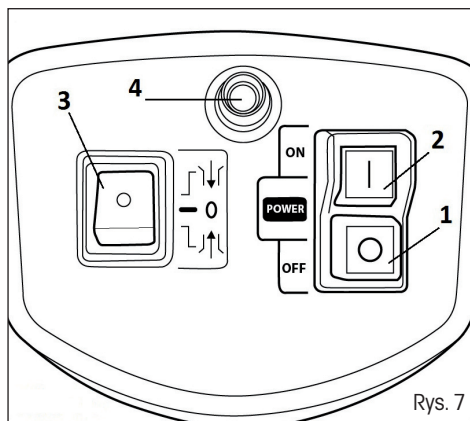

Przełącznik do przodu / wstecz (Rys. 7, punkt 3)

⚠ OSTRZEŻENIE: Wyłącz rozdrabniacz przed ustawieniem przełącznika na pozycję do przodu / wstecz.

Pozycja do przodu

- ✿ Standardowa praca rozdrabniacza. Bęben tnący obraca się w kierunku do przodu.

Pozycja wstecz

- ✿ Bęben tnący obraca się w przeciwnym kierunku, dzięki czemu dochodzi do zwolnienia zablokowanego materiału.
- ✿ Podczas zmiany kierunku pracy na bieg wsteczny należy raz po raz wciskać przycisk oznaczony symbolem „I”, aby wymusić obroty bębna. Do automatycznego zatrzymania bębna dojdzie po zwolnieniu przycisku.

📖 UWAGA: W celu rozdrobnienia dużych gałęzi będzie być może konieczne kilkukrotne powtórzenie procedury z pracą urządzenia do przodu i biegiem wstecznym. **Przed ponowną zmianą kierunku pracy należy poczekać do całkowitego zatrzymania rozdrabniacza.**

Ochrona przed przeciążeniem

- ✿ Rozdrabniacz jest wyposażony w zabezpieczenie przed przeciążeniem (Rys.) 7, punkt 4)
- ✿ W przypadku przeciążenia zabezpieczenie silnika automatycznie przerwie obwód elektryczny.
- ✿ Aby odnowić działanie urządzenia, wykonaj następujące kroki:

1. Odłącz maszynę od źródła napięcia.
2. Usuń materiał zablokowany w rozdrabniaczu.
3. Odczekaj co najmniej pięć minut, aż silnik ostygnie!
4. Wciśnij przycisk bezpiecznika (Rys. 7, punkt 4).
5. Podłącz ponownie urządzenie do zasilania prądem elektrycznym.
6. Włącz rozdrabniacz.

⚠ OSTRZEŻENIE: Aby zapobiec wypadkom do usunięcia zablokowanych przedmiotów używaj zawsze haka lub drążka.

Pojemnik na ścinki

- ✿ Przed przymocowaniem lub zdjęciem pojemnika na ścinki należy zawsze wyłączyć rozdrabniacz i odłączyć go z zasilania.
- ✿ Rękojeść pojemnika na ścinki (Rys. 6, punkt 1) jest ze względów bezpieczeństwa wyposażona w zabezpieczenie.
- ✿ Aby zapewnić bezpieczną pracę, sprawdź funkcjonalność zabezpieczenia po dwu godzinach pracy.
- ✿ Nigdy nie próbuj demontować zabezpieczenia na rękojeści.

Rękojeść pojemnika na ścinki:

Rękojeść w pozycji na dole >>> pojemnik na ścinki jest odbezpieczony. Zabezpieczenie jest włączone, nie można uruchomić rozdrabniacza.

Rękojeść w pozycji na górze >>> pojemnik na ścinki jest zabezpieczony i przygotowany do pracy.

📖 UWAGA: Maszyna się nie włączy, jeśli pojemnik na ścinki jest odbezpieczony. Maszyna wyłączy się automatycznie, jeśli podczas pracy dojdzie do poluzowania pojemnika na ścinki.

8. USTAWIENIA I EKSPLOATACJA ROZDRABNIACZA

Ustawienia odległości przeciwnego noża

- ✿ W celu zwiększenia efektywności pracy należy ustawić odległość pomiędzy nożem przeciwnym (Rys. 8, punkt 2) a bębniem tnącym (Rys. 8, punkt 3). Odstęp pomiędzy bębniem tnącym a nożem przeciwnym powinien być jak najmniejszy.
- ✿ Prawidłowe ustawienia umożliwiają efektywne rozdrabnianie gałęzi o wszystkich średnicach.

Ustawianie odstępów:

- ✿ Włącz maszynę.
- ✿ W celu przybliżenia noża przeciwnego do bębna tnącego przekręcaj powoli śrubę ustawień w kierunku zgodnym z ruchem wskazówek zegara (Rys. 8, punkt 1). Przekręcaj śrubę, dopóki z otworu wyrzutowego nie zaczną spadać drobne wiórki aluminiowe.

UWAGA: Miękki materiał lub mokre gałęzie mogą zostać rozerwane, nie zaś pocięte. Przyczyną tego problemu może być również zużycie noża przeciwnego.

Przed włączeniem

Upewnij się, że:

- ✿ Kable doprowadzające nie są uszkodzone. Jeśli kable posiadają nacięcia lub pęknięcia, przerwij pracę i natychmiast je wymień.
- ✿ Maszyna nie jest uszkodzona i wszystkie śruby są dokręcone.
- ✿ Maszyna jest kompletna i prawidłowo zmontowana.

Sprawdź zasilanie:

- ✿ Upewnij się, że napięcie zasilające odpowiada napięciu znamionowemu podanemu na tabliczce znamionowej oraz że maszyna jest prawidłowo uziemiona.
- ✿ Korzystaj wyłącznie z przedłużacz o dostatecznym przekroju przewodów.

Materiał, który można opracowywać w rozdrabniaczu

W rozdrabniaczu można opracowywać następujące typy materiału:

- ✿ Wszystkie typy gałęzi do maksymalnej średnicy podanej w specyfikacji technicznej.
- ✿ Odpad ogrodowy taki jak zwiędnięte rośliny czy mokra trawa (jest rozdrabniany na przemian z gałęzmi).

W rozdrabniaczu NIE WOLNO opracowywać następujących typów materiału:

- ✿ Szkło, metal, plastik, kamienie, ceramika, gałęzie o większej grubości niż podano w specyfikacji technicznej, twarde drewno, grube drewniane płyty, tkaniny, plastikowe torebki, korzenie z glebą.
- ✿ Odpady, które mają niemal charakter cieczy, np. odpad kuchenny.

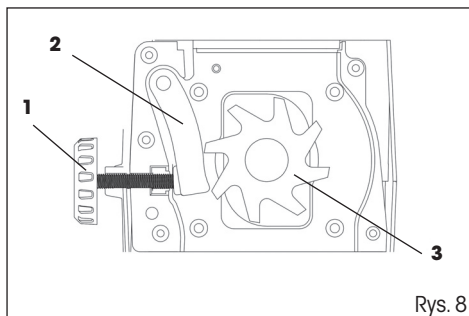

9. EKSPLOATACJA

- ✿ Wkładaj materiał do otworu wysypowego z prawej strony.
- ✿ Rozdrabniaj gałęzie natychmiast po ich pocięciu. Jeśli gałęzie wyschną, staną się bardzo twarde.
- ✿ Usuń wszystkie boczne odgałęzienia, o ile nie pozwalają one na wsunięcie gałęzi do rozdrabniacza.
- ✿ Zadbaj o to, by w pojemniku nie gromadziło się zbyt dużo ścinków. Regularnie opróżniaj pojemnik, zgromadzony rozdrabniony materiał może blokować otwór wyrzutowy.
- ✿ Nie wkładaj materiału, który ma większą średnicę gałęzi niż podano w specyfikacji technicznej.
- ✿ Rozdrabnianie mokrego odpadu ogrodowego (liście) doprowadzi do zapchania urządzenia. Aby zapobiec zapchaniu, rozdrabniaj ten materiał na przemian z materiałem zawierającym drewno.
- ✿ Miękkie materiały lub mokre gałęzie mogą zostać poszarpane a nie pocięte. Przyczyną tego problemu może być również zużyty nóż przeciwny.
- ✿ Przed rozpoczęciem czyszczenia otworu wyrzutowego wyłącz silnik i odłącz urządzenie od zasilania.

10. KONSERWACJA

⚠ OSTRZEŻENIE:

- ✿ Przed rozpoczęciem kontroli lub konserwacji maszyny upewnij się, że jest ona wyłączona i odłączona od zasilania. Uwaga, bęben tnący nie zatrzyma się natychmiast po wyłączeniu urządzenia. Poczekaj, aż wszystkie części się zatrzymają.
- ✿ Przed rozpoczęciem kontroli lub konserwacji załóż rękawice ochronne.
- ✿ Nigdy nie używaj do czyszczenia benzyny, rozpuszczalnika, alkoholu itp. Mogłoby dojść do zmiany koloru, deformacji lub powstania pęknięć.
- ✿ Do czyszczenia maszyny używaj wyłącznie wilgotnej ściereki i miękkiej szczotki.
- ✿ Nie używaj węża ani nie myj maszyny wodą pod ciśnieniem.

Po każdej operacji dokonaj następującej konserwacji:

- ✿ Sprawdź, czy wszystkie śruby mocujące są dokręcone (dokręć je, jeśli to konieczne).
- ✿ Nasmaruj części metalowe chroniąc je w ten sposób przed korozją.
- ✿ Utrzymuj otwory czyste i niezapylone.
- ✿ Bęben tnący i nóż przeciwny ulegają z biegiem czasu zużyciu. O ile to konieczne, zasięgnij rady w sprawie ich wymiany w najbliższym autoryzowanym serwisie.

11. ROZWIĄZYWANIE PROBLEMÓW

⚠ OSTRZEŻENIE: Przed przystąpieniem do rozwiązywania problemów wyłącz maszynę, odłącz ją od źródła zasilania i poczekaj, aż się całkowicie zatrzyma.

Problem	Możliwa przyczyna	Rozwiązanie
Silnik się nie włącza.	Brak podłączenia	Sprawdź zasilanie.
	Uszkodzony sieciowy przewód zasilający	W celu przeprowadzenia kontroli skontaktuj się z autoryzowanym serwisem.
	Został uruchomiony bezpiecznik zapobiegający przeciężeniu.	Poczekaj, aż maszyna ostygnie i wciśnij przycisk bezpiecznika.
	Zabezpieczenie pojemnika na ścinki (Pojemnik jest odbezpieczony.)	Sprawdź i zabezpiecz pojemnik na ścinki.
Silnik wydaje dźwięki, ale nie pracuje.	Bęben tnący jest zablokowany.	Wyłącz maszynę.
		Ustaw przełącznik do przodu/wstecz na bieg wsteczny.
		Włącz maszynę i poczekaj, aż dojdzie do odblokowania.
		Ponownie wyłącz maszynę.
	Zmień kierunek obrotów na do przodu.	
Awaria kondensatora	Aby naprawić maszynę, oddaj ją do serwisu.	
Rozdrabniany materiał nie jest wciągany do rozdrabniacza.	Kierunek obrotów jest ustawiony na bieg wsteczny.	Wyłącz maszynę i ustaw kierunek obrotów za pomocą przełącznika.
	Rozdrobniony materiał zablokowany w otworze wysypowym	Wyłącz maszynę. Ustaw przełącznik do przodu/wstecz na bieg wsteczny. Włącz urządzenie, aby doprowadzić do odblokowania rozdrabnianego materiału i usunąć zanieczyszczenia.
		Wyłącz ponownie maszynę.
		Zmień kierunek obrotów na do przodu.
	Rozdrabniany materiał jest zbyt miękki lub mokry.	Wepchnij materiał do rozdrabniacza.
Źle ustawiony nóż przeciwległy / bęben tnący	Ustaw nóż przeciwległy tak, jak opisano to w „Ustawieniach i obsłudze rozdrabniacza”. Jeśli bęben tnący/nóż przeciwległy jest mocno zużyty, wymień go.	
Rozdrabniany materiał nie jest czysto pocięty.	Nóż przeciwległy nie jest prawidłowo ustawiony.	Ustaw nóż przeciwległy - por. poprzedni rozdział.
Po włączeniu maszyny dochodzi do jej zablokowania nawet przy niewielkim obciążeniu i szybkim wyłączeniu przez zabezpieczający wyłącznik silnika.	Przedłużacz jest zbyt długi lub jego przewodniki są zbyt cienkie. Gniazdo jest zbyt daleko od źródła zasilania lub przewodniki kabla zasilającego są zbyt cienkie.	Sprawdź, czy przedłużacz ma przekrój co najmniej 1,5 mm ² i czy jego maksymalna długość wynosi 25 m. W razie użycia dłuższego kabla jego minimalny przekrój powinien wynosić 2,5 mm ²

12. DANE TECHNICZNE

Napięcie znamionowe	230–240 V~/50 Hz
Nominalny pobór mocy	2800 W
Klasa ochrony	II
Stopień zabezpieczenia.....	IP24
Obroty na biegu jałowym	60 RPM
Maksymalna średnica gałęzi	44 mm
Pojemność pojemnika na ścinki.....	60 l
Poziom ciśnienia akustycznego (LPA)*	73 dB(A)
Poziom mocy akustycznej (LWA)*	94 dB(A)
Ciężar	19,4 kg

13. LIKWIDACJA

WSKAZÓWKI I INFORMACJE DOTYCZĄCE GOSPODARKI ZUŻYTYM OPAKOWANIEM

Zużyty materiał z opakowania należy przekazać na gminne wysypisko odpadów.



Maszyna i jej wyposażenie są wyprodukowane z różnych materiałów, np. z metalu i plastiku. Uszkodzone części należy oddać do punktu selektywnej zbiórki. Szczegółowych informacji udziela odpowiedni urząd.



Ten produkt spełnia wszelkie podstawowe wymogi dyrektyw UE, które go dotyczą.

Zastrzegamy sobie możliwość dokonywania zmian tekstu, designu i danych technicznych wyrobu bez uprzedzenia.

Instrukcja użycia w języku oryginalnym.

14. DEKLARACJA ZGODNOŚCI

DEKLARACJA ZGODNOŚCI CE

Producent:

FAST ČR, a. s.
Černokostelecká 2111, 100 00 Praha 10, Republika Czeska
DIČ (NIP) : CZ26726548

Produkt/marka: ROZDRABNIACZ ELEKTRYCZNY / FIELDMANN

Typ/model: FZD 5015-E

230–240 V~, 50 Hz, 2800 W

Produkt spełnia wymagania poniższych dyrektyw i przepisów:

Dyrektywa Rady w sprawie maszyn 2006/42/WE
Dyrektywa WE odnosząca się do kompatybilności elektromagnetycznej (EMC) nr 2014/30/UE
Dyrektywa parlamentu europejskiego w sprawie ograniczenia stosowania niektórych niebezpiecznych substancji w sprzęcie elektrycznym i elektronicznym 2011/65/WE

i norm:

EN 62233:2008
EN 55014-1:2006+A2+A1
EN 55014-2/A2:2008
EN 61000-3-2:2014
N 6100-3-11:2000
EN 50434:2014
EN 60335-1:2012+A11

Oznaczenie CE: 16

Miejsce wydania: Praga

Data wydania: 1. 8. 2016

Imię i nazwisko: Ing. Zdeněk Pech
Prezes zarządu

Podpis:

FAST FAST ČR, a. s. ©
Černokostelecká 1021, 251 01 říčany
IČO: 26726548 tel.: +420/ 323 204 111
DIČ: CZ26726548 fax: +420/ 323 204 110



Vyplní prodejce. | Vyplní predajca. | To be filled in by the seller.
 | Wypetnia sprzedawca. | A kereskedő tölti ki.

Název: | Názov: | Name: | Nazwa: | Megnevezés:

Typ: | Type: | Típus:

Výrobní číslo: | Výrobné číslo: | Serial number: | Numer seryjny: | Gyártási szám:

V prípade opravy vyplní servis. | V prípade opravy vyplní servis. | To be filled in by a repair shop
 in case of repair. | W przypadku naprawy wypełnia serwis. | Javítás esetén a szerviz tölti ki.

Datum oznámení nároku na záruku: | Datum oznámenia nároku na záruku: | Date of notification
 of the entitlement to warranty: | Data zgłoszenia roszczeń gwarancyjnych: | A jótállási igény
 bejelentésének időpontja:

Den: | Deň: | Měsíc: | Mesiac: | Rok: | 20
 Day: | Dňa: | Nap: | Month: | Mesiác: | Hô: | Year: | Év:

Datum převzetí do opravy: | Dátum prevzatia do opravy: | Data przyjęcia do naprawy: | Date of
 accepting for repair: | Javításra átvétel időpontja:

Den: | Deň: | Měsíc: | Mesiac: | Rok: | 20
 Day: | Dňa: | Nap: | Month: | Mesiác: | Hô: | Year: | Év:

Důvod poruchy: | Dôvod poruchy: | Cause of defect: | Przyczyna awarii: | Hiba oka:

A termék azonosításra alkalmas részének meghatározása [amennyiben alkalmazható]:

Číslo prodejního dokumentu: | Číslo predajného dokumentu: | Sales document no.: | Number
 dokumentu sprázdajú: | Vásárlást igazoló bizonylat száma:

Datum nákupu [uvedení do provozu]: | Dátum nákupu [uvedenie do prevádzky]: | Date of pur-
 chase [putting into operation]: | Data zakupu [przekazania do eksploatacji]: | A vásárlás [üzem-
 behelyezés] időpontja:

Den: | Deň: | Měsíc: | Mesiac: | Rok: | 20
 Day: | Dňa: | Nap: | Month: | Mesiác: | Hô: | Year: | Év:

Razítko prodejce: | Pečiatka predajcu: | Seller's stamp: | Pieczęć sprzedawcy: | Kereskedő
 bélyegzője:

Způsob opravy: | Spôsob opravy: | Mode of repair: | Sposób naprawy: | Javítás módja:

Datum vrátení výrobku zpět zákazníkovi: | Dátum vrátenia výrobku späť zákazníčkovi: | Date
 of returning the product back to the customer: | Data zwrotu wyrobu klientowi: | A termék
 fogyasztó részére való visszaadásának időpontja:

Den: | Deň: | Měsíc: | Mesiac: | Rok: | 20
 Day: | Dňa: | Nap: | Month: | Mesiác: | Hô: | Year: | Év:

Nová záruční lhůta – prodloužená o délku opravy: | Nová záručná lehota – predĺžená o dĺžku
 opravy: | New warranty period – extended by the duration of the repair: | Nowy termin gwa-
 rancyjny – przedłużony o czas naprawy: | A jótállás – kiegészítés időtartamával meghosszabbí-
 tott – új határideje:

Den: | Deň: | Měsíc: | Mesiac: | Rok: | 20
 Day: | Dňa: | Nap: | Month: | Mesiác: | Hô: | Year: | Év:

Razítko servisu: | Pečiatka servisu: | Stamp of the repair shop: | Pieczęć serwisu: | Szerviz
 pecsétje:

Autorizovaná servisní střediska | Autorizované servisné strediská | Authorized service centres

FAST ČR, a. s.
 Černokostecká 1621
 CZ 251 01 Říčany
 Česká republika
 Tel.: +420/ 323 204 120
 Fax: +420/ 323 204 121
 servis.praha@fastcr.cz
 www.fastcr.cz

FAST ČR, a. s.
 Cejl 31
 CZ 602 00 Brno
 Česká republika
 Tel.: +420/ 531 010 295
 Fax: +420/ 531 010 296
 servis.brno@fastcr.cz
 www.fastcr.cz

Fast Plus, spol. s r. o.
 Na Pántoch 18
 SK 831 06 Bratislava
 Slovenská republika
 Tel.: +421/2/49 105 854
 Fax: +421/2/49 105 859
 servis@fastplus.sk
 www.fastplus.sk

További információkért | Aby uzyskać więcej informacji | További információkért

Fast Hungary Kft.
 Dulácska u. 1/a.
 H-2045 Törökbalint
 Magyarország
 Tel.: +36/ 23 330 905
 Fax: +36/ 23 330 827
 info@fasthungary.hu
 www.fasthungary.hu

Arconet sp. z o.o.
 W celu znalezienia
 najbliższego serwisu
 prosimy zadzwonić:
 0801 44 33 22
 Lub odwiedzić stronę
 internetową:
 www.arconet.pl

**Uab „Senuku Prekybos
 Centras” Garantinis Servisas**
 Jonavos G. 62, LT-44192,
 Kaunas, Lithuania
 Tel.: +370 37 212 146
 Tex.: +370 37 212 165
 garrem@senukai.lt
 www.senukai.lt

Vom Verkäufer auszufüllen. | Para ser llenado el vendedor. | À remplir par le vendeur.
 | Popuni prodavatelj. | Da compilare dal venditore. | Door de verkoper in te vullen.

Name: | Denominación: | Dénomination: | Naziv: | Nome: | Naam:

Typ: | Modelo: | Type: | Tip: | Tipo:

Produktionsnummer: | No. de serie: | Numéro de référence: | Numer seryjny: | Numero di
 fabbricazione broj szám: | Seriennummer:

Im Falle einer Reparatur vom Service auszufüllen. | Para ser llenado por el servicio, en caso de
 reparación. | À remplir par le service de réparation en cas de réparation. | U slučaju popravke
 popuni servis. | Nel caso di un riparo va compilato dal Centro di Assistenza. | Door servicecentrum
 in te vullen bij reparatie.

Datum der Bekanntmachung des Anspruchs auf Garantie: | Fecha de notificación de derecho
 a garantía: | Date de notification de l'application de la garantie: | Datum obavijesti jamstvenog
 zahtjeva: | Data della notifica del diritto alla garanzia: | Datum waarop beroep op garantie is
 gedaan:

Tag: | Día: | Jour: | Monat: | Mes: | Mois: | Jahr: | Año: | Année: | 20
 Dan: | Giorno: | Dag: | Mjeseć: | Mese: | Maand: | Godina: | Anno: | Jaar: |

Datum der Übernahme zur Reparatur: | Fecha de aceptación para reparación: | Date de la
 remise au service de réparation: | Datum prijema za popravak: | Data della presa in carico
 per riparazione: | Datum waarop reparatie is aangenomen:

Tag: | Día: | Jour: | Monat: | Mes: | Mois: | Jahr: | Año: | Année: | 20
 Dan: | Giorno: | Dag: | Mjeseć: | Mese: | Maand: | Godina: | Anno: | Jaar: |

Grund der Störung: | Motivo de la avería: | Cause du défaut: | Przyczyna awarii: | Motivo del
 gusto: | Reden van defect

A termék azonosításra alkalmas részeinek meghatározása [amennyiben alkalmazható]:

Nummer des Verkaufsbeleges: | No. de documento de venta: | Numéro de document de vente:
 Broj kupoprodajnog dokumenta: | N. documento di vendita: | Nummer van aankoopbewijs:

Datum des Einkaufs [Inbetriebnahme]: | Fecha de compra [puesta en servicio]: | Date d'achat
 [mise en service]: | Datum kupnje [puštanja u pogon]: | Data di acquisto [messa in funzione]:
 Aankoopdatum [ingebruikname]:

Tag: | Día: | Jour: | Monat: | Mes: | Mois: | Jahr: | Año: | Année: | 20
 Dan: | Giorno: | Dag: | Mjeseć: | Mese: | Maand: | Godina: | Anno: | Jaar: |

Stempel des Verkäufers: | Sello del vendedor: | Tampon du vendeur: | Pečat prodavatelja: |
 Timbro del venditore: | Stempel van verkoper:

Art der Reparatur: | Forma de reparación: | Type de réparation: | Način popravke: | Tipología
 di riparazione: | Wijze van repareren:

Datum der Rückgabe des Produktes dem Kunden: | Fecha de devolución del producto al
 cliente: | Date de la remise du produit au client: | Datum povratka proizvođača natrag kupcu:
 | Data del ritiro del prodotto da parte del cliente: | Datum waarop klant product weer in
 ontvangst heeft genomen:

Tag: | Día: | Jour: | Monat: | Mes: | Mois: | Jahr: | Año: | Année: | 20
 Dan: | Giorno: | Dag: | Mjeseć: | Mese: | Maand: | Godina: | Anno: | Jaar: |

Neue Garantiefrist - verlängert um die Dauer der Reparatur: | Nuevo plazo de garantía -
 prorrogado por el tiempo de reparación: | Nouveau délai de garantie - prolongé de la durée
 de la réparation: | Novi jamstveni rok - produžen o trajanje popravke: | Nuovo termine di
 garanzia, rinnovato a seguito di riparazione: | Dnieuw garantietermijn - verlenging met de
 duur van reparatie

Tag: | Día: | Jour: | Monat: | Mes: | Mois: | Jahr: | Año: | Année: | 20
 Dan: | Giorno: | Dag: | Mjeseć: | Mese: | Maand: | Godina: | Anno: | Jaar: |

Stempel der Servicestelle: | Sello del servicio | Tampon du service de réparation: | Pečat
 servisa: | Timbro del Centro di Assistenza Tecnica: | Stempel van servicecentrum:

Autoriserte Servicestellen | Centros de servicio autorizados | Centres autorisés de réparation

FAST ČR, a. s.
 Černokostelecká 1621
 CZ 251 01 Říčany
 Česká republika
 Tel.: +420/ 323 204 120
 Fax: +420/ 323 204 121
 servis.praha@fastcr.cz
 www.fastcr.cz

FAST ČR, a. s.
 Cejl 31
 CZ 602 00 Brno
 Česká republika
 Tel.: +420/ 531 010 295
 Fax: +420/ 531 010 296
 servis.brno@fastcr.cz
 www.fastcr.cz

Fast Plus, spol. s r. o.
 Na Pántoch 18
 SK 831 06 Bratislava
 Slovenská republika
 Tel.: +421/2/49 105 854
 Fax: +421/2/49 105 859
 servis@fastplus.sk
 www.fastplus.sk

Autorizirana servisna centra | Centri di Assistenza autorizzati | Geautoriseerde servicecentra

Fast Hungary Kft.
 Dulácska u. 1/a.
 H-2045 Törökbalint
 Magyarország
 Tel.: +36/ 23 330 905
 Fax: +36/ 23 330 827
 info@fasthungary.hu
 www.fasthungary.hu

Arconet sp. z o.o.
 W celu znalezienia
 najbliższego serwisu
 prosimy zadzwonić:
 0801 44 33 22
 Lub odwiedzić stronę
 internetową:
 www.arconet.pl

**Uab „Senuku Prekybos
 Centras” Garantinis Servisas**
 Jonavos G. 62, LT-44192,
 Kaunas, Lithuania
 Tel.: +370 37 212 146
 Tex.: +370 37 212 165
 garrem@senukai.lt
 www.senukai.lt

Заполняется продавцом.

Название:

Тип:

Серийный номер изделия

В случае ремонта заполняется сервисной организацией.

Дата обращения в сервисный центр:

Число: Месяц: Год: 20

Дата принятия в ремонт:

Число: Месяц: Год: 20

Причина неисправности:

A termék azonosításra alkalmas részeinek meghatározása [amennyiben alkalmazható]:

Номер документа, подтверждающего продажу:

Дата покупки [ввода в эксплуатацию]:

Число: Месяц: Год: 20

Печать продавца:

Способ ремонта:

Дата возврата изделия обратно заказчику:

Число: Месяц: Год: 20

Новый гарантийный срок – продлен на срок проведения ремонта:

Число: Месяц: Год: 20

Печать сервисной организации:

Авторизованные сервисные центры

AO «FAST ČR»

Чernoкостелецка 1621
251 01 Ржичаны
Чешская Республика
Тел.: +420/323 204 120
Факс: +420/323 204 121
servis.praha@fastcr.cz
www.fastcr.cz

AO «FAST ČR»

Цейл 31
602 00 Брно
Чешская Республика
Тел.: +420/531 010 295
Факс: +420/531 010 296
servis.brno@fastcr.cz
www.fastcr.cz

OOO «FAST Plus»

На Пантох 18
831 06 Братислава
Словацкая Республика
Тел.: +421/2/49 105 854
Факс: +421/2/49 105 859
servis@fastplus.sk
www.fastplus.sk

Авторизованные сервисные центры

Fast Hungary Kft.

Dulácska u. 1/a.
H-2045 Törökbálint
Magyarország
Тел.: +36/ 23 330 905
Fax: +36/ 23 330 827
info@fasthungary.hu
www.fasthungary.hu

Arconet sp. z o.o.

W celu znalezienia
najbliższego serwisu
prosimy zadzwonić:
0801 44 33 22
Lub odwiedzić stronę
internetową:
www.arconet.pl

Uab „Senukai Prekybos

Centras“ Garantinis Servisas
Jonavos G. 62, LT-44192,
Kaunas, Lithuania
Тел.: +370 37 212 146
Тех.: +370 37 212 165
garrem@senukai.lt
www.senukai.lt

Продавец предоставляет покупателю гарантию на товар в течение 24 месяцев с момента получения товара покупателем. Гарантия предоставляется при соблюдении следующих условий. Гарантия распространяется только на новый товар, проданный потребителю для целей использования, указанных в соответствующей инструкции по эксплуатации. Покупатель имеет право обратиться с претензией, связанной с ответственностью за некачественный товар (рекламацией), непосредственно к продавцу, у которого был приобретен товар, либо в авторизованный сервисный центр, указанный ниже. Покупатель обязан предъявить рекламацию без необоснованной задержки, чтобы избежать ухудшения неисправности, но не позднее, чем до конца истечения гарантийного срока. Покупатель обязан при решении рекламации оказывать содействие, необходимое для проверки наличия заявленного дефекта. В рамках процедуры рассмотрения жалоб принимается только комплектный и, в целях соблюдения гигиенических правил, чистый товар. В случае если претензия является обоснованной, гарантийный срок продлевается на период с момента принятия товара для проведения гарантийного ремонта изделия по момент получения отремонтированного товара покупателем, либо по момент, когда покупатель обязан получить товар после проведения гарантийного ремонта. Покупатель обязан предъявить документы, подтверждающие его право на проведение гарантийного ремонта (документ, подтверждающий покупку, гарантийный талон, документ о вводе в эксплуатацию ...).

Гарантийные обязательства на товар, главным образом, не распространяются на:

■ недостатки, на которые была предоставлена скидка ■ износ и повреждения, вызванные обычным использованием изделия ■ повреждения изделия в результате неспециализированной или неправильной установки и монтажа, использования изделия в противоречии с Инструкцией по эксплуатации, действующим законодательством и общеизвестными и обычными способами использования, в связи с использованием товара для других целей, чем те, для которых он предназначен ■ повреждения изделия, связанные с пренебрежением или неправильным техническим обслуживанием ■ повреждения изделия, вызванные его загрязнением, аварией и форс-мажорными обстоятельствами (стихийными бедствиями, пожаром, попаданием воды ...) ■ неисправности изделия, вызванные неадекватным качеством сигнала, помехами электромагнитного поля и т.д. ■ механические повреждения изделия (например, отломанная кнопка, падение ...) ■ повреждения, вызванные использованием неподходящих носителей, расходных материалов (батарей) или в результате ненадлежащих условий эксплуатации (напр., высокой температуры окружающей среды, высокой влажности, ударов ...) ■ повреждения, изменения или другое вмешательство в результате самостоятельного ремонта изделия или ремонта, проведенного неуполномоченным или неавторизованным лицом (сервисным центром) ■ случаи, когда покупатель не подтвердит правомерность своих прав на гарантийный ремонт (когда и где был приобретен товар, на который распространяется гарантия) ■ случаи, когда данные в предоставленных документах отличаются от информации, содержащейся на изделии ■ случаи, когда изделие, на которое заявлена рекламация, не является тождественным с изделием, указанным в документах, которыми покупатель подтверждает свое право на проведение гарантийного ремонта (напр., повреждение серийного номера или гарантийной пломбы устройства, исправление данных в документах ...)



 **FIELDMANN**[®]
Home & Garden Performance