

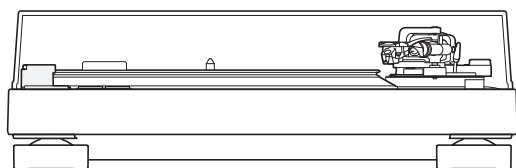

AT-LP120XUSB

Instrukcja obsługi
Gramofon z napędem bezpośrednim

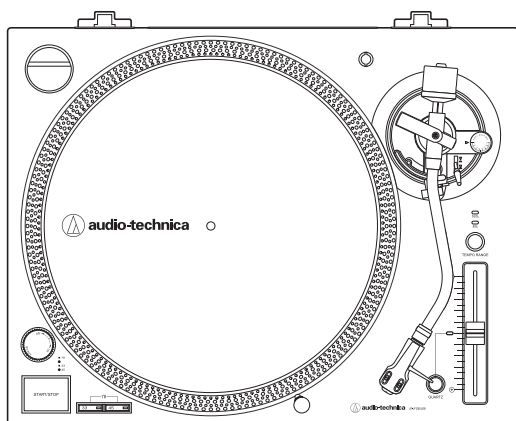

Wstęp

Dziękujemy za zakup produktu Audio-Technica.

Przed rozpoczęciem korzystania z produktu należy przeczytać niniejszą instrukcję obsługi, aby zapewnić jego prawidłowe użytkowanie. Prosimy zachować instrukcję do wykorzystania w przyszłości.

Ten produkt może być używany tylko w kraju, w którym jest sprzedawany. Należy sprawdzić, czy napięcie zasilania i wtyczka kabla zasilającego są odpowiednie dla kraju zamieszkania użytkownika.

Zawartość opakowania

Przed rozpoczęciem korzystania z produktu sprawdzić, czy wszystkie elementy wymienione poniżej znajdują się w zestawie.

Jeśli jakiś element brakuje lub są one uszkodzone, należy skontaktować się z najbliższym sprzedawcą Audio-Technica.

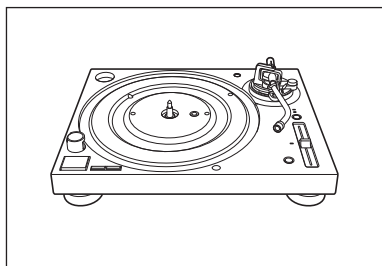

• Korpus gramofonu

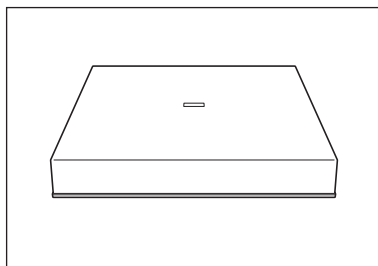

• Pokrywa przeciwpyłowa

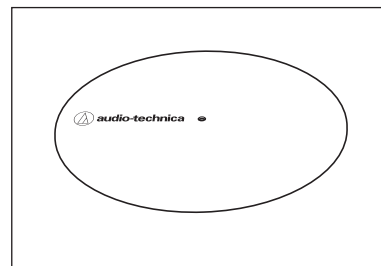

• Mata filcowa

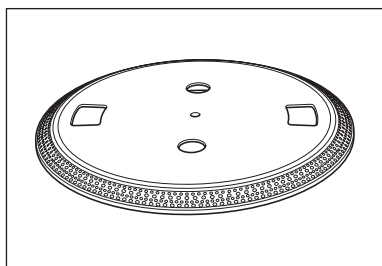

• Talerz obrotowy

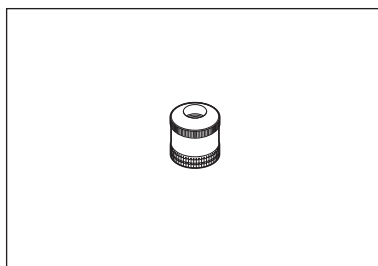

• Przeciwwaga

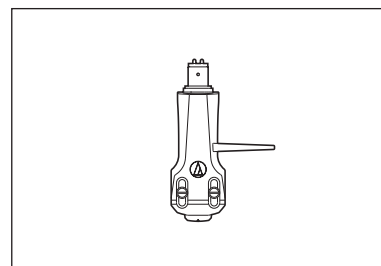

• Główna (AT-HS6) z wkładką stereo VM (AT-VM95E)

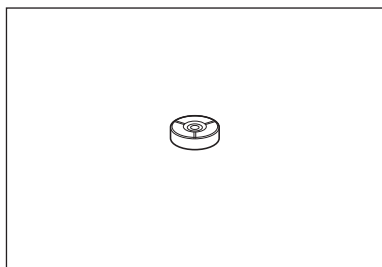

• Adapter 45 obr./min

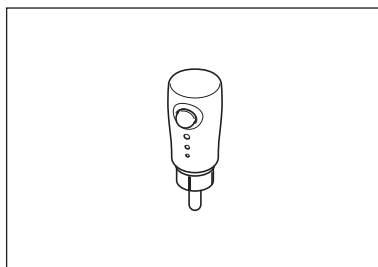

• Lampka oświetlająca igłę

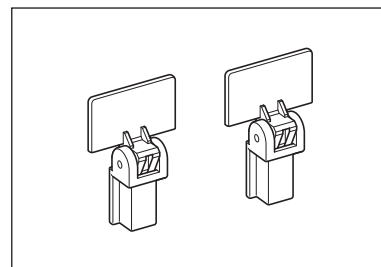

• Zawiasy pokrywy przeciwpyłowej

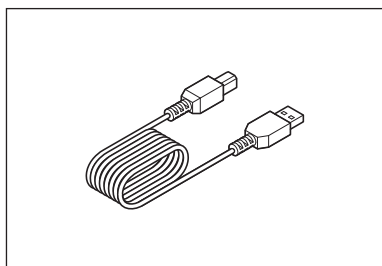

• Kabel USB (1,9 m)

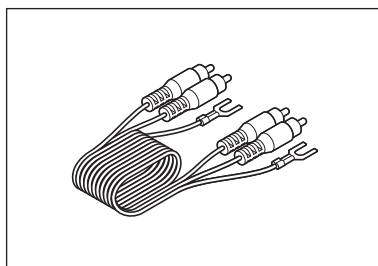

• Kabel audio RCA (ok. 1,4 m)

- Zasilacz sieciowy (ok. 1,3 m)
- Skrócona instrukcja obsługi
- Problemy i ich usuwanie

Po zakupie zalecamy zachowanie wszystkich opakowań w celu ewentualnego przyszłego przechowywania, transportu lub wysyłki.

Środki bezpieczeństwa

Mimo, że produkt ten został zaprojektowany do bezpiecznego użytkowania, niestosowanie go w prawidłowy sposób może skutkować wypadkiem lub uszkodzeniem urządzenia. Aby zapewnić bezpieczeństwo, podczas użytkowania produktu należy przestrzegać wszystkich ostrzeżeń i uwag.

Ważne informacje

Ostrzeżenie:

Aby uniknąć pożaru lub porażenia prądem elektrycznym, nie narażać tego urządzenia na działanie deszczu lub wilgoci.

Uwaga:

- Urządzenie nie może być narażone na zamoczenie lub ochłapanie, a na zestawie nie wolno kłaść przedmiotów z płynami, np. wazonów.
- Aby uniknąć porażenia prądem elektrycznym, nie otwierać obudowy.
- Serwisowanie produktu powierzać wyłącznie wykwalifikowanym serwisantom.
- Nie narażać tego urządzenia na działanie zbyt wysokich temperatur spowodowanych np. bezpośrednim działaniem promieni słonecznych, ognia itp.
- Nie narażać tego urządzenia na silne uderzenia.
- Urządzenie powinno znajdować się na tyle blisko gniazdka sieciowego, aby można było łatwo chwycić wtyczkę kabla zasilającego w dowolnej chwili.
- W razie sytuacji awaryjnej niezwłocznie odłączyć kabel zasilający.
- Na urządzeniu nie wolno kłaść przedmiotów z płynami, np. wazonów.
- Aby uniknąć pożaru, nie umieszczać żadnych źródeł otwartego płomienia (np. zapalonych świec) na tym urządzeniu.
- Nie instalować urządzenia w miejscach o ograniczonej przestrzeni, np. na półce z książkami itp.
- Instalować to urządzenie wyłącznie w miejscu o dobrej wentylacji.
- Tabliczka znamionowa znajduje się na spodzie tego urządzenia.

Dla klientów w USA

Oświadczenie o zgodności z wymogami FCC

Ostrzeżenie:

Urządzenie to jest zgodne z częścią 15 przepisów FCC. Jego funkcjonowanie podlega następującym dwóm warunkom: (1) Urządzenie nie może wytwarzać szkodliwych zakłóceń i (2) urządzenie musi odbierać zakłócenia zewnętrzne, w tym zakłócenia mogące spowodować niepożądane funkcjonowanie.

Uwaga:

Ostrzega się, że wszelkie zmiany lub modyfikacje, które nie zostały wyraźnie zatwierdzone w niniejszej instrukcji, mogą unieważnić uprawnienia użytkownika do obsługi tego urządzenia.

Uwaga: Niniejsze urządzenie zostało przetestowane i uznane za zgodne z ograniczeniami dla urządzeń cyfrowych klasy B, zgodnie z częścią 15 przepisów FCC. Ograniczenia te mają na celu zapewnienie odpowiedniej ochrony przed szkodliwymi zakłóceniami w przypadku instalacji w budynkach mieszkalnych. Urządzenie to generuje, wykorzystuje i może wypromieniowywać energię o częstotliwości radiowej i jeśli nie jest zainstalowane i używane zgodnie z instrukcjami, może powodować szkodliwe zakłócenia w komunikacji radiowej. Nie ma jednak gwarancji, że zakłócenia nie wystąpią w danej instalacji. Jeśli urządzenie to powoduje szkodliwe zakłócenia w odbiorze sygnału radiowego lub telewizyjnego, co można sprawdzić poprzez wyłączenie i włączenie urządzenia, zachęca się użytkownika do podjęcia próby skorygowania tych zakłóceń za pomocą następujących środków:

- Zmiana orientacji lub lokalizacji anteny odbiorczej.
- Zwiększenie odległości między urządzeniem a odbiornikiem.
- Podłączenie urządzenia do gniazdka w innym obwodzie niż ten, do którego podłączony jest odbiornik.
- Skonsultowanie się ze sprzedawcą lub doświadczonym technikiem radio-telewizyjnym w celu uzyskania pomocy.

Środki bezpieczeństwa

Dla klientów w Kanadzie

Oświadczenie o zgodności z wymogami IC

CAN ICES-3 (B)/NMB-3(B)

Wskazówki dotyczące użytkowania

Korpus gramofonu

- Nie ustawiać i nie używać produktu w miejscach bardzo gorących lub wilgotnych, brudnych lub narażonych na skrajne drgania.
- Produkt umieścić na płaskiej i równej powierzchni.

Wkładka

- Zakładać osłonę ochronną, by chronić igłę, gdy produkt nie jest w użytku.
- Nie dotykać igły wkładki palcami.
- Nie pozwalać, aby igła wkładki uderzała o talerz obrotowy lub krawędź płyty.

Nazwy części i ich funkcje

Schemat widoku z góry

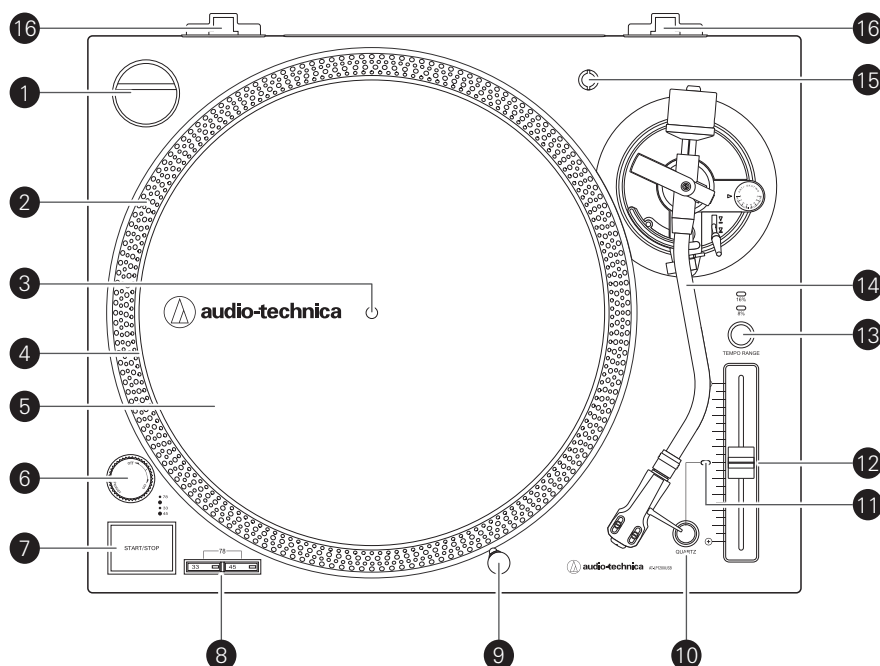

- 1** Adapter 45 obr./min (pokazany w gnieździe)
Dostosowuje płyty 7" z dużymi otworami środkowymi do stałego wrzeciona centralnego.
- 2** Kropki ze stroboskopu (na krawędzi talerza obrotowego)
Używać w połączeniu ze stroboskopowym światłem umieszczonym pod pokrętkiem zasilania, aby uzyskać wizualne wskazanie dokładnych prędkości obrotowych.
- 3** Wrzeciono
- 4** Talerz obrotowy
Odlewany talerz aluminiowy mocowany bezpośrednio do centralnego wrzeciona/wału silnika.
- 5** Mata filcowa
- 6** Pokrętko zasilania
Steruje zasilaniem urządzenia.
- 7** Przycisk START/STOP
Włącza i wyłącza silnik/talerz obrotowy.
- 8** Przyciski prędkości obrotowej talerza
Należy wybrać prędkość obrotową talerza 33 lub 45 obr./min. Prędkość 78 wybiera się przez jednoczesne naciśnięcie przycisków 33 i 45; oba przyciski powinny być podświetlone.
- 9** Zdejmowana lampka oświetlająca igłę
Zapewnia oświetlenie skierowane na położenie igły, ułatwiające obsługę przy słabym świetle. Łatwo podłącza się do gniazda na płycie podstawowej gramofonu.
- 10** Przycisk blokady prędkości
Włącza i wyłącza funkcję zmiany tonu. Po włączeniu blokady kwarcowej talerz obrotowy będzie utrzymywał obroty na poziomie tonu 0%, niezależnie od pozycji suwaka regulacji tonu i ustawień zakresu tempa.
- 11** Wskaźnik wyboru tonu
Pokazuje kolor czerwony dla ustawień standardowych lub zablokowanych obrotów.
- 12** Suwak regulacji tonu
Użyć w połączeniu z przyciskiem kwarcowym, aby zmienić prędkość obrotową talerza. W położeniu środkowym blokada kwarcowa jest aktywna.
- 13** Przycisk zakresu tempa
Wybrać zakres tempa 8 lub 16%.
- 14** Ramię
Szczegółowe informacje na ten temat można znaleźć w części „Ramię” na s. 5.
- 15** Schowek na główkę
Schowek do przechowywania dodatkowej głowki (nie wchodzi w skład zestawu).
- 16** Mocowania zawiasów pokrywy przeciwpylowej
Punkty mocowania zawiasów pokrywy przeciwpylowej.

Nazwy części i ich funkcje

Schemat widoku z przodu i z tyłu

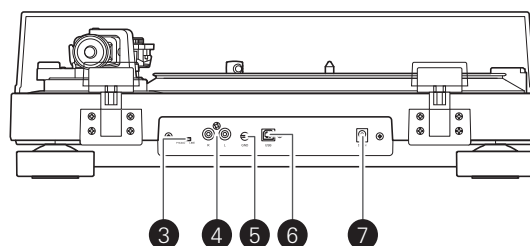
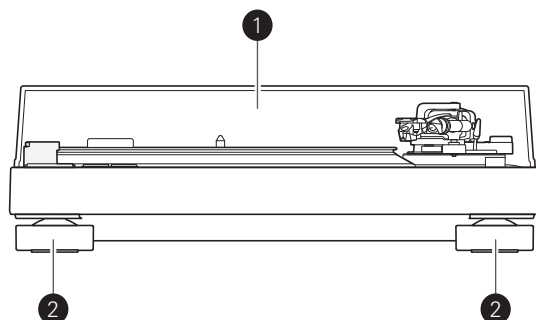

- 1 Pokrywa przeciwpylowa
- 2 Nóżki
Służą do poziomowania produktu.
- 3 Przełącznik wyboru przedwzmacniacza
W przypadku zastosowania wzmacniacza z gniazdem wejściowym PHONO, ustawić ten przełącznik w położenie „PHONO”. W przypadku podłączenia do gniazda AUX wzmacniacza, ustawić ten przełącznik w położenie „LINE”.
- 4 Gniazda wyjścia sygnału stereo
Podłączyć kabel audio RCA do tych gniazd. Podłączyć do gniazda wejściowego PHONO wzmacniacza lub do gniazda wejścia liniowego wzmacniacza. Czerwone gniazdo odpowiada za kanał prawy, a białe za lewy.
- 5 Gniazdo uziemiające
Podłączyć gniazdo uziemiające wzmacniacza do tego gniazda za pomocą przewodu uziemiającego kabla audio RCA.
- 6 Wyjście USB
Użyć tego wyjścia, aby podłączyć gramofon do wejścia USB komputera.
- 7 Gniazdo zasilania
Podłączyć zasilacz.

Nazwy części i ich funkcje

Ramię

- 1 **Przeciwwaga**
Wyważa ramię i dostosowuje je, by zapewnić odpowiedni nacisk siły śledzenia.
- 2 **Pokrętko regulacji nacisku igły**
Służy do regulacji nacisku igły.
- 3 **Podnośnik ramienia**
Służy do poruszania ramieniem w pionie w celu dostawiania do płyty i odstawiania od płyty.
- 4 **Oparcie ramienia z blokadą**
Użyć blokady w celu zabezpieczenia ramienia tak, aby się nie poruszało.
- 5 **Pokrętko regulacji funkcji antiskating**
Podczas odtwarzania płyty na końcówkę igły działa siła dośrodkowa. Tej sile można przeciwdziałać, ustawiając równe wartości dla funkcji antiskating oraz dla nacisku igły.
- 6 **Dźwignia sterowania podnoszeniem ramienia**
Służy do obsługi podnośnika ramienia.
- 7 **Pierścień blokujący**
Obracać pierścieniem w lewo (przeciwnie do wskazówek zegara), aby zamocować główkę. Aby zdemontować główkę, obracać pierścieniem w prawo.
- 8 **Główka**
Wkładka (AT-VM95E) jest przymocowana do główki (AT-HS6).

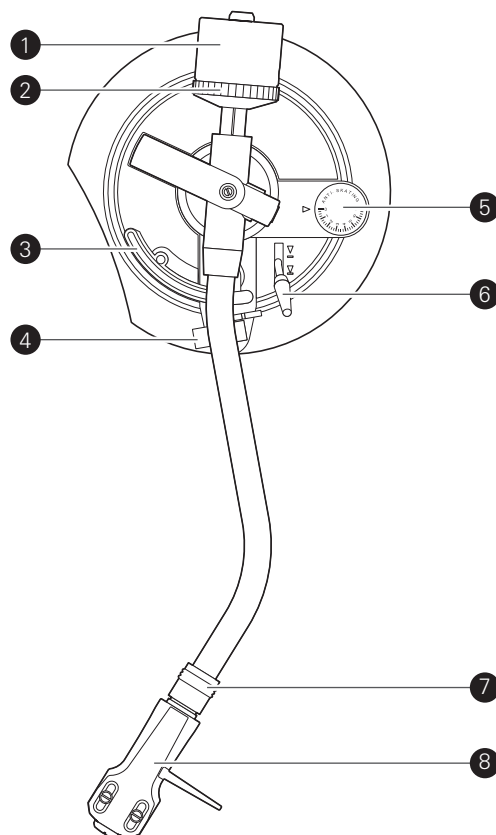

Przygotowanie do użytku

Położenie talerza obrotowego

Niniejszy produkt wymaga przeprowadzenia pewnych czynności montażowych przed pierwszym użyciem.

W trakcie montażu wszelkie podłączenia należy wykonywać przy odłączonym przewodzie zasilania.

1. Nałożyć talerz obrotowy na wrzeciono.

- Aby uniknąć uszkodzenia wrzeciona podczas nakładania talerza obrotowego, dopasować położenie wrzeciona do otworu w talerzu, a następnie powoli nakładać talerz.
- Dopilnować, aby talerz był całkowicie nałożony na wrzeciono.

2. Nałożyć matę filcową na talerz.

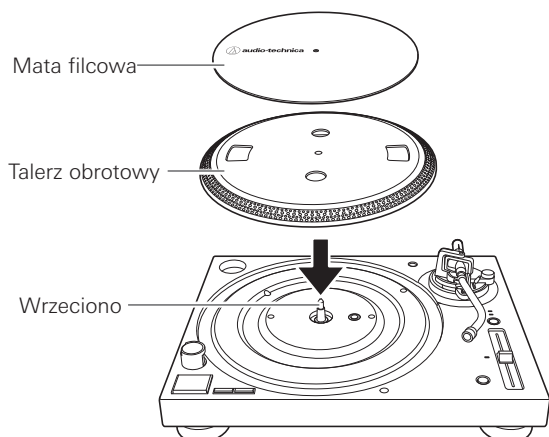

Ustawienie gramofonu

- Umieścić produkt na płaskiej, poziomej powierzchni.
- Aby uniknąć wpływu drgań i ciśnienia akustycznego, nie ustawiać produktu obok takich przedmiotów, jak np. kolumny głośnikowe.
- Produkt może odbierać zakłócenia radiowe, jeśli będzie ustawiony obok radioodbiornika. Z tego powodu starać się ustawiać produkt z dala od radioodbiorników.
- Jeśli produkt znajduje się w pobliżu urządzenia (telefon komórkowy itp.), które emituje silne fale radiowe, mogą występować zakłócenia w postaci szumów.

Poziomowanie gramofonu

1. Po ustawieniu produktu w miejscu użytkowania, wyregulować nóżki, aby wypoziomować produkt.
 - W razie potrzeby można użyć poziomnicy (sprzedawanej oddzielnie), aby zagwarantować wypoziomowanie produktu.

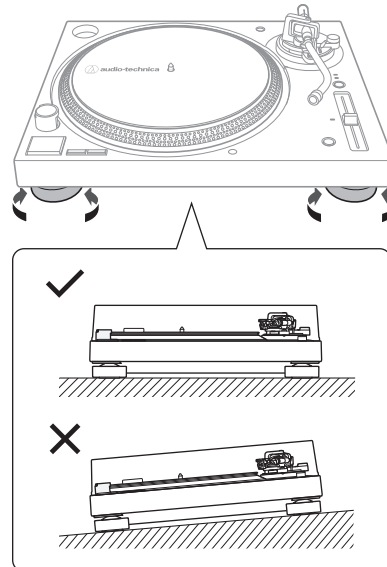

Montaż ramienia

1. Usunąć opaskę zaciskową użytą do zamocowania ramienia na czas transportu.
 - Użyć zacisku w celu tymczasowego przymocowania ramienia do oparcia ramienia.
2. Włożyć główkę w ramię.
 - Trzymać główkę za jej prawą i lewą krawędź, aby nie uszkodzić igły ani nie przeciąć przewodów wkładki.

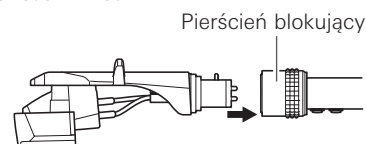

3. Po włożeniu główki przekręcić pierścień blokujący przeciwnie do wskazówek zegara (w lewo).

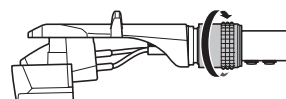

4. Z pokrętkiem regulacji nacisku igły ustawionym naprzód, podłączyć przeciwwagę do tylnej części ramienia, a następnie powoli obracać ją przeciwnie do wskazówek zegara (w lewo).

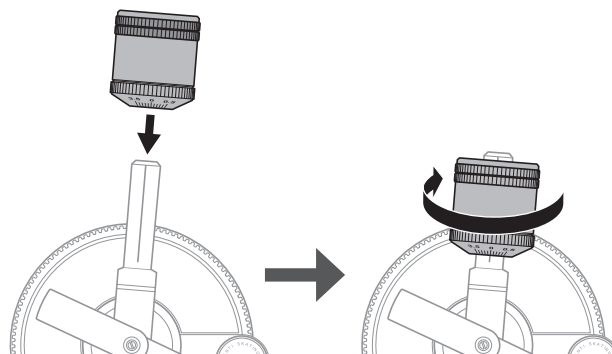

Przygotowanie do użytku

Wyważenie i nacisk igły ramienia

Aby wkładka mogła prawidłowo odtwarzać dźwięk z rowków płyty, wyważenie i nacisk igły ramienia należy wyregulować w celu dopasowania do parametrów wkładki. Jeśli wyważenie i nacisk igły ramienia nie zostaną wyregulowane poprawnie, płyta lub igła wkładki mogą ulec uszkodzeniu.

- Nie wolno przeciągać igły wkładki w poprzek płyty lub talerza podczas regulacji wyważenia lub nacisku ramienia. Takie postępowanie może prowadzić do uszkodzenia igły.

Regulacja wyważenia ramienia

1. Zdjąć osłonę ochronną wkładki.

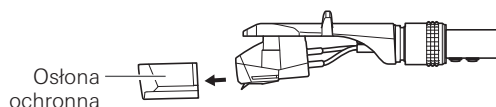

2. Lekko przytrzymując główkę, aby zapobiec przesuwaniu się ramienia, odblokować klamrę.

- Ramię jest przechylone, ponieważ jego wyważenie nie zostało jeszcze wyregulowane.

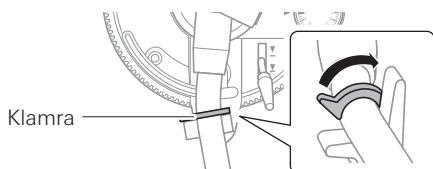

3. Nadal lekko trzymając główkę, obracać przeciwwagą, aby wyregulować wyważenie ramienia.

- Wyregulować wyważenie tak, aby ramię było ułożone poziomo po puszczeniu główki.

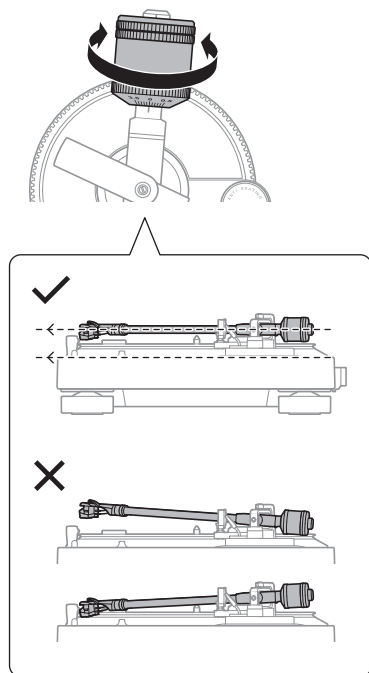

4. Odstawić ramię na oparcie ramienia i zablokować klamrę.

Regulacja nacisku igły

1. Podpierając przeciwwagę tak, aby się nie poruszała, obracać pokrętłem regulacji nacisku igły w taki sposób, aby jego położenie oznaczone „0” znalazło się w jednej linii z linią środkową ramienia.

- Nacisku igły nie reguluje się po prostu poprzez obracanie pokrętłem regulacji nacisku igły.

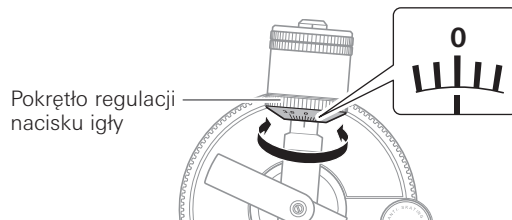

2. Obracać razem przeciwwagę oraz pokrętłem regulacji nacisku igły przeciwnie do wskazówek zegara (w lewo), aż linia środkowa będzie ustawiona na zalecaną wartość docisku dla używanej wkładki.

- Skorzystać z danych technicznych producenta wkładki, aby uzyskać zalecaną wartość nacisku igły.
- Standardowa wartość nacisku igły dla wkładki dołączonej do tego produktu wynosi 2,0 g.

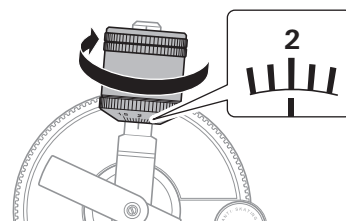

Regulacja funkcji antiskating

Podczas odtwarzania płyty na końcówkę igły działa siła dośrodkowa. Tej sile można przeciwdziałać, ustawiając równe wartości dla funkcji antiskating oraz dla nacisku igły.

1. Ustawić pokrętło regulacji funkcji antiskating tak, aby wskazywało na taką samą wartość, jak wartość nacisku igły.

- Standardowa wartość nacisku igły dla wkładki dołączonej do tego produktu wynosi 2,0 g.

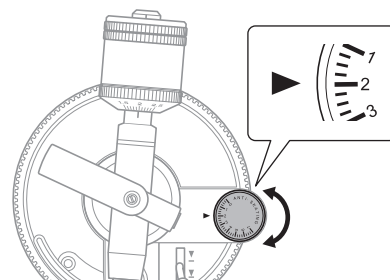

Przygotowanie do użytku

Montaż/demontaż pokrywy przeciwpyłowej

- Pokrywa przeciwpyłowa została zaprojektowana w celu ochrony wrażliwych elementów produktu, gdy produkt nie jest w użytku. Powinna być zdjęta podczas odtwarzania płyt.
- Używanie pokrywy przeciwpyłowej podczas odtwarzania może spowodować uszkodzenie płyty lub pogorszenie jakości dźwięku.
- Zawsze należy ostrożnie zdejmować i wymieniać pokrywę przeciwpyłową.

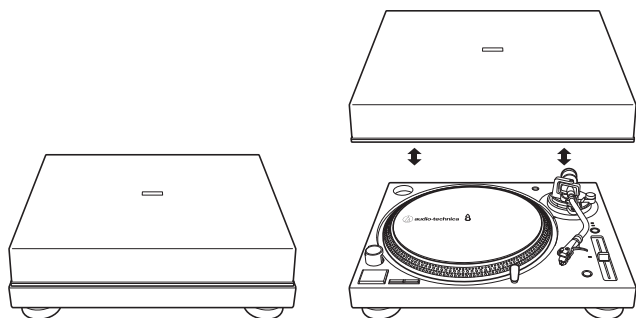

Ustawianie przełącznika wyboru przedwzmacniacza

Produkt ten wyposażony jest w przedwzmacniacz gramofonowy. Można używać tego produktu, nawet jeśli nie posiada się wzmacniacza gramofonowego lub zewnętrznego urządzenia wyposażonego we wbudowany wzmacniacz, podłączając głośnik itp.

Ustawić sygnał wyjściowy przy pomocy przełącznika wyboru przedwzmacniacza zgodnie z opisem poniżej.

Używane urządzenie zewnętrzne	Położenie przełącznika wyboru przedwzmacniacza	Gdzie podłączyć kabel audio RCA
Urządzenie z wejściem gramofonowym	PHONO	Gniazdo wejścia gramofonowego i uziemienia urządzenia zewnętrznego
Urządzenie bez wejścia gramofonowego	LINE	Gniazdo AUX lub gniazdo wejścia liniowego urządzenia zewnętrznego
Komputerowa karta dźwiękowa	LINE	Gniazdo wejścia liniowego karty dźwiękowej*1
Urządzenie z wejściem USB	LINE	Wejście USB komputera*2

*1 Adapter audio (zakupiony oddzielnie) może być wymagany do podłączenia kabla audio RCA do gniazda wejścia liniowego komputerowej karty dźwiękowej.

*2 Do podłączenia zamiast kabla audio RCA użyć dołączonego kabla USB.

Podłączanie do urządzeń zewnętrznych (głośników, wzmacniaczy itp.)

Podłączenie do źródła dźwięku

Dopasować ustawienie przełącznika wyboru przedwzmacniacza i podłączyć kabel audio RCA do gniazda zgodnego z używanym urządzeniem zewnętrznym (wzmacniaczem, odbiornikiem, głośnikami, kartą dźwiękową itp.).

- Czerwone gniazdo kabla audio RCA odpowiada za kanał prawy (R), a białe za kanał lewy (L).

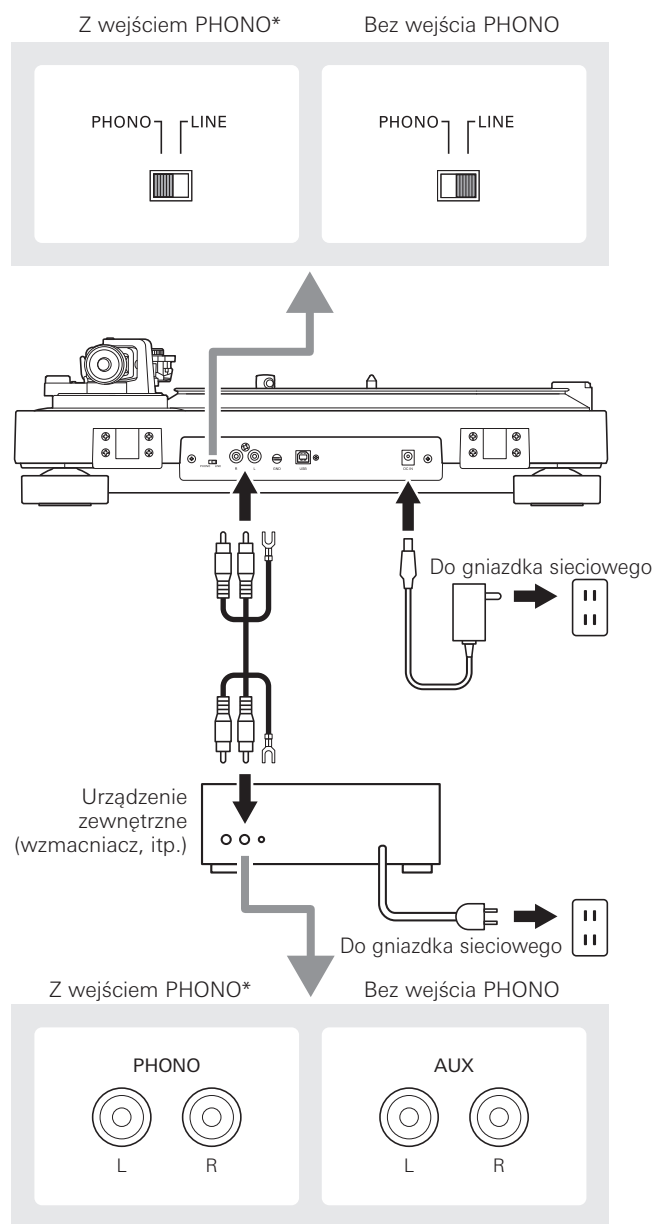

* W zależności od podłączanego urządzenia, gniazdo uziemienia może znajdować się w pobliżu gniazda gramofonowego. W takim przypadku podłączyć do niego przewód uziemiający kabla audio RCA. Pomoże to zapobiegać występowaniu niskiego brzęczenia, które w przeciwnym wypadku może być słyszalne podczas odtwarzania.

Przygotowanie do użytku

Podłączanie do komputerów z wejściem USB

Postępuj zgodnie z ustawieniami przełącznika wyboru przedwzmacniacza, aby podłączyć dołączony kabel USB do wejścia USB komputera.

- Dołączony kabel USB łączy produkt z komputerem bez instalowania specjalnych sterowników.
- Dostępne są Audacity (szczegóły na stronie <http://www.audacityteam.org>) i kompatybilne pakiety oprogramowania nagrywającego innych firm, które pozwalają na nagrywanie z produktu na komputer.
- Upewnij się, że przełącznik wyboru przedwzmacniacza ustawiony jest w pozycji „LINE”.

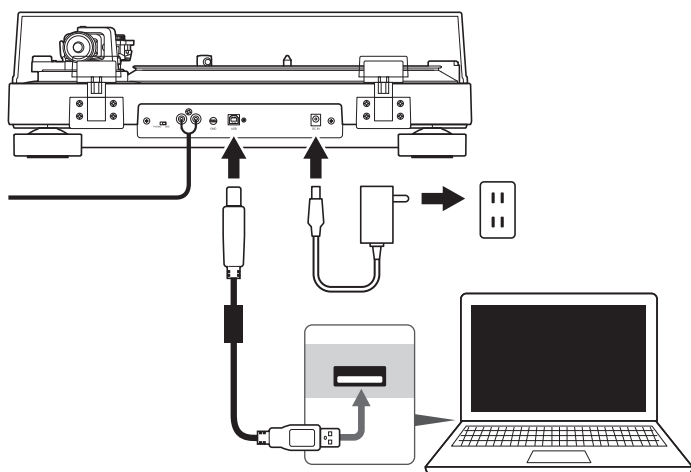

Podłączanie zasilacza

Na koniec, po wykonaniu wszystkich połączeń audio, należy podłączyć dołączony zasilacz sieciowy do produktu. Następnie podłącz przewód zasilacza do dogodnego gniazdka sieciowego.

Odtwarzanie płyty

Przed rozpoczęciem odtwarzania płyty

1. Zdjąć osłonę ochronną wkładki.

- Jeśli ramię jest zabezpieczone klamrą na oparciu, należy odblokować klamrę.

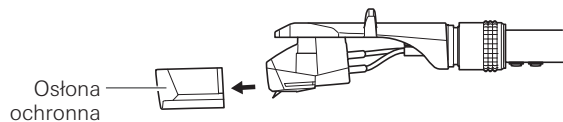

2. Obrócić pokrętkę zasilania do pozycji ON.

- Zaświeci się kontrolka wyboru prędkości obrotowej i lampa stroboskopowa.

3. W razie potrzeby podłączyć lampkę oświetlającą igłę w celu podświetlenia pozycji końcówki igły na płycie.

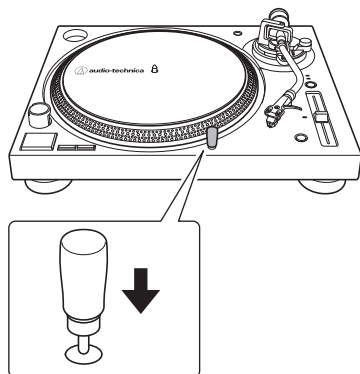

4. Położyć płytę na talerzu obrotowym w taki sposób, aby środkowy otwór w płycie był dopasowany do wrzeciona.

- W przypadku odtwarzania płyty typu 45 obr./min, przymocować adapter 45 obr./min (patrz schemat poniżej po prawej stronie).

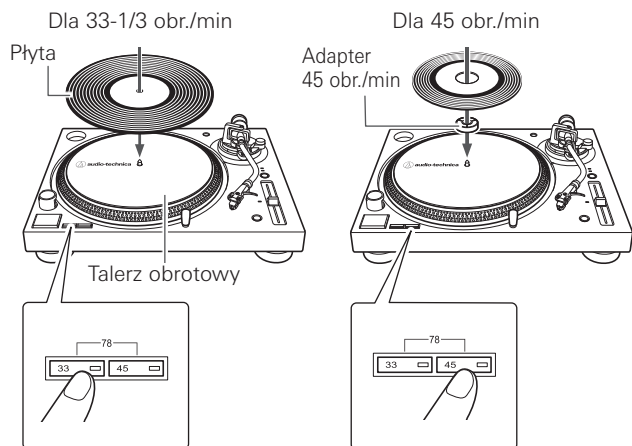

5. Ustawić prędkość obrotową talerza (33/45/78) tak, aby odpowiadała płycie.

- Aby ustawić prędkość obrotową talerza na 78 obr./min, należy nacisnąć jednocześnie przyciski 33 i 45 obr./min.

Odtwarzanie płyty

Wystarczająco obniżyć głośność wzmacniacza, głośników itp.

1. Nacisnąć przycisk START/STOP.

- Talerz obrotowy zacznie się obracać.

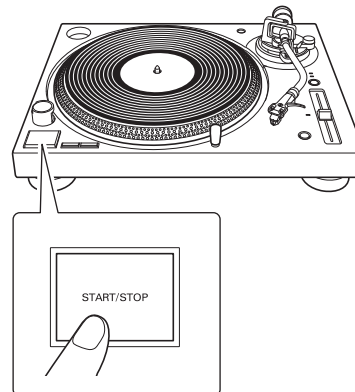

2. Podnieść ramię poprzez podniesienie dźwigni sterowania podnoszeniem ramienia w położenie górne (UP).

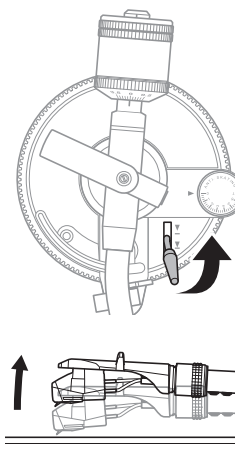

3. Umieścić ramię nad żądanym położeniem (rowkiem) na płycie.

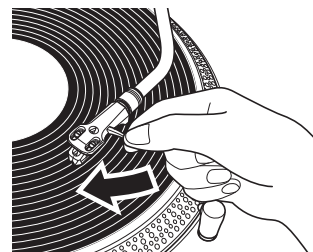

Odtwarzanie płyty

4. Opuścić ramię poprzez przestawienie dźwigni sterowania podnoszeniem ramienia w położenie dolne (DOWN). Ramię powoli opuści się na płytę i rozpocznie się odtwarzanie.
 - Opcjonalnie można pominąć kroki od 2 do 4 i palcami podnieść główkę, przestawić ramię nad żądane położenie na płycie, a następnie opuścić główkę w celu rozpoczęcia odtwarzania płyty.
 - Nie narażać produktu na silne uderzenia podczas odtwarzania.

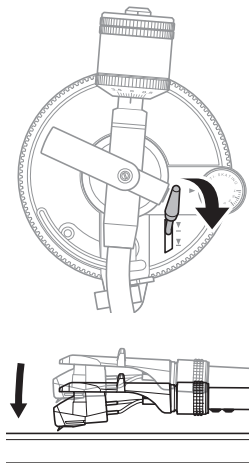

Kontrola i regulacja tonu

1. W razie potrzeby wybrać zakres regulacji tonu 8 lub 16%, naciskając przycisk zakresu tempa. Następnie przesunąć suwak regulacji tonu w górę lub w dół, aby dokonać regulacji tonu.
 - Suwak regulacji tonu posiada środkowe położenie dla tonu na 0%.
2. W świetle czerwonego światła padającego spod pokrętła zasilania, należy obserwować kropki ze stroboskopu na krawędzi talerza obrotowego. Jeśli odpowiedni rząd kropek ze stroboskopu wydaje się być nieruchomy, to talerz obrotowy porusza się z dokładną prędkością znamionową. Jeśli kropki wydają się przesuwają w prawo, talerz obrotowy porusza się poniżej prędkości znamionowej; jeśli wydają się przesuwają w lewo, talerz porusza się powyżej prędkości znamionowej.

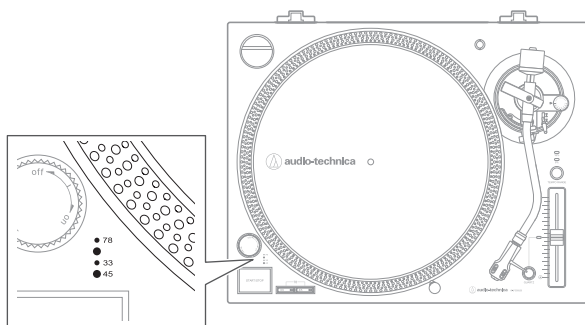

3. Po naciśnięciu przycisku kwarcowego wewnętrzna blokada kwarcowa utrzyma talerz obrotowy w dokładnej prędkości znamionowej, niezależnie od pozycji suwaka regulacji tonu.

Zatrzymywanie odtwarzania płyty

1. Wystarczająco obniżyć głośność wzmacniacza, głośników itp.

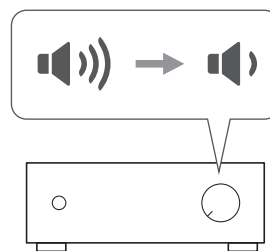

2. Podnieść dźwignię sterowania podnoszeniem ramienia.

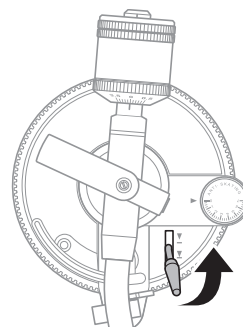

3. Odstawić ramię na oparcie ramienia i zablokować je klamrą.

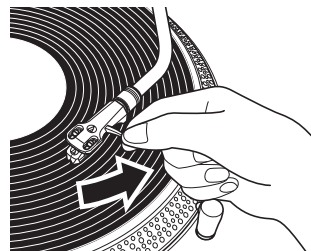

4. W przypadku korzystania z lampki oświetlającej igłę należy ją wyłączyć, wyjmując ją z gniazda.
5. Nacisnąć przycisk START/STOP, aby zatrzymać obrót talerza.
 - Talerz obrotowy zwolni i obrót się zatrzyma.
6. Obrócić pokrętło zasilania do pozycji OFF.
7. Zdjąć płytę z talerza po całkowitym zatrzymaniu się talerza.

- Aby zapobiec porysowaniu lub odkształceniu płyty, zdejmować ją z gramofonu po zakończeniu słuchania.
- Nie korzystać z talerzy obrotowych innych niż dołączone.
- Jeżeli produkt nie jest używany przez ponad 30 minut, przejdzie do trybu czuwania, a przyciski prędkości talerza obrotowego zaczną migać. Aby wyjść z trybu oczekiwania, naciśnij przycisk START/STOP, albo przekręć pokrętło zasilania na OFF, a następnie ponownie na ON.

Wstrzymywanie odtwarzania płyty

1. Po wystarczającym obniżeniu głośności wzmacniacza, głośników itp. naciśnij dźwignię sterowania podnoszeniem ramienia, żeby podnieść ramię.

Konserwacja

Korpus gramofonu

- Gdy korpus gramofonu zabrudzi się lub zakurzy, najpierw odłączyć przewód zasilacza sieciowego, a następnie zetrzeć zabrudzenia i kurz miękką, suchą ściereczką.
- Nie używać środków zawierających benzen, rozcieńczalników itp.
- W przypadku przechowywania produktu przez długi okres, odłączyć przewód zasilacza sieciowego i owinąć sprzęt folią z tworzywa sztucznego. Nie pozwolić na zawilgocenie.

Końcówka igły

- Jeśli do końcówki igły przyklei się kurz i brud, należy ją oczyścić przed każdym użyciem.
- Zalecamy skorzystanie ze środka do czyszczenia igieł (sprzedawanego oddzielnie), jeśli końcówka igły jest silnie zabrudzona. Czyścić końcówkę igły, przesuwając szczoteczkę od tyłu do przodu końcówki igły.

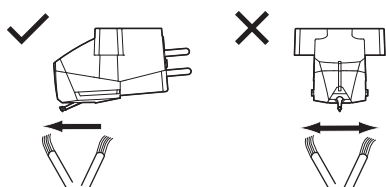

Wymiana igły

Demontaż igły

- Ponieważ końcówka igły wkładki ulega zużyciu, poza spadkiem jakości odtwarzanego dźwięku, może dojść również do uszkodzenia płyt.
 - Koniecznie wymienić igłę po 300 godzinach użytkowania.
 - Pamiętać o odłączeniu zasilacza sieciowego produktu z gniazdka.
1. Odłączyć główkę od ramienia.
 - Unieruchomić ramię zaciskiem, a następnie delikatnie odłączyć główkę.
 2. Po zdjęciu osłony ochronnej wkładki, wyjąć igłę, pociągając ją w kierunku wskazanym strzałką, nie dotykając wspornika, końcówki igły ani magnesów.

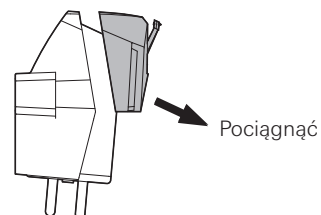

Montaż nowej igły zamienniej

1. Zamontować nową igłę zamienną we wkładce.

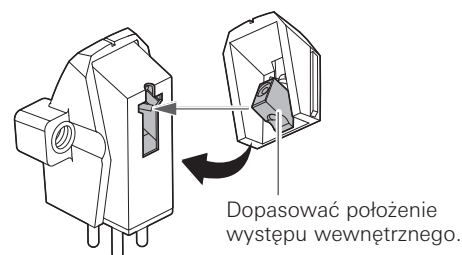

2. Zamontować główkę na ramieniu.

Wymiana wkładki

Jeśli konieczna jest wymiana wkładki (AT-VM95E) dołączonej do tego produktu na inną wkładkę dostępną w sprzedaży, skorzystać z instrukcji obsługi montowanej wkładki. Po wymianie starej wkładki na nową konieczna jest ponowna regulacja przewieszenia oraz wyważenia i siły nacisku igły ramienia.

1. Odłączyć główkę od ramienia.
 - Unieruchomić ramię zaciskiem, a następnie delikatnie odłączyć główkę.
2. Wyjąć igłę z wkładki.
3. Wyjąć końcówki przewodów.
 - Zachować ostrożność, aby nie uszkodzić końcówek przewodów.
4. Przy pomocy dostępnego w sprzedaży wkrętaka z końcówką płaską wykonaną z materiału niemetalowego wykręcić śruby mocujące, a następnie wyjąć wkładkę z główki.
5. Aby uzyskać informacje na temat montażu i podłączenia końcówek przewodów, skorzystać z instrukcji nowej wkładki.

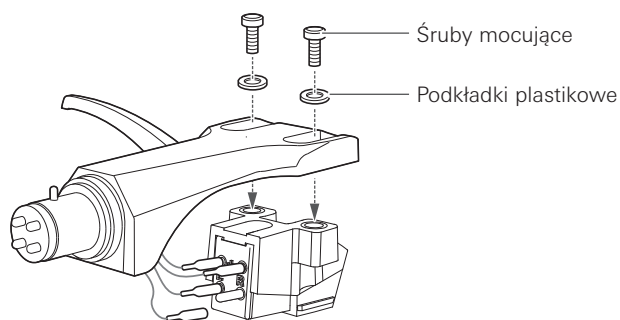

6. Przy pomocy dostępnego w sprzedaży wkrętaka z końcówką płaską wykonaną z materiału niemetalowego dokręcić śruby w obu miejscach, a następnie wyregulować przewieszenie.
 - Po zakończeniu regulacji mocno dokręcić śruby.
7. Przymocować główkę do ramienia.
8. Wyregulować wyważenie i siłę nacisku igły ramienia.
 - Patrz „Regulacja wyważenia ramienia” i „Regulacja nacisku igły” na s. 7.

W przypadku transportu gramofonu

Korzystając z oryginalnego opakowania produktu, zapakować gramofon, przeprowadzając procedurę rozpakowania w odwrotnej kolejności. W przypadku braku opakowania, wykonać następujące czynności:

- Po odłączeniu wtyczki kabla zasilającego z gniazdka, zdemontować talerz obrotowy, a następnie owinąć go w sposób chroniący przed uszkodzeniami. Transport produktu z zamontowanym talerzem obrotowym może spowodować uszkodzenie wrzeciona.
- Unieruchomić ramię zaciskiem.
- Zdemonstować przeciwwagę.
- Zdemonstować główkę z ramienia z osłoną ochronną założoną na wkładkę, a następnie owinąć cały zespół główki w celu ochrony przed uszkodzeniami.
- Owinąć korpus gramofonu miękką tkaniną w celu ochrony przed uszkodzeniami.

Rozwiązywanie problemów

Problem	Rozwiązanie
Talerz obrotowy nie obraca się.	<ul style="list-style-type: none"> • Czy zasilacz jest podłączony do gniazdka? Podłączyć zasilacz do gniazdka. • Czy wtyczka zasilacza sieciowego została odłączona? Sprawdzić, czy wtyczka jest prawidłowo podłączona do zasilacza sieciowego.
Talerz obraca się, ale nie słychać dźwięku lub poziom głośności jest za niski.	<ul style="list-style-type: none"> • Czy osłona ochronna wkładki jest na swoim miejscu? Zdjąć osłonę ochronną wkładki. • Czy ramię jest podniesione? Opuścić ramię. • Czy ustawienia funkcji i wejście podłączonego urządzenia (wzmacniacz itp.) są wybrane poprawnie? Sprawdzić, czy ustawienia podłączonego sprzętu są prawidłowe. • Czy igła jest uszkodzona? Sprawdzić igłę i wymienić ją w razie potrzeby. • Czy igła jest prawidłowo umieszczona na korpusie wkładki? Sprawdzić poprawność umieszczenia igły i w razie potrzeby ją wyregulować. • Czy położenie przełącznika wyboru przedwzmacniacza jest prawidłowe? Sprawdzić, czy ustawienia przedwzmacniacza są prawidłowe, zwracając uwagę na następujące często występujące problemy i ich przyczyny: <ul style="list-style-type: none"> - Jeśli nie słychać dźwięku lub poziom głośności jest za niski, produkt jest ustawiony na wyjście „PHONO” i podłączony do gniazda wejścia AUX/LINE wzmacniacza. - Jeśli poziom głośności jest za wysoki lub dźwięk jest zniekształcony, produkt jest ustawiony na wyjście „LINE” i podłączony do gniazda wejścia PHONO wzmacniacza. • Czy siła nacisku igły jest zbyt duża? Wyregulować siłę nacisku igły.
Igła przeskakuje.	<ul style="list-style-type: none"> • Czy siła nacisku jest zbyt mała lub zbyt duża? Wyregulować siłę nacisku igły. • Czy funkcja antiskating jest ustawiona prawidłowo? Sprawdzić, czy funkcja antiskating jest ustawiona na taką samą wartość, co siła nacisku igły wkładki. • Czy płyta jest wypaczona? Sprawdzić płytę. • Czy płyta jest porysowana? Sprawdzić płytę.
Słychać odgłos wycia.	<ul style="list-style-type: none"> • Czy produkt nie odbiera nadmiaru drgań z podłogi, powierzchni ścian lub pobliskich głośników? Ograniczyć drgania lub ustawić produkt na powierzchni odpornej na wpływ drgań. • Czy produkt jest ustawiony na niestabilnej powierzchni? Sprawdzić, czy powierzchnia, na której ustawiony jest produkt, jest odpowiednia.
Podczas odtwarzania płyty występują szumy.	<ul style="list-style-type: none"> • Czy na końcówce igły wkładki znajduje się kurz? Jeśli do końcówki igły przyklei się kurz, oczyścić ją dostępną w sprzedaży szczoteczką.
Dźwięk z płyty jest odtwarzany za szybko lub za wolno.	<ul style="list-style-type: none"> • Czy ustawienia prędkości dla produktu są prawidłowe? Użyć przycisków prędkości obrotowej talerza do wybrania prawidłowej prędkości dla odtwarzanego typu płyty. • Czy funkcja zmiany tonu jest włączona? Nacisnąć przycisk kwarcowy lub przestawić suwak regulacji tonu do pozycji środkowej w celu włączenia blokady kwarcowej.
Przesuwanie suwaka regulacji tonu nie daje żadnego efektu.	<ul style="list-style-type: none"> • Jeśli dioda LED obok pozycji środkowej suwaka regulacji tonu pozostaje czerwona, gdy suwak jest przesuwany, blokada kwarcowa jest włączona. Nacisnąć przycisk kwarcowy, aby wyłączyć blokadę kwarcową i aktywować funkcję zmiany tonu. Dioda LED powinna się zgasnąć.
Trudno jest dostrzec kropki ze stroboskopu i/lub światło padające na igłę jest bardzo niewyraźne.	<ul style="list-style-type: none"> • Nadmiernie jasne lub fluorescencyjne światło zakłóca pracę wskaźnika stroboskopowego. Przytrzymaj dłoń, koszulkę od płyty, itp. nad wskaźnikiem stroboskopowym, żeby osłonić go przed jasnym światłem.
Podczas odtwarzania słychać buczenie.	<ul style="list-style-type: none"> • Czy przewód uziemiający jest podłączony prawidłowo? Dopilnować, aby przewód uziemiający był podłączony prawidłowo. • Czy główka jest solidnie przymocowana do ramienia? Dopilnować, aby pierścień blokujący był mocno dokręcony.

Wymiary

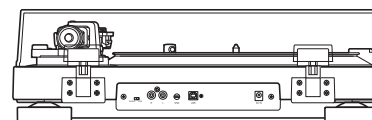
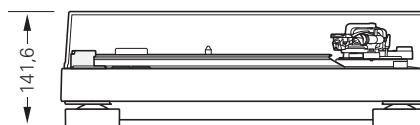
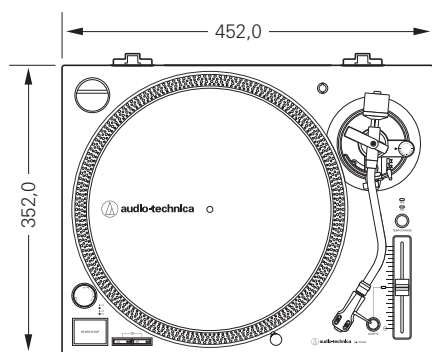

(jednostka: mm)

Dane techniczne

Dane techniczne gramofonu

Typ	3 prędkości, w pełni ręczna obsługa
Silnik	Serwomotor na prąd stały
Typ napędu	Napęd bezpośredni
Prędkości obrotowe	33-1/3 obr./min, 45 obr./min, 78 obr./min
Talerz obrotowy gramofonu	Odlew ciśnieniowy z aluminium
Moment obrotowy rozruchu	> 1,0 kgf.cm
Układ hamulcowy	Hamulec elektroniczny
Kołysanie i drżenie dźwięku	< 0,2% WRMS (33 obr./min) przy 3 kHz
Stosunek sygnału do szumu	> 50 dB
Wyjścia dźwięku „PHONO”	Wartość znamionowa 4 mV przy 1 kHz, 5 cm/s
„LINE (MM)”	Wartość znamionowa 240 mV przy 1 kHz, 5 cm/s
Wzmocnienie przedwzmacniacza gramofonowego	Wartość znamionowa 36 dB, korekcja RIAA

Dane techniczne ramienia

Typ	Statyczne wyważone ramię w kształcie litery S
Długość skuteczna	230,5 mm
Przewieszenie	16 mm
Maksymalny kąt błędu śledzenia	Mniej niż 3°
Zakres regulacji siły nacisku igły	0 do 4 g
Zakres dopuszczalnego ciężaru wkładki	3,5 do 8,5 g

Dane techniczne wkładki i główki

Model wkładki	AT-VM95E
Typ wkładki	VM
Zalecana impedancja obciążeniowa	47 000 omów
Napięcie wyjściowe	4,0 mV (przy 1 kHz, 5 cm/s)
Igła	Igła ze szlifem eliptycznym wklejanym 0,3 × 0,7 mil
Wspornik	Rurka aluminiowa
Zakres siły nacisku	1,8 do 2,2 g (standardowo 2,0 g)
Ciężar wkładki	6,1 g
Model główki	AT-HS6
Waga główki	9 g (z przewodami)
Regulacja przewieszenia główki	± 5 mm

Funkcja USB

A/D, D/A	USB 16 bitów z możliwością wyboru 44,1 kHz lub 48 kHz
Interfejs komputera	USB 1.1 Zgodny z systemem Windows 7 lub nowszym, lub MAC OSX lub nowszym

Ogólne dane techniczne

Wymagania dotyczące zasilania	Od 100 do 240 V, 50/60 Hz, 1,5 A maks.
Pobór mocy	2,8 W
Zasilacz sieciowy	12 V, 3 A
Wymiary	452,0 mm x 352,0 mm x 141,6 mm (szer. x wys. x głęb.)
Ciężar	8 kg (bez pokrywy przeciwpyłowej)
Akcesoria	Pokrywa przeciwpyłowa, mata filcowa, talerz obrotowy, przeciwwaga, główka (AT-HS6) z wkładką stereo VM (AT-VM95E), adapter 45 obr./min, lampka oświetlająca igłę, zawiasy osłony przeciwpyłowej, kabel USB (1,9 m), kabel audio RCA (ok. 1,4 m), zasilacz sieciowy (ok. 1,3 m) (AD-SA1230WD)
Zamienna igła (sprzedawana oddzielnie)	AT-VMN95E
Zamienna główka (sprzedawana oddzielnie)	AT-HS6

Dane techniczne podlegają zmianie bez uprzedzenia z uwagi na wprowadzanie ulepszeń.

