

Wprowadzenie

Spis treści

Skorowidz



Pierwsze kroki



Podstawowe informacje
o aparacie



Fotografowanie



Odtwarzanie



Funkcje bezprzewodowe



Inne ustawienia



Uwagi wstępne i informacje prawne



- Warto wykonać i wyświetlić kilka zdjęć próbnych, aby mieć pewność, że zostały prawidłowo zarejestrowane. Firma Canon Inc. i jej podmioty zależne i stowarzyszone nie ponoszą odpowiedzialności za żadne szkody następcze wynikające z nieprawidłowego działania aparatu fotograficznego lub akcesoriów (w tym kart pamięci), związane z niezapisaniem zdjęcia lub zapisaniem go w postaci niezdatnej do odczytu maszynowego.
- Fotografując lub nagrywając (w formie filmu lub dźwięku) bez upoważnienia inne osoby lub materiały chronione prawem autorskim, użytkownik może naruszyć prywatność tych osób lub prawa należące do innych osób, m.in. prawo autorskie i inne prawa do własności intelektualnej, nawet jeśli to fotografowanie lub nagrywanie jest wykonywane wyłącznie do osobistego użytku.
- Wiadomości na temat gwarancji na aparat fotograficzny i informacje umożliwiające skontaktowanie się z działem obsługi klienta firmy Canon można znaleźć w dostarczonym wraz z aparatem pakietem materiałów dla użytkownika, w części dotyczącej gwarancji.
- Mimo że ekran został wyprodukowany z zastosowaniem bardzo precyzyjnych technik wytwarzania, a ponad 99,99% pikseli spełnia wymagania konstrukcyjne, w rzadkich przypadkach niektóre piksele mogą być uszkodzone albo przybierać na stałe kolor czerwony lub czarny. Nie oznacza to uszkodzenia aparatu ani nie wpływa na rejestrowane obrazy.
- Podczas długotrwałego korzystania z aparatu może się on rozgrzać. Nie oznacza to uszkodzenia.



Wprowadzenie

Strona główna

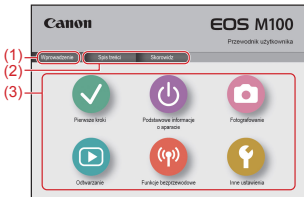

- (1) Przejdź do tej strony
Ta część zawiera informacje o nawigacji ręcznej i konwencjach.
- (2) Przejdź do stron spisu treści i skorowidza
- (3) Aby przejść do pierwszej strony sekcji, kliknij jedną z sześciu sekcji



Wprowadzenie Strony portalu



Strony portalu są bramkami do każdej sekcji.

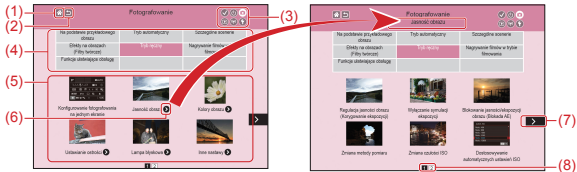

- (1) Przejście do pierwszej strony
- (2) Powrót do poprzedniej strony
- (3) Ikony sekcji
Kliknij ikonę, aby przejść do strony portalu sekcji.

- (4) Tematy sekcji

Zagadnienia z wybranego tematu są pokazane w (5). Uwaga: niektóre strony portalu nie zawierają tematów.





Wprowadzenie Strony portalu



- (5) Zagadnienia z wybranego tematu. Kliknij tytuł zagadnienia, aby przejść do strony zagadnienia.
- (6) Oznacza wiele zagadnień
- (7) Oznacza, że dalszy ciąg informacji znajduje się na kolejnej stronie
- (8) Oznacza obecną stronę pośród wielu stron portalu





Wprowadzenie Strony zagadnień



The image shows two screenshots of a mobile application interface. The top screenshot is titled "Regulacja jasności obrazu (Korygowanie ekspozycji)" and features three landscape photos with exposure settings. The bottom screenshot is titled "Rejestrowanie usług internetowych CANON IMAGE GATEWAY" and contains two columns of text and images. Red callouts with numbers 1 through 5 point to specific UI elements: (1) back and forward arrows in the top bar, (2) the top bar itself, (3) the top right icons, (4) the left navigation arrow, and (5) the right navigation arrow.

- (1) Przejście do pierwszej strony
- (2) Powrót do poprzedniej strony
- (3) Ikony sekcji
Kliknij ikonę, aby przejść do strony portalu sekcji.
- (4) Oznacza dalszy ciąg informacji z poprzedniej strony
- (5) Oznacza, że dalszy ciąg informacji znajduje się na kolejnej stronie



Wprowadzenie

Podręcznik użytkownika — konwencje



- Instrukcje w tym podręczniku użytkownika mogą zawierać ikony oznaczające przyciski i pokrętła.
- Poniższe elementy sterujące aparatu zostały oznaczone ikonami.



- Tryby fotografowania oraz tekst i ikony wyświetlane na ekranie zostały zaznaczone nawiasami.
- Instrukcje zawarte w niniejszym podręczniku mają zastosowanie do aparatu przy ustawieniach domyślnych.
- Dla wygody wszystkie obiektywy i adaptory mocowania określa się wspólnym mianem „obiektywy” i „adaptory mocowania”, niezależnie od tego, czy znajdują się one w zestawie obiektywu czy są sprzedawane oddzielnie.
- W celach prezentacyjnych ilustracje zamieszczone w niniejszej instrukcji przedstawiają aparat z dołączonym obiektywem EF-M15-45mm f/3.5-6.3 IS STM.
- Dla wygody odnośnie do wszystkich obsługiwanych kart pamięci stosuje się po prostu określenie „karta pamięci”.
- Instrukcje zawarte w niniejszym podręczniku użytkownika mają zastosowanie do aparatu z ustawionym trybem P, jeżeli został pominięty krok konfiguracji trybu fotografowania.



Spis treści



Uwagi wstępne i informacje prawne

Wprowadzenie

Spis treści

Instrukcje dotyczące bezpieczeństwa

Pierwsze kroki

Mocowanie paska

Ładowanie akumulatora

Przygotowanie karty pamięci

Wkładanie/wyjmowanie akumulatora

Wkładanie/wyjmowanie karty pamięci

Ustawianie daty i godziny

Ustawianie języka wyświetlacza

Montowanie obiektywu

Demontowanie obiektywu

Montowanie obiektywów EF i EF-S

Demontowanie obiektywów EF i EF-S

Korzystanie ze statywu wraz z obiektywami EF lub EF-S

Korzystanie z funkcji stabilizacji obrazu w obiektywach EF lub EF-S

Trzymanie aparatu



Podstawowe informacje o aparacie

- Wypróbowanie aparatu
- Nazwy elementów aparatu
- Włączanie/wyłączanie
- Spust migawki
- Tryby fotografowania
- Dostosowanie kąta nachylenia ekranu
- Ramki na ekranie fotografowania
- Opcje ekranu informacyjnego
- Opcje ekranu informacyjnego w trybie wyświetlania
- Korzystanie z ekranu Szybkie nastawy
- Korzystanie z ekranu menu
- Wprowadzanie znaków
- Wyświetlacz wskaźników
- Sterowanie dotykowe

Fotografowanie

- Na podstawie przykładowego obrazu
- Tryb automatyczny
- Szczególne scenerie



Efekty na obrazach (Filtry twórcze)

Tryb ręczny

Nagrywanie filmów w trybie filmowania

Funkcje ułatwiające obsługę

Odtwarzanie

Wyświetlanie

Wyszukiwanie

Zarządzanie

Usuwanie obrazów

Edytowanie zdjęć

Obróbka obrazów RAW za pomocą aparatu

Edytowanie filmów

Funkcje bezprzewodowe

Dostępne funkcje bezprzewodowe

Wysyłanie zdjęć do smartfonu obsługującego tryb NFC

Wysyłanie zdjęć do smartfonu obsługującego tryb NFC (tryb odtwarzania)

Wysyłanie obrazów do smartfonu zgodnego z Bluetooth

Rejestrowanie usług internetowych

Przesyłanie zdjęć do usług internetowych



Inne ustawienia

Zapobieganie włączaniu funkcji oświetlenia wspomagającego AF

Wyłączanie lampki redukcji efektu czerwonych oczu

Zmiana czasu wyświetlania zdjęcia po zarejestrowaniu

Przechowywanie zdjęć z uwzględnieniem daty

Numery plików

Formatowanie kart pamięci

Formatowanie pełne

Zmiana standardu TV

Korzystanie z trybu Eco

Dostosowanie funkcji oszczędzania energii

Jasność ekranu

Dostosowywanie wyświetlanych informacji o fotografowaniu

Dostosowywanie wyświetlanych informacji o odtwarzaniu

Zegar światowy

Data i godzina

Język wyświetlacza

Wyciszanie dźwięków aparatu

Uaktywnianie dźwięków aparatu



- Ukrywanie wskazówek
- Wyświetlanie ikon trybów fotografowania
- Dostosowywanie panelu dotykowego
- Automatyczne blokowanie panelu dotykowego
- Wyłączanie funkcji automatycznego czyszczenia matrycy
- Uaktywnianie funkcji czyszczenia matrycy
- Ręczne czyszczenie matrycy
- Sprawdzanie logo certyfikatów
- Wprowadzanie informacji o prawach autorskich w celu ich zapisywania w danych zdjęć
- Usuwanie wszystkich informacji o prawach autorskich
- Przywracanie głównych ustawień domyślnych aparatu
- Przywracanie ustawień domyślnych poszczególnych funkcji aparatu

Skorowidz

- Zalecenia dotyczące funkcji bezprzewodowych (Wi-Fi, Bluetooth i innych)
- Ostrzeżenia dotyczące interferencji powodowanych przez fale radiowe
- Znaki towarowe i licencjonowanie
- Zastrzeżenie prawne



Należy zapoznać się z poniższymi instrukcjami, aby bezpiecznie posługiwać się produktem.
Należy postępować zgodnie z poniższymi instrukcjami, aby zapobiegać skaleczeniom lub innym obrażeniom ciała użytkownika produktu bądź innych osób.



OSTRZEŻENIE

Wskazuje ryzyko spowodowania poważnych obrażeń lub śmierci.

- Produkt należy przechowywać w miejscu niedostępnym dla małych dzieci.
Pasek może się zacisnąć na szyi osoby, powodując jej uduszenie.
- Należy korzystać wyłącznie ze źródeł zasilania zalecanych w niniejszej instrukcji obsługi do użytku z produktem.
- Nie należy demontować ani modyfikować produktu.
- Nie należy narażać produktu na silne wstrząsy ani drgania.
- Nie należy dotykać żadnych wewnętrznych podzespołów.
- W przypadku jakichkolwiek objawów nietypowego działania produktu, np. jeśli wydobywa się z niego dym lub dziwny zapach, należy natychmiast zaprzestać jego użytkowania.
- Do czyszczenia produktu nie należy stosować żadnych rozpuszczalników organicznych, takich jak alkohol, benzyna lub rozcieńczalniki.
- Nie należy dopuszczać do zamoczenia produktu.
- Nie wolno wkładać do wnętrza produktu żadnych ciał obcych ani wlewać do niego cieczy.





- Nie należy użytkować produktu w miejscach, w których występują gazy łatwopalne.

Mogłoby to spowodować porażenie prądem, wybuch lub pożar.

- Jeśli produkt jest wyposażony w wizjer, nie należy patrzeć przez niego bezpośrednio w stronę silnych źródeł światła, np. słońca w bezchmurny dzień lub laserów i innych jasnych źródeł sztucznego oświetlenia.

Mogłoby to doprowadzić do pogorszenia wzroku.

- W przypadku korzystania z dostępnego w sprzedaży lub dostarczonego w zestawie akumulatora należy postępować zgodnie z poniższymi instrukcjami.
 - Należy korzystać wyłącznie z akumulatora przeznaczonego do danego produktu.
 - Nie należy podgrzewać akumulatora ani trzymać go w pobliżu ognia.
 - Nie należy ładować akumulatora za pomocą nieautoryzowanych ładowarek.
 - Należy chronić złącza przed zabrudzeniem oraz przed zetknięciem z metalowymi stykami lub innymi przedmiotami wykonanymi z metalu.
 - Nie należy używać przeciekającego akumulatora.
 - Przed wyrzuceniem akumulatora należy zasłonić jego złącza taśmą lub innym izolatorem.

Mogłoby to spowodować porażenie prądem, wybuch lub pożar.

W przypadku zetknięcia się elektrolitu wyciekającego z akumulatora ze skórą lub odzieżą należy natychmiast przepłukać te miejsca dużą ilością wody. W przypadku zetknięcia się elektrolitu z oczami należy przepłukać je dużą ilością czystej, bieżącej wody i niezwłocznie zasięgnąć pomocy lekarskiej.





- W przypadku korzystania z ładowarki lub zasilacza należy postępować zgodnie z poniższymi instrukcjami.
 - Należy okresowo usuwać suchą ściereczką kurz zbierający się na wtyczce przewodu zasilającego i gnieździe elektrycznym.
 - Nie należy podłączać ani odłączać produktu mokrymi rękoma.
 - Nie należy korzystać z produktu, jeśli wtyczka przewodu zasilającego nie jest wsunięta do końca do gniazda elektrycznego.
 - Należy chronić wtyczkę przewodu zasilającego i złącza przed zabrudzeniem oraz przed zetknięciem z metalowymi stykami lub innymi przedmiotami wykonanymi z metalu.
- W czasie burz z piorunami nie należy dotykać ładowarki ani zasilacza, jeśli są podłączone do gniazda elektrycznego.
- Na przewodzie zasilającym nie należy umieszczać ciężkich przedmiotów. Nie należy uszkadzać, przecinać ani modyfikować przewodu zasilającego.
- Nie należy owijać produktu tkaniną bądź innymi materiałami w trakcie korzystania z niego ani krótko po jego użyciu, gdy jest nadal ciepły.
- Nie należy pozostawiać produktu podłączonego przez dłuższy czas do źródła zasilania.

Mogłoby to spowodować porażenie prądem, wybuch lub pożar.





- W trakcie korzystania z produktu należy unikać jego dłuższego kontaktu z tym samym obszarem skóry.

Mogłoby to spowodować powierzchowne poparzenia, objawiające się zaczerwienieniem skóry i powstawaniem na niej pęcherzy, nawet jeśli powierzchnia produktu nie wydaje się gorąca.

W przypadku korzystania z produktu w miejscach o wysokiej temperaturze albo jeśli użytkownik ma problemy z krążeniem lub mało wrażliwą skórę, należy używać statywu lub podobnego akcesorium.

- Należy stosować się do wszelkich tablic informacyjnych lub komunikatów nakazujących wyłączenie produktu w miejscach, w których jego użycie jest zabronione.

Zlekceważenie takich zaleceń mogłoby spowodować wadliwe działanie innych urządzeń w wyniku emisji fal elektromagnetycznych, a nawet doprowadzić do wypadków.



PRZESTROGA

Wskazuje ryzyko spowodowania obrażeń.

- Lampy błyskowej nie należy uaktywniać w pobliżu oczu.

Mogłoby to spowodować uszkodzenie wzroku.

- Pasek jest przeznaczony do użytku tylko z korpusem aparatu. Wieszanie paska z przymocowanym produktem na haku lub na innym przedmiocie może doprowadzić do uszkodzenia produktu. Nie należy również potrząsać produktem ani narażać go na silne uderzenia.



- Nie wolno wywierać dużej siły na obiektyw ani dopuszczać do uderzenia go innym przedmiotem.

Mogłoby to spowodować obrażenia ciała lub uszkodzenie produktu.

- Podczas emitowania światła lampa błyskowa silnie się nagrzewa. W trakcie fotografowania należy trzymać palce i inne części ciała oraz wszelkie przedmioty z dala od lampy błyskowej.

W przeciwnym razie może dojść do poparzenia użytkownika lub uszkodzenia lampy błyskowej.

- Nie należy pozostawiać produktu w miejscach o bardzo wysokiej lub bardzo niskiej temperaturze.

Mogłoby to doprowadzić do silnego nagrzania lub schłodzenia produktu, przez co jego dotknięcie groziłoby poparzeniami bądź uszkodzeniami ciała.

PRZESTROGA

Wskazuje możliwość spowodowania uszkodzeń sprzętu.

- Nie należy kierować aparatu w stronę silnych źródeł światła (np. słońca w bezchmurny dzień lub intensywnych źródeł sztucznego oświetlenia).

Mogłoby to spowodować uszkodzenie matrycy światłoczułej lub innych podzespołów wewnętrznych.

- Podczas korzystania z aparatu na piaszczystej plaży lub przy silnym wietrze należy uważać, aby pył lub piasek nie przedostały się do jego wnętrza.



- Kurz, brud lub inne ciała obce należy usuwać z lampy błyskowej za pomocą tkaniny lub bawełnianej szmatki.

Ciepło wydzielane przez lampę błyskową mogłoby spowodować spalenie ciał obcych lub wadliwe działanie produktu.

- Gdy produkt nie jest używany, należy wyjąć z niego akumulator i schować w bezpiecznym miejscu.

Jakikolwiek wyciek z akumulatora może spowodować uszkodzenie produktu.

- Przed wyrzuceniem akumulatora należy zasłonić styki taśmą lub innym izolatorem.

Kontakt z innymi elementami metalowymi mógłby spowodować pożar lub wybuch.

- Jeśli ładowarka nie jest aktualnie używana, należy odłączać ją od produktu. Podczas korzystania z ładowarki nie należy przykrywać jej tkaniną ani umieszczać na niej innych przedmiotów.

Pozostawienie podłączonego urządzenia na dłuższy czas może spowodować jego przegrzanie i zniekształcenie, a w rezultacie spowodować pożar.

- Akumulatorów przeznaczonych do produktu nie należy pozostawiać w pobliżu zwierząt.

Pogryzienie przez nie akumulatora mogłoby spowodować wyciek elektrolitu albo przegrzanie lub wybuch, a w efekcie uszkodzenie produktu lub pożar.

- Jeśli produkt jest wyposażony w kilka akumulatorów, nie należy ładować jednocześnie akumulatorów różnego typu ani też stosować starszych razem z nowszymi. Akumulatorów nie wolno wkładać w sposób powodujący zamianę biegunów + i -.

Mogłoby to spowodować usterkę produktu.





Pierwsze kroki

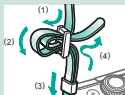

Mocowanie paska

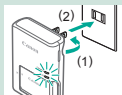

Ładowanie akumulatora



Przygotowanie karty pamięci



Wkładanie/wyjmowanie akumulatora



Wkładanie/wyjmowanie karty pamięci

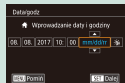

Ustawianie daty i godziny



Ustawianie języka wyświetlacza



Montowanie obiektywu

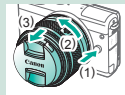

Demontowanie obiektywu





Pierwsze kroki



Montowanie obiektywów EF i EF-S

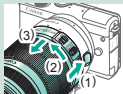

Demontowanie obiektywów EF i EF-S



Korzystanie ze statywu wraz z obiektywami EF lub EF-S



Korzystanie z funkcji stabilizacji obrazu w obiektywach EF lub EF-S



Trzymanie aparatu





Mocowanie paska

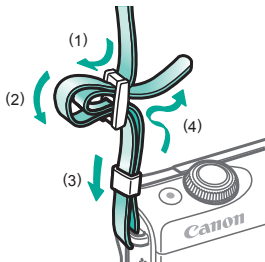



Ładowanie akumulatora



1

Zdejmij osłonę akumulatora.

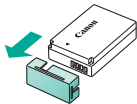

2

Włóż akumulator

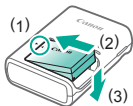

3

Naładuj akumulator



- Ładowanie: Pomarańczowy
- Całkowicie naładowany: Zielony





4

Wyjmij akumulator

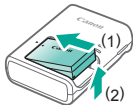



Przygotowanie karty pamięci



Można korzystać z poniższych kart pamięci (sprzedawanych oddzielnie) niezależnie od ich pojemności.

- Karty pamięci SD*¹
- Karty pamięci SDHC*^{1*2}
- Karty pamięci SDXC*^{1*2}



*1 Karty zgodne ze standardami SD. Jednak nie wszystkie karty pamięci zostały zweryfikowane pod kątem współpracy z aparatem.

*2 Obsługiwane są również karty pamięci UHS-I.



Wkładanie/wyjmowanie akumulatora



1

Otwórz pokrywę akumulatora

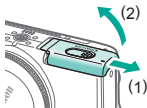

2

Podczas wkładania akumulatora:

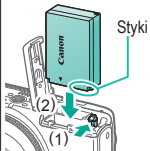

Podczas wyjmowania akumulatora:

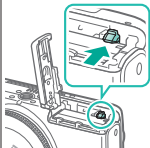

3

Zamknij pokrywę akumulatora

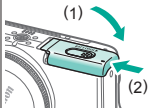



Wkładanie/wyjmowanie karty pamięci



1

Otwórz pokrywę
kart pamięci



2

Podczas
wkładania karty
pamięci:



Podczas
wyjmowania karty
pamięci:



3

Zamknij pokrywę
karty pamięci





Ustawianie daty i godziny



1

Włącz aparat



2

Ustaw datę i godzinę

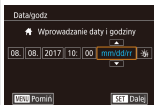

- Przyciski do nawigacji →
przyciski do regulacji →
przycisk

3

Ustaw macierzystą strefę czasową

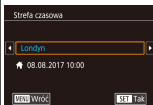

- Przyciski w celu wyregulowania →
przycisk



Ustawianie języka wyświetlacza



1

Przejdź do trybu odtwarzania



2

Włącz ekran menu

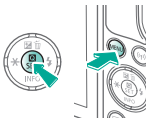

- Naciśnij i przytrzymaj przycisk , a następnie naciśnij przycisk **MENU**.

3

Ustaw język wyświetlacza



- Przyciski  /  /  /  w celu wyregulowania → przycisk .



Montowanie obiektywu



1

Upewnij się,
że aparat jest
wyłączony



2

Zdejmij dekiel
na obiektyw
i dekiel na korpus

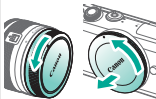

3

Zamontuj obiektyw

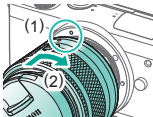

4

Zdejmij przedni
dekiel na obiektyw

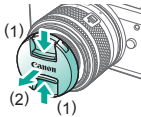

5

Przygotuj się do fotografowania

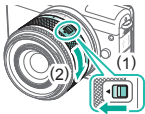

- Naciśnij (1), obracając lekko (2), a następnie zwolnij przełącznik.

- Obróć (2) nieco bardziej, aż usłyszysz kliknięcie.

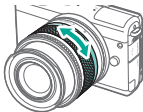

- Jeśli chcesz powiększyć lub pomniejszyć, zrób to przed regulacją ostrości.



Demontowanie obiektywu



1

Upewnij się,
że aparat jest
wyłączony



2

Odłącz obiektyw

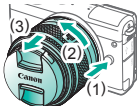

- Naciśnij (1), obracając obiektyw w kierunku (2) aż do zatrzymania.
- Zdejmij go we wskazanym kierunku (3).

3

Założ dekiel
na obiektyw
i dekiel na korpus





Montowanie obiektywów EF i EF-S



1

Upewnij się,
że aparat jest
wyłączony



2

Zdejmij dekiel
na obiektyw
i dekiel na korpus

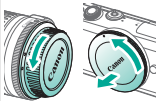

3

Zamocuj adapter
na aparacie



4

Zamontuj obiektyw





Demontowanie obiektywów EF i EF-S



1

Upewnij się,
że aparat jest
wyłączony



2

Odłącz obiektyw

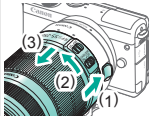

- Przesuń (1), obracając obiektyw w kierunku (2) aż do zatrzymania.
- Zdejmij go we wskazanym kierunku (3).

3

Zdejmij adapter

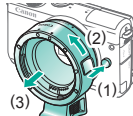

- Naciśnij (1), obracając adapter w kierunku (2) aż do zatrzymania.
- Zdejmij go we wskazanym kierunku (3).

4

Założ dekiel
na obiektyw
i dekiel na korpus





Korzystanie ze statywu wraz z obiektywami EF lub EF-S



1

Przymocuj uchwyt statywu do adaptera

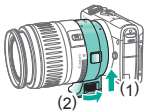

2

Przymocuj statyw do gniazda uchwytu statywu

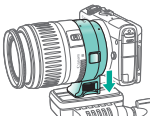



Korzystanie z funkcji stabilizacji obrazu w obiektywach EF lub EF-S

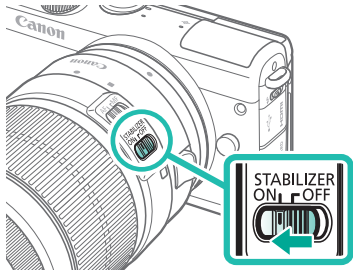



Trzymanie aparatu

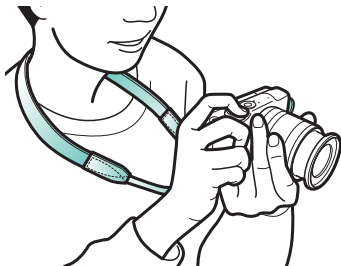



Podstawowe informacje o aparacie



Wypróbowanie aparatu ▶

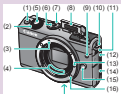

Nazwy elementów aparatu



Włączanie/wyłączenie



Spust migawki

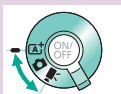

Tryby fotografowania



Dostosowanie kąta nachylenia ekranu



Ramki na ekranie fotografowania



Opcje ekranu informacyjnego



Opcje ekranu informacyjnego w trybie wyświetlania





Podstawowe informacje o aparacie



Korzystanie z ekranu
Szybkie nastawy



Wyświetlacz wskaźników

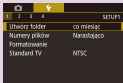

Korzystanie z ekranu menu

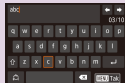

Wprowadzanie znaków



Sterowanie dotykowe ➔





Podstawowe informacje o aparacie

Wypróbowanie aparatu



Fotografowanie (inteligentna scena auto)



Zapis filmów (inteligentna scena auto)



Wyświetlanie zdjęć



Wyświetlanie filmów



Usuwanie obrazów



Wypróbowanie aparatu

Fotografowanie (inteligentna scena auto)



1

Włącz aparat



2

Ustaw tryb



3

W razie potrzeby przybliżaj lub oddalaj



- (1) Ikona sceny
- (2) Pozostała liczba zdjęć
- (3) Pozostały czas zapisu





Wypróbowanie aparatu Fotografowanie (inteligentna scena auto)



4

Ostrość

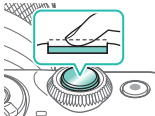

- Naciśnij lekko spust migawki.
- Po zakończeniu ustawiania ostrości aparat wyemituje dwa sygnały dźwiękowe.



- Wokół pozycji, które mają pozostać ostre pojawia się ramka AF.

5

W razie potrzeby podnieś lampę błyskową



- Jeśli na ekranie widoczna jest ikona [Podnieś lampę błyskową], przesuń przełącznik ⚡.

6

Fotografowanie





Wypróbowanie aparatu

Zapis filmów (inteligentna scena auto)



1

Włącz aparat



2

Ustaw tryb



3

W razie potrzeby przybliżaj lub oddalaj



- (1) Ikona sceny
- (2) Pozostała liczba zdjęć
- (3) Pozostały czas zapisu





Wypróbowanie aparatu Zapis filmów (inteligentna scena auto)



4

Rozpocznij nagrywanie

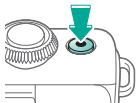

5

Zatrzymaj nagrywanie

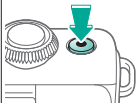

- Ramki są wyświetlane wokół wykrytych twarzy, na których jest ustawiona ostrość.





Wypróbowanie aparatu

Wyświetlanie zdjęć



1

Przejdź do trybu odtwarzania



2

Przeglądaj obrazy



- Przycisk ◀: Poprzednie zdjęcie
- Przycisk ▶: Następne zdjęcie



Wypróbowanie aparatu Wyświetlanie filmów



1

Przejdź do trybu
odtworzenia



2

Przeglądaj obrazy



- Przycisk ◀: Poprzednie zdjęcie
- Przycisk ▶: Następne zdjęcie

3

Odtwarzanie filmu



- Filmy są oznaczone ikoną [SET ▶].





Wypróbowanie aparatu Wyświetlanie filmów



4

Regulowanie głośności



● Przyciski ▲/▼ →

[▶] → przycisk





Wypróbowanie aparatu

Usuwanie obrazów



1

Przejdź do trybu odtwarzania



2

Przeglądaj obrazy



- Przycisk ◀: Poprzednie zdjęcie
- Przycisk ▶: Następne zdjęcie

3

Usuń



- Przyciski ◀▶ → [Usuń] → przycisk



Nazwy elementów aparatu

Przód

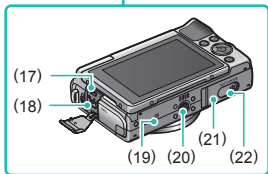
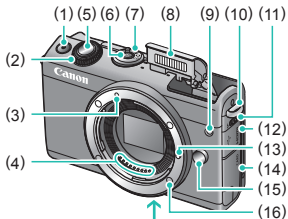

Nr	Nazwa	Symbol w tym Podręczniku użytkownika
(1)	Przycisk filmowania	
(2)	Pokrętło przednie	
(3)	Wskaźnik mocowania obiektywu EF-M	
(4)	Styki	
(5)	Spust migawki	
(6)	Przycisk ON/OFF	
(7)	Przełącznik trybów	
(8)	Lampa błyskowa	
(9)	Lampa	





Nazwy elementów aparatu

Przód

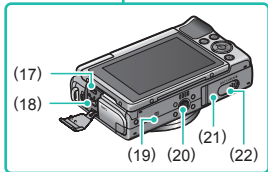
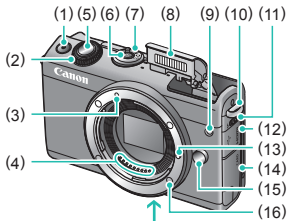

Nr	Nazwa	Symbol w tym Podręczniku użytkownika
(10)	Zaczep paska	
(11)	Przełącznik podnoszenia lampy błyskowej	
(12)	Pokrywa złącza	
(13)	Trzpień blokady obiektywu	
(14)	Pokrywa karty pamięci	
(15)	Przycisk zwalniania obiektywu	
(16)	Mocowanie obiektywu	
(17)	Gniazdo HDMI™	
(18)	Złącze cyfrowe	



Nazwy elementów aparatu

Przód

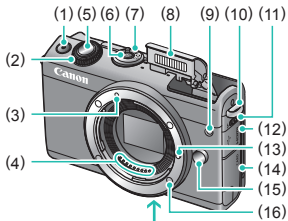

Nr	Nazwa	Symbol w tym Podręczniku użytkownika
(19)	Znacznik N	
(20)	Gniazdo statywu	
(21)	Pokrywa akumulatora	
(22)	Pokrywa złącza adaptera prądu stałego	

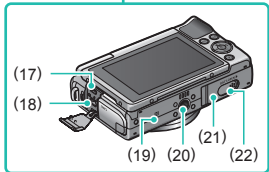



Nazwy części Tył

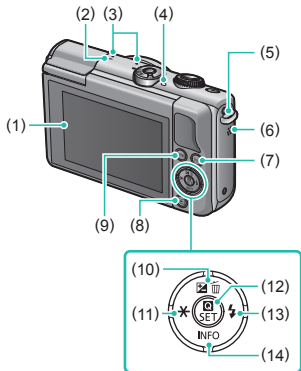

Nr	Nazwa	Symbol w tym Podręczniku użytkownika
(1)	Ekran/panel dotykowy	
(2)	Znacznik płaszczyzny ogniskowania	
(3)	Mikrofon	
(4)	Wskaźnik	
(5)	Zaczep paska	
(6)	Głośnik	
(7)	Przycisk Wi-Fi	
(8)	Przycisk odtwarzania	





Nazwy części Tył

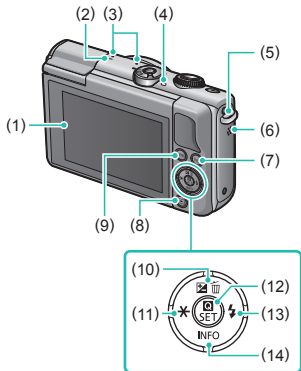

Nr	Nazwa	Symbol w tym Podręczniku użytkownika
(9)	Przycisk Menu	MENU
(10)	Przycisk kompensacja ekspozycji/usuwanie pojedynczych zdjęć w górę	
(11)	Przycisk Blokada AE/ w lewo	
(12)	Przycisk szybkich nastaw/ustawianie	
(13)	Przycisk lampa błyskowa/ w prawo	
(14)	Przycisk informacji/w dół	INFO /





Nazwy części Obiektyw

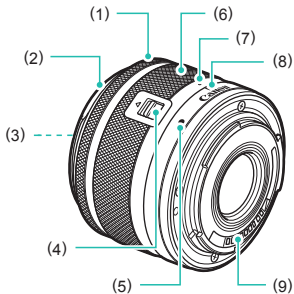

Nr	Nazwa	Symbol w tym Podręczniku użytkownika
(1)	Pierścień ostrości	
(2)	Mocowanie osłony	
(3)	Gwint mocowania filtra	
(4)	Przełącznik cofania obiektywu	
(5)	Wskaźnik mocowania obiektywu	
(6)	Pierścień zmiany ogniskowej	
(7)	Wskaźnik cofnięcia obiektywu	
(8)	Wskaźnik pozycji powiększenia	
(9)	Styki	





Włączanie/wyłączanie



Tryb fotografowania



Tryb odtwarzania



- Wł.: Naciśnij przycisk .
- Wył.: Naciśnij przycisk ON/OFF.



Spust migawki



1

Naciśnij do połowy
(naciśnij lekko w celu
ustawienia ostrości)



- Po zakończeniu ustawiania ostrości aparat wyemituje dwa sygnały dźwiękowe.
- Wokół pozycji, które mają pozostać ostre pojawia się ramka.

2

Naciśnij do połowy
(z tej pozycji naciśnij
do końca, aby
wykonać zdjęcie)



- Aparat wykona zdjęcie.



Tryby fotografowania

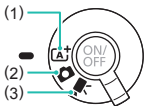



Przełącz na tryb fotografowania, aby ustawić jak lub co chcesz fotografować.

- (1) Fotografowanie z pełną automatyką i ustawieniami dobieranymi przez aparat.
- (2) Dodawanie efektów i używanie preferowanych ustawień.
- (3) Służy do nagrywania filmów.

1

Ustaw tryb



- Przesuń przełącznik trybów.
- Po wybraniu  lub  przejdź do punktu 2.

2

Ustaw tryb fotografowania



- Dotknij ikony w lewym górnym rogu.

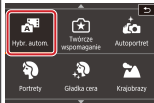



Przełącz na tryb fotografowania, aby ustawić jak lub co chcesz fotografować.

- (1) Fotografowanie z pełną automatyką i ustawieniami dobieranymi przez aparat.
- (2) Dodawanie efektów i używanie preferowanych ustawień.
- (3) Służy do nagrywania filmów.



- Przeciągnij palcem w górę lub w dół, aby przeglądać tryby fotografowania, a następnie naciśnij wybrany tryb.

3

Ustaw aparat

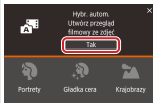

- Dotknij [OK].



Dostosowanie kąta nachylenia ekranu

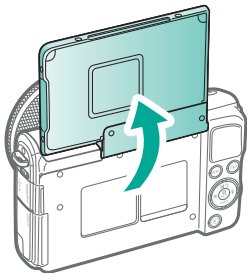

- Ekran można odchylić pod kątem ok. 180°.



Biała ramka



- Jest wyświetlana wokół obiektu (lub twarzy osoby) wykrytego jako główny fotografowany obiekt.

Zielona ramka



- Jest wyświetlana po naciśnięciu spustu migawki do połowy i ustawieniu ostrości przez aparat.

Niebieska ramka



- Jest wyświetlana, gdy aparat cały czas ustawia ostrość na ruchomych obiektach w trybie [A+]. Jest wyświetlana, kiedy spust migawki jest naciśnięty do połowy.

Pomarańczowa ramka + [!]



- Jest wyświetlana, jeśli aparat nie może ustawić ostrości, gdy spust migawki jest naciśnięty do połowy.



Opcje ekranu informacyjnego



Informacje dotyczące fotografowania



Histogram



Bez ekranu informacyjnego



INFO. Ekran Szybkie nastawy

1

Przełączanie trybów wyświetlania





Opcje ekranu informacyjnego w trybie wyświetlania



Bez ekranu
informacyjnego



Ekran informacyjny 1
(podsumowanie)



Ekran informacyjny 2
(szczegóły)



Ekran informacyjny 3
(szczegóły)

1

Przełączanie
trybów
wyświetlania





Korzystanie z ekranu Szybkie nastawy



1

Przejdź do ekranu
ustawień



- (1) Elementy
ustawień
- (2) Opcje ustawień

2

Wybierz element
ustawień



3

Wybierz opcję
ustawień





Korzystanie z ekranu Szybkie nastawy



4

Potwierdź wybór
i zamknij ekran



- Aby ustawić elementy oznaczone [MENU], naciśnij przycisk MENU.





Korzystanie z ekranu menu



1

Włącz ekran menu

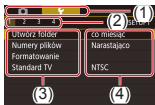
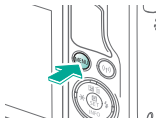

- (1) Karty funkcji
- (2) Karty stron
- (3) Elementy ustawień
- (4) Opcje ustawień

2

Wybierz kartę



3

Wybierz element ustawień





4

Wybierz opcję ustawień



5

Potwierdź wybór i zamknij ekran





Wprowadzanie znaków



Wprowadzanie znaków



- Dotknij znaku → [OK]

Przemieszczanie kursora

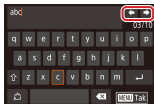

- Dotknij [←]/[→].

Przełączanie trybów wprowadzania

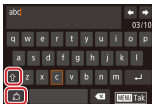

- [↵]: Przełączanie na cyfry lub symbole
- [⇧]: Przełączenie na wielkie litery

Usuwanie znaków



- Dotknij ikony [✕].





Wprowadzanie
podziałów wierszy



Powrót do
poprzedniego
ekranu

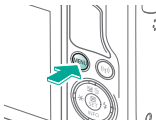

- Dotknij ikony [↵].



Wyświetlacz wskaźników



Wygląd wyświetlacza wskaźników różni się zależnie od stanu aparatu.

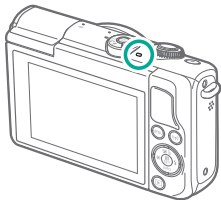

Kolor	Stan	Stan aparatu
Zielony	Wolno miga	<ul style="list-style-type: none">● Podłączony do komputera● Wyśw. wył.
	Miga	<ul style="list-style-type: none">● Trwa uruchamianie● Nagrywanie na kartę pamięci/ odczyt z karty pamięci● Aparat komunikuje się z innymi urządzeniami● Fotografowanie z długimi czasami naświetlania● Aparat komunikuje się lub przesyła dane za pośrednictwem sieci Wi-Fi



Podstawowe informacje o aparacie

Sterowanie dotykowe



Ekran Szybkie nastawy

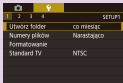

MENU



Odtwarzanie



Sterowanie dotykowe

Ekran Szybkie nastawy



Przechodzenie do ekranu ustawień



- Dotknij ikony **[Q]**.

Nastawy aparatu



- Dotknij elementu ustawień (1) → opcja (2).

Powrót do poprzedniego ekranu



- Dotknij **[←]** lub dotknij ponownie wybranej opcji.

Przełączanie ekranów



- Dotknij ikony **[MENU]**.





Sterowanie dotykowe Ekran Szybkie nastawy



Regulacja wartości na paskach



- Dotknij paska lub przeciągnij go.



Sterowanie dotykowe MENU



Nastawy aparatu

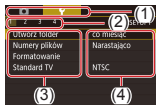

- Dotknij karty funkcji (1)
→ karta strony (2) →
element ustawień (3)
→ opcja (4).

Powrót do poprzedniego ekranu

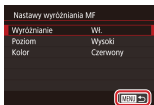

- Dotknij **[MENU]**.

Dodawanie/ usuwanie znaczników



- Dotknij pola wyboru.

Zamiast naciskać przycisk **INFO**

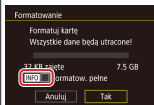

- Dotknij ikony **[INFO]**.





Sterowanie dotykowe MENU



Zamiast naciskać
przycisk **MENU**

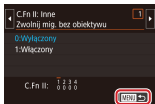

- Dotknij ikony **[MENU]**.

Zamiast naciskać
przycisk **SET**

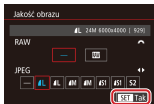

- Dotknij ikony **[SET]**.





Sterowanie dotykowe

Odtwarzanie



Wyświetlanie obrazów z osobna



- Następnny obraz:
Przeciagnij w lewo
- Poprzedni obraz:
Przeciagnij w prawo

Odtwarzanie filmów



- Odtwarzaj:
Dotknij [▶]
- Wyreguluj głośność:
Podczas odtwarzania
przesuń szybko
palcem w górę lub
w dół

Opcje podczas odtwarzania filmów

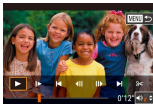

- Przerwij: Dotknij
ekranu
- Kontyn.wyśw:
Dotknij [▶]
- Wyreguluj głośność:
Dotknij [🔊]]

Przełączanie na wyświetlacz miniatur





Sterowanie dotykowe Odtwarzanie



Wyświetlanie
mniejszej liczby
obrazów



Powiększanie
obrazów
(około 3 razy)



- Szybko dotknij dwukrotnie.

Powiększanie
obrazów
(do 10 razy)



Pomniejszanie
powiększonych
obrazów



- Przywróć oryginalny rozmiar:
Dotknij **[MENU]**





Fotografowanie



Na podstawie przykładowego obrazu	Tryb automatyczny	Szczególne scenerie
Efekty na obrazach (Filtry twórcze)	Tryb ręczny	Nagrywanie filmów w trybie filmowania
Funkcje ułatwiające obsługę		



Autoportrety z optymalnymi ustawieniami



Portrety



Gładka cera



Krajobrazy



Ujęcia z małej odległości



Ruchome obiekty





Fotografowanie



Na podstawie przykładowego obrazu	Tryb automatyczny	Szczególne scenerie
Efekty na obrazach (Filtry twórcze)	Tryb ręczny	Nagrywanie filmów w trybie filmowania
Funkcje ułatwiające obsługę		



Ulepszanie kolorów na zdjęciach produktów spożywczych



Fotografowanie nocnych scenerii bez użycia statywu



Fotografowanie pod światło



Monochromatyczny



Efekt Miękką ostrość



Efekt rybiego oka



Fotografowanie



Na podstawie przykładowego obrazu	Tryb automatyczny	Szczególne scenerie
Efekty na obrazach (Filtry twórcze)	Tryb ręczny	Nagrywanie filmów w trybie filmowania
Funkcje ułatwiające obsługę		



Efekt farby olejnej



Efekt akwareli



Efekt aparatu zabawki



Efekt miniatury



Ujęcia o wysokim kontraście



Fotografowanie



Na podstawie przykładowego obrazu	Tryb automatyczny	Szczególne scenerie
Efekty na obrazach (Filtry twórcze)	Tryb ręczny	Nagrywanie filmów w trybie filmowania
Funkcje ułatwiające obsługę		



Inteligentna scena auto
(Zdjęcia)



Inteligentna scena auto (Filmy)



Tryb hybrydowy automatyczny



Inteligentna scena auto (Zdjęcia)



1

Włącz aparat



2

Ustaw tryb



3

W razie potrzeby
przybliżaj lub
oddalaj



4

Fotografowanie





Inteligentna scena auto (Filmy)



1

Włącz aparat



2

Ustaw tryb



3

W razie potrzeby
przybliżaj lub
oddalaj



4

Rozpocznij
nagrywanie

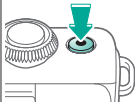



5

W razie potrzeby
ustaw kompozycję
ujęcia



6

Zatrzymaj
nagrywanie

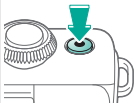



Tryb hybrydowy automatyczny



Umożliwia stworzenie krótkiego filmu będącego zapisem wydarzeń z danego dnia, rejestrowanego przy okazji wykonywania zdjęć. Przed zrobieniem każdego zdjęcia aparat nagrywa 2–4 sekundowe filmy przedstawiające fotografowaną scenę, które są następnie łączone w przegląd filmowy.

1

Ustaw tryb



2

Ustaw tryb fotografowania

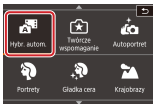

• [A] → [OK]

3

Skomponuj kadr i zrób zdjęcie





Fotografowanie



Na podstawie przykładowego obrazu	Tryb automatyczny	Szczególne scenerie
Efekty na obrazach (Filtry twórcze)	Tryb ręczny	Nagrywanie filmów w trybie filmowania
Funkcje ułatwiające obsługę		



Autoportrety z optymalnymi ustawieniami



Portrety



Gładka cera



Krajobrazy



Ujęcia z małej odległości



Ruchome obiekty





Fotografowanie



Na podstawie przykładowego obrazu	Tryb automatyczny	Szczególne scenerie
Efekty na obrazach (Filtry twórcze)	Tryb ręczny	Nagrywanie filmów w trybie filmowania
Funkcje ułatwiające obsługę		



Ulepszanie kolorów na zdjęciach produktów spożywczych



Fotografowanie nocnych scenerii bez użycia statywu



Fotografowanie pod światło





Autoportrety z optymalnymi ustawieniami



 Autoportret

W przypadku autoportretów można korzystać z opcji przetwarzania obrazu takich jak uzyskanie prawidłowego odcienia skóry oraz dostosowanie jasności i tła w celu wyróżnienia własnej postaci.

1

Otwórz ekran

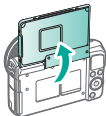

2

Ustaw tryb fotografowania



- Dotknij ikony .

3

Ustaw aparat



- Dotknij pozycji



- Dostosuj poziom.





Autoportrety z optymalnymi ustawieniami



 Autoportret

W przypadku autoportretów można korzystać z opcji przetwarzania obrazu takich jak uzyskanie prawidłowego odcienia skóry oraz dostosowanie jasności i tła w celu wyróżnienia własnej postaci.

4

Fotografowanie





Portrety



Portrety

Fotografowanie osób z zastosowaniem efektu zmiękczenia.

1

Ustaw tryb



2

Ustaw tryb fotografowania

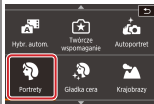

• [Portrait icon] → [OK]

3

Fotografowanie





Gładka cera



 Gładka cera

Można przetwarzać obrazy, aby nadać skórze gładziwy wygląd.

1

Ustaw tryb



2

Ustaw tryb fotografowania



● [Smooth Skin] → [OK]

3

Fotografowanie





Krajobrazy



 Krajobrazy

Rozległe krajobrazy lub podobne scenerie można fotografować z optymalną ostrością z małej lub dużej odległości, co pozwala na fotografowanie błękitu nieba i zieleni z intensywnymi kolorami.

1

Ustaw tryb



2

Ustaw tryb fotografowania



●  → [OK]

3

Fotografowanie





Ujęcia z małej odległości



 Małe odległości

Umożliwia fotografowanie z bliska kwiatów lub innych małych obiektów.

1

Ustaw tryb



2

Ustaw tryb fotografowania

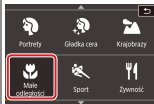

●  → [OK]

3

Fotografowanie





Ruchome obiekty



 Sport

Wykonywanie serii zdjęć, dopóki aparat utrzymuje ostrość na fotografowanym obiekcie.

1

Ustaw tryb



2

Ustaw tryb fotografowania

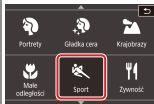

●  → [OK]

3

Fotografowanie





Ulepszanie kolorów na zdjęciach produktów spożywczych



Żywność

Można dostosować ton koloru, aby uzyskać atrakcyjny wygląd produktów spożywczych.

1

Ustaw tryb



2

Ustaw tryb fotografowania

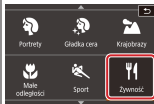

• [Żywność] → [OK]

3

Dostosowanie tonu koloru

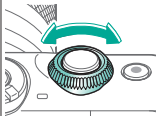



Ulepszanie kolorów na zdjęciach produktów spożywczych



🍴 Żywność

Można dostosować ton koloru, aby uzyskać atrakcyjny wygląd produktów spożywczych.

4

Fotografowanie





Fotografowanie nocnych scenerii bez użycia statywu



Zdjęcia nocne z ręki

Przepiękne zdjęcia nocnych scenerii lub zdjęcia portretowe z nocną sceną w tle otrzymywane bez konieczności równie stabilnego trzymania aparatu jak przy użyciu statywu.

1

Ustaw tryb



2

Ustaw tryb
fotografowania

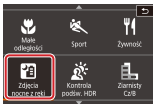

● → [OK]

3

Fotografowanie





Fotografowanie pod światło



 Kontrola podświetlenia HDR

Aparat wykonuje kolejne zdjęcia z różnymi ustawieniami jasności, a następnie łączy w jedno zdjęcie obszary o optymalnej jasności. W trybie tym można ograniczyć utratę szczegółów w cieniach, co zdarza się w przypadku zdjęć, na których występuje mieszanina jasnych i ciemnych obszarów.

1

Ustaw tryb



2

Ustaw tryb fotografowania



•  → [OK]

3

Fotografowanie





Fotografowanie



Na podstawie przykładowego obrazu	Tryb automatyczny	Szczególne scenerie
Efekty na obrazach (Filtry twórcze)	Tryb ręczny	Nagrywanie filmów w trybie filmowania
Funkcje ułatwiające obsługę		



Monochromatyczny



Efekt Miękką ostrość



Efekt rybiego oka



Efekt farby olejnej



Efekt akwareli



Efekt aparatu zabawki





Fotografowanie



Na podstawie przykładowego obrazu	Tryb automatyczny	Szczególne scenerie
Efekty na obrazach (Filtry twórcze)	Tryb ręczny	Nagrywanie filmów w trybie filmowania
Funkcje ułatwiające obsługę		



Efekt miniatuury



Ujęcia o wysokim kontraście



Efekt szerokiego zakresu dynamiki





Monochromatyczny



Ziarnisty Cz/B

Można robić zdjęcia z ziarnistym, szorstkim efektem monochromatycznym.

1

Ustaw tryb



2

Ustaw tryb fotografowania

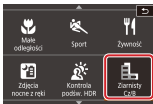

• [Ziarnisty Cz/B] → [OK]

3

Ustaw poziom efektu

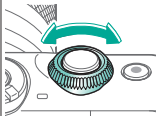



Monochromatyczny



 Ziarnisty Cz/B

Można robić zdjęcia z ziarnistym, szorstkim efektem monochromatycznym.

4

Fotografowanie





Efekt Mięka ostrość



Normalny



 Mięka ostrość

Ta funkcja pozwala uzyskać podobny efekt jak w przypadku zamocowania w aparacie miękkiego filtra.

1

Ustaw tryb



2

Ustaw tryb fotografowania

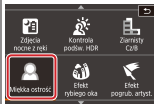

•  → [OK]

3

Ustaw poziom efektu

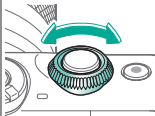



Efekt Mięka ostrość



Normalny



 Mięka ostrość

Ta funkcja pozwala uzyskać podobny efekt jak w przypadku zamocowania w aparacie miękiego filtra.

4

Fotografowanie





Efekt rybiego oka



Wykonywanie zdjęć z zastosowaniem efektu rybiego oka zniekształcającego obraz.

 Efekt rybiego oka

1

Ustaw tryb



2

Ustaw tryb fotografowania

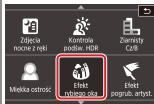

•  → [OK]

3

Ustaw poziom efektu

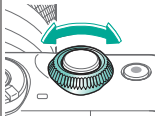



Wykonywanie zdjęć z zastosowaniem efektu rybiego oka zniekształcającego obraz.

 Efekt rybiego oka

4

Fotografowanie





Efekt farby olejnej



Można przedstawić fotografowane obiekty tak, aby przypominały postacie na obrazach olejnych.

 Efekt pogrubienia artystycznego

1

Ustaw tryb



2

Ustaw tryb fotografowania

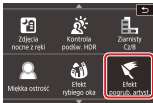

 → [OK]

3

Ustaw poziom efektu

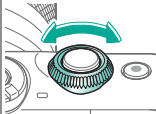



Można przedstawić fotografowane obiekty tak, aby przypominały postacie na obrazach olejnych.

 Efekt pogrubienia artystycznego

4

Fotografowanie





Efekt akwareli



 Efekt akwareli

Można uzyskać łagodne kolory, aby zdjęcia przypominały obrazy malowane farbami wodnymi.

1

Ustaw tryb



2

Ustaw tryb fotografowania

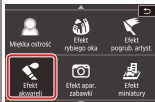

•  → [OK]

3

Ustaw poziom efektu

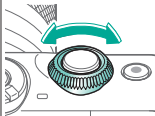



Efekt akwareli



 Efekt akwareli

Można uzyskać łagodne kolory, aby zdjęcia przypominały obrazy malowane farbami wodnymi.

4

Fotografowanie





Efekt aparatu zabawki



 Efekt aparatu zabawki

Efekt ten powoduje, że zdjęcia wyglądają jak wykonane aparatem zabawkowym. Uzyskuje się go poprzez symulację winietowania (narożniki obrazu stają się ciemniejsze i rozmyte) oraz zmianę ogólnej kolorystyki.

1

Ustaw tryb



2

Ustaw tryb fotografowania



●  → [OK]

3

Wybierz efekt

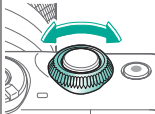



 Efekt aparatu zabawki

Efekt ten powoduje, że zdjęcia wyglądają jak wykonane aparatem zabawkowym. Uzyskuje się go poprzez symulację winietowania (narożniki obrazu stają się ciemniejsze i rozmyte) oraz zmianę ogólnej kolorystyki.

4

Fotografowanie





Efekt miniatury



 Efekt miniatury

Efekt miniatury jest uzyskiwany poprzez rozmycie obszarów obrazu znajdujących się poza zaznaczonym fragmentem.

1

Ustaw tryb



2

Ustaw tryb fotografowania

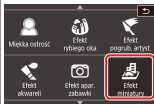

●  → [OK]

3

Wybierz obszar obrazu, który ma pozostać ostry





Efekt miniatury



 Efekt miniatury

Efekt miniatury jest uzyskiwany poprzez rozmycie obszarów obrazu znajdujących się poza zaznaczonym fragmentem.



- Aby zmienić wielkość ramki: 



- Aby przesunąć ramkę: 

4

W przypadku filmów
wybierz szybkość

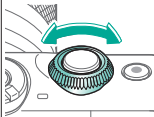

5

Wróć do ekranu
fotografowania





 Efekt miniatury

Efekt miniatury jest uzyskiwany poprzez rozmycie obszarów obrazu znajdujących się poza zaznaczonym fragmentem.

6

Fotografowanie





Ujęcia o wysokim kontraście



Normalny



HDR

Aparat wykonuje kolejne zdjęcia z różnymi ustawieniami jasności, a następnie łączy w jedno zdjęcie obszary o optymalnej jasności (Szeroki zakres dynamiki) W trybie tym można ograniczyć prześwietlenie najjaśniejszych obszarów i utratę szczegółów w cieniach, co zdarza się w przypadku zdjęć o wysokim kontraście.

1

Ustaw tryb



2

Ustaw tryb fotografowania



● (HDR) → [OK]

3

Fotografowanie





Efekt szerokiego zakresu dynamiki



Naturalny



Artystyczny
standardowy



Artystyczny
żywy



Artystyczny
olejny

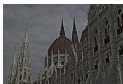

Artystyczny
uwypuklający

1

Ustaw tryb



2

Ustaw tryb
fotografowania



• [HDR] → [OK]

3

Wybierz efekt

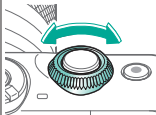



Naturalny



Artystyczny
standardowy



Artystyczny
żywy



Artystyczny
olejny

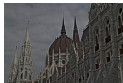

Artystyczny
uwypuklający

4

Fotografowanie





Fotografowanie



Na podstawie przykładowego obrazu	Tryb automatyczny	Szczególne scenerie
Efekty na obrazach (Filtry twórcze)	Tryb ręczny	Nagrywanie filmów w trybie filmowania
Funkcje ułatwiające obsługę		



Konfigurowanie fotografowania na jednym ekranie



Ustawianie ostrości >



Jasność obrazu >



Lampa błyskowa >



Kolory obrazu >



Inne nastawy >





Fotografowanie



Na podstawie przykładowego obrazu	Tryb automatyczny	Szczególne scenerie
Efekty na obrazach (Filtry twórcze)	Tryb ręczny	Nagrywanie filmów w trybie filmowania
Funkcje ułatwiające obsługę		



Określone czasy naświetlania i wartości przysłony ➔



Dostosowywanie ustawień aparatu ➔



Twórcze wspomaganie ➔



Konfigurowanie fotografowania na jednym ekranie



Ekran INFO. Szybkie nastawy zapewnia wygodny dostęp do różnych ustawień fotografowania na pojedynczym ekranie.

1

Przejdź do ekranu ustawień



- Naciśnij kilka razy przycisk .

2

Wybierz ustawienie, które chcesz skonfigurować.



- Naciśnij przycisk .

- Przyciski  do nawigacji →
pokrętko  do regulacji



Fotografowanie

Jasność obrazu



Na podstawie przykładowego obrazu	Tryb automatyczny	Szczególne scenerie
Efekty na obrazach (Filtry twórcze)	Tryb ręczny	Nagrywanie filmów w trybie filmowania
Funkcje ułatwiające obsługę		



Regulacja jasności obrazu
(Korygowanie ekspozycji)



Zmiana metody pomiaru



Wyłączenie symulacji ekspozycji



Zmiana czułości ISO



Blokowanie jasności/ekspozycji obrazu (Blokada AE)

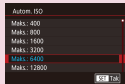

Dostosowywanie automatycznych ustawień ISO





Fotografowanie

Jasność obrazu



Na podstawie przykładowego obrazu	Tryb automatyczny	Szczególne scenerie
Efekty na obrazach (Filtry twórcze)	Tryb ręczny	Nagrywanie filmów w trybie filmowania
Funkcje ułatwiające obsługę		



Automatyczne korygowanie jasności i kontrastu
(automatyczny optymalizator jasności)



Fotografowanie jasnych obiektów
(priorytet jasnych partii obrazu)





Regulacja jasności obrazu (Korygowanie ekspozycji)



Ustaw w stronę -



± 0



Ustaw w stronę +

Standardową ekspozycję ustawioną przez aparat można regulować w zakresie od -3 do +3 stopni z dokładnością do 1/3 stopnia.

1

Wyświetl pasek korekty ekspozycji



2

Ustaw aparat



- Patrząc na ekran, obracaj pokręteł przy przycisku  → przycisk 



Wyłączanie symulacji ekspozycji



Obrazy są wyświetlane z jasnością symulującą faktycznie zarejestrowaną jasność. Z tego powodu jasność ekranu jest regulowana odpowiednio do zmian korekty ekspozycji. Tę funkcję można wyłączyć, aby ekran utrzymywał jasność wygodną podczas fotografowania, niemodyfikowaną przez korektę ekspozycji.

1

Włącz ekran menu

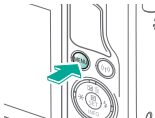

2

Ustaw aparat



- [📷1] → [Symulacja ekspoz.] → [Wyłącz]



Blokowanie jasności/ekspozycji obrazu (Blokada AE)



Bez blokady AE



Blokada AE

Przed rozpoczęciem fotografowania można blokować ekspozycję oraz ustawiać osobno ostrość i ekspozycję.

1

Zablokuj ekspozycję



- Nakieruj aparat na fotografowany obiekt, aby zrobić zdjęcie z zablokowaną ekspozycją, a następnie naciśnij przycisk ◀.

2

Skomponuj kadr i zrób zdjęcie





Zmiana metody pomiaru

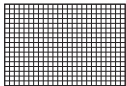

Pomiar wielosegmentowy



Pomiar skupiony



Pomiar punktowy



Centralnie ważony
uśredniony

1

Przejdź do ekranu ustawień



2

Ustaw aparat



- → wybierz opcję → przycisk



Zmiana czułości ISO



Mała



Duża

Należy skonfigurować czułość ISO z ustawieniem [AUTO] w celu automatycznego dostosowania do trybu i warunków fotografowania. W przeciwnym wypadku należy skonfigurować większą czułość ISO lub mniejszą wartość czułości.

1

Włącz pasek
Czułość ISO



- Dotknij ikony [ISO AUTO].

2

Ustaw aparat



- Przyciski ◀▶ →
przycisk



Dostosowywanie automatycznych ustawień ISO



Ustawienie maksimum: niskie



Ustawienie maksimum: wysokie

Można ograniczyć czułość ISO po skonfigurowaniu opcji Czulość ISO z ustawieniem [AUTO].

1

Włącz ekran menu

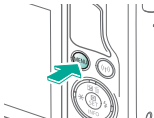

2

Ustaw aparat



- [Czulość ISO] →
- [Autom. ISO] →
- wyberz opcję →
- przycisk [SET]



Automatyczne korygowanie jasności i kontrastu (automatyczny optymalizator jasności)



OFF
Wyłącz



Slaby



standard



Mocny

1

Przejdź do ekranu ustawień



2

Ustaw aparat



- [Icon] → wybierz
opcję → przycisk [Icon]



Fotografowanie jasnych obiektów (priorytet jasnych partii obrazu)



Lepsza gradacja w jasnych obszarach obrazu zapobiega utracie szczegółów jasnych obszarów fotografowanych obiektów.

1

Włącz ekran menu

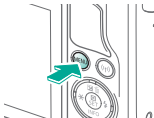

2

Ustaw aparat

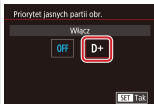

- [CAMERA] → [Priorytet jasnych partii obr.] → [Włącz] → przycisk



Fotografowanie

Kolory obrazu



Na podstawie przykładowego obrazu	Tryb automatyczny	Szczególne scenerie
Efekty na obrazach (Filtry twórcze)	Tryb ręczny	Nagrywanie filmów w trybie filmowania
Funkcje ułatwiające obsługę		



Rejestrowanie naturalnych kolorów (balans bieli)



Nastawa własna balansu bieli



Ręczne korygowanie balansu bieli



Ręczne ustawianie temperatury barwowej balansu bieli



Wybieranie tonu koloru (Styl obrazów)



Dostosowywanie stylów obrazów





Fotografowanie

Kolory obrazu



Na podstawie przykładowego obrazu	Tryb automatyczny	Szczególne scenerie
Efekty na obrazach (Filtry twórcze)	Tryb ręczny	Nagrywanie filmów w trybie filmowania
Funkcje ułatwiające obsługę		



Zapisywanie niestandardowych stylów obrazów





Rejestrowanie naturalnych kolorów (balans bieli)



Światło dzienne



Pochmurny dzień



Światło żarówek

Poprzez regulację balansu bieli (WB) można uzyskać większą naturalność barw fotografowanej scenerii.

1

Przejdź do ekranu ustawień



2

Ustaw aparat



- **[WB]** → wybierz
opcję → przycisk



Nastawa własna balansu bieli



Wczytywanie danych balansu bieli

W przypadku kolorów obrazu, które wyglądają naturalnie w świetle zastanym, należy wyregulować balans bieli w celu dopasowania go do źródła światła w miejscu fotografowania. Balans bieli należy ustawić przy tym samym źródle światła, które oświetla obecną scenę.

1

Fotografowanie białego obiektu



- Gdy normalny biały obiekt wypełnia cały ekran, ustaw ostrość i zrób zdjęcie.

2

Włącz ekran menu

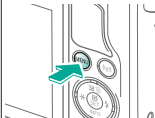

3

Przejdź do ekranu Ręczny balans bieli

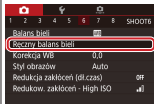

- [CAMERA] → [Ręczny balans bieli] → przycisk [SET]





Ręczny balans bieli



Wczytywanie danych
balansu bieli

W przypadku kolorów obrazu, które wyglądają naturalnie w świetle zastanym, należy wyregulować balans bieli w celu dopasowania go do źródła światła w miejscu fotografowania. Balans bieli należy ustawić przy tym samym źródle światła, które oświetla obecną scenę.

4

Wczytywanie
danych balansu bieli



- Wybierz zdjęcie z punktu 1 → przycisk → [OK] → przycisk

5

Wróć do ekranu
fotografowania

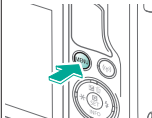

6

Przejdź do ekranu
ustawień





Wczytywanie danych
balansu bieli

W przypadku kolorów obrazu, które wyglądają naturalnie w świetle zastanym, należy wyregulować balans bieli w celu dopasowania go do źródła światła w miejscu fotografowania. Balans bieli należy ustawić przy tym samym źródle światła, które oświetla obecną scenę.

7

Ustaw aparat



- [AWB] → [] →
przycisk [SET]



Ręczne korygowanie balansu bielei



Fotografowanie
w świetle dziennym



Skorygowane

Balans bielei można korygować ręcznie.
Regulacja taka przynosi identyczny efekt jak
użycie dostępnych w sprzedaży filtrów konwersji
temperatury barwowej lub kompensacji barwowej.

1

Przejdź do ekranu
ustawień



2

Ustaw aparat



- [AWB] → wybierz
opcję → pokrętko
 do regulacji

3

W razie potrzeby
skonfiguruj
ustawienia
szczegółowe

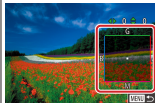



Ręczne korygowanie balansu bieli



Fotografowanie
w świetle dziennym



Skorygowane

Balans bieli można korygować ręcznie. Regulacja taka przynosi identyczny efekt jak użycie dostępnych w sprzedaży filtrów konwersji temperatury barwowej lub kompensacji barwowej.



- Przycisk **MENU** →
przyciski ▲/▼/◀▶
do regulacji →
przycisk **MENU**



Ręczne ustawianie temperatury barwowej balansu bieli



Można wyznaczyć wartość odpowiadającą temperaturze barwowej balansu bieli.

1

Przejdź do ekranu ustawień



2

Wybierz element ustawień



● [WB] → [K] →
[5200K]

3

Ustaw aparat



● Wybierz opcję →
przycisk [SET]



Wybieranie tonu koloru (Styl obrazów)



Standard



Krajobrazy

Należy wybrać styl obrazu z ustawieniami kolorów odpowiednimi dla charakteru zdjęć lub fotografowanych obiektów. Dostępnych jest osiem stylów obrazów, które można dostosować.

1



Przejdź do ekranu ustawień



2

Ustaw aparat



-  → wybierz opcję → przycisk 



Ustaw parametry Stylu obrazów, takie jak kontrast lub nasycenie.

1

Przejdź do ekranu ustawień



2

Wybierz styl

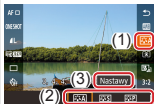

- → wybierz opcję → [Nastawy]

3

Ustaw aparat



- Wybierz element → dostosuj → przycisk



Zapisywanie niestandardowych stylów obrazów



Dostosowane ustawienia wstępne (takie jak [A-P] lub [A-L]) można zapisać jako nowe style. Można utworzyć kilka stylów obrazów z różnymi ustawieniami parametrów, takich jak ostrość i kontrast.

1

Przejdź do ekranu ustawień



2

Wybierz numer stylu zdefiniowanego przez użytkownika

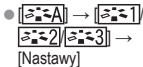
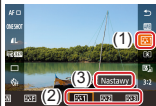

3

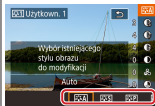

Wybierz styl do modyfikacji





Zapisywanie niestandardowych stylów obrazów



Dostosowane ustawienia wstępne (takie jak  lub ) można zapisać jako nowe style. Można utworzyć kilka stylów obrazów z różnymi ustawieniami parametrów, takich jak ostrość i kontrast.

4

Dostosuj styl



- Przyciski ▲/▼ do wybrania opcji, która ma zostać zmodyfikowana → przyciski ◀▶ do dostosowywania → przycisk 



Fotografowanie

Ustawianie ostrości



Na podstawie przykładowego obrazu	Tryb automatyczny	Szczególne scenerie
Efekty na obrazach (Filtry twórcze)	Tryb ręczny	Nagrywanie filmów w trybie filmowania
Funkcje ułatwiające obsługę		



Fotografowanie w trybie ręcznego ustawiania ostrości



Dokładna regulacja ostrości



Ułatwiona identyfikacja obszaru regulacji ostrości (Wyróżnianie MF)



Wybór metody AF



Fotografowanie przy użyciu funkcji Servo AF



Zmiana ustawienia ostrości





Fotografowanie

Regulacja ostrości



Na podstawie przykładowego obrazu	Tryb automatyczny	Szczególne scenerie
Efekty na obrazach (Filtry twórcze)	Tryb ręczny	Nagrywanie filmów w trybie filmowania
Funkcje ułatwiające obsługę		



Wybór obiektów, na które ma zostać ustawiona ostrość (dotykowy AF)





Fotografowanie w trybie ręcznego ustawiania ostrości



Jeśli regulacja ostrości okaże się niemożliwa w trybie AF, należy spróbować ręcznego ustawiania ostrości. Aby ułatwić regulację ostrości, powiększ wyświetlany obraz.

1

Wybierz **[MF]**.
(Obiektywy EF-M)

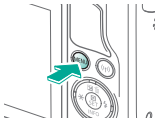

- [CAMERA] → [Tryb ostrości] → [MF]
→ przycisk → przycisk **MENU**

(Inne obiektywy)

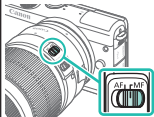

- Ustaw przełącznik obiektywu w pozycji MF.





Fotografowanie w trybie ręcznego ustawiania ostrości



Jeśli regulacja ostrości okaże się niemożliwa w trybie AF, należy spróbować ręcznego ustawiania ostrości. Aby ułatwić regulację ostrości, powiększ wyświetlany obraz.

2

Uaktywnij powiększenie



- Dotknij ikony [Q].

3

Wybierz obszar, na który chcesz ustawić ostrość



- Przeciągnij po ekranie, aby wybrać obszar, na którym ma zostać ustawiona ostrość.
- Aby ponownie wyśrodkować ekran, naciśnij przycisk ▼.

4

Ostrość





Fotografowanie w trybie ręcznego ustawiania ostrości



Jeśli regulacja ostrości okaże się niemożliwa w trybie AF, należy spróbować ręcznego ustawiania ostrości. Aby ułatwić regulację ostrości, powiększ wyświetlany obraz.

5

Fotografowanie





Dokładna regulacja ostrości



Autofokus



Pierścień ostrości

Precyzyjne dostosowanie ostrości za pomocą pierścienia ostrości podłączonego obiektywu EF-M podczas korzystania z autofokusu.

1

Włącz ekran menu

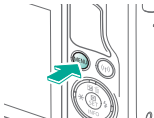

2

Ustaw aparat

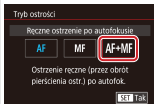

- [CAMERA] → [Tryb ostrości] → [AF+MF] → przycisk [SET]

3

Ostrość

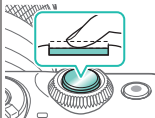

- Naciśnij spust migawki do połowy.





Dokładna regulacja ostrości



Autofokus



Pierścień ostrości

Precyzyjne dostosowanie ostrości za pomocą pierścienia ostrości podłączonego obiektywu EF-M podczas korzystania z autofokusu.

4

Precyzyjnie
wyreguluj ostrość



- Zostanie włączone powiększenie.

5

Fotografowanie





Ułatwiona identyfikacja obszaru regulacji ostrości (Wyróżnianie MF)



Wyróżnianie MF
wyłączone



Wyróżnianie MF
włączone

Kontury obiektów w obszarze ogniskowania są wyróżnione kolorem w celu ułatwienia ręcznej regulacji ogniskowania (MF). Można dostosować kolory i czułość (poziom) wykrywania krawędzi zgodnie z wymaganiami.

1

Włącz ekran menu

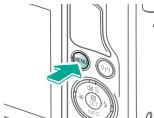

2

Ustaw aparat

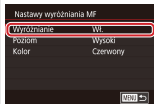

• [CAMERA] → [Nastawy wyróżniania MF] → [Wyróżnianie] → [Wł.]

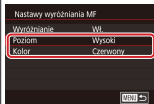



Ułatwiona identyfikacja obszaru regulacji ostrości (Wyróżnianie MF)



Wyróżnianie MF
wyłączone



Wyróżnianie MF
włączone

Kontury obiektów w obszarze ogniskowania są wyróżnione kolorem w celu ułatwienia ręcznej regulacji ogniskowania (MF). Można dostosować kolory i czułość (poziom) wykrywania krawędzi zgodnie z wymaganiami.



- Przyciski ▲/▼
do nawigacji →
przyciski ▲/▼
do regulacji



Wybór metody AF



Jeden punkt AF



+Śledzenie



Płynna strefa AF

Tryb ramki AF można dopasować do warunków zdjęciowych.

1

Przejdź do ekranu ustawień



2

Ustaw aparat



- [AF □] → wybierz opcję → przycisk [SET]



Fotografowanie przy użyciu funkcji Servo AF



Ten tryb pomaga unikać nieudanych zdjęć poruszających się obiektów, ponieważ działając w nim, aparat nieprzerwanie ustawia ostrość na obiekcie i reguluje ekspozycję, dopóki tylko użytkownik trzyma spust migawki naciśnięty do połowy.

1

Przejdź do ekranu ustawień



2

Ustaw aparat



• [ONE SHOT] →
[SERVO] →
przycisk

3

Ostrość

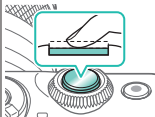



Fotografowanie przy użyciu funkcji Servo AF



Ten tryb pomaga unikać nieudanych zdjęć poruszających się obiektów, ponieważ działając w nim, aparat nieprzerwanie ustawia ostrość na obiekcie i reguluje ekspozycję, dopóki tylko użytkownik trzyma spust migawki naciśnięty do połowy.

4

Fotografowanie





Zmiana ustawienia ostrości



Włącz: Ustawianie ostrości dla poruszających się obiektów



Wyłącz: Ustawianie ostrości dla nieruchomych obiektów

Można zmienić domyślne działanie aparatu polegające na ciągłym ustawianiu ostrości na obiekcie, na jaki jest nakierowany, nawet gdy spust migawki nie jest naciśnięty. Zamiast tego można ograniczyć ustawianie ostrości przez aparat do chwili, gdy spust migawki jest naciśnięty do połowy.

1

Włącz ekran menu

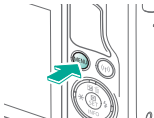

2

Ustaw aparat



● [3] → [Ciągły] →
[Wyłącz]



Wybór obiektów, na które ma zostać ustawiona ostrość (dotykowy AF)



AF □



AF 😊

Można wykonywać zdjęcia po ustawieniu przez aparat ostrości na wybrany obiekt, twarz konkretnej osoby lub pozycję na ekranie.

1

Dotknij obiektu,
na którym chcesz
ustawić ostrość



2

Fotografowanie





Fotografowanie

Lampa błyskowa



Na podstawie przykładowego obrazu	Tryb automatyczny	Szczególne scenerie
Efekty na obrazach (Filtry twórcze)	Tryb ręczny	Nagrywanie filmów w trybie filmowania
Funkcje ułatwiające obsługę		



Zmiana trybu błysku



Ustawianie Korekty ekspozycji z lampą



Fotografowanie z użyciem funkcji blokowania FE



Zmiana synchronizacji błysku

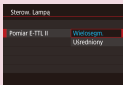

Zmiana trybu pomiaru błysku



Ustawianie mocy błysku





Fotografowanie

lampa błyskowa



Na podstawie przykładowego obrazu	Tryb automatyczny	Szczególne scenerie
Efekty na obrazach (Filtry twórcze)	Tryb ręczny	Nagrywanie filmów w trybie filmowania
Funkcje ułatwiające obsługę		

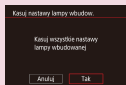

Przywracanie ustawień lampy błyskowej





Zmiana trybu błysku



Można zmienić tryb błysku w celu dopasowania go do fotografowanego ujęcia.

Aby oświetlić główny obiekt (na przykład człowieka) i zredukować cienie w tle, użyj funkcji Błysk+dł.czas

1

Podnieś lampę błyskową



2

Ustaw aparat



- Przycisk ► →
wybierz tryb lampy
błyskowej →
przycisk (SET)



Ustawianie Korekty ekspozycji z lampą



Ustaw w stronę -



Ustaw w stronę +

Podobnie jak w przypadku zwykłej korekty ekspozycji moc błysku można regulować w przedziale od -2 do +2 stopni z dokładnością do 1/3 stopnia.

1

Podnieś lampę błyskową



2

Ustaw aparat

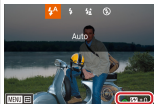

- Przycisk ► →
pokrętko 
do regulacji →
przycisk 



Fotografowanie z użyciem funkcji blokowania FE



Blokada ekspozycji lampy



Bez blokady FE (prześwietlone)

Podobnie jak w przypadku blokady AE można zablokować ekspozycję podczas fotografowania przy użyciu lampy błyskowej.

1

Podnieś lampę błyskową



2

Wybierz ustawienie [⚡]



- przycisk ► → [⚡]

3

Zablokuj ekspozycję błysku



- Skieruj aparat na obiekt, aby zablokować ekspozycję → przycisk ◀





Fotografowanie z funkcją blokowania FE



Blokada ekspozycji
lampy



Bez blokady FE
(prześwietlone)

Podobnie jak w przypadku blokady AE można zablokować ekspozycję podczas fotografowania przy użyciu lampy błyskowej.

4

Skomponuj kadr
i zrób zdjęcie





Zmiana synchronizacji błysku



Lampa błyskowa
z 1 zasłoną



Lampa błyskowa
z 2 zasłonami

Można zmienić sposób synchronizacji lampy błyskowej z migawką.

1

Włącz ekran menu

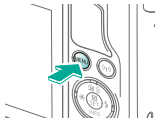

2

Ustaw aparat

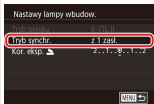

- [Kamera] →
- [Sterow. Lampa] →
- [Nastawy lampy wbudow.] →
- [Tryb synchr.] →
wybierz opcję



Zmiana trybu pomiaru błysku

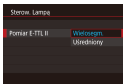

Wielosegmentowy

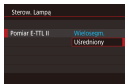

Uśredniony

Metodę pomiaru [Wielosegm.] (standardowa ekspozycja lampy błyskowej) można zmienić na tryb uśrednionego pomiaru błysku w całym obszarze błysku (na przykład podczas korzystania z lampy błyskowej z pomiarem zewnętrznym).

1

Włącz ekran menu

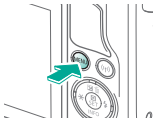

2

Ustaw aparat



- [CAMERA] →
[Sterow. Lampa] →
[Pomiar E-TTL II] →
[Uśredniony] →
przycisk [SET]



Ustawianie mocy błysku



Minimum



Maksymalna

W trybach **[M/Av/Tv]** można wybrać jeden z trzech poziomów mocy błysku.

1

Ustaw tryb



2

Ustaw tryb fotografowania



● **[M/Av/Tv]** →
[OK]

3

Włącz ekran menu

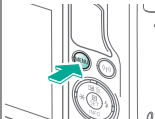



Ustawianie mocy błysku



Minimum



Maksymalna

W trybach **[M/Av/Tv]** można wybrać jeden z trzech poziomów mocy błysku.

4

Ustaw aparat

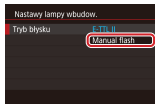

- [5] → [Sterow. Lampa] → [Nastawy lampy wbudow.] → [Tryb błysku] → [Manual flash] → przycisk **MENU**

5

Podnieś lampę błyskową



6

Ustawianie mocy błysku





Ustawianie mocy błysku



Minimum



Maksymalna

W trybach [M/Av/Tv] można wybrać jeden z trzech poziomów mocy błysku.



- Przycisk →
pokrętko →
do regulacji →
przycisk



Przywracanie ustawień lampy błyskowej



1

Włącz ekran menu

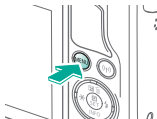

2

Przywracanie ustawień domyślnych

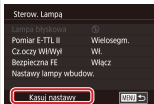

- [CAMERA] →
[Sterow. Lampa] →
[Kasuj nastawy]

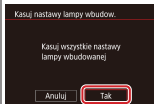

- [Tak] → Przycisk [SET]



Fotografowanie

Inne nastawy



Na podstawie przykładowego obrazu	Tryb automatyczny	Szczególne scenerie
Efekty na obrazach (Filtry twórcze)	Tryb ręczny	Nagrywanie filmów w trybie filmowania
Funkcje ułatwiające obsługę		



Zmiana ustawień funkcji stabilizacji obrazu



Korygowanie drgań aparatu podczas nagrywania filmów



Korygowanie aberracji obiektywu



Zmiana poziomu redukcji szumów



Korzystanie z redukcji szumów zdjęć seryjnych



Redukcja szumu przy długim czasie naświetlania



Zmiana ustawień funkcji stabilizacji obrazu



Ciągła



Wyłącz

W przypadku korzystania z obiektywu EF-M z funkcją stabilizacji obrazu można skonfigurować stabilizację obrazu przy użyciu menu aparatu.

1

Włącz ekran menu

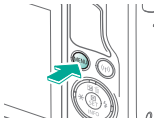

2

Ustaw aparat



- [CAMERA] →
[Ustaw. stab.] →
[Stabilizacja] →
wybierz opcję



Korygowanie drgań aparatu podczas nagrywania filmów



Włącz



Wyłącz

Włączenie stabilizacji obrazu umożliwia korygowanie drgań aparatu podczas nagrywania filmów przy użyciu obiektywu z funkcją stabilizacji obrazu.

1

Włącz ekran menu

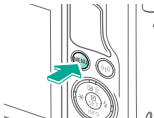

2

Ustaw aparat

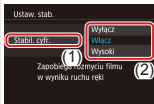

- [4] →
[Ustaw. stab.] →
[Stabil. cyfr.] →
wybierz opcję



Korygowanie aberracji obiektywu



Korygowanie jasności
brzegów: Wylączy



Korygowanie jasności
brzegów: Włączy

Można korygować winietowanie i przekłamania kolorów na obrzeżach fotografowanych obiektów wynikające z właściwości obiektywów oraz niedostatki ostrości obrazu powodowane charakterystyką przysłony.

1

Włącz ekran menu

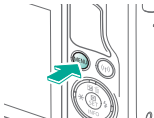

2

Ustaw aparat

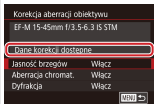

- [CAMERA] → [Korekcja aberracji obiektywu] → wybierz opcję
- Sprawdź, czy została wyświetlona opcja [Dane korekcji dostępne].

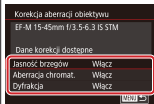

- Wybierz opcję → przycisk [SET]



Zmiana poziomu redukcji szumów



Do wyboru są 3 poziomy redukcji zakłóceń: [standard], [Mocne] i [Słabe]. Funkcja ta jest szczególnie przydatna przy fotografowaniu z wysoką czułością ISO.

1

Włącz ekran menu

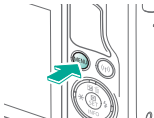

2

Ustaw aparat

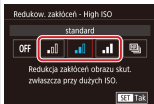

- [📷] → [Redukow. zakłóceń - High ISO] → wybierz opcję → przycisk



Korzystanie z redukcji szumów zdjęć seryjnych



Aparat automatycznie połączy cztery zarejestrowane obrazy, aby zredukować szum. Pozwala to osiągnąć lepszą jakość obrazu w porównaniu z ustawieniem [Redukow. zakłóceń - High ISO] jako [Mocne].

1

Włącz ekran menu

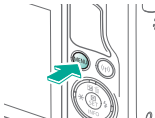

2

Ustaw aparat

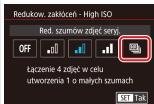

- [CAMERA] → [Redukow. zakłóceń - High ISO] → [NR] → przycisk [SET]



Redukcja szumu przy długim czasie naświetlania



Można redukować zakłócenia występujące przy długiej ekspozycji i czasie naświetlania co najmniej 1 s.

1

Włącz ekran menu

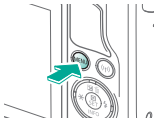

2

Ustaw aparat

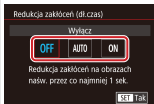

- [📷] → [Redukcja zakłóceń (dł.czas)]
→ wybierz opcję →
przycisk



Fotografowanie



Określone czasy naświetlania i wartości przysłony

Na podstawie przykładowego obrazu	Tryb automatyczny	Szczególne scenerie
Efekty na obrazach (Filtry twórcze)	Tryb ręczny	Nagrywanie filmów w trybie filmowania
Funkcje ułatwiające obsługę		



Określone czasy naświetlania
(tryb TV)



Określone wartości przysłony
(tryb Av)



Określona jasność/ekspozycja
(tryb M)



Fotografowanie z długimi
czasami naświetlania (Bulb)



Nagrywanie filmów z określonymi czasami
naświetlania i wartościami przysłony



Określone czasy naświetlania (tryb TV)



Długi



Krótki

Przed fotografowaniem można samodzielnie ustawić czas naświetlania. Aparat automatycznie dostosowuje wartość przysłony do wybranego czasu naświetlania.

1

Ustaw tryb



2

Ustaw tryb fotografowania



● [Tv] → [OK]

3

Ustaw aparat



● Obróć pokrętko





Określone czasy naświetlania (tryb Tv)



Długi



Krótki

Przed fotografowaniem można samodzielnie ustawić czas naświetlania. Aparat automatycznie dostosowuje wartość przysłony do wybranego czasu naświetlania.

4

Fotografowanie





Określone wartości przysłony (tryb Av)



Mała



Duża

Przed fotografowaniem można samodzielnie ustawić wartość przysłony. Aparat automatycznie dostosowuje czas naświetlania do wybranej wartości przysłony.

1

Ustaw tryb



2

Ustaw tryb fotografowania



● [Av] → [OK]

3

Ustaw aparat



● Obróć pokrętko





Określone wartości przysłony (tryb Av)



Mała



Duża

Przed fotografowaniem można samodzielnie ustawić wartość przysłony. Aparat automatycznie dostosowuje czas naświetlania do wybranej wartości przysłony.

4

Fotografowanie





Określona jasność/ekspozycja (tryb M)



Ustaw czas naświetlania i przysłonę, aby uzyskać oczekiwaną ekspozycję.

1

Ustaw tryb



2

Ustaw tryb fotografowania



• **[M]** → [OK]

3

Ustaw czułość ISO



• **[ISO AUTO]** →
wybierz czułość ISO





Określona jasność/ekspozycja (tryb M)



Ustaw czas naświetlania i przysłonę, aby uzyskać oczekiwaną ekspozycję.

4

Ustaw czas
naświetlania



● Obróć pokrętko



5

Ustaw wartość
przysłony



● Przycisk
pokrętko



6

Fotografowanie





Fotografowanie z długimi czasami naświetlania (Bulb)



W przypadku ekspozycji w trybie Bulb zdjęcia są naświetlane tak długo, jak długo trzymasz do końca wciśnięty spust migawki.

1

Ustaw tryb



2

Ustaw tryb fotografowania



● **M** → [OK]

3

Ustaw aparat





Fotografowanie z długimi czasami naświetlania (tryb Bulb)



W przypadku ekspozycji w trybie Bulb zdjęcia są naświetlane tak długo, jak długo trzymasz do końca wciśnięty spust migawki.

4

Fotografowanie

- Obróć pokrętko , aby ustawić czas naświetlania jako [BULB].





Nagrywanie filmów z określonymi czasami naświetlania i wartościami przysłony



Film w trybie ręcznym

Ustaw preferowany czas naświetlania, przysłonę i czułość ISO.

1

Ustaw tryb



2

Ustaw tryb
fotografowania



● [Movie] → [OK]

3

Ustaw czułość ISO



● Przycisk ▲ →
pokrętko





Nagrywanie filmów z określonymi czasami naświetlania i wartościami przysłony



Film w trybie ręcznym

Ustaw preferowany czas naświetlania, przysłonę i czułość ISO.

4

Ustaw czas naświetlania



- Przycisk  →
pokrętko 

5

Ustaw wartość przysłony



- Przycisk  →
pokrętko 

6

Fotografowanie

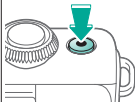



Fotografowanie

Dostosowywanie ustawień aparatu



Na podstawie przykładowego obrazu	Tryb automatyczny	Szczególne scenerie
Efekty na obrazach (Filtry twórcze)	Tryb ręczny	Nagrywanie filmów w trybie filmowania
Funkcje ułatwiające obsługę		

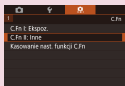

Konfigurowanie funkcji indywidualnych



Zmianie elementów na ekranie Szybkie nastawy



Zmianie układu elementów na ekranie Szybkie nastawy



Konfigurowanie funkcji indywidualnych



Konfigurując funkcje indywidualne na karcie [Fn1] menu, można dostosować sposób funkcjonowania aparatu zgodnie z preferencjami dotyczącymi fotografowania. Często używane funkcje można również przypisywać do określonych przycisków.

1

Włącz ekran menu

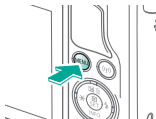

2

Wybierz typ funkcji, którą chcesz dostosować

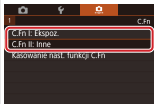

● [Fn1] → wybierz element → przycisk [SET]

3

Wybierz funkcję

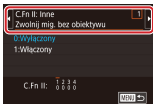

● Wybierz funkcję → przycisk [SET]

4

Wybierz opcję

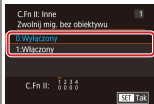

● Wybierz opcję → przycisk [SET]



Zmianie elementów na ekranie Szybkie nastawy



1

Włącz ekran menu

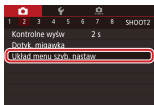
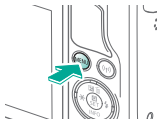

- [CAMERA] → [Układ menu szyb. nastaw] → przycisk [MENU]

2

Wybierz ikony do dodania do menu

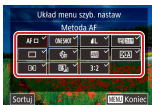

- Wybierz ikonę → przycisk [MENU] w celu wybrania (✓) → przycisk **MENU**

3

Ustaw aparat

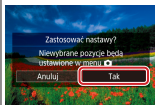

- [Tak] → przycisk [MENU]



Zmianie układu elementów na ekranie Szybkie nastawy



1

Włącz ekran menu

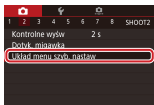
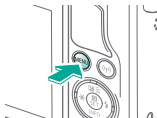

- [📷2] → [Układ menu szyb. nastaw] → przycisk [MENU]

2

Zmianie układu ikon



- Dotknij [Sortuj].



- Wybierz ikonę → przycisk [MENU] → przyciski ▲/▼ → wybierz lokalizację docelową → przycisk [MENU] → przycisk **MENU**





3

Ustaw aparat

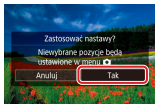

- [Tak] → przycisk





Fotografowanie

Twórcze wspomaganie



Na podstawie przykładowego obrazu	Tryb automatyczny	Szczególne scenerie
Efekty na obrazach (Filtry twórcze)	Tryb ręczny	Nagrywanie filmów w trybie filmowania
Funkcje ułatwiające obsługę		



Fotografowanie z użyciem ulubionych ustawień (Twórcze wspomaganie)



Zapisywanie ustawień twórczego wspomagania



Wczytywanie ustawień twórczego wspomagania



Korzystanie z ustawień obrazów zarejestrowanych przy użyciu twórczego wspomagania



Fotografowanie z użyciem ulubionych ustawień (Twórcze wspomaganie)



Podczas wyświetlania obrazów na ekranie dostępne są opcje zmniejszania ostrości tła, regulacji jasności i zmiany innych ustawień.

Można również zapisywać ustawienia lub stosować ustawienia ze zdjęć zrobionych w trybie [★].

1

Ustaw tryb



2

Ustaw tryb fotografowania



● [★] → [OK]

3

Przejdź do ekranu ustawień





Fotografowanie z użyciem ulubionych ustawień (Twórcze wspomaganie)



Podczas wyświetlania obrazów na ekranie dostępne są opcje zmniejszania ostrości tła, regulacji jasności i zmiany innych ustawień.

Można również zapisywać ustawienia lub stosować ustawienia ze zdjęć zrobionych w trybie [★].

4

Ustaw aparat



- Przyciski ▲/▼ do nawigacji →
przyciski ▲/▼ do regulacji

5

Wróć do ekranu fotografowania

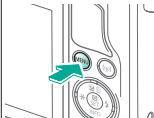

6

Fotografowanie





Zapisywanie ustawień twórczego wspomaganie



1

Ustaw tryb



2

Ustaw tryb fotografowania



● [Twórcze wspomaganie] → [OK]

3

Przejdź do ekranu ustawień





Zapisywanie ustawień twórczego wspomagania



4

Ustaw aparat



- Przyciski ▲/▼ do nawigacji →
przyciski ◀▶ do regulacji →
przycisk

5

Rejestruj



- → wybierz
opcję → przycisk

6

Wróć do ekranu fotografowania



- [OK] → przycisk





Wczytywanie ustawień twórczego wspomagania



1

Ustaw tryb



2

Ustaw tryb fotografowania



● [★] → [OK]

3

Przejdź do ekranu ustawień





4

Pobierz ustawienia



- [★] → wybierz
opcję → przycisk [SET]





Korzystanie z ustawień obrazów zarejestrowanych przy użyciu twórczego wspomagania



1

Ustaw tryb



2

Ustaw tryb fotografowania



● [★] → [OK]

3

Przejdź do trybu odtwarzania





Korzystanie z ustawień obrazów zarejestrowanych przy użyciu twórczego wspomagania



4

Wybierz obraz z trybu



- Wybierz obraz → przycisk

5

Zastosuj ustawienia



- → przycisk





Fotografowanie



Na podstawie przykładowego obrazu	Tryb automatyczny	Szczególne scenerie
Efekty na obrazach (Filtry twórcze)	Tryb ręczny	Nagrywanie filmów w trybie filmowania
Funkcje ułatwiające obsługę		



Filmowanie



Blokowanie lub zmiana jasności obrazu



Wyłączenie automatycznej wolnej migawki



Nagrywanie filmów poklatkowych



Regulowanie głośności rejestrowanego dźwięku



Wyłączenie opcji usuwania wiatru





Fotografowanie



Na podstawie przykładowego obrazu	Tryb automatyczny	Szczególne scenerie
Efekty na obrazach (Filtry twórcze)	Tryb ręczny	Nagrywanie filmów w trybie filmowania
Funkcje ułatwiające obsługę		



Korzystanie z tłumika





Filmowanie



Tryb [📹] umożliwia nagrywanie filmów za pomocą różnych efektów i funkcji.

1

Ustaw tryb



2

Ustaw tryb fotografowania

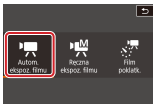

● [📹] → [OK]

3

Rozpocznij nagrywanie





Tryb [🎥] umożliwia nagrywanie filmów za pomocą różnych efektów i funkcji.

4

Zatrzymaj
nagrywanie

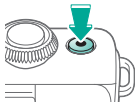



Blokowanie lub zmiana jasności obrazu



Ustaw w stronę -



Ustaw w stronę +

Przed rozpoczęciem lub podczas nagrywania można zablokować ekspozycję lub zmienić ją w zakresie od -3 do +3 z dokładnością do 1/3 stopnia.

1

Ustaw tryb



2

Ustaw tryb fotografowania

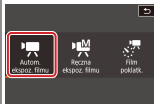

● [Autom. ekspoz. filmu] → [OK]

3

Zablokuj ekspozycję





Blokowanie lub zmiana jasności obrazu



Ustaw w stronę -





Ustaw w stronę +

Przed rozpoczęciem lub podczas nagrywania można zablokować ekspozycję lub zmienić ją w zakresie od -3 do +3 z dokładnością do 1/3 stopnia.

4

Wyreguluj ekspozycję



- Patrząc na ekran, użyj przycisku  → obróć pokrętko 

5

Fotografowanie





Wyłączanie automatycznej wolnej migawki



Jeśli filmowane obiekty dynamicznie się poruszają, można wyłączyć automatyczną wolną migawkę. Spowoduje to jednak ściemnienie obrazu na filmach rejestrowanych w słabych warunkach oświetleniowych.

1

Ustaw tryb



2

Ustaw tryb fotografowania

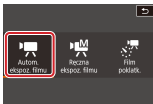

● [] → [OK]

3

Włącz ekran menu

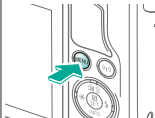



Wyłączanie automatycznej wolnej migawki



Jeśli filmowane obiekty dynamicznie się poruszają, można wyłączyć automatyczną wolną migawkę. Spowoduje to jednak ściemnienie obrazu na filmach rejestrowanych w słabych warunkach oświetleniowych.

4

Ustaw aparat

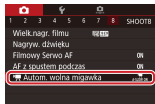

- [CAMERA] → [Autom. wolna migawka] → przycisk [SET]

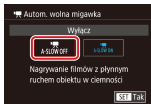

- [Wylacz] → przycisk [SET]



Nagrywanie filmów poklatkowych



Filmy poklatkowe powstają poprzez połączenie zdjęć wykonywanych automatycznie w określonych interwałach. Wszelkie stopniowe zmiany fotografowanego obiektu (na przykład krajobrazu) są uwidaczniane w przyspieszonym tempie.

1

Ustaw tryb



2

Ustaw tryb fotografowania

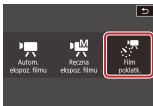

● [Film poklatk.] → [OK]

3

Ustaw aparat





Nagrywanie filmów poklatkowych



Filmy poklatkowe powstają poprzez połączenie zdjęć wykonywanych automatycznie w określonych interwałach. Wszelkie stopniowe zmiany fotografowanego obiektu (na przykład krajobrazu) są uwidaczniane w przyspieszonym tempie.

4

Zabezpiecz aparat
i zacznij
nagrywanie



- Wybierz element →
dostosuj → przycisk
MENU

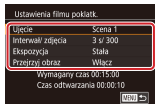



Regulowanie głośności rejestrowanego dźwięku



Regulowanie głośności
rejestrowanego
dźwięku

Poziom nagrania (głośność) jest w trybie [Auto] regulowany automatycznie, jednak można ustawić ten poziom ręcznie, odpowiednio do ujęcia.

1

Ustaw tryb



2

Ustaw tryb
fotografowania

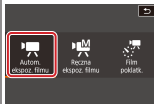

● [] → [OK]

3

Włącz ekran menu

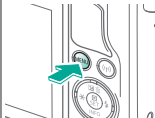



Regulowanie głośności rejestrowanego dźwięku



Regulowanie głośności rejestrowanego dźwięku

Poziom nagrania (głośność) jest w trybie [Auto] regulowany automatycznie, jednak można ustawić ten poziom ręcznie, odpowiednio do ujęcia.

4

Ustaw aparat

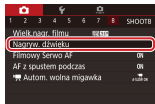

• [📷] →
[Nagryw. dźwięku] →
przycisk (SET)

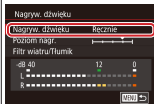

• [Nagryw. dźwięku] →
[Ręcznie] →
przycisk (SET)







Regulowanie głośności rejestrowanego dźwięku

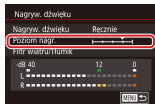

Regulowanie głośności
rejestrowanego
dźwięku

Poziom nagrania (głośność) jest w trybie [Auto] regulowany automatycznie, jednak można ustawić ten poziom ręcznie, odpowiednio do ujęcia.



- [Poziom nagr.] →
przycisk  →
przyciski 
do regulacji →
przycisk 



Wyłączanie opcji usuwania wiatru



Funkcja Usuw. wiatru pozwala ograniczyć zniekształcenia spowodowane przez silny wiatr. Jednak nagranie może brzmieć nienaturalnie, jeśli opcja ta jest używana, gdy nie ma wiatru. W takim wypadku można wyłączyć filtr wiatru.

1

Ustaw tryb



2

Ustaw tryb fotografowania

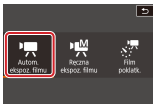

● [] → [OK]

3

Włącz ekran menu

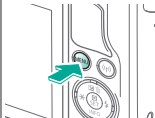



Wyłączenie filtra wiatru



Funkcja Usuw. wiatru pozwala ograniczyć zniekształcenia spowodowane przez silny wiatr. Jednak nagranie może brzmieć nienaturalnie, jeśli opcja ta jest używana, gdy nie ma wiatru. W takim wypadku można wyłączyć filtr wiatru.

4

Ustaw aparat

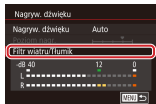

- [📷] → [Nagryw. dźwięku] → [Filtr wiatru/Tłumik] → przycisk [SET]



- [Usuw. wiatru] → [Wyt.] → przycisk [SET]



Korzystanie z tłumika



Nagrywanie
w hałaśliwych
miejscach

Po wybraniu ustawienia [Auto] następuje ograniczanie zakłóceń dźwięku poprzez automatyczne włączanie i wyłączenie tłumika odpowiednio do warunków filmowania. Tłumik można też ręcznie włączać (ustawienie [Wł.]) i wyłączać (ustawienie [Wył.]).

1

Ustaw tryb



2

Ustaw tryb
fotografowania

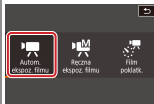

● [] → [OK]

3

Włącz ekran menu

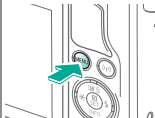



Korzystanie z tłumika



Nagrywanie
w hałaśliwych
miejscach

Po wybraniu ustawienia [Auto] następuje ograniczanie zakłóceń dźwięku poprzez automatyczne włączanie i wyłączenie tłumika odpowiednio do warunków filmowania. Tłumik można też ręcznie włączać (ustawienie [Wł.]) i wyłączać (ustawienie [Wył.]).

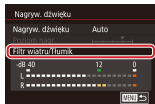

- [📷] → [Nagryw. dźwięku] → [Filtr wiatru/Tłumik] → przycisk [SET]

4

Ustaw aparat

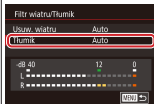

- [Tłumik] → wybierz opcję → przycisk [SET]



Fotografowanie



Na podstawie przykładowego obrazu	Tryb automatyczny	Szczególne scenerie
Efekty na obrazach (Filtry twórcze)	Tryb ręczny	Nagrywanie filmów w trybie filmowania
Funkcje ułatwiające obsługę		



Korzystanie z samowyzwalacza



Korzystanie z samowyzwalacza w celu przeciwdziałania poruszeniu zdjęcia



Regulacja samowyzwalacza



Fotografowanie poprzez dotknięcie ekranu (dotykowa migawka)



Serie zdjęć



Zmiana jakości obrazu





Fotografowanie



Na podstawie przykładowego obrazu	Tryb automatyczny	Szczególne scenerie
Efekty na obrazach (Filtry twórcze)	Tryb ręczny	Nagrywanie filmów w trybie filmowania
Funkcje ułatwiające obsługę		



Fotografowanie w formacie RAW



Zmiana proporcji obrazu



Zmiana jakości obrazu w przypadku filmów





Korzystanie z samowyzwalacza



Dzięki samowyzwalaczowi możesz uczestniczyć w wykonywanych przez siebie zdjęciach grupowych lub w innych zdjęciach rejestrowanych z ustalonym opóźnieniem. Aparat zarejestruje zdjęcie po około 10 sekundach od naciśnięcia spustu migawki.

1

Przejdź do ekranu ustawień



2

Ustaw aparat



● [OFF] → [C/D] →
przycisk (SET)

3

Fotografowanie





Korzystanie z samowyzwalacza w celu przeciwdziałania poruszeniu zdjęcia



Opcja ta powoduje opóźnienie zwolnienia migawki o około dwie sekundy po naciśnięciu spustu migawki. Jeśli naciskanie spustu migawki powoduje poruszenie aparatu, nie wpłynie ono na rejestrowane zdjęcie.

1

Przejdź do ekranu ustawień



2

Ustaw aparat



● [(OFF)] → [(2)] →
przycisk (SET)

3

Fotografowanie





Regulacja samowyzwalacza



Można określić opóźnienie (0–30 sekund) i liczbę zdjęć (1–10).

1

Przejdź do ekranu ustawień



2

Ustaw aparat



● [OFF] → [C] →
przycisk **MENU**



● Wybierz czas/liczbę zdjęć → przyciski ◀ ▶ do wybrania wartości → przycisk **MENU**





Można określić opóźnienie (0–30 sekund) i liczbę zdjęć (1–10).

3

Fotografowanie





Fotografowanie poprzez dotknięcie ekranu (dotykowa migawka)



Dzięki tej opcji zamiast naciskania spustu migawki można ją wyzwolić, dotykając po prostu powierzchni ekranu, a następnie unosząc palec.

Aparat automatycznie ustawi ostrość na fotografowane obiekty i wyreguluje jasność obrazu.

1

Ustaw aparat



- Dotknij [OFF] i zmień jej ustawienie na [👉].

2

Fotografowanie





Serie zdjęć



Aby wykonać serię zdjęć w trybie [A+], trzymaj spust migawki naciśnięty do końca.

1

Ustaw tryb



2

Przejdź do ekranu ustawień



3

Ustaw aparat



4

Fotografowanie





Serie zdjęć



Aby wykonać serię zdjęć w trybie [A+], trzymaj spust migawki naciśnięty do końca.



- Naciśnij do końca spust migawki i przytrzymaj.



Zmiana jakości obrazu



	24,0 megapiksele/ wysoka jakość		Około 10,6 megapikseli/ wysoka jakość		Około 5,9 megapikseli/ wysoka jakość		Około 3,8 megapikseli/ normalna jakość
	24,0 megapiksele/ normalna jakość		Około 10,6 megapikseli/ normalna jakość		Około 5,9 megapikseli/ normalna jakość		

1

Przejdź do ekranu ustawień



2

Wybierz element ustawień



- → wybierz opcję
→ przycisk



Fotografowanie w formacie RAW



Aparat może rejestrować zdjęcia w formatach JPEG i RAW. Zdjęcia RAW zawierają nieprzetworzone dane zarejestrowane przez aparat, dzięki czemu obróbka w nim nie powoduje w zasadzie żadnego pogorszenia jakości obrazu.

1

Przejdź do ekranu ustawień



2

Wybierz element ustawień



● Wybierz ikonę [RAW].

3

Ustaw aparat



● Tylko format RAW:
wybierz [RAW]





Aparat może rejestrować zdjęcia w formatach JPEG i RAW. Zdjęcia RAW zawierają nieprzetworzone dane zarejestrowane przez aparat, dzięki czemu obróbka w nim nie powoduje w zasadzie żadnego pogorszenia jakości obrazu.



- JPEG+RAW: wybierz jakość obrazu JPEG
→ naciśnij przycisk **MENU**, aby wybrać (✓) [RAW]



Zmiana proporcji obrazu



16:9



3:2



4:3



1:1

1

Przejdź do ekranu ustawień



2

Wybierz element ustawień



- **3:2** → wybierz opcję → przycisk



Zmiana jakości obrazu w przypadku filmów



Można dostosować jakość obrazu filmów (wielkość obrazu i prędkość nagrywania). Prędkość nagrywania jest określana jako liczba klatek nagrywanych w ciągu sekundy i zależy od ustawienia NTSC lub PAL.

1

Przejdź do ekranu
ustawień



2

Wybierz element
ustawień



- [FHD 29.97P] →
wybierz opcję →
przycisk [SET]



Odtwarzanie



Wyświetlanie	Wyszukiwanie	Zarządzanie
Usuwanie obrazów	Edytowanie zdjęć	Obróbka obrazów RAW za pomocą aparatu
Edytowanie filmów		



Wyświetlanie zdjęć



Powiększanie obrazów



Wyświetlanie pokazów
przezroczy



Wyświetlanie filmów



Wyświetlanie przeglądów
filmowych



Wyświetlanie zdjęć

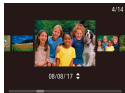

Zarejestrowane zdjęcia można wyświetlać na ekranie.

1

Przejdź do trybu otwierania



2

Przeglądaj obrazy



- Przycisk ►: Następny obraz
- Przycisk ◀: Poprzedni obraz



Powiększanie obrazów



Obrazy można powiększać lub pomniejszać.

1

Przejdź do trybu
odtworzenia



2

Przeglądaj obrazy



3

Powiększanie lub
pomniejszanie
obrazów

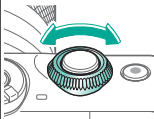

4

Zmiana
wyświetlacza
obrazów





Powiększanie obrazów



Obrazy można powiększać lub pomniejszać.



- Przenoszenie obrazów: Przyciski:



- Przełączanie obrazów: Przycisk 

→ przyciski 



Wyświetlanie pokazów przezroczy



Obrazy zapisane na karcie pamięci można wyświetlać automatycznie.

1

Przejdź do trybu otwierania



2

Włącz ekran menu

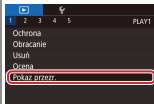
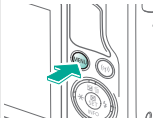

- [▶] → [Pokaz przezr.] → przycisk [SET]

3

Odtwórz pokaz przezroczy

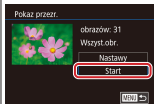

- [Start] → przycisk [SET]



Wyświetlanie filmów



Po nagraniu filmów można je wyświetlać na ekranie.

Filmy są oznaczone ikoną [SET ▶].

1

Przejdź do trybu odtwarzania



2

Przeglądaj obrazy



- Przycisk ▶: Następny obraz
- Przycisk ◀: Poprzedni obraz





Wyświetlanie filmów



Po nagraniu filmów można je wyświetlać na ekranie.

Filmy są oznaczone ikoną [SET ▶].

3

Odtwarzanie filmu



● [▶] → przycisk

4

Regulowanie głośności





Wyświetlanie przeglądów filmowych



W trybie [A] można automatycznie utworzyć krótki film z zarejestrowanych scen. Włączenie przeglądu filmowego spowoduje odtworzenie scen zarejestrowanych danego dnia.

1

Przejdź do trybu odtwarzania



2

Przeglądaj obrazy



3

Odtwarzanie filmu





Wyświetlanie przeglądów filmowych



W trybie [A] można automatycznie utworzyć krótki film z zarejestrowanych scen. Włączenie przeglądu filmowego spowoduje odtworzenie scen zarejestrowanych danego dnia.



● [A] → przycisk [SET]



Odtwarzanie



Wyświetlanie	Wyszukiwanie	Zarządzanie
Usuwanie obrazów	Edytowanie zdjęć	Obróbka obrazów RAW za pomocą aparatu
Edytowanie filmów		



Wyszukiwanie obrazów w miniaturach



Znajdowanie zdjęć spełniających warunki filtra



Wyszukiwanie obrazów za pomocą pokrętła przedniego



Wyszukiwanie obrazów w miniaturach



Dzięki wyświetlaniu wielu zdjęć w postaci miniatur można szybko odnajdywać poszukiwane fotografie.

1

Przejdź do trybu
odtworzenia



2

Wyświetl zdjęcia
w postaci miniatur

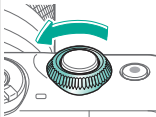

3

Przełóż obraz

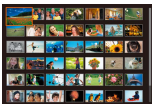



Znajdowanie zdjęć spełniających warunki filtra



Aby szybko znaleźć zdjęcia na zapelnionej nimi karcie pamięci, można przefiltrować widok fotografii z użyciem warunków danego filtra.

1

Przejdź do trybu otwierania



2

Przejdź do ekranu ustawień



3

Wybierz warunek



• [INFO] → przycisk [SET]





Znajdowanie zdjęć spełniających warunki filtra



Aby szybko znaleźć zdjęcia na zapelnionej nimi karcie pamięci, można przefiltrować widok fotografii z użyciem warunków danego filtra.



- Wybierz jeden z warunków.
- Po wybraniu [★/🕒/👤]: wybierz drugi warunek

4

Wyświetl obrazy



- Obrazy spełniające warunki będą wyświetlane w żółtych ramkach.



Wyszukiwanie obrazów za pomocą pokrętki przedniego



W celu szybkiego znajdowania i wyświetlania obrazów można za pomocą pokrętki przedniego przefiltrować widok fotografii przy użyciu wybranych przez siebie warunków.

1

Przejdź do trybu odtwarzania



2

Wybierz warunek



- W trybie wyświetlania pojedynczego obrazu przeciągnij dwoma palcami w lewo lub w prawo.





Wyszukiwanie obrazów za pomocą pokręta przedniego



W celu szybkiego znajdowania i wyświetlania obrazów można za pomocą pokręta przedniego przefiltrować widok fotografii przy użyciu wybranych przez siebie warunków.

3

Wyświetl obrazy

- Po wyświetleniu warunków wyszukiwania naciśnij przyciski ▲/▼, aby dokonać wyboru.

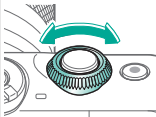



Odtwarzanie



Wyświetlanie	Wyszukiwanie	Zarządzanie
Usuwanie obrazów	Edytowanie zdjęć	Obróbka obrazów RAW za pomocą aparatu
Edytowanie filmów		

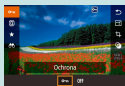

Ochrona poszczególnych obrazów

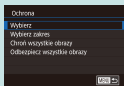

Zabezpieczanie wielu obrazów

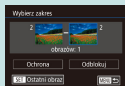

Ochrona zakresu obrazów

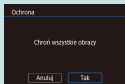

Włączanie ochrony wszystkich obrazów naraz



Ocena obrazów



Ochrona poszczególnych obrazów



W przypadku ważnych obrazów warto korzystać z funkcji ochrony, która uniemożliwi ich przypadkowe usunięcie.

1

Przejdź do trybu otwierania



2

Przeglądaj obrazy



3

Przejdź do ekranu ustawień



4

Ochrona



● [ON] → [OFF] →
przycisk SET



Zabezpieczanie wielu obrazów



Można wybrać dowolne obrazy i je zabezpieczyć.

1

Przejdź do trybu
odtwarzania



2

Włącz ekran menu

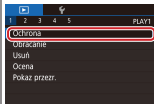
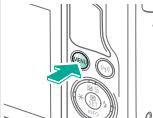

- [▶]1 → [Ochrona]
→ przycisk

3

Wybierz element
ustawień

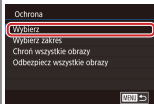

- [Wybierz] →
przycisk





Zabezpieczanie wielu obrazów



Można wybrać dowolne obrazy i je zabezpieczyć.

4

Przeglądaj obrazy

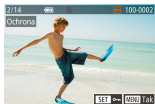

- Wybierz obraz →
przycisk

5

Ochrona

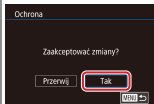
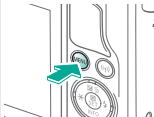

- [Tak] → przycisk



Ochrona zakresu obrazów

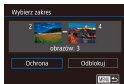

Można zabezpieczyć zakres obrazów przed przypadkowym usunięciem.

1

Przejdź do trybu otwierania



2

Włącz ekran menu

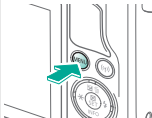

3

Wybierz element ustawień

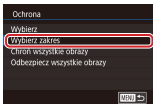

- [▶]1 → [Ochrona]
→ [Wybierz zakres]
→ przycisk (SET)





Ochrona zakresu obrazów

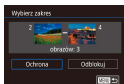

Można zabezpieczyć zakres obrazów przed przypadkowym usunięciem.

4

Wybierz obraz początkowy

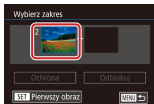

- [Pierwszy obraz] → przycisk

5

Wybierz obraz końcowy



- Wybierz obraz → przycisk

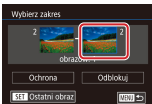

- [Ostatni obraz] → przycisk



- Wybierz obraz → przycisk

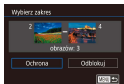

Można zabezpieczyć zakres obrazów przed przypadkowym usunięciem.

6

Ochrona

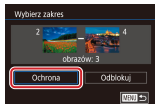

- Przycisk ▼ → [Ochrona]
→ przycisk



Włączanie ochrony wszystkich obrazów naraz

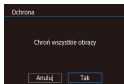

Można zabezpieczyć wszystkie obrazy przed przypadkowym usunięciem.

1

Przejdź do trybu otwierania



2

Włącz ekran menu

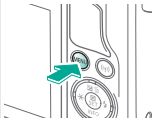

3

Wybierz element ustawień

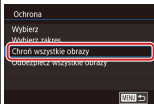

- [▶]1 → [Ochrona] → [Chroń wszystkie obrazy] → przycisk





Włączanie ochrony wszystkich obrazów naraz

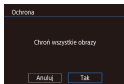

Można zabezpieczyć wszystkie obrazy przed przypadkowym usunięciem.

4

Ustaw aparat

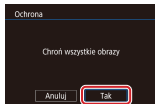

- [Tak] → przycisk



Ocena obrazów



Obrazy można oceniać w skali 1–6.

1

Przejdź do trybu otwierania



2

Przeglądaj obrazy



3

Przejdź do ekranu ustawień



4

Ustaw aparat



- [★] → wybierz ocenę
- przycisk



Odtwarzanie



Wyświetlanie	Wyszukiwanie	Zarządzanie
Usuwanie obrazów	Edytowanie zdjęć	Obróbka obrazów RAW za pomocą aparatu
Edytowanie filmów		



Ochrona poszczególnych obrazów



Usuwanie wielu obrazów

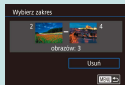

Usuwanie zakresu obrazów

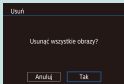

Usuwanie wszystkich obrazów



Ochrona poszczególnych obrazów



Niepotrzebne zdjęcia można wybierać i usuwać pojedynczo. Należy przy tym zachować ostrożność, ponieważ usuniętych zdjęć nie można odzyskać.

1

Przejdź do trybu otwarcia



2

Przeglądaj obrazy



3

Usuń



● [Usuń] →
przycisk



Usuwanie wielu obrazów



Można wybrać dowolne obrazy i je usunąć. Należy przy tym zachować ostrożność, ponieważ usuniętych zdjęć nie można odzyskać.

1

Przejdź do trybu otwierania



2

Włącz ekran menu

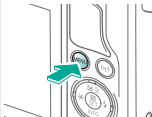

3

Wybierz element ustawień



- [▶] 1 → [Usuń] →
[Wybierz] → przycisk [SET]

4

Przeglądaj obrazy





Usuwanie wielu obrazów





Można wybrać dowolne obrazy i je usunąć. Należy przy tym zachować ostrożność, ponieważ usuniętych zdjęć nie można odzyskać.

5

Usuń

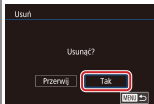
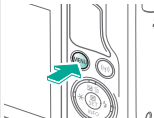
- Wybierz obraz →
przycisk  w celu
wybrania (✓)



- [Tak] → przycisk 



Usuwanie zakresu obrazów

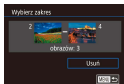

Można wybrać zakres obrazów i usunąć. Należy przy tym zachować ostrożność, ponieważ usuniętych zdjęć nie można odzyskać.

1

Przejdź do trybu odtwarzania



2

Włącz ekran menu

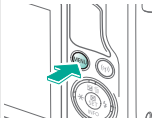

3

Wybierz element ustawień

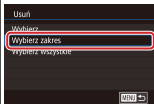

- [▶] 1 → [Usuń] → [Wybierz zakres] → przycisk





Usuwanie zakresu obrazów

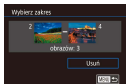

Można wybrać zakres obrazów i usunąć. Należy przy tym zachować ostrożność, ponieważ usuniętych zdjęć nie można odzyskać.

4

Wybierz obraz początkowy

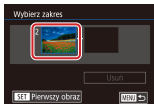

- [Pierwszy obraz] → przycisk

5

Wybierz obraz końcowy



- Wybierz obraz → przycisk

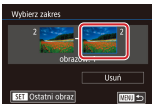

- [Ostatni obraz] → przycisk



- Wybierz obraz → przycisk

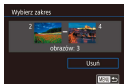

Można wybrać zakres obrazów i usunąć. Należy przy tym zachować ostrożność, ponieważ usuniętych zdjęć nie można odzyskać.

6

Usuń

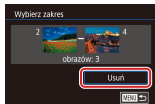

- Przycisk ▼ → [Usuń]
→ przycisk



Usuwanie wszystkich obrazów

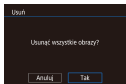

Można usunąć wszystkie obrazy jednocześnie. Należy przy tym zachować ostrożność, ponieważ usuniętych zdjęć nie można odzyskać.

1

Przejdź do trybu otwierania



2

Włącz ekran menu

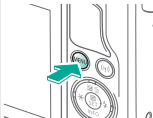

3

Wybierz element ustawień

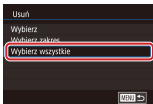

- ▶ [▶]1 → [Usuń] → [Wybierz wszystkie] → przycisk (SET)



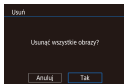

Można usunąć wszystkie obrazy jednocześnie. Należy przy tym zachować ostrożność, ponieważ usuniętych zdjęć nie można odzyskać.

4

Usuń

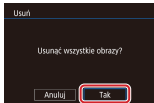

- [Tak] → przycisk



Odtwarzanie



Wyświetlanie	Wyszukiwanie	Zarządzanie
Usuwanie obrazów	Edytowanie zdjęć	Obróbka obrazów RAW za pomocą aparatu
Edytowanie filmów		



Obracanie obrazów



Zmiana rozmiaru obrazów



Kadrowanie



Stosowanie efektów filtrów



Korekta czerwonych oczu



Obracanie obrazów



Można zmienić orientację obrazów i zapisać.

1

Przejdź do trybu otwierania



2

Przeglądaj obrazy



3

Przejdź do ekranu ustawień



4

Wybierz element ustawień



● Wybierz ikonę [Q].





Można zmienić orientację obrazów i zapisać.

5

Obróć obraz

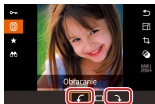

● [↻/↺] →
przycisk 



Zmiana rozmiaru obrazów



Można zapisać mniejszą wersję obrazu, oszczędzając miejsce w pamięci.

1

Przejdź do trybu otwierania



2

Przeglądaj obrazy



3

Przejdź do ekranu ustawień



4

Wybierz element ustawień

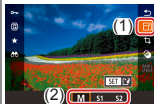

- → wybierz opcję → przycisk





Można zapisać mniejszą wersję obrazu, oszczędzając miejsce w pamięci.

5

Zapisz nowy obraz



- [Tak] → przycisk

6

Przeglądanie nowego obrazu

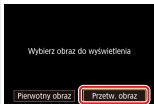

- [Przetw. obraz] → przycisk



Kadrowanie



Można zaznaczyć fragment zdjęcia i zapisać go jako oddzielny plik graficzny.

1

Przejdź do trybu odtwarzania



2

Przeglądaj obrazy



3

Przejdź do ekranu ustawień



4

Wybierz element ustawień



● [] → przycisk [SET]







Można zaznaczyć fragment zdjęcia i zapisać go jako oddzielny plik graficzny.



5

Dostosuj ramkę kadrowania



- Zmień wielkość:
Uszczypnij ekran lub rozsuń szybko dwa palce

- Przenoszenie:
Przyciski:   

- Zmiana orientacji:
Pokrętko  →  → przycisk 

- Zmiana formatu obrazu: Pokrętko  →  → przycisk 

6

Podgląd obrazu





Można zaznaczyć fragment zdjęcia i zapisać go jako oddzielny plik graficzny.



- Pokrętko  →  → przycisk 
- Przelączenie wyświetlacza: przycisk 

7

Zapisz nowy obraz



- Pokrętko  →  → przycisk 



- [Tak] → przycisk 

8

Przeglądanie nowego obrazu

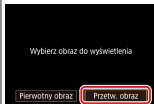

- [Przetw. obraz] → przycisk 



Stosowanie efektów filtrów



Można stosować efekty, odpowiadające fotografowaniu w trybach [ikonki trybów] i w odniesieniu do zdjęć, i zapisywać je jako oddzielne obrazy.

1

Przejdź do trybu otwierania



2

Przeglądaj obrazy



3

Przejdź do ekranu ustawień



4

Wybierz efekt



- [ikonka] → wybierz opcję
→ przycisk [ikonka SET]





Stosowanie efektów filtrów



Można stosować efekty, odpowiadające fotografowaniu w trybach [ikonki] i w odniesieniu do zdjęć, i zapisywać je jako oddzielne obrazy.

5

Dostosowywanie efektu



- Przyciski ▲/▼/◀/▶ lub pokrętko  w celu wyregulowania → przycisk 

6

Zapisz nowy obraz

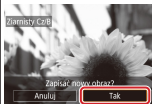

- [Tak] → przycisk 

7

Przeglądanie nowego obrazu

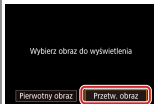

- [Przetw. obraz] → przycisk 



Korekta czerwonych oczu



Aparat może automatycznie korygować zdjęcia, na których występuje efekt czerwonych oczu. Skorygowane zdjęcie można zapisać w osobnym pliku.

1

Przejdź do trybu odtwarzania



2

Włącz ekran menu

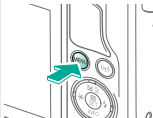

3

Wybierz element ustawień

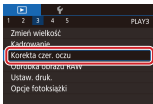

- [▶] 3 → [Korekta czer. oczu] → przycisk [SET]





Korekta czerwonych oczu



Aparat może automatycznie korygować zdjęcia, na których występuje efekt czerwonych oczu. Skorygowane zdjęcie można zapisać w osobnym pliku.

4

Przeglądaj obrazy



5

Skoryguj obraz



● Naciśnij przycisk

6

Zapisz nowy obraz

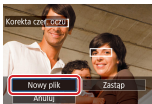

● [Nowy plik] →
przycisk

7

Przeglądanie nowego obrazu

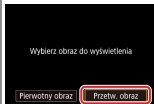



Korekta czerwonych oczu



Aparat może automatycznie korygować zdjęcia, na których występuje efekt czerwonych oczu. Skorygowane zdjęcie można zapisać w osobnym pliku.



- Przycisk **MENU** →
[Przetw. obraz] →
przycisk



Odtwarzanie



Wyświetlanie	Wyszukiwanie	Zarządzanie
Usuwanie obrazów	Edytowanie zdjęć	Obróbka obrazów RAW za pomocą aparatu
Edytowanie filmów		



Obróbka obrazów RAW



Ustawianie warunków przetwarzania i Obróbka obrazu RAW



Obróbka obrazów RAW



Obróbka w aparacie zdjęć zarejestrowanych w formacie RAW. Pierwotny obraz RAW zostaje zachowany, a kopia jest zapisywana w pliku JPEG.

1

Przejdź do trybu otwierania



2

Wybierz obraz RAW



3

Przejdź do ekranu ustawień



4

Wybierz element ustawień



● [RAW | JPEG] → [RAW |] →
przycisk [SET]





Obróbka w aparacie zdjęć zarejestrowanych w formacie RAW. Pierwotny obraz RAW zostaje zachowany, a kopia jest zapisywana w pliku JPEG.

5

Zachowaj

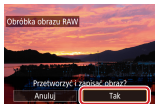

- [Tak] → przycisk

6

Przeglądanie nowego obrazu

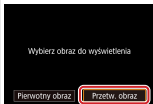

- [Przetw. obraz] → przycisk



Ustawianie warunków przetwarzania i Obróbka obrazu RAW



Przed obróbką obrazów RAW można ustawić w aparacie warunki przetwarzania. Pierwotny obraz RAW zostaje zachowany, a kopia jest zapisywana w pliku JPEG.

1

Przejdź do trybu
odtwarzania



2

Wybierz
obraz RAW



3

Przejdź do ekranu
ustawień



4

Wybierz element
ustawień



● [RAW (1)] → [JPEG (2)] →
przycisk [SET]





Ustawianie warunków przetwarzania i Obróbka obrazu RAW



Przed obróbką obrazów RAW można ustawić w aparacie warunki przetwarzania. Pierwotny obraz RAW zostaje zachowany, a kopia jest zapisywana w pliku JPEG.

5

Wyznacz warunki obróbki



- Wybierz element → przycisk



- Wybierz opcję → przycisk

6

Zachowaj



- → przycisk → [OK] → przycisk

7

Przeglądanie nowego obrazu

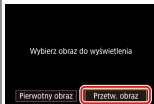

- [Przetw. obraz] → przycisk



Odtwarzanie



Wyświetlanie	Wyszukiwanie	Zarządzanie
Usuwanie obrazów	Edytowanie zdjęć	Obróbka obrazów RAW za pomocą aparatu
Edytowanie filmów		



Skracanie początku/końca filmów



Zmniejszanie rozmiaru plików



Edytowanie przeglądów filmowych



Skracanie początku/końca filmów



Można usuwać zbędne fragmenty z początku i końca filmów. Należy pamiętać, że przeglądu filmów nie można skracać.

1

Przejdź do trybu odtwarzania



2

Przeglądanie filmów

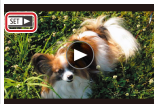

- Wybierz film → przycisk

3

Uruchamianie i pauzowanie odtwarzania



- przycisk
 - przycisk
- w trakcie odtwarzania





Można usuwać zbędne fragmenty z początku i końca filmów. Należy pamiętać, że przeglądu filmów nie można skracać.

4

Wybierz element ustawień



- [] → przycisk [SET]

5

Zaznaczanie fragmentu do wycięcia



- [] → przyciski [] w celu przeniesienia []
- Pojawi się ikona [].

- Wytnij początek filmu (od symbolu []), wybierając [], a następnie wytnij koniec filmu, wybierając [].



Można usuwać zbędne fragmenty z początku i końca filmów. Należy pamiętać, że przeglądu filmów nie można skracać.

6

Zobacz film poddany edycji



- [▶] → przycisk

7

Zachowaj



- [] → przycisk



- [Nowy plik] → przycisk



- [Zap. bez komp.] → przycisk



Zmniejszanie rozmiaru plików



Rozmiar plików filmowych można zmniejszyć, kompresując je.

1

Przejdź do trybu odtwarzania



2

Przeglądanie filmów

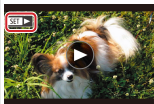

- Wybierz film → przycisk

3

Uruchamianie i pauzowanie odtwarzania



- przycisk
- przycisk
- w trakcie odtwarzania





Zmniejszanie rozmiaru plików



Rozmiar plików filmowych można zmniejszyć, kompresując je.

4

Wybierz element
ustawień

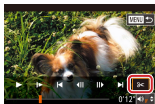

• [Sk] → przycisk [SET]

5

Wybierz element
ustawień



• [Z] → przycisk [SET]

6

Zachowaj



• [Nowy plik] →
przycisk [SET]



• [Skompr. i zapisz] →
przycisk [SET]



Edytowanie przeglądów filmowych



W razie potrzeby można usuwać poszczególne rozdziały (fragmenty filmowe,) nagrane w trybie [A]. Należy przy tym zachować ostrożność, ponieważ usuniętych fragmentów filmowych nie można odzyskać.

1

Przejdź do trybu odtwarzania



2

Przeglądaj obrazy



- Wybierz obraz [SET] →
przycisk [SET]





W razie potrzeby można usuwać poszczególne rozdziały (fragmenty filmowe,) nagrane w trybie [A]. Należy przy tym zachować ostrożność, ponieważ usuniętych fragmentów filmowych nie można odzyskać.

3

Uruchamianie i pauzowanie odtwarzania



- [A] → przycisk [A]
- [SET] → przycisk [SET] w trakcie odtwarzania

4

Wybierz fragment filmowy do usunięcia

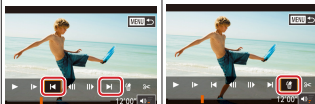

- [LEFT] [RIGHT] → przycisk [SET]

5

Wybierz [trash].

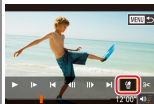

- [trash] → przycisk [SET]



W razie potrzeby można usuwać poszczególne rozdziały (fragmenty filmowe,) nagrane w trybie [A]. Należy przy tym zachować ostrożność, ponieważ usuniętych fragmentów filmowych nie można odzyskać.

6

Usuń



- [Tak] → przycisk



Funkcje bezprzewodowe



Dostępne funkcje
bezprowodowe



Wysyłanie zdjęć do smartfonu
obsługującego tryb NFC



Wysyłanie zdjęć do smartfonu
obsługującego tryb NFC (tryb odtwarzania)



Wysyłanie obrazów do smartfonu
zgodnego z Bluetooth

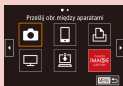

Rejestrowanie usług internetowych
CANON iMAGE GATEWAY



Rejestrowanie usług internetowych
Inne usługi sieci Web



Przesyłanie zdjęć do usług
internetowych



Funkcje Wi-Fi

Smartfony i tablety

Obrazy można wysyłać do smartfonów i tabletów obsługujących funkcje Wi-Fi.

Usługi internetowe

Można wysyłać obrazy za pośrednictwem serwisu CANON iMAGE GATEWAY lub innych usług sieci Web.

Funkcje Bluetooth®

Aparat można z łatwością sparować ze smartfonem wyposażonym w energooszczędną technologię Bluetooth (dalej zwaną Bluetooth).

Pozwala to m.in. rejestrować i wyświetlać obrazy z użyciem smartfonu jako pilota zdalnego sterowania.





Dostępne funkcje bezprzewodowe



Odtwarzacze multimedialne

Zdjęcia można wyświetlać za pomocą telewizorów lub innych urządzeń zgodnych ze standardem DLNA*.

* Digital Living Network Alliance

Drukarki

Obrazy można drukować bezprzewodowo na drukarce zgodnej ze standardem PictBridge (obsługa protokołu DPS over IP).

Inne aparaty

Można bezprzewodowo wysyłać i odbierać obrazy między aparatami marki Canon zgodnymi ze standardem Wi-Fi.

Instrukcje korzystania z tych funkcji znajdują się w Przewodniku pomocniczym.





Wysyłanie zdjęć do smartfonu obsługującego tryb NFC



1

Włącz aparat





2

Zainstaluj aplikację Camera Connect

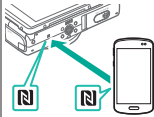

- Włącz NFC.



- Zetknij ze sobą znaki .
- W smartfonie automatycznie włączy się aplikacja Google Play.



- Pobierz i zainstaluj aplikację Camera Connect.





Wysyłanie zdjęć do smartfonu obsługującego tryb NFC



3

Nawiąż połączenie

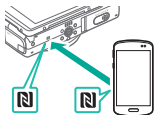

- Zetknij ze sobą znaki .

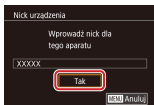

- [Tak] → przycisk
- Aplikacja Camera Connect zostanie uruchomiona w smartfonie, a urządzenia zostaną połączone automatycznie.

4

Konfiguracja ustawień prywatności

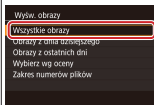

- [Wszystkie obrazy] → przycisk

5

Wyślij

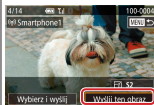

- Wybierz obraz → [Wyślij ten obraz] → przycisk





Wysyłanie zdjęć do smartfonu obsługującego tryb NFC



6

Kończenie połączenia

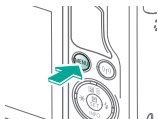

- Przycisk **MENU** →
[OK] → przycisk





Wysyłanie zdjęć do smartfonu obsługującego tryb NFC (tryb odtwarzania)



1

Przejdź do trybu odtwarzania





2

Zainstaluj aplikację Camera Connect

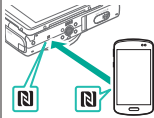

- Włącz NFC.



- Zetknij ze sobą znaki .
- W smartfonie automatycznie włączy się aplikacja Google Play.



- Pobierz i zainstaluj aplikację Camera Connect.





Wysyłanie zdjęć do smartfonu obsługującego tryb NFC (tryb odtwarzania)



3

Nawiąż połączenie

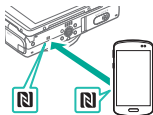

- Zetknij ze sobą znaki .

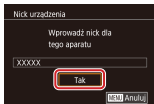

- [Tak] → przycisk
- Aplikacja Camera Connect zostanie uruchomiona w smartfonie, a urządzenia zostaną połączone automatycznie.

4

Przeglądaj obrazy



- Wybierz obraz → przycisk w celu wybrania (✓)
- Przycisk **MENU** → [OK] → przycisk

5

Wyślij

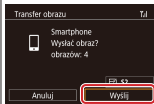

- [Wyślij] → przycisk





Wysyłanie zdjęć do smartfonu
obsługującego tryb NFC (tryb odtwarzania)



6

Zakończ
połączenie

- Przycisk **MENU** →
[OK]





Wysyłanie obrazów do smartfonu zgodnego z Bluetooth



1

Zainstaluj aplikację
Camera Connect



- Pobierz aplikację
Camera Connect
ze sklepu App Store/
Google Play
i zainstaluj ją.

2

Włącz aparat



3

Zarejestruj nick

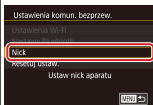

- Przycisk **MENU** →
[F4] → [Ustawienia
komin. bezprzew.] →
[Nick] → przycisk
- Wprowadź nick →
przycisk **MENU**





Wysyłanie obrazów do smartfonu zgodnego z Bluetooth

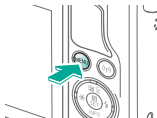

- Ekran [Ustawienia komun. bezprzew.] zostanie wyświetlony ponownie.

4

Przygotuj aparat do parowania

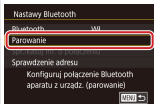

- [Nastawy Bluetooth] → [Parowanie] → przycisk

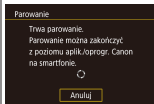

- Aparat jest gotowy do łączenia.

5

Uruchom aplikację Camera Connect.



- Włącz funkcję Bluetooth.
- Uruchom aplikację Camera Connect.





Wysyłanie obrazów do smartfonu zgodnego z Bluetooth



6

Wybierz aparat,
aby ustanowić
połączenie



- Zrób to w smartfonie.

7

Zakończ
parowanie

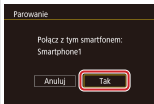

- [Tak] → przycisk



- Naciśnij przycisk

8

Zaimportuj obrazy



- Zrób to w smartfonie.





Rejestrowanie usług internetowych CANON IMAGE GATEWAY



1

Wyświetl
menu Wi-Fi



2

Wybierz [☁️].

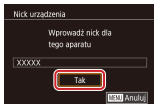

- Jeśli zostanie wyświetlony ekran [Nick urządzenia]:
[Tak] → przycisk

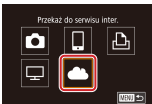

- [☁️] → przycisk

3

Zaakceptuj umowę,
aby wprowadzić
adres e-mail

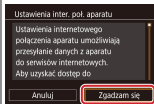

- [Zgadzam się] → przycisk





Rejestrowanie usług internetowych CANON IMAGE GATEWAY



4

Zdecyduj, jak chcesz nawiązywać połączenie z punktem dostępu



(a) Połącz. WPS
● [Podłącz przez WPS]
→ przycisk  button → krok 5 (A)

(b) Wybieranie z listy
● Wybierz punkt dostępu
→ przycisk  → krok 5 (B)

5

(A) Nawiąż połączenie

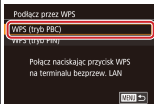

● [WPS (tryb PBC)] → przycisk 

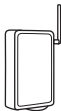

● Naciśnij i przytrzymaj przycisk połączenia WPS na punkcie dostępu.



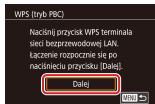

Rejestrowanie usług internetowych CANON IMAGE GATEWAY

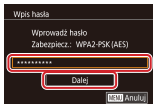

- Naciśnij przycisk .

(B) Nawiąż połączenie



- Przycisk  → wprowadź hasło → [Dalej] → przycisk .





- [Auto] → przycisk .

6

Wprowadź swój adres e-mail



- Przycisk  → wprowadź swój adres e-mail → [Dalej] → przycisk .







Rejestrowanie usług internetowych CANON IMAGE GATEWAY

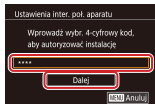

7

Wprowadź
czterocyfrowy
numer



- Przycisk  → wprowadź numer → [Dalej] → przycisk 
- Ten numer będzie potrzebny także w kroku 9.

8

Sprawdź,
czy przyszła
wiadomość

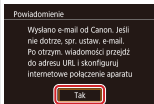



- Otrzymasz powiadomienie na adres e-mail wprowadzony w kroku 6.
- Aby przejść do ekranu potwierdzenia, naciśnij przycisk .

9

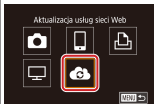
Wprowadzanie
ustawień powiązania
z aparatem



- Ikona  zostanie zastąpiona ikoną .

- Za pomocą komputera lub smartfonu wyświetl stronę, której adres podano w powiadomieniu, i postępuj zgodnie z instrukcjami.



Rejestrowanie usług internetowych CANON IMAGE GATEWAY



- [📷] → przycisk [SET]
- [📱] i CANON IMAGE GATEWAY będą teraz dodane jako lokalizacje docelowe.



Rejestrowanie usług internetowych

Inne usługi sieci Web



1

Przejdź do ekranu ustawień



- Za pomocą komputera lub smartfону przejdź pod adres <http://www.canon.com/cig/> i odwiedź witrynę serwisu CANON IMAGE GATEWAY.

2

Skonfiguruj usługę internetową, której chcesz używać



- Aby dokończyć konfigurację, postępuj zgodnie z instrukcjami.

3

Wyświetl menu Wi-Fi

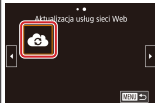

- [Cloud icon] → przycisk [SET]
- Spowoduje to aktualizację ustawień usług internetowych.



Przesyłanie zdjęć do usług internetowych



1

Wyświetl menu Wi-Fi



2

Wybierz miejsce docelowe



- Wybierz ikonę → przycisk
- Jeśli zostanie wyświetlony ekran [Wybierz odbiorcę]: wybierz opcję → przycisk

3

Wyślij

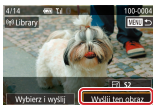

- Wybierz obraz → [Wyślij ten obraz] → przycisk
- [OK] na ekranie po wysłaniu → przycisk



Inne ustawienia

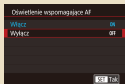

Zapobieganie włączaniu funkcji oświetlenia wspomagającego AF

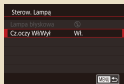

Wyłączenie lampki redukcji efektu czerwonych oczu

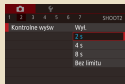

Zmiana czasu wyświetlania zdjęcia po zarejestrowaniu

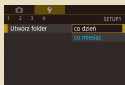

Przechowywanie zdjęć z uwzględnieniem daty

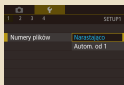

Numery plików

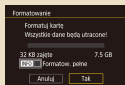

Formatowanie kart pamięci

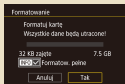

Formatowanie pełne

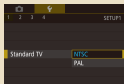

Zmiana standardu TV

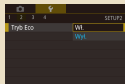

Korzystanie z trybu Eco



Inne ustawienia



Dostosowanie funkcji oszczędzania energii



Jasność ekranu

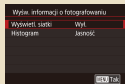

Dostosowywanie wyświetlanych informacji o fotografowaniu

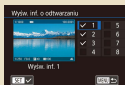

Dostosowywanie wyświetlanych informacji o odtwarzaniu

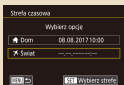

Zegar światowy

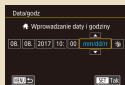

Data i godzina



Język wyświetlacza

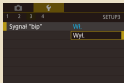

Wyciszanie dźwięków aparatu

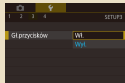

Uaktywnianie dźwięków aparatu



Inne ustawienia

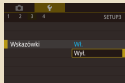

Ukrywanie wskazówek

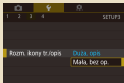

Wyświetlanie ikon trybów fotografowania

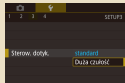

Dostosowywanie panelu dotykowego

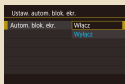

Automatyczne blokowanie panelu dotykowego

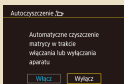

Wyłączenie funkcji automatycznego czyszczenia matrycy

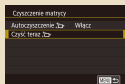

Uaktywnianie funkcji czyszczenia matrycy



Ręczne czyszczenie matrycy

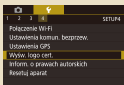

Sprawdzanie logo certyfikatów

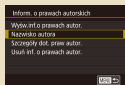

Wprowadzanie informacji o prawach autorskich w celu ich zapisywania w danych zdjęć



Inne ustawienia

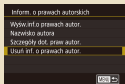

Usuwanie wszystkich informacji
o prawach autorskich

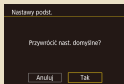

Przywracanie głównych
ustawień domyślnych aparatu

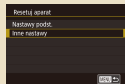

Przywracanie ustawień domyślnych
poszczególnych funkcji aparatu





Zapobieganie włączaniu funkcji oświetlenia wspomagającego AF



Lampka jest włączana w słabych warunkach oświetleniowych po naciśnięciu spustu migawki do połowy, co pomaga w ustawianiu ostrości. Jeśli chcesz, możesz wyłączyć tę lampkę.

1

Włącz ekran menu

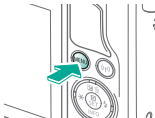

2

Wybierz element ustawień

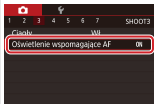

● [Oświetlenie wspomagające AF] →
→ przycisk

3

Ustaw aparat

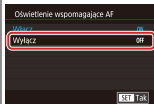

● [Wyłącz] →
przycisk



Wyłączanie lampki redukcji efektu czerwonych oczu



Można wyłączyć świecąca lampkę redukcji efektu czerwonych oczu, aby ograniczyć efekt występujący podczas fotografowania w słabych warunkach oświetleniowych z użyciem lampy błyskowej. Jeśli chcesz, możesz wyłączyć tę lampkę.

1

Włącz ekran menu

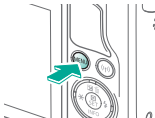

2

Wybierz element ustawień



● [CAMERA] → [Sterow. Lampą] → przycisk

3

Ustaw aparat

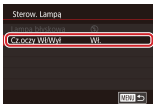

● [Cz.oczy Wl/Wyl] → przycisk

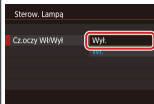

● [Wyl.] → przycisk



Zmiana czasu wyświetlania zdjęcia po zarejestrowaniu



1

Włącz ekran menu

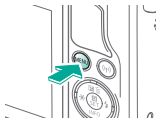

2

Wybierz element
ustawień

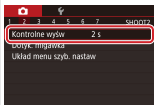

- [CAMERA] →
[Kontrolne wyśw] →
przycisk [SET]

3

Ustaw aparat

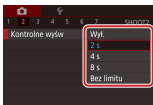

- Wybierz opcję →
przycisk [SET]



Przechowywanie zdjęć z uwzględnieniem daty



Zamiast zapisywać zdjęcia w folderach tworzonych co miesiąc, można ustawić w aparacie codzienne tworzenie folderów w celu przechowywania w nich fotografii wykonywanych w poszczególnych dniach.

1

Włącz ekran menu

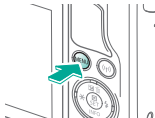

2

Wybierz element ustawień

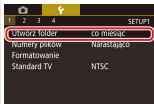

● [F1] → [Utwórz folder]
→ przycisk

3

Ustaw aparat

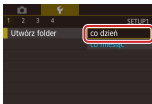

● [co dzień] →
przycisk



Numery plików



Wykonywane zdjęcia są automatycznie numerowane kolejno (0001–9999) i zapisywane w folderach, które mieszczą po 2000 zdjęć. Można zmieniać sposób przypisywania przez aparat numerów plików.

1

Włącz ekran menu

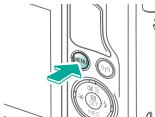

2

Wybierz element
ustawień

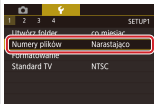

- [M] → [Numery plików]
→ przycisk [SET]

3

Ustaw aparat

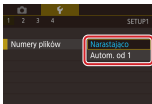

- Wybierz opcję →
przycisk [SET]



Formatowanie kart pamięci



Przed użyciem nowej karty pamięci lub karty sformatowanej w innym urządzeniu trzeba ją sformatować za pomocą tego aparatu.

Formatowanie karty pamięci powoduje trwałe usunięcie z niej wszystkich danych.

1

Włącz ekran menu

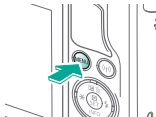

2

Wybierz element ustawień

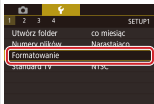

- [1] → [Formatowanie]
→ przycisk

3

Wykonaj

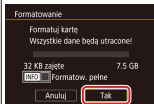

- [Tak] → przycisk

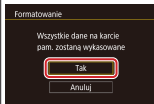

- [Tak] → przycisk
→ [OK]



Formatowanie pełne



Formatowanie pełne karty pamięci należy wykonać w następujących przypadkach: wyświetlany jest komunikat [Błąd karty pamięciowej], aparat działa nieprawidłowo, odczytywanie/zapisywanie zdjęć znajdujących się na karcie stało się wolniejsze, rejestrowanie serii zdjęć stało się wolniejsze lub nagrywanie filmu zostało nagle przerwane. Formatowanie pełne karty pamięci powoduje trwałe usunięcie z niej wszystkich danych.

1

Włącz ekran menu

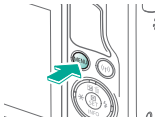

2

Wybierz element ustawień

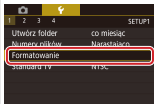

- [F1] → [Formatowanie]
→ przycisk

3

Wykonaj

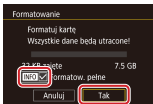

- Przycisk w celu wybrania → [Tak] → przycisk







Formatowanie pełne

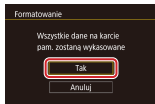

Formatowanie pełne karty pamięci należy wykonać w następujących przypadkach: wyświetlany jest komunikat [Błąd karty pamięciowej], aparat działa nieprawidłowo, odczytywanie/zapisywanie zdjęć znajdujących się na karcie stało się wolniejsze, rejestrowanie serii zdjęć stało się wolniejsze lub nagrywanie filmu zostało nagle przerwane. Formatowanie pełne karty pamięci powoduje trwałe usunięcie z niej wszystkich danych.



- [Tak] → przycisk 
→ [OK]



Zmiana standardu TV



Ustaw standard TV telewizora używanego do wyświetlania. To ustawienie określa jakość obrazu (prędkość nagrywania) dostępną dla filmów.

1

Włącz ekran menu

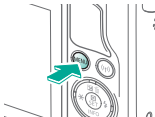

2

Wybierz element
ustawień

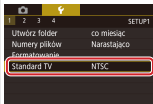

● [Y1] → [Standard TV]
→ przycisk

3

Ustaw aparat

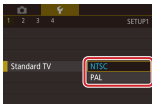

● Wybierz opcję →
przycisk



Korzystanie z trybu Eco



Ta funkcja pozwala oszczędzać akumulator w trybie fotografowania. Kiedy aparat nie jest używany, ekran szybko gaśnie, ograniczając zużycie akumulatora.

1

Włącz ekran menu

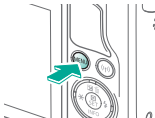

2

Wybierz element
ustawień

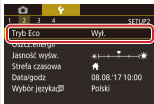

● [F2] → [Tryb Eco] →
przycisk

3

Ustaw aparat

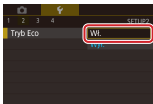

● [Wł.] → przycisk



Dostosowanie funkcji oszczędzania energii



Można dostosowywać czas automatycznego wyłączenia aparatu i jego monitora (opcje odpowiednio Wyłączenie aparatu i Wyłączenie monitora).

1

Włącz ekran menu

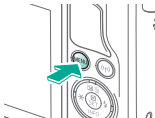

2

Wybierz element ustawień

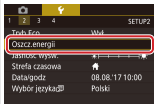

- [F2] → [Oszcz. energii] → przycisk

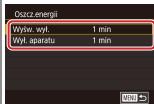

- [Wysw. wyl.] lub [Wyl. aparatu] → przycisk





Dostosowanie funkcji oszczędzania energii



Można dostosowywać czas automatycznego wyłączenia aparatu i jego monitora (opcje odpowiednio Wyłączenie aparatu i Wyłączenie monitora).

3

Ustaw aparat



- Dostosuj →
przycisk



Jasność ekranu



Jasność ekranu można regulować.

1

Włącz ekran menu

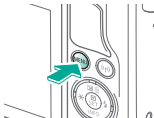

2

Wybierz element
ustawień

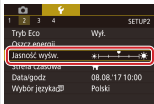

• [2] →
[Jasność wyświetlacza] →
przycisk [SET]

3

Ustaw aparat





Jasność ekranu



Jasność ekranu można regulować.



- Przyciski  w celu regulowania jasności
→ przycisk 



Dostosowywanie wyświetlanych informacji o fotografowaniu



Na ekranie fotografowania można wyświetlić siatkę. Można także wybrać typ wyświetlanego histogramu po naciśnięciu przycisku ▼.

1

Włącz ekran menu

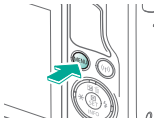

2

Wybierz element ustawień

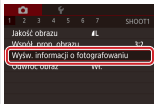

● [Wyśw. informacji o fotografowaniu] →
przycisk

3

Ustaw aparat

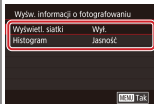



Dostosowywanie wyświetlanych informacji o fotografowaniu



Na ekranie fotografowania można wyświetlić siatkę. Można także wybrać typ wyświetlanego histogramu po naciśnięciu przycisku ▼.

4

Ustaw aparat

- [Wyświetl. siatki] lub [Histogram] → przycisk

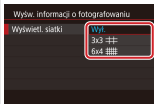

- Przyciski ▲/▼ do wybrania opcji → przycisk



Dostosowywanie wyświetlanych informacji o odtwarzaniu



Wyświetlane informacje o fotografowaniu zmieniają się za każdym razem, gdy naciśniesz przycisk ▼ w trybie odtwarzania. Można dostosowywać wyświetlane informacje.

1

Włącz ekran menu

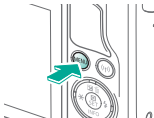

2

Wybierz element ustawień

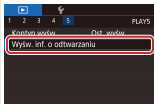

• [▶] 5 → [Wyśw. inf. o odtwarzaniu] → przycisk [SET]

3

Ustaw aparat





Dostosowywanie wyświetlanych informacji o odtwarzaniu



Wyświetlane informacje o fotografowaniu zmieniają się za każdym razem, gdy naciśniesz przycisk ▼ w trybie odtwarzania. Można dostosowywać wyświetlane informacje.



- Wybierz informacje, które mają być wyświetlane → przycisk  w celu wybrania (✓)



Zegar światowy



Aby zapewnić prawidłową datę i godzinę zdjęć wykonywanych podczas podróży zagranicznych, należy po prostu wcześniej zarejestrować w aparacie miejsce docelowe i przełączyć się później na jego strefę czasową. Ta wygodna funkcja eliminuje konieczność ręcznego modyfikowania ustawień opcji Data/godzina.

1

Włącz ekran menu

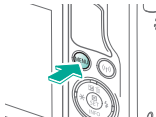

2

Wybierz element ustawień

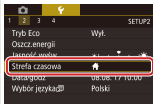

- [2] → [Strefa czasowa]
→ przycisk [SET]

3

Określ miejsce docelowe

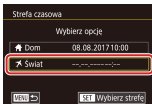

- [Świat] →
przycisk [SET]

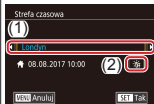



Aby zapewnić prawidłową datę i godzinę zdjęć wykonywanych podczas podróży zagranicznych, należy po prostu wcześniej zarejestrować w aparacie miejsce docelowe i przełączyć się później na jego strefę czasową. Ta wygodna funkcja eliminuje konieczność ręcznego modyfikowania ustawień opcji Data/godzina.



- Wybierz miejsce docelowe →
 →
przycisk 

4

Przełącz aparat na docelową strefę czasową

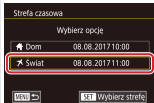

-  Świat] →
przycisk **MENU**



Data i godzina



Ustaw datę i godzinę.

1

Włącz ekran menu

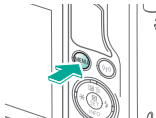

2

Wybierz element
ustawień

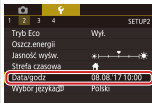

- → [Data/godz]
→ przycisk

3

Ustaw aparat

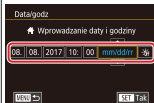

- Ustaw żądaną opcję
→ przycisk



Język wyświetlacza



Język wyświetlacza można swobodnie zmieniać.

1

Włącz ekran menu

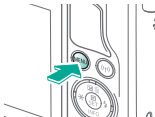

2

Wybierz element ustawień

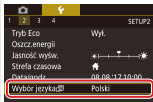

- [Wybór języka] → [Wybór języka] → przycisk [SET]

3

Ustaw aparat



- Wybierz język → przycisk [SET]



Wyciszanie dźwięków aparatu



Aparat można wyciszyć, tak aby nie emitował dźwięków w przypadku naciśnięcia spustu migawki do połowy ani uaktywniania samowyzwalacza.

1

Włącz ekran menu

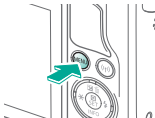

2

Wybierz element ustawień

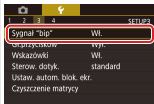

- [F3] → [Sygnał "bip"]
→ przycisk

3

Ustaw aparat

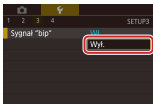

- [Wyl.] → przycisk



Uaktywnianie dźwięków aparatu



Aparat może emitować dźwięki towarzyszące korzystaniu z niego, na przykład naciskaniu przycisków lub dotykaniu ekranu.

1

Włącz ekran menu

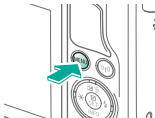

2

Wybierz element ustawień

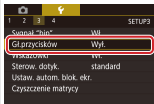

- [👉3] → [Gł.przycisków]
→ przycisk

3

Ustaw aparat

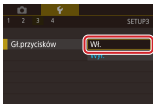

- [Wł.] → przycisk



Ukrywanie wskazówek



Wskazówki są zazwyczaj wyświetlane po wybraniu pozycji na ekranach Szybkie nastawy lub fotografowania. Jeśli chcesz, możesz wyłączyć wyświetlanie tych informacji.

1

Włącz ekran menu

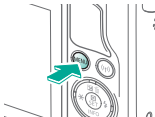

2

Wybierz element ustawień

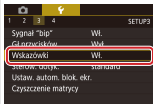

- [F3] → [Wskazówki]
→ przycisk

3

Ustaw aparat

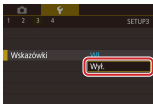

- [Wyl.] → przycisk



Wyświetlanie ikon trybów fotografowania

fotografowania



Wyświetlanie tylko ikon trybów fotografowania na ekranie wyboru, bez nazw trybów, w celu ułatwienia wybierania trybów.

1

Ustaw tryb



2

Włącz ekran menu

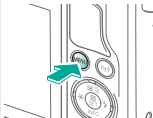

3

Wybierz element ustawień

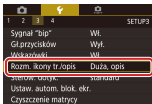

- [F3] → [Rozm. ikony tr./opis] → przycisk





Wyświetlanie ikon trybów fotografowania



Wyświetlanie tylko ikon trybów fotografowania na ekranie wyboru, bez nazw trybów, w celu ułatwienia wybierania trybów.

4

Ustaw aparat

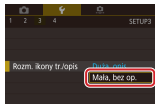

- [Mała, bez op.] →
przycisk



Dostosowywanie panelu dotykowego



Czułość panelu dotykowego można zwiększyć w taki sposób, aby aparat reagował na lżejszy dotyk.

1

Włącz ekran menu

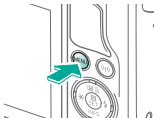

2

Wybierz element ustawień

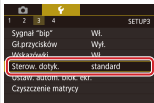

● [Y3] → [Sterow. dotyk.] → przycisk

3

Ustaw aparat

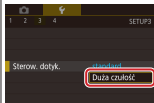

● [Duża czułość] → przycisk



Automatyczne blokowanie panelu dotykowego



Można ustawić automatyczne blokowanie panelu dotykowego, aby zapobiec nieumyślnemu wykonaniu operacji.

1

Włącz ekran menu

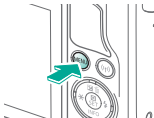

2

Wybierz element ustawień

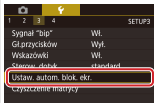

• [Y3] → [Ustaw. autom. blok. ekr.] → przycisk [SET]

3

Ustaw aparat





Automatyczne blokowanie panelu dotykowego



Można ustawić automatyczne blokowanie panelu dotykowego, aby zapobiec nieumyślnemu wykonaniu operacji.



- [Autom. blok. ekr.] →
[Włącz] →
przycisk

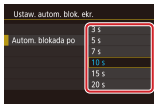

- [Autom. blokada po]
→ wybierz opcję →
przycisk



Wyłączanie funkcji automatycznego czyszczenia matrycy



Matryca światłoczuła jest automatycznie czyszczona w celu usunięcia kurzu zawsze podczas włączania lub wyłączenia aparatu albo wyłączenia aparatu w trybie oszczędzania energii. Można wyłączyć automatyczne czyszczenie.

1

Włącz ekran menu

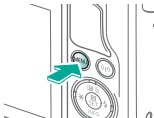

2

Wybierz element ustawień

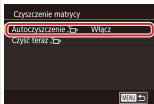

- [F3] → [Czyszczenie matrycy] → przycisk [SET] → [Autoczyszczenie] → przycisk [SET]

3

Ustaw aparat

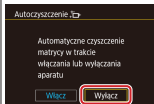

- [Wyłącz] → przycisk [SET]



Uaktywnianie funkcji czyszczenia matrycy



Matryca światłoczuła jest automatycznie czyszczona w celu usunięcia kurzu zawsze podczas włączania lub wyłączenia aparatu albo wyłączenia aparatu w trybie oszczędzania energii. W razie potrzeby można włączyć czyszczenie matrycy.

1

Włącz ekran menu

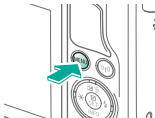

2

Wybierz element ustawień

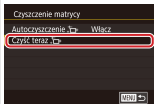

- [Y/3] → [Czyszczenie matrycy] → przycisk [SET] → [Czyść teraz] → przycisk [SET]

3

Wykonaj

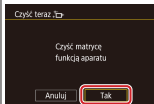

- [Tak] → przycisk [SET]



Ręczne czyszczenie matrycy



Kurz pozostający po czyszczeniu automatycznym można również usunąć za pomocą opcjonalnej dmuchawy lub innego specjalistycznego narzędzia.
Powierzchnia matrycy światłoczułej jest wyjątkowo delikatna. Jeżeli konieczne jest ręczne oczyszczenie matrycy, zalecamy skorzystanie z pomocy punktu obsługi klienta firmy Canon.

1

Upewnij się,
że aparat jest
wyłączony



2

Odłącz obiektyw

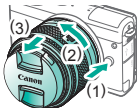

3

Wyczyść matrycę





Sprawdzanie logo certykatów



Na ekranie można wyświetlać niektóre logo certykatów poświadczających zgodność z wymaganiami aparatu. Pozostałe logo certykatów znajdują się w tym podręczniku, na opakowaniu aparatu lub na obudowie aparatu.

1

Włącz ekran menu

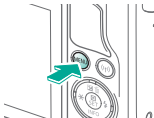

2

Wybierz element ustawień

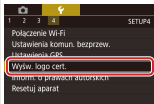

● [4] →
[Wyśw. logo cert.] →
przycisk [SET]



Wprowadzanie informacji o prawach autorskich w celu ich zapisywania w danych zdjęć



Aby na zdjęciach zapisywać nazwisko autora i inne informacje o prawach autorskich, należy najpierw wprowadzić te dane.

1

Włącz ekran menu

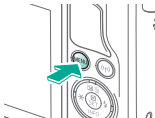

2

Wybierz element
ustawień

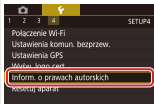

- [4] → [Inform. o prawach autorskich] → przycisk

3

Rejestruj

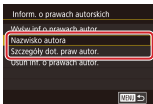

- [Nazwisko autora] lub [Szczegóły dot. praw autor.] → przycisk → wprowadź nazwisko → przycisk **MENU**





Wprowadzanie informacji o prawach autorskich w celu ich zapisywania w danych zdjęć



Aby na zdjęciach zapisywać nazwisko autora i inne informacje o prawach autorskich, należy najpierw wprowadzić te dane.

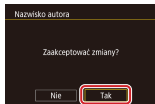

- [Tak] → przycisk



Usuwanie wszystkich informacji o prawach autorskich



Nazwisko autora i inne informacje o prawach autorskich można usunąć naraz.

1

Włącz ekran menu

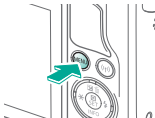

2

Wybierz element ustawień

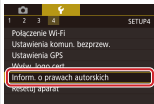

- [F4] → [Inform. o prawach autorskich] → przycisk

3

Usuń

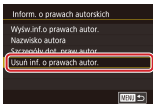

- [Usuń inf. o prawach autor.] → przycisk

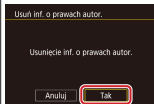

- [Tak] → przycisk



Przywracanie głównych ustawień domyślnych aparatu



W razie przypadkowej zmiany jakiegoś ustawienia można przywrócić ustawienia domyślne aparatu.

1

Włącz ekran menu

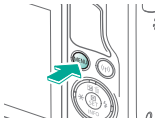

2

Wybierz element ustawień

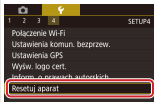

● [4] → [Resetuj aparat] → przycisk

3

Wykonaj

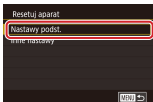

● [Nastawy podst.] → przycisk

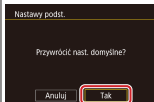

● [Tak] → przycisk



Przywracanie ustawień domyślnych poszczególnych funkcji aparatu



1

Włącz ekran menu

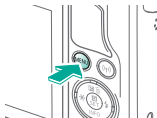

2

Wybierz element ustawień

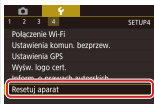

- [4] → [Resetuj aparat] → przycisk

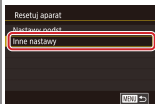

- [Inne nastawy] → przycisk

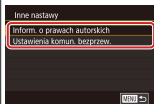

- Wybierz funkcję, której chcesz przywrócić ustawienia domyślne → przycisk







Przywracanie ustawień domyślnych poszczególnych funkcji aparatu

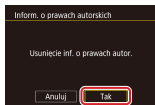

3

Wykonaj



- [Tak] → przycisk 





1-punktowy (tryb ramki AF) 152

A

Akumulator

Ładowanie 22

Tryb Eco 325

Aparat

Resetowanie 353, 354

Autom. optymalizator jasności 128

Autoportret (tryb fotografowania) 86

Av (tryb fotografowania) 179

B

Balans bieli (kolor) 132

Blokada AE 124

Blokowanie FE 161

C

Camera Connect 296, 299, 302

CANON iMAGE GATEWAY 305, 310

Czas wyświetlania 318

Czułość ISO 126

Czyszczenie (matryca
światłoczuła) 346, 347, 348

Czyszczenie matrycy 346, 347



D

Data/godzina

Ustawienia 27

Zegar światowy 334

Zmiana 336

DLNA 294

Długie czasy naświetlania 183

Długie czasy naświetlania
(redukcja zakłóceń) 175

Dotykowa migawka 224

Dotykowy AF 156

Dźwięki 338

E

Edytowanie

Kadrowanie 271

Korekta czerwonych oczu 276

Zmiana wielkości zdjęć 269

Efekt akwareli (tryb fotografowania) 107

Efekt miniatury (tryb fotografowania) 111

Efekt pogrubienia artystycznego
(tryb fotografowania) 105

Efekt rybiego oka (tryb fotografowania) 103

Ekran

Język wyświetlacza 28

Ekran Szybkie nastawy

Podstawowa obsługa 62

Sterowanie dotykowe 70



Ekspozycja

Blokada AE 124

Blokada ekspozycji lampy 161

Kompensacja 122

Ekspozycja w trybie Bulb 183

F

Film poklatkowy (tryb fotografowania) 209

Filmy

Edytowanie 285, 288, 290

Jakość obrazu (liczba nagrywanych pikseli/prędkość nagrywania) 231

Filtry twórcze 274

Funkcje bezprzewodowe 294

H

High ISO (redukcja zakłóceń) 173

J

Język wyświetlacza 28

K

Kadrowanie 271

Karty pamięci 24

Kolor (balans bieli) 132

Kompresja 227

Korekta czerwonych oczu 276

Korekta ekspozycji lampy 160

Korygowanie aberracji chromatycznej 172

Korygowanie jasności brzegów 172

Krajobrazy (tryb fotografowania) 90

Kurz na zdjęciach, zapobieganie 347, 348



L

Lampa błyskowa

- Blokada ekspozycji lampy 161

- Ilość światła 165

- Korekta ekspozycji lampy 160

- Pomiar błysku 164

- Resetowanie 168

- Synchronizacja błysku 163

- Tryb 159

Liczba rejestrowanych pikseli

- (wielkość obrazu) 227

Ł

Ładowanie 22

M

M (tryb fotografowania) 181

Makrofotografia 91

Małe odległości (tryb fotografowania) 91

Menu

- Podstawowa obsługa 64

- Sterowanie dotykowe 72

Metoda pomiaru 125

MF (ręczne ustawianie ostrości) 145

Miękką ostrość (tryb fotografowania) 101

N

Nasycenie 140

Nazwy części 48

Numery plików 320



O

Obiektyw

Demontowanie 31

Montowanie 29

Zwalnianie blokady 31

Obracanie 267

Obróbka obrazu RAW 280, 282

Ocena 256

Ochrona 248, 249, 251, 254

Odtwarzanie

Filmy 237

Pokaz przezroczy 236

Powiększenie 234

Przeglądy filmowe 239

Przeskok wyświetlania 245

Sterowanie dotykowe 74

Widok miniatur 242

Wyszukiwanie obrazu 243

Zdjęcia 233



P

P (tryb fotografowania) 7

Pasek 21

Płynna str. AF 152

Podróżowanie z aparatem 334

Pokaz przezroczy 236

Portrety (tryb fotografowania) 88

Powiększenie 40, 42, 234

Przeskok wyświetlania 245

R

Ramki AF 152

RAW 228

Redukcja szumów zdjęć seryjnych 174

Redukcja zakłóceń

 Długie czasy naświetlania 175

 Wysoka czułość ISO 173, 174

Resetowanie 353, 354

Ręczne ustawianie ostrości 145

Ręczny balans bieli 133

Ręczny balans według wzorca bieli 133

S

Samowyzwalacz

 Dostosowywanie samowyzwalacza 222

 Korzystanie z samowyzwalacza 220

Servo AF 153

Sport (tryb fotografowania) 92

Stabilizacja obrazu 170

Styl obrazów 139, 140, 141



T

- Temperatura barwowa 136, 138
- Ton, priorytet 129
- Tryb Auto (tryb fotografowania) 40, 80, 81
- Tryb Eco 325
- Tryb hybrydowy automatyczny
(tryb fotografowania) 83
- Tv (tryb fotografowania) 177
- Twarcz+Śledzenie 152
- Twórcze wspomaganie
(tryb fotografowania) 193

U

- Ulubione 256
- Ustawianie ostrości
 - Dotykowy AF 156
 - Ramki AF 152
 - Servo AF 153
 - Wyróżnianie MF 150
- Usuwanie 258, 259, 261, 264
- Usuwanie wiatru 214
- Usuwanie wszystkich 264



W

- Widok miniatur 242
- Wskaźnik 68, 316, 317
- Współczynnik proporcji 230
- Wyróżnianie MF 150
- Wysoki zakres dynamiki
(tryb fotografowania) 114
- Wysyłanie zdjęć 311
- Wysyłanie zdjęć
do smartfona 296, 299, 302
- Wysyłanie zdjęć do usług internetowych 311
- Wyszukiwanie 243

Z

- Zakres ustawiania ostrości
Ręczne ustawianie ostrości 145
- Zdjęcia
Czas wyświetlania 318
Ochrona 248, 249, 251, 254
Usuwanie 258, 259, 261, 264
- Zdjęcia czarno-białe 99
- Zdjęcia nocne z ręki (tryb fotografowania) 95
- Zegar światowy 334
- Ziarnisty Cz/B (tryb fotografowania) 99
- Zmiana wielkości zdjęć 269
- Zoom punktu AF 145
- Ż
Żywność (tryb fotografowania) 93



Zalecenia dotyczące funkcji bezprzewodowych (Wi-Fi, Bluetooth i innych)



- Kraje i regiony, w których dozwolone jest używanie funkcji bezprzewodowych
 - Możliwość korzystania z funkcji bezprzewodowych jest ograniczona w niektórych krajach i regionach, a używanie ich może podlegać karom.
 - Aby uniknąć konfliktu z prawem, należy sprawdzić na stronie internetowej firmy Canon, gdzie dozwolone jest używanie sieci bezprzewodowej.
 - Firma Canon nie ponosi odpowiedzialności za żadne problemy związane z używaniem funkcji bezprzewodowych w innych krajach i regionach.
- Następujące działania mogą podlegać karze:
 - zmiana lub modyfikacja produktu,
 - usunięcie z produktu etykiet certyfikatów.
- Przed wyeksportowaniem (czyli między innymi przed wywiezieniem poza granice Japonii lub prezentowaniem osobom niebędącym obywatelami tego kraju) zawartych w niniejszym aparacie podzespołów lub technologii, które podlegają przepisom dotyczącym wymiany i handlu międzynarodowego, niezbędne może być uzyskanie od rządu Japonii zezwolenia na eksport lub transakcje serwisowe.
- W tym produkcie wykorzystano amerykańskie algorytmy szyfrowania, które podlegają przepisom eksportowym U.S. Export Administration Regulations i nie mogą być eksportowane lub przekazywane do kraju objętego embargiem handlowym Stanów Zjednoczonych.
- Należy zanotować ustawienia używanej sieci Wi-Fi.





Zalecenia dotyczące funkcji bezprzewodowych (Wi-Fi, Bluetooth i innych)



- Ustawienia sieci bezprzewodowej zapisane w tym produkcie mogą zostać zmienione lub usunięte na skutek nieprawidłowego korzystania z tego produktu, oddziaływania fal radiowych lub ładunków elektrostatycznych albo wypadku bądź wadliwego działania.
- Firma Canon nie ponosi odpowiedzialności za szkody pośrednie lub bezpośrednie ani za straty przychodów wynikające z pogorszenia lub zniknięcia zawartości.
- Przed przekazaniem prawa własności do tego produktu innej osobie, wyrzuceniem go lub wysłaniem do naprawy należy przywrócić w nim domyślne ustawienia sieci bezprzewodowej, usuwając wszystkie wprowadzone przez siebie ustawienia.
- Firma Canon nie oferuje rekompensaty za szkody wynikające z utraty lub kradzieży tego produktu.
- Firma Canon nie ponosi odpowiedzialności za straty ani szkody wynikające z nieupoważnionego dostępu do zarejestrowanych urządzeń docelowych za pomocą tego produktu w przypadku jego utraty lub kradzieży.
- Należy korzystać z produktu zgodnie z zaleceniami zamieszczonymi w tym przewodniku. Z funkcji bezprzewodowych tego produktu należy korzystać zgodnie z zaleceniami zamieszczonymi w niniejszej instrukcji. Firma Canon nie ponosi odpowiedzialności za szkody lub straty wynikłe z użytkowania funkcji i produktu niezgodnie z zaleceniami zamieszczonymi w niniejszym podręczniku.
- Z funkcji bezprzewodowych tego produktu nie wolno korzystać w pobliżu aparatury medycznej ani innego wyposażenia elektronicznego. Korzystanie z funkcji bezprzewodowych w pobliżu aparatury medycznej lub innego wyposażenia elektronicznego może zakłócać działanie tych urządzeń.





Ostrzeżenia dotyczące interferencji powodowanych przez fale radiowe



- Funkcjonowanie tego produktu może być zakłócanie przez inne urządzenia emitujące fale radiowe. Aby uniknąć interferencji, należy korzystać z tego produktu, jak najdalej od urządzeń tego typu lub zrezygnować z użytkowania tych urządzeń równocześnie z tym produktem.



- Microsoft i Windows są znakami towarowymi lub zastrzeżonymi znakami towarowymi firmy Microsoft Corporation w Stanach Zjednoczonych i (lub) innych krajach.
- Macintosh i Mac OS są znakami towarowymi firmy Apple Inc., zastrzeżonymi w Stanach Zjednoczonych oraz innych krajach.
- App Store, iPhone oraz iPad są znakami towarowymi firmy Apple Inc.
- Logo SDXC jest znakiem towarowym firmy SD-3C LLC.
- HDMI, logo HDMI oraz High-Definition Multimedia Interface są znakami towarowymi lub zastrzeżonymi znakami towarowymi firmy HDMI Licensing, LLC.
- Wi-Fi[®], Wi-Fi Alliance[®], WPA[™], WPA2[™] i Wi-Fi Protected Setup[™] są znakami towarowymi lub zastrzeżonymi znakami towarowymi stowarzyszenia Wi-Fi Alliance.
- Słowo i logo Bluetooth[®] są zastrzeżonymi znakami towarowymi firmy Bluetooth SIG, Inc., których firma Canon Inc. używa w ramach uzyskanej licencji. Pozostałe znaki towarowe i ich nazwy handlowe należą do odpowiednich właścicieli.
- Znacznik N jest znakiem towarowym lub zarejestrowanym znakiem towarowym firmy NFC Forum, Inc. w Stanach Zjednoczonych i w innych krajach.
- Pozostałe znaki towarowe należą do odpowiednich właścicieli.
- W tym urządzeniu zastosowano technologię exFAT licencjonowaną przez firmę Microsoft.





- This product is licensed under AT&T patents for the MPEG-4 standard and may be used for encoding MPEG-4 compliant video and/or decoding MPEG-4 compliant video that was encoded only (1) for a personal and non-commercial purpose or (2) by a video provider licensed under the AT&T patents to provide MPEG-4 compliant video. No license is granted or implied for any other use for MPEG-4 standard.

* Uwaga wyświetlana w języku angielskim w razie potrzeby.





Zastrzeżenie prawne



- Nieupoważnione powielanie niniejszej instrukcji jest zabronione.
- Wszystkie pomiary wykonano zgodnie ze standardami firmy Canon dotyczącymi testowania.
- Informacje ulegają zmianom bez powiadamiania w odniesieniu do specyfikacji produktu i wyglądu.
- Ilustracje i zrzuty ekranów użyte w niniejszej instrukcji mogą się nieznacznie różnić od faktycznego wyglądu urządzenia.
- Niezależnie od powyższych postanowień firma Canon nie ponosi odpowiedzialności za żadne straty wynikające z użytkowania tego produktu.

Canon