

PODRĘCZNIK OBSŁUGI

PRALKO- SUSZARKA



Przed rozpoczęciem montażu należy uważnie przeczytać niniejszą Instrukcję. Uprości to montaż i zapewni jego prawidłowość i bezpieczeństwo. Po zakończeniu montażu instrukcję należy przechowywać w pobliżu urządzenia, aby móc skorzystać z niej w przyszłości.

PL POLSKI

F4DV910H2 F4DV910H2S
F4DV909H2 F4DV909H2S



MFL71408058
Rev.00_082319

www.lg.com

Copyright © 2019 LG Electronics Inc. Wszelkie prawa zastrzeżone.

SPIS TREŚCI

Zamieszczone w instrukcji ilustracje lub treści mogą różnić się w zależności od modelu posiadanego przez użytkownika.

Niniejszy podręcznik może podlegać zmianom wprowadzanym przez producenta.

WAŻNE INSTRUKCJE DOTYCZĄCE BEZPIECZEŃSTWA	3
PRZED UŻYCIEM NALEŻY ZAPOZNAĆ SIĘ ZE WSZYSTKIMI INSTRUKCJAMI	3
OSTRZEŻENIE	3
TROSKA O ŚRODOWISKO	8
Utylizacja starego urządzenia	8
MONTAŻ	9
Części i specyfikacja	9
Wymagania dotyczące miejsca montażu	11
Rozpakowywanie urządzenia	12
Poziomowanie urządzenia	13
Podłączanie węża doprowadzającego wodę	14
Instalacja węża odpływowego	16
UŻYTKOWANIE	17
Informacje ogólne dotyczące użytkowania	17
Przygotowywanie wsadu	17
Dodawanie detergentów i płynów do płukania	18
Panel sterowania	21
Tabela programów	22
Dodatkowe opcje i funkcje	27
FUNKCJE SMART	31
Korzystanie z aplikacji LG SmartThinQ	31
Korzystanie z funkcji Smart Diagnosis	33
KONSERWACJA	35
Czyszczenie urządzenia po każdym praniu	35
Okresowe czyszczenie urządzenia	35
ROZWIĄZYWANIE PROBLEMÓW	38
Zanim zadzwonisz do centrum serwisowego	38
DANE ROBOCZE	45
Karta produktu	45

PRZED UŻYCIEM NALEŻY ZAPOZNAĆ SIĘ ZE WSZYSTKIMI INSTRUKCJAMI

Poniższe wytyczne dotyczące bezpieczeństwa mają za zadanie zapobiegać nieprzewidzianym zagrożeniom i uszkodzeniom wynikającym z nieprawidłowej lub niezgodnej z zasadami bezpieczeństwa obsługi urządzenia.

Wytyczne podzielono na kategorie „OSTRZEŻENIE” oraz „PRZESTROGA” opisane poniżej.

Komunikaty dotyczące bezpieczeństwa



Symbol ten wskazuje działania oraz zagadnienia, z którymi może wiązać się zagrożenie. Należy uważnie przeczytać sekcje oznaczone tym symbolem i postępować zgodnie z instrukcją, aby uniknąć zagrożeń.



OSTRZEŻENIE

Wskazuje, że nieprzestrzeganie instrukcji może powodować poważne obrażenia lub śmierć.



PRZESTROGA

Wskazuje, że nieprzestrzeganie instrukcji może powodować lekkie obrażenia lub uszkodzenia produktu.

OSTRZEŻENIE



OSTRZEŻENIE

Aby zmniejszyć ryzyko eksplozji, pożaru, śmierci, porażenia elektrycznego, obrażeń lub poparzenia osób podczas używania produktu, należy przestrzegać środków ostrożności obejmujących poniższe:

Bezpieczeństwo techniczne

- Urządzenie to może być obsługiwane przez dzieci w wieku powyżej 8 lat oraz osoby o ograniczonej sprawności fizycznej, sensorycznej lub umysłowej lub nieposiadające wymaganej wiedzy i doświadczenia pod warunkiem zapewnienia im odpowiedniego instruktażu oraz nadzoru w zakresie bezpieczeństwa obsługi urządzenia oraz związanego z nią ryzyka. Należy uniemożliwić dzieciom wykorzystywanie urządzenia do zabawy. Niedozwolone jest czyszczenie urządzenia oraz wykonywanie zabiegów konserwacyjnych przez dzieci bez nadzoru.
- Dzieci poniżej 3 roku życia powinny być trzymane z dala od urządzenia, chyba że są pod stałym nadzorem.
- Jeśli przewód zasilania jest uszkodzony, musi zostać wymieniony przez producenta, pracownika serwisu lub innego technika o zbliżonych kwalifikacjach w celu uniknięcia zagrożenia.
- Nie zakrywać otworów wentylacyjnych wykładziną.
- To urządzenie jest przeznaczone jedynie do użytku domowego i nie powinno być wykorzystywane w:
 - Kuchniach dla pracowników w sklepach, biurach i innych pomieszczeniach pracowniczych;
 - Budynkach gospodarczych;
 - Hotelach, motelach i innych obiektach wypoczynkowych;
 - Obiektach typu bed and breakfast;
 - Ogólnodostępnych pomieszczeniach w blokach lub pralniach.
- Należy zainstalować nowego węża lub zestaw węży dołączony do urządzenia. Zamontowanie zużytych węży może doprowadzić do wycieku i zalania mieszkania.
- Ciśnienie wody musi wynosić od 100 do 1000 kPa.
- Maksymalny ciężar suchego prania w niektórych cyklach to:

F4DV910H2	F4DV910H2S	F4DV909H2	F4DV909H2S
10,5 kg (pranie) / 7 kg (suszenie)		9 kg (pranie) / 6 kg (suszenie)	

Montaż

- Nie wolno podejmować prób używania urządzenia, jeśli jest ono uszkodzone, częściowo zdemontowane, działa nieprawidłowo lub jeśli stwierdzono brak lub uszkodzenie jego części, w tym uszkodzenie przewodu lub wtyczki.
- Urządzenie musi w bezpieczny sposób być transportowane przez dwoje lub większą liczbę osób.
- Nie instalować urządzenia w wilgotnym i zakurzonej miejscu. Nie instalować i nie przechowywać urządzenia poza budynkami lub w miejscu narażonym na działanie warunków atmosferycznych, takich jak promienie słońca, wiatr lub deszcz oraz temperatury poniżej zera stopni Celsjusza.
- Należy dokręcić wąż odpływowy tak, aby się nie odłączył.
- Jeśli przewód zasilania jest uszkodzony lub gniazdko zasilania jest poluzowane, nie należy korzystać z przewodu i należy skontaktować się z autoryzowanym centrum serwisowym.
- Podczas podłączania pralki do sieci elektrycznej nie należy stosować rozgałęźników, przedłużaczy czy adapterów.
- Urządzenia nie należy montować za zamykanymi drzwiami, drzwiami suwanymi ani drzwiami na zawiasach po stronie przeciwnej do zawiasów urządzenia w sposób utrudniający pełne otwarcie urządzenia.
- Urządzenie musi zostać uziemione. W przypadku uszkodzenia lub awarii urządzenia uziemienie posłuży jako droga odprowadzenia prądu o najmniejszym oporze, redukując ryzyko porażenia elektrycznego.
- Urządzenie jest wyposażone w przewód zasilający z żyłą uziemiającą oraz uziemioną wtyczkę. Wtyczka musi być podłączona do odpowiedniego gniazdka, które jest poprawnie zainstalowane i uziemione zgodnie z lokalnymi przepisami i normami.
- Niewłaściwe podłączenie przewodu uziemiającego urządzenia może skutkować porażeniem elektrycznym. W przypadku wątpliwości co do poprawności uziemienia urządzenia należy skontaktować się z wykwalifikowanym elektrykiem lub pracownikiem serwisu.
- Nie należy przerabiać wtyczki zasilania dołączonej do urządzenia. Jeśli nie pasuje ona do gniazdka, należy zlecić instalację właściwego gniazda wykwalifikowanemu elektrykowi.

Działanie

- Nie należy próbować zdejmować żadnych paneli ani demontować urządzenia.
- Nie używać żadnych ostrych przedmiotów na panelu sterowania w celu obsługi urządzenia.
- Nie należy podejmować prób naprawy lub wymiany jakichkolwiek elementów urządzenia. Wszelkie naprawy i prace serwisowe muszą być wykonywane przez wykwalifikowanych pracowników serwisu, chyba że w Instrukcji zamieszczono inne zalecenia. Należy stosować tylko części zamienne zatwierdzone przez producenta pralki.
- Nie należy wkładać do urządzenia zwierząt.
- Obszar pod urządzeniem i wokół niego musi być wolny od łatwopalnych materiałów, takich jak kłaczki, papier, szmaty, chemikalia itp.
- Nie należy pozostawiać drzwi urządzenia otwartych. Dzieci mogą zawisnąć na drzwiach lub wczołgać się do środka, co spowoduje szkody lub obrażenia ciała.
- Należy zainstalować nowy zestaw węży dołączony do urządzenia. Zamontowanie zużytych węży może doprowadzić do wycieku i zalania mieszkania.
- Nie należy wkładać do urządzenia, prać ani suszyć w urządzeniu odzieży, która była czyszczona, prana, namoczona w substancjach łatwopalnych lub wybuchowych, lub miejscowo zwilżona takimi substancjami (jak wosk, substancja do usuwania wosku, ropa, farba, benzyna, środki odtłuszczające, rozpuszczalniki do prania chemicznego, nafta, benzyna, środki odplamiające, terpentyna, olej roślinny, olej spożywczy, aceton, alkohol itp.). Nieprawidłowe wykorzystanie urządzenia może spowodować pożar lub porażenie elektryczne.
- Nie należy sięgać do urządzenia w trakcie jego pracy. Należy poczekać, aż bęben zatrzyma się całkowicie.
- W razie zalania wodą należy odłączyć wtyczkę od sieci zasilającej i skontaktować się z centrum obsługi klienta LG Electronics.
- Nie należy wywierać nacisku (z góry na dół) na otwarte drzwi.
- Podczas cyklu prania w wysokiej temperaturze nie należy dotykać drzwiczek pralki
- Nie należy stosować palnych gazów ani substancji wybuchowych (takich jak benzen, benzyna, rozcieńczalnik, ropa naftowa, alkohol itp.) w pobliżu produktu.

- Jeśli wąż odpływowy lub wąż doprowadzający wodę uległ zimą zamrożeniu, może być używany wyłącznie po odtajaniu.
- Wszystkie detergenty, zmiękczacze i wybielacze należy przechowywać poza zasięgiem dzieci.
- Nie wolno dotykać wtyczki ani elementów sterujących urządzeniem mokrymi rękami.
- Nie należy nadmiernie zaginać przewodu zasilania ani stawiać na nim ciężkich przedmiotów.
- W pralce nie należy prać chodników, mat, butów, koców dla zwierząt oraz innych artykułów innych niż ubrania i pościel.
- Urządzenie to służy do stosowania w gospodarstwie domowym i nie może być traktowane jako urządzenie przenośne.
- Jeśli wystąpi wyciek gazu (izobutanu, propanu, gazu ziemnego itp.), nie należy dotykać urządzenia ani wtyczki zasilania. Należy za to natychmiast przewietrzyć pomieszczenie.

Bezpieczeństwo techniczne podczas stosowania suszarki

- W urządzeniu nie należy suszyć niewypranej odzieży.
- Przed wysuszeniem w urządzeniu odzież zanieczyszczoną substancjami takimi jak olej spożywczy, olej roślinny, aceton, alkohol, benzyna, nafta, środki do usuwania plam, terpentyna, wosk i środki usuwające wosk należy wyprać w gorącej wodzie z podwójną dawką detergentu.
- Pracę urządzenia przed zakończeniem cyklu suszenia można zatrzymać tylko pod warunkiem, że wszystkie elementy odzieży zostaną szybko wyjęte i rozwieszane, tak aby całe ciepło mogło się ulotnić.
- W urządzeniu nie należy prać takich rzeczy, jak pianka gumowa (pianka lateksowa), czepki kąpielowe, wodoodporne tekstylia, produkty oraz odzież wyściełane gumą, a także poduszki z wkładkami z pianki gumowej.
- Środki do zmiękczenia tkanin i podobne produkty powinny być stosowane zgodnie z instrukcją dołączoną do nich przez producenta.
- Należy opróżnić kieszenie ze wszystkich przedmiotów, jak np. zapalniczki lub zapałki.
- Urządzenie nie powinno być używane, jeśli do czyszczenia stosowane były chemikalia przemysłowe.

Konserwacja

- Po całkowitym wytarciu wilgoci i kurzu ostrożnie włożyć wtyczkę do gniazda.
- Przed rozpoczęciem czyszczenia pralkę należy odłączyć od zasilania. Ustawienie przełącznika w pozycję WYŁĄCZONA nie powoduje odłączenia pralki od zasilania.
- W celu wyczyszczenia urządzenia nie należy spryskiwać go wodą wewnątrz ani na zewnątrz.
- Nie wolno odłączać wtyczki z gniazdka, ciągnąc za przewód zasilający. Należy zawsze mocno trzymać wtyczkę i ruchem do siebie wyciągnąć ją z gniazda.

Utylizacja

- Przed wyrzuceniem starego urządzenia należy odłączyć je od zasilania. Należy odciąć kabel bezpośrednio za urządzeniem, aby uniemożliwić niepożądane użycie.
- Opakowania (np. worki plastikowe i styropian) należy zutylizować w sposób, który nie narazi dzieci na kontakt z nimi. Materiały opakowaniowe mogą doprowadzić do uduszenia się.
- Przed zakończeniem eksploatacji lub przekazaniem do utylizacji należy zdemontować drzwi, aby zapobiec ryzyku, że w środku uwięzione zostanie dziecko lub niewielkie zwierzę.

TROSKA O ŚRODOWISKO

Utylizacja starego urządzenia



- Symbol przekreślonego pojemnika na odpady oznacza, że produkty elektryczne lub elektroniczne (WEEE) należy zutylizować poza obiegiem odpadów komunalnych.
- Stare produkty elektroniczne mogą zawierać niebezpieczne substancje. Właściwa utylizacja starego urządzenia pozwoli uniknąć potencjalnych negatywnych skutków dla środowiska i zdrowia. Stare urządzenie może zawierać części wielokrotnego użytku, które mogą zostać wykorzystane do naprawy innych produktów, lub inne wartościowe materiały, które można przetworzyć, aby oszczędzać zasoby naturalne.
- Możesz zanieść urządzenie do sklepu, w którym zostało kupione, lub skontaktować się z lokalnym urzędem gospodarki odpadami, aby uzyskać informacje o najbliższym punkcie zbiórki WEEE. Aby uzyskać aktualne informacje z zakresu gospodarki odpadami obowiązującej w Twoim kraju, odwiedź stronę <http://www.lg.com/global/sustainability/environment/take-back-recycling/global-network-europe> (plik PDF: „For more information about how to recycle LG products in your country”).

Części i specyfikacja

UWAGA

- Wygląd i dane techniczne mogą ulegać zmianom w celu poprawy jakości urządzenia.

Widok od przodu

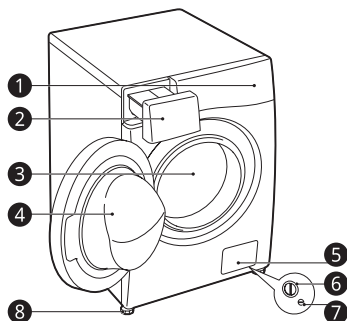

- 1 Panel sterowania
- 2 Szuflada zasobnika na proszek/płyn
- 3 Bęben
- 4 Drzwi
- 5 Zaślepka
- 6 Filtr pompy odpływowej
- 7 Korek spustowy
- 8 Regulowane nóżki

Widok od tyłu

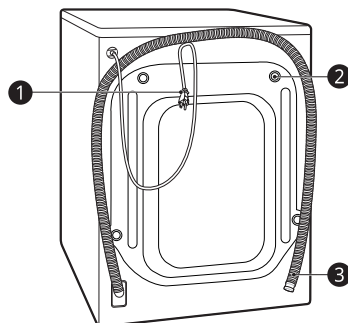

- 1 Wtyczka zasilania
- 2 Bolce zabezpieczające
- 3 Wąż odpływowy

Akcesoria

* Ta funkcja jest dostępna tylko w wybranych modelach.

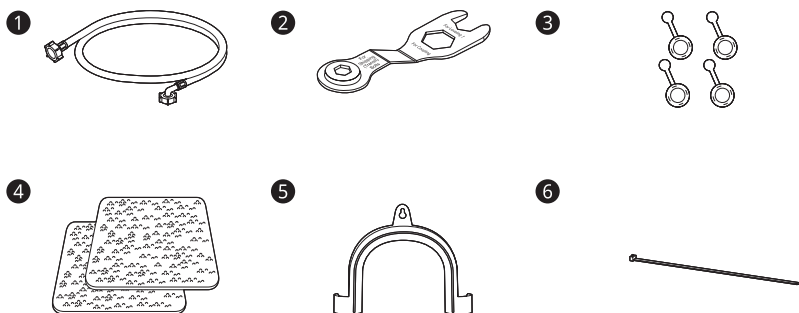

- ❶ Wąż doprowadzający zimną wodę*
- ❷ Klucz
- ❸ Osłony otworów na śruby transportowe*
- ❹ Podkładki antypoślizgowe*
- ❺ Kolanko zabezpieczające węży odpływowego*
- ❻ Opaska*

Dane techniczne

Model	F4DV910H2 F4DV910H2S	F4DV909H2 F4DV909H2S
Pojemność pralki	10,5 kg (pranie) / 7 kg (suszenie)	9 kg (pranie) / 6 kg (suszenie)
Zasilanie	220 - 240 V~, 50 Hz	
Wymiary (szerokość x głębokość x wysokość)	600 mm x 560 mm x 850 mm	
Waga produktu	73 kg	

- Na wlocie wody nie jest wymagane zabezpieczenie przed zassaniem brudnej wody do sieci.

Wymagania dotyczące miejsca montażu

Przed instalacją urządzenia należy zwrócić uwagę na poniższe informacje dla pewności, że zostanie ono zainstalowane we właściwym miejscu.

Miejsce instalacji

- Urządzenie należy zainstalować na płaskim, twardym podłożu. (Dopuszczalne pochylenie pod urządzeniem: 1°)
- Nie wolno korygować nierówności podłoża za pomocą podkładanych pod urządzenie listew, tektury czy podobnych materiałów.
- Jeśli nie można uniknąć umieszczenia urządzenia obok kuchenki gazowej lub pieca węglowego, pomiędzy urządzeniami należy zamontować izolację (850 x 600 mm) pokrytą folią aluminiową po stronie kuchenki lub pieca.
- Urządzenie należy instalować w taki sposób, by w przypadku awarii była ona łatwo dostępna dla pracownika serwisu.
- Po zamontowaniu urządzenia należy wyregulować wszystkie cztery nóżki za pomocą klucza do bolców zabezpieczających, aby zapewnić stabilność urządzenia oraz odległość wynoszącą około **5 mm** pomiędzy górną powierzchnią urządzenia i elementami, które mogą się nad nim znajdować.
- Dodatkowe odstępy powinny wynosić **100 mm** od ściany oraz **20 mm** od tyłu, z prawej i z lewej strony.

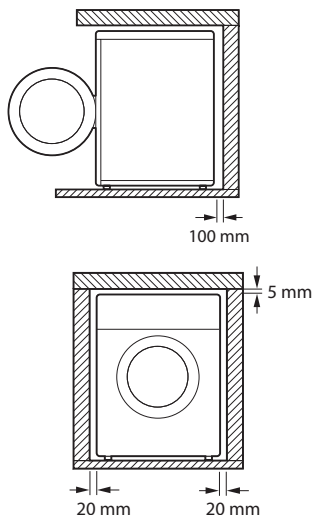

⚠ OSTRZEŻENIE

- Urządzenie to służy do stosowania w gospodarstwie domowym i nie może być traktowane jako urządzenie przenośne.

UWAGA

- Jeśli urządzenie zostało ustawione na podniesionej platformie, należy ją solidnie przymocować, aby wyeliminować ryzyko przewrócenia.

Drewniane podłogi (podłogi podniesione)

W przypadku instalowania urządzenia na drewnianych podłogach należy zastosować gumowe nakładki, aby zapobiec nadmiernym drganiom i niestabilności urządzenia.

- Aby zapobiec drganiom, zaleca się umieszczenie na każdej nóżce gumowej nakładki ❶ o grubości co najmniej 15 mm, przymocowanej do co najmniej dwóch belek stropowych za pomocą śrub.

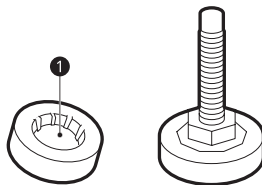

- Jeśli jest taka możliwość, należy zamontować pralkę w rogu pomieszczenia, gdzie podłoga jest bardziej stabilna.
- Zamocować gumową nakładkę, aby zmniejszyć drgania.

⚠ PRZESTROGA

- Urządzenie to służy do stosowania w gospodarstwie domowym i nie może być traktowane jako urządzenie przenośne.
- Jeśli urządzenie zainstalowano na niestabilnym podłożu (np. na drewnianej podłodze), wszelkie wynikające z tego uszkodzenia lub dodatkowe koszty nie są objęte gwarancją.

UWAGA

- Gumowe nakładki (nr katalogowy **4620ER4002B**) można nabyć w centrum serwisowym LG Electronics.

Wentylacja

- Należy upewnić się, że przepływ powietrza wokół urządzenia nie jest blokowany przez dywany, dywaniki itp.

Temperatura otoczenia

- Nie należy montować urządzenia w pomieszczeniach, w których temperatura powietrza może spaść poniżej 0 stopni C. Zamarznięte węże mogą pęknąć pod ciśnieniem. Działanie elektronicznej jednostki sterującej może się pogorszyć pod wpływem ujemnej temperatury.
- Jeśli urządzenie zostało dostarczone zimą, w temperaturach poniżej zera, przed uruchomieniem należy pozostawić je w temperaturze pokojowej na kilka godzin.

Podłączanie do zasilania

- Nie należy używać przedłużaczy ani podwójnych adapterów.
- Po każdym użyciu należy odłączyć urządzenie i wyłączyć źródło doprowadzania wody.
- Podłączyć urządzenie do uziemionego gniazda zgodnie z normami dotyczącymi instalacji elektrycznej.
- Urządzenie należy zamontować w sposób pozwalający na łatwy dostęp do wtyczki.
- Gniazdo elektryczne musi znajdować się w odległości co najmniej 1 metra od jednego z boków urządzenia.

! OSTRZEŻENIE

- Napraw urządzenia może dokonywać wyłącznie wykwalifikowany personel. Naprawy przeprowadzane przez osoby nieodszkolenzone mogą skutkować obrażeniami ciała oraz poważnymi awariami sprzętu. Należy skontaktować się z centrum serwisowym LG Electronics.
- Wtyczka zasilania musi być podłączona do odpowiedniego gniazda, które jest zainstalowane oraz uziemione zgodnie z lokalnymi przepisami i normami.

Rozpakowywanie urządzenia

Unoszenie urządzenia z piankowej podstawy

* Ta funkcja jest dostępna tylko w wybranych modelach.

Po wyjęciu urządzenia z kartonu i materiału do pakowania unieść urządzenie z piankowej podstawy.

- Upewnić się, że podpora bębna ①* została usunięta razem z podstawą i nie przywarła do spodu urządzenia.
- Jeśli konieczne jest położenie urządzenia na podłodze w celu usunięcia podstawy kartonowej ②, należy zadbać o odpowiednią ochronę bocznej ścianki urządzenia i delikatnie ułożyć urządzenie na boku. Nie kłaść urządzenia na przedniej lub tylnej stronie.

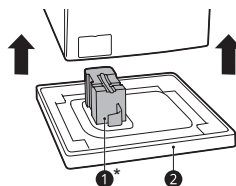

Usuwanie bolców

- Rozpoczynając od dwóch dolnych bolców zabezpieczających ①, za pomocą klucza (w zestawie) poluzować wszystkie bolce zabezpieczające, odkręcając je w kierunku przeciwnym do ruchu wskazówek zegara.

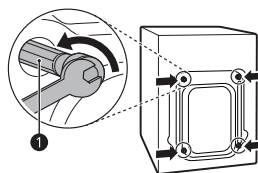

- Usunąć bolce, nieznacznie poruszając nimi podczas wyjmowania.

- 3** Zamontować osłony.
- Należy znaleźć osłony **2** znajdujące się w paczce z akcesoriami lub zamocowane z tyłu urządzenia.

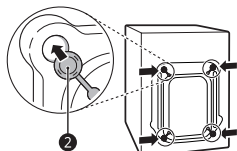

- 2** Sprawdzić, czy urządzenie jest idealnie wypoziomowane, używając poziomnicy **1**.

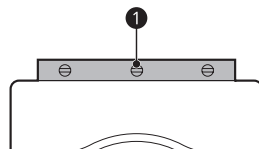

- 3** Przymocować regulowane nóżki do spodu urządzenia za pomocą nakrętek kontrujących **2**, obracając je w kierunku przeciwnym do ruchu wskazówek zegara.

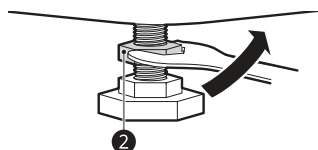

Poziomowanie urządzenia

Sprawdzanie wypoziomowania

Podczas montażu urządzenie należy ustawić równo i idealnie je wypoziomować.

- Jeśli urządzenie nie zostanie ustawione równo i odpowiednio wypoziomowane, może ulec uszkodzeniu albo nie działać prawidłowo.

- 4** Sprawdzić, czy wszystkie nakrętki kontrujące na spodzie urządzenia są należycie zabezpieczone.

Regulacja i poziomicowanie nóżek

Podczas montażu należy ustawić urządzenie równo i idealnie je wypoziomować. Jeśli urządzenie nie zostanie ustawione równo i odpowiednio wypoziomowane, może ulec uszkodzeniu albo nie działać prawidłowo.

- 1** Jeśli podłoga jest nierówna, odpowiednio przekręcić regulowane nóżki.
- Nie wsuwać pod nóżki kawałków drewna itp.
 - Upewnić się, że wszystkie cztery nóżki są stabilnie i dotykają podłogi.

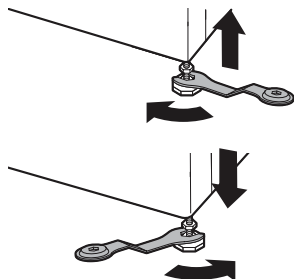

UWAGA

- Właściwe ustawienie i wypoziomowanie urządzenia zapewni jego długą, niezakłóconą i niezawodną pracę.
- Urządzenie musi być ustawione w poziomie i na stabilnym podłożu.
- Jego rogi nie mogą się kołysać pod obciążeniem.
- Nie dopuścić do zamoczenia nóżek urządzenia. Może to wywołać drgania i hałas.

Stosowanie podkładek antypoślizgowych

Ta funkcja jest dostępna tylko w wybranych modelach.

Jeśli urządzenie zostanie ustawione na śliskiej powierzchni, może się przesuwać pod wpływem silnych drgań. Niepoprawne wypoziomowanie może spowodować nieprawidłowe działanie urządzenia w postaci hałasu i drgań. Jeśli taka sytuacja ma miejsce, należy umieścić podkładki antypoślizgowe pod nóżkami poziomującymi i wyregulować poziom.

- 1** Oczyszczyć podłogę przed położeniem podkładki antypoślizgowej.
- Za pomocą suchej szmatki usunąć zanieczyszczenia i wilgoć. Jeśli wilgoć nie zostanie usunięta, podkładka antypoślizgowa może się przesuwać.

- 2 Dostosować poziom po umieszczeniu pralki w miejscu montażu.
- 3 Umieścić samoprzylepną część ❶ podkładek antypoślizgowych na podłodze.
 - Najlepszym sposobem jest ułożenie mat antypoślizgowych pod przednimi stopkami pralki. Jeżeli umieszczenie podkładek pod przednimi nóżkami sprawia trudność, należy je umieścić pod tylnymi nóżkami.

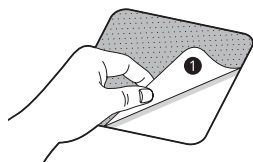

- 4 Postawić urządzenie na podkładkach antypoślizgowych.
 - Nie przyczepiać samoprzylepnej części ❶ podkładek antypoślizgowych do nóżek urządzenia.

UWAGA

- Dodatkowe podkładki antypoślizgowe można zamówić w centrum serwisowym LG Electronics.

Podłączanie węża doprowadzającego wodę

Uwagi dotyczące podłączenia

- Ciśnienie wody musi wynosić od **100 kPa** do **1000 kPa** (1,0-10,0 kgf/cm²). Jeśli ciśnienie wody wynosi więcej niż **1000 kPa**, należy zainstalować urządzenie do dekompresji.
- Nie dokręcać zbyt mocno węża doprowadzającego wodę do zaworów.
- Należy okresowo sprawdzać stan węża i wymienić go w razie konieczności.

Kontrola gumowych uszczelnień na wężu doprowadzającym wodę

Wraz z wężem doprowadzającym wodę dostarczane są dwie gumowe uszczelki ❶. Zapobiegają one wyciekom. Należy upewnić się, że podłączenie do kranu jest dostatecznie szczelne.

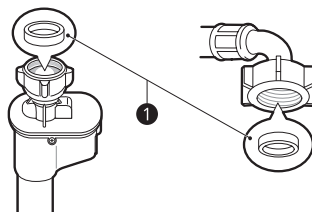
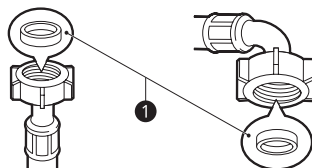

Podłączanie węża do kranu

Śruba — podłączenie węża z nakręcaną końcówką do gwintowanego kranu

Przykręcić złącze węża do źródła wody ze złączem z gwintem $\frac{3}{4}$ ".

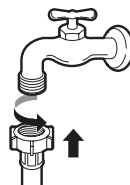

UWAGA

- Przed podłączeniem węża do kranu odkręcić i przepłukać kran w celu usunięcia wszystkich możliwych substancji obcych (zanieczyszczenia, piasek, trociny itp). Należy odprowadzić wodę do wiadra, a następnie sprawdzić jej temperaturę.

Podłączanie węża z nakręcaną końcówką do kranu bez gwintu

- 1 Poluzować wszystkie cztery śruby mocujące.

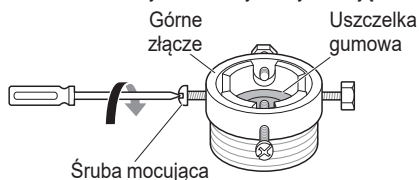

- 2 Usunąć prowadnicę, jeśli kran jest zbyt duży i nie mieści się w adapterze.

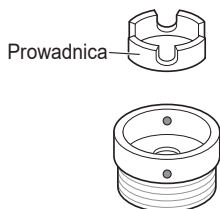

- 3 Wepchnąć adapter na końcówkę kranu tak, aby za pomocą gumowej uszczelki uformować szczelne połączenie. Dokręcić wszystkie cztery śruby mocujące.

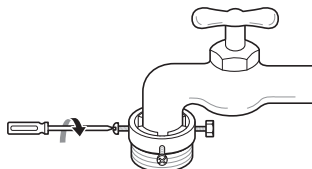

- 4 Wepchnąć pionowo wąż doprowadzający wodę tak, aby gumowa uszczelka wewnątrz węża mogła całkowicie przylgnąć do kranu, a następnie dokręcić wąż w prawo.

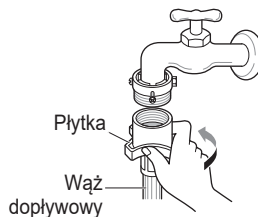
**Podłączanie węża z szybkozłączem do kranu bez gwintu**

- 1 Odkręcić pierścień adaptera i poluzować cztery śruby mocujące.

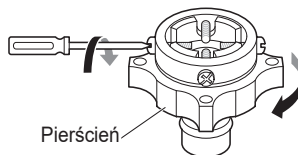

- 2 Usunąć prowadnicę, jeśli kran jest zbyt duży i nie mieści się w adapterze.

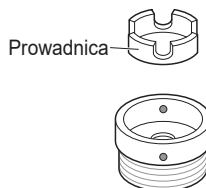

- 3 Wepchnąć adapter na końcówkę kranu tak, aby za pomocą gumowej uszczelki uformować szczelne połączenie. Dokręcić cztery śruby mocujące i okręcić płytkę adaptera.

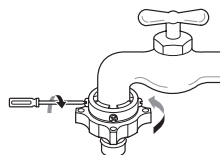

- 4 Ściągnąć w dół zatrzask złącza i wepchnąć wąż do adaptera, a następnie zwolnić zatrzask złącza. Upewnić się, że adapter jest mocno przymocowany.

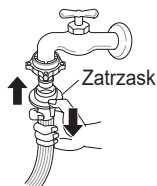

UWAGA

- Po podłączeniu węża doprowadzającego do kranu odkręcić i przepłukać kran w celu usunięcia wszystkich możliwych zanieczyszczeń (brudu, piasku, trocin itp). Należy odprowadzić wodę do wiadra, a następnie sprawdzić jej temperaturę.

Podłączanie węża do urządzenia

Przykręcić wąż wody do źródła wody z tyłu urządzenia.

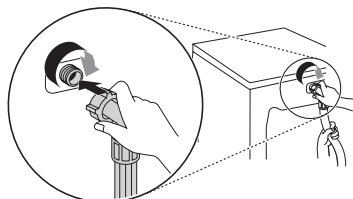

UWAGA

- Jeśli po podłączeniu woda wycieka z węża, całą procedurę należy powtórzyć. Jako źródło wody należy wykorzystać najbardziej konwencjonalny typ kranu. Jeśli kran ma kwadratowy przekrój albo jest za duży, przed założeniem adaptera należy usunąć płytkę prowadzącą.
- Upewnić się, że wąż nie jest skręcony lub przytrzaśnięty.

Instalacja węża odpływowego

Modele z pompą odpływową

Wąż odpływowy nie powinien być umieszczony wyżej niż **100 cm** powyżej podłogi. Woda z pralki mogłaby nie zostać odprowadzona albo płynęłaby powoli.

- Prawidłowe zabezpieczenie węża odpływowego uchroni podłogę przed szkodami powstałymi wskutek wycieku wody.

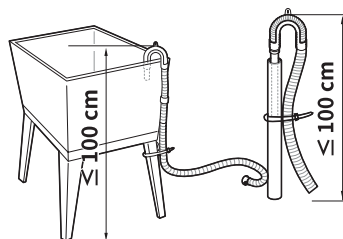
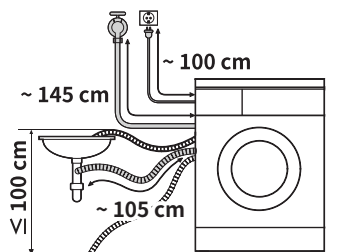

- Jeśli wąż odpływowy jest zbyt długi, nie należy wciskać go z powrotem do pralki. Spowoduje to nadmierny hałas.
- Mocując wąż odpływowy do zlewu, należy pewnie go przywiązać za pomocą sznurka.

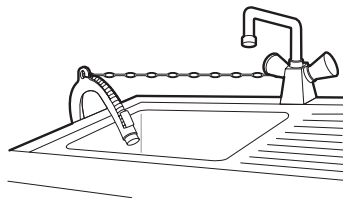

Informacje ogólne dotyczące użytkowania

Korzystanie z urządzenia

Przed pierwszym praniem należy wybrać program **Bawełna** i dodać połowę ilości detergentu. Uruchomić urządzenie bez wsadu. W ten sposób z bębna zostaną usunięte ewentualne osady i woda, które mogły dostać się do urządzenia podczas produkcji.

- 1 Posortować pranie i załadować do środka.
 - Pranie należy sortować według typu tkaniny, stopnia zabrudzenia, koloru oraz ciężaru wsadu. Otworzyć drzwi i włożyć ubrania do urządzenia.
- 2 Dodać detergent lub płyn do płukania tkanin.
 - Dodać odpowiednią ilość detergentu do szuflady zasobnika na proszek/płyn. Można dodać też wybielacz lub płyn do płukania tkanin, umieszczając je we właściwej przegródce zasobnika.
- 3 Włączyć urządzenie.
 - Nacisnąć przycisk **Źródło zasilania**, aby włączyć urządzenie.
- 4 Wybrać żądany cykl.
 - Nacisnąć wielokrotnie przycisk programatora lub przekręcić pokrętkę wyboru cyklu, aby ustawić żądany cykl.
 - Następnie wybrać temperaturę prania i prędkość wirowania. Zwrócić uwagę na wskazania dotyczące pielęgnacji na metkach ubrań.
- 5 Uruchomić cykl.
 - Nacisnąć przycisk **Start/Pauza**, aby uruchomić cykl. Bęben pralki poruszy się kilka razy bez wody w celu zważenia ciężaru wsadu. Jeśli przycisk **Start/Pauza** nie zostanie naciśnięty w ciągu **15 minut**, urządzenie wyłączy się i wszystkie ustawienia zostaną utracone.
- 6 Koniec cyklu.
 - Gdy cykl zostanie zakończony, słychać będzie melodię. Aby ograniczyć zagniecenia, należy natychmiast wyjąć ubrania z urządzenia. Wyjmując wsad, należy sprawdzić, czy w uszczelce wokół drzwi nie zakleszczyły się niewielkie elementy.

Przygotowywanie wsadu

Aby uzyskać najlepsze efekty prania, należy najpierw posortować rzeczy do wyprania, a następnie dobrać metodę prania zgodnie z symbolami na metkach.





Sortowanie prania

- Aby uzyskać możliwie najlepsze efekty prania, należy posortować ubrania według symboli na metkach dotyczących pielęgnacji, zależnie od rodzajów tkanin oraz temperatury prania, i wyprać je z dostosowaną prędkością wirowania.
- Stopień zanieczyszczenia (silne, normalne, lekkie): Podzielić ubrania ze względu na stopień zabrudzenia.
- Kolorowe (białe, jasne, ciemne): oddzielić białe tkaniny od tkanin kolorowych. Prać nowe ciemne i kolorowe ubrania oddzielnie podczas pierwszego prania.
- Kłaczki (mechacące się, zbierające kłaczki): mechacące się ubrania i ubrania zatrzymujące na sobie kłaczki należy prać osobno.

Sprawdzanie metek ubrań

Symbole na metce

Symbole służą do przekazywania informacji na temat składu tkaniny oraz instrukcji dotyczących prania.

Symbol	Rodzaj prania/tkaniny
	<ul style="list-style-type: none"> • Pranie normalne • Bawełna, tkaniny mieszane
	<ul style="list-style-type: none"> • Syntetyczne • Tkaniny syntetyczne, mieszane
	<ul style="list-style-type: none"> • Specjalne pranie delikatne • Delikatne
	<ul style="list-style-type: none"> • Tylko pranie ręczne • Wełna, jedwab
	<ul style="list-style-type: none"> • Nie prać w wodzie

UWAGA

- Kreski pod symbolami oznaczają informacje o rodzaju tkaniny oraz maksymalnym dopuszczalnym naprężeniu mechanicznym.

Sprawdzanie ubrań przed załadowaniem pralki

- Należy połączyć duże i małe rzeczy w jednym wsadzie. Najpierw należy załadować duże rzeczy.
- Duże rzeczy nie powinny stanowić więcej niż połowy wsadu. Nie należy prac pojedynczych rzeczy. Może to skutkować nierównomiernym rozłożeniem obciążenia. Należy dodać jedną lub dwie podobne rzeczy.
- Należy sprawdzić, czy wszystkie kieszenie są puste. Przedmioty takie, jak gwoździe, spinki do włosów, zapalki, długopisy, monety i klucze mogą uszkodzić zarówno pralkę, jak i ubrania.

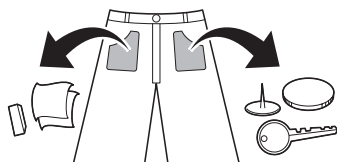

- Rzeczy delikatne (rajstopy, staniki z fiszbinami) należy prać w siatce do prania.
- Należy zamknąć wszystkie zamki błyskawiczne i haftki oraz zawiązać sznurki, aby nie zaczęły się o pozostałe ubrania.
- Aby ułatwić wywabianie zanieczyszczeń, należy wstępnie uprać zabrudzenia i plamy, wcierając w nie niewielką ilość wody z detergentem.
- Sprawdzić fałdy elastycznej uszczelki (szara) i usunąć znalezione tam przedmioty.

⚠ PRZESTROGA

- Sprawdzić, czy ubrania nie tkwią między drzwiczkami a uszczelką, ponieważ mogłyby ulec uszkodzeniu podczas prania.

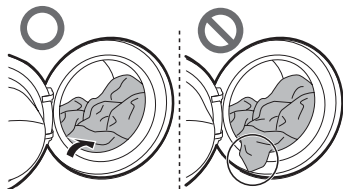

- Usunąć wszystkie rzeczy z elastycznej uszczelki, aby zapobiec uszkodzeniu ubrań i uszczelki drzwi.

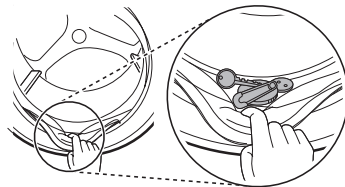

Dodawanie detergentów i płynów do płukania

Ilość detergentu





- Detergentów należy używać zgodnie z instrukcjami producenta. Należy dobierać je według typu, koloru, stopnia zabrudzenia tkaniny oraz temperatury prania.
- Jeśli tworzą się zbyt obfite mydliny, należy zmniejszyć ilość detergentu.
- Jeśli użyta zostanie zbyt duża porcja detergentu, powstanie za dużo mydlin, co źle wpłynie na skuteczność prania.
- Jeśli użyty ma zostać detergent w płynie, należy postępować zgodnie z wytycznymi producenta.
- Można wlać płyn do prania bezpośrednio do głównej szuflady na płyn/proszek, jeśli cykl prania ma zostać rozpoczęty natychmiast.
- Nie używać detergentów w płynie podczas korzystania z funkcji **Opóźnienie** lub jeśli wybrano opcję **Pranie wstępne**, ponieważ może to prowadzić do zestalenia detergentu w płynie.
- W zależności od temperatury i twardości wody, rozmiaru oraz stopnia zabrudzenia pranych rzeczy może być konieczne dostosowanie ilości detergentu. Aby uzyskać jak najlepszy efekt, należy unikać nadmiaru mydlin.
- Przed wyborem detergentu i temperatury wody należy sprawdzić informacje na metkach ubrań.
- Używać tylko odpowiednich detergentów do poszczególnych rodzajów ubrań:
 - Detergenty w płynie są często przeznaczone do zastosowań specjalnych, np. do tkanin kolorowych, wełny, ubrań delikatnych czy ciemnych.
 - Proszki do prania nadają się do wszystkich rodzajów tkanin.

- Aby uzyskać lepsze efekty prania rzeczy białych lub jasnych, należy używać proszku do prania z wybielaczem.
- Detergent zostaje wypłukany z zasobnika po rozpoczęciu cyklu prania.

UWAGA

- Nie należy dopuścić do zestalenia się detergentu. Może to doprowadzić do powstania zatorów, złego wypłukiwania oraz nieprzyjemnego zapachu.
- Pełny wsad: zgodnie z zaleceniami producenta.
- Wsad częściowy: $\frac{3}{4}$ normalnej ilości
- Wsad minimalny: $\frac{1}{2}$ pełnego wsadu

Dodawanie środka piorącego

- Detergent tylko do prania głównego ① → 
- Detergent do prania wstępnego ② i prania głównego ① →   

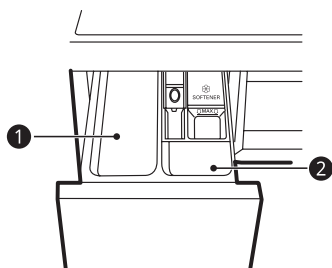

UWAGA

- Użyć odpowiedniej ilości detergentu. Za duża ilość detergentu, wybielacza lub zmiękczacza może spowodować przepełnienie zbiornika.
- Jeśli wybrano **Pranie wstępne**, zmniejszyć ilość detergentu do $\frac{1}{3}$ w przypadku prania wstępnego i do $\frac{2}{3}$ w przypadku prania głównego.

Dodawanie środka piorącego w tabletkach

Do prania odzieży można również używać środka piorącego w tabletkach.

- 1 Należy otworzyć drzwiczki i włożyć tabletki do bębna.

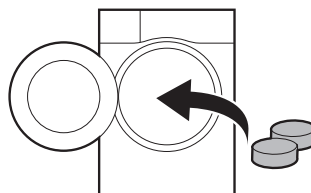

- 2 Załadować pranie do bębna i zamknąć drzwi.

UWAGA

- Nie wkładać tabletek do szuflady.

Dodawanie środka zmiękczonego tkaniny

- Nie należy przekraczać linii wyznaczającej maksymalne napełnienie. Przepełnienie zbiornika może spowodować przedwczesne uwolnienie środka zmiękczonego tkaniny, co może doprowadzić do zaplamienia ubrań. Powoli zamknąć szufladę zasobnika.

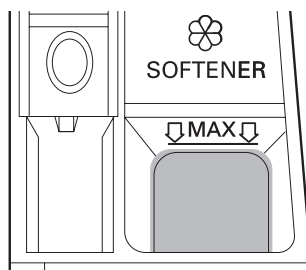

- Nie należy pozostawiać środka do zmiękczenia tkanin w szufladzie przez okres dłuższy niż 2 dni (zmiękczacze może ulec zestaleniu).
- Środek do zmiękczenia tkanin zostanie dodany automatycznie podczas ostatniego cyklu płukania.
- Nie należy otwierać szuflady, gdy do pralki doprowadzana jest woda.
- Nie wolno używać rozpuszczalników (np. benzen itp.).

UWAGA

- Nie łąć zmiękczacza do tkanin bezpośrednio na ubrania, ponieważ może to skutkować poplamieniem odzieży.

Dodawanie środka zmiękczonego wodę

Aby ograniczyć zużycie środka piorącego w miejscach o wysokiej twardości wody, można stosować środki do zmiękczenia wody, takie jak środki zapobiegające odkładaniu się kamienia.

- Najpierw dodać środek piorący, a następnie środek zmiękczący wodę. Stosować zgodnie z instrukcją na opakowaniu.

Panel sterowania

Funkcje panelu sterowania

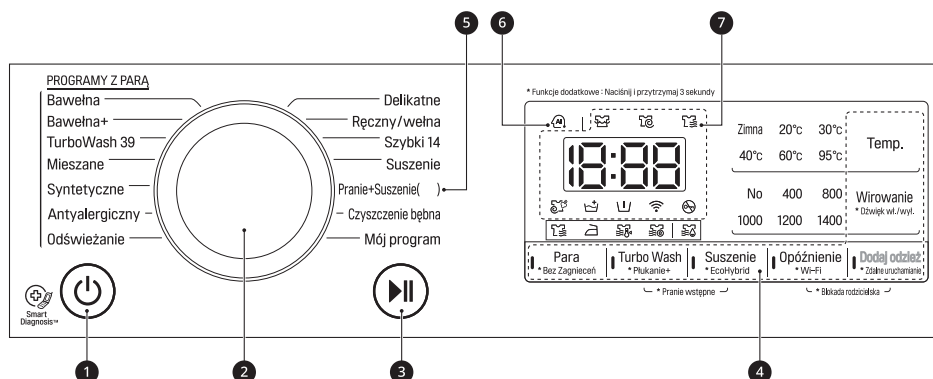

1 Przycisk Źródło zasilania

- Nacisnąć przycisk **Źródło zasilania**, aby włączyć urządzenie.

2 Pokrętko programatora

- Programy są dostępne według rodzaju prania.
- Lampka włączy się, wskazując wybrany program.

3 Przycisk Start/Pauza

- Przycisk **Start/Pauza** służy do uruchamiania oraz wstrzymywania cyklu prania.
- Jeśli wymagane jest tymczasowe zatrzymanie cyklu prania, należy nacisnąć i przytrzymać przycisk **Start/Pauza**.

4 Dodatkowe opcje i funkcje

- Dodatkowe opcje i funkcje służą do zwiększania wydajności prania. Dostępnych jest kilka dodatkowych opcji i funkcji, które można dowolnie ustawić.
- Aby skorzystać z dodatkowych funkcji, należy nacisnąć i przytrzymać odpowiedni przycisk przez 3 sekundy. Odpowiedni symbol zostanie podświetlony na wyświetlaczu.
- Informacje dotyczące korzystania z funkcji **Zdalne uruchamianie** podano w rozdziale **FUNKCJE SMART**.
- Funkcje te służą do wyboru dodatkowego programu i zostaną podświetlone po wybraniu danego programu.
 - ☼: ta ikona zaświeci się podczas wirowania po praniu parowym.
 - ☼: ta ikona zaświeci się po wybraniu liczby płukania.
 - ☼: ta ikona zaświeci się podczas intensywnego prania mocno zabrudzonych ubrań.
 - ☼: ta ikona zaświeci się, gdy urządzenie połączy się z siecią WLAN.

5 Pranie+Suszenie()

- () Wskazuje na zdolność suszenia, który różni się od modelu.

6 AI DD

- AI DD** (AI) zapewnia pożądany stopień prania i wirowania.
- (AI) zostanie aktywowana po wyborze i w trakcie trwania programów **Bawełna**, **Mieszane** i **Syntetyczne**.

7 Wyświetlacz





- Na wyświetlaczu pokazywane są ustawienia, szacowany pozostały czas, opcje i komunikaty o stanie. Po włączeniu urządzenia na wyświetlaczu zostaną wyświetlone ustawienia domyślne.
 - 18:88: po wybraniu programu wyświetlony zostanie domyślny czas wybranego programu. Domyślny czas można zmienić zgodnie z wybraną opcją.
 - : kiedy ta ikona jest podświetlona, nie można otworzyć drzwi.
 - : ta ikona zaświeci się podczas wirowania po praniu parowym.
 - : ta ikona zaświeci się podczas wirowania w celu usunięcia z niego wody.
 - : ta ikona zaświeci się podczas suszenia po zakończeniu programu prania.

Tabela programów

Program prania

Program	Bawełna	Maks. wsad	Wartość znamionowa
Opis	Zapewnia lepsze pranie dzięki połączeniu różnych ruchów bębna. Służy do szybkiego prania kolorowych ubrań (koszule, koszule nocne, piżamy itp.) i bawełny o normalnym stopniu zabrudzenia (bielizna).		
Odpowiednia temperatura	40 °C (od zimna do 95 °C)		
Maks. prędkość wirowania	1400 obr/min		

Program	Bawełna+	Maks. wsad	Wartość znamionowa
Opis	Zapewnia optymalną skuteczność prania dużych ilości ubrań przy zmniejszonym zużyciu energii. Służy do szybkiego prania kolorowych ubrań (koszule, koszule nocne, piżamy itp.) i bawełny o normalnym stopniu zabrudzenia (bielizna).		
Odpowiednia temperatura	60 °C (od zimna do 60 °C)		
Maks. prędkość wirowania	1400 obr/min		

Program	TurboWash 39	Maks. wsad	5 kg
Opis	Cały cykl zostaje ukończony w ciągu 39 minut. Służy do różnych rodzajów tkanin z wyjątkiem szczególnych typów ubrań (jedwab/tkaniny delikatne, sportowe, ciemne ubrania, wełna, pościel/zasłony). Czas trwania cyklu będzie różny w zależności od stanu dostarczania wody, wsadu i rodzaju prania.		
Odpowiednia temperatura	40 °C (od zimna do 60 °C)		
Maks. prędkość wirowania	1400 obr/min		

Program	Mieszane	Maks. wsad	4 kg
Opis	Umożliwia jednoczesne pranie różnych rodzajów tkanin. Służy do różnych rodzajów tkanin z wyjątkiem szczególnych typów ubrań (jedwab/tkaniny delikatne, sportowe, ciemne ubrania, wełna, pościel/zasłony).		
Odpowiednia temperatura	40 °C (od zimna do 60 °C)		
Maks. prędkość wirowania	1400 obr/min		

Program	Syntetyczne	Maks. wsad	4 kg
Opis	Cykl odpowiedni do prania koszul niewymagających prasowania po praniu. Służy do prania poliamidu, akrylu, poliestru.		
Odpowiednia temperatura	40 °C (od zimna do 60 °C)		
Maks. prędkość wirowania	1400 obr/min		

Program	Antyalergiczny	Maks. wsad	4 kg
Opis	Pomaga usunąć alergeny, takie jak roztocza domowe, pyłki i sierść. Stosować do prania bawełny, białizny, poszewek na poduszki, prześcieradeł i ubrańek dziecięcych.		
Odpowiednia temperatura	60 °C		
Maks. prędkość wirowania	1400 obr/min		

Program	Odświeżanie	Maks. wsad	3 rzeczy
Opis	Służy do usuwania zagnieciań za pomocą pary w ciągu 20 minut. Odzież może być mokra. Wysuszone ubrania można założyć po odwieszeniu ich na 10-30 minut w celu ostygnięcia. Stosować do suszenia koszul i bluzek z domieszką bawełny i poliestru.		
Odpowiednia temperatura	-		
Maks. prędkość wirowania	-		

Program	Delikatne	Maks. wsad	3 kg
Opis	Odpowiedni do prania delikatnej odzieży np. białizny, bluzek itp.		
Odpowiednia temperatura	20 °C (od zimna do 40 °C)		
Maks. prędkość wirowania	800 obr/min		

Program	Ręczny/wełna	Maks. wsad	2 kg
Opis	Do prania delikatnej odzieży, którą należy prać ręcznie lub w pralce, np. wełnianych ubrań, białizny, sukienek itp. (Używać detergentu do prania odzieży wełnianej w pralce). Przeznaczony do prania wełny, jedwabiu, odzieży pranej ręcznie oraz delikatnych ubrań, które łatwo uszkodzić.		
Odpowiednia temperatura	30 °C (od zimna do 40 °C)		
Maks. prędkość wirowania	800 obr/min		

Program	Szybki 14	Maks. wsad	2 kg
Opis	Zapewnia szybkie pranie niewielkich ilości lub lekko zabrudzonych ubrań.		
Odpowiednia temperatura	20 °C (od 20 °C do 40 °C)		
Maks. prędkość wirowania	1400 obr/min		

Program	Suszenie	Maks. wsad	Wartość znamionowa (Suszenie)
Opis	W większości przypadków używa automatycznych programów do suszenia. W przypadku większości procesów suszenia należy się upewnić, że wszystkie ubrania wykonane są z podobnych tkanin i mają podobną grubość.		
Odpowiednia temperatura	-		
Maks. prędkość wirowania	1400 obr/min		

Program	Pranie+Suszenie	Maks. wsad	Wartość znamionowa (Suszenie)
Opis	Nieprzerwany proces prania i suszenia, w tym samym cyklu. Włóż niewielką ilość prania, którą można wysuszyć.		
Odpowiednia temperatura	40 °C (od zimna do 95 °C)		
Maks. prędkość wirowania	1400 obr/min		

Program	Czyszczenie bębna
Opis	Jest to specjalna funkcja do czyszczenia wnętrza urządzenia.

Program	Mój program	Maks. wsad	1 rzecz
Opis	Mój program umożliwia pobranie za pomocą smartfonu nowych, specjalnych programów prania do pralki. Domyślny program jest zapisany w programie Płukanie + Wirowanie .		
Odpowiednia temperatura	-		
Maks. prędkość wirowania	1400 obr/min		

UWAGA

- Wybrać odpowiednią temperaturę prania i szybkość wirowania dla wymaganych programów.
- Podczas prania zawsze zwracać uwagę na wskazania dotyczące pielęgnacji na metkach ubrań.
- Rzeczywista maksymalna prędkość wirowania może się różnić w zależności od modelu, programu i wsadu.

Program suszenia

Program	Normalne 
Opis	Skraca czas suszenia i zmniejsza zużycie energii podczas cyklu suszenia bawełny. Stosować do tkanin bawełnianych lub lnianych, takich jak bawełniane ręczniki, t-shirty.
Maks. wsad	Wartość znamionowa

Program	Prasowanie 
Opis	Nadaje się do prasowania – ułatwia prasowanie wilgotnych ubrań. Stosować do tkanin bawełnianych lub lnianych, które są gotowe do prasowania pod koniec programu.
Maks. wsad	Wartość znamionowa

Program	Low Temp. 
Opis	Nadaje się do prasowania w niskich temperaturach, co gwarantuje mniejsze uszkodzenia ubrań. Stosować do tekstyliów łatwych w pielęgnacji, tkanin syntetycznych.
Maks. wsad	3,5 kg

Program	Normalne Eco 
Opis	Odpowiedni do programu suszenia energooszczędnego. Stosować do tkanin bawełnianych lub lnianych, takich jak bawełniane ręczniki, t-shirty.
Maks. wsad	Wartość znamionowa

Program	Suszenie czasowe 30 min.	Suszenie czasowe 60 min.	Suszenie czasowe 120 min.
Opis	Możliwa jest zmiana czasu suszenia w zależności od maksymalnego wsadu.		
Maks. wsad	1 kg	2 kg	4 kg

Ustawić program „Pranie : **Bawełna+**, 60°C, 1400 RPM” oraz „Suszenie : **Normalne Eco** ()”, aby wykonać test zgodnie z normą EN50229.

UWAGA

- Należy wybrać najwyższą dostępną prędkość wirowania programu prania, aby zagwarantować wysuszenie ubrań.
- W przypadkach, gdy ilość rzeczy przeznaczonych do prania i suszenia w jednym programie nie przekracza maksymalnej dopuszczalnej dla tego programu wagi, zalecane jest pranie i suszenie w nieprzerwanym cyklu.

Opcje dodatkowe

Program	Para	Bez Zagnieceń	Turbo Wash	Płukanie+	Suszenie	EcoHybrid	Dodaj odzież	Pranie wstępne
Bawełna	●	●	●	●	●	●	●	●
Bawełna+	●	●	●	●	●	●	●	●
TurboWash 39	●	●	●*	●	●	●	●	●
Mieszane	●	●	●	●	●	●	●	●
Syntetyczne	●	●	●	●	●	●	●	●
Antyalergiczny	●*			●	●	●	●	
Odświeżanie	●*							
Delikatne			●	●			●	
Ręczny/wełna				●			●	
Szybki 14			●*	●	●	●	●	
Suszenie					●*	●	●	
Pranie+Suszenie	●			●	●*	●	●	●
Czyszczenie bębna								

* Ta opcja jest automatycznie umieszczana w programie i nie można jej anulować.

Dodatkowe opcje i funkcje

* Ta funkcja jest dostępna tylko w wybranych modelach.

Za pomocą dodatkowych opcji i funkcji można wprowadzić niestandardowe ustawienia programów.

Para

Ta funkcja zwiększa skuteczność prania. Opcja ta jest energooszczędna.

- 1 Nacisnąć przycisk **Źródło zasilania**.
- 2 Wybrać program prania.
- 3 Nacisnąć przycisk **Para**.
- 4 Nacisnąć przycisk **Start/Pauza**.

Bez Zagnieciań

Ta opcja służy do ograniczenia zagnieciań przez zastosowanie pary po wirowaniu.

- 1 Nacisnąć przycisk **Źródło zasilania**.
- 2 Wybrać program prania.
- 3 Nacisnąć przycisk **Bez Zagnieciań** i przytrzymać przez 3 sekundy.
- 4 Nacisnąć przycisk **Start/Pauza**.

Turbo Wash

Ta opcja służy do przeprowadzenia prania w mniej niż godzinę, co pozwala zaoszczędzić wodę i energię.

- 1 Nacisnąć przycisk **Źródło zasilania**.
- 2 Wybrać program prania.
- 3 Nacisnąć przycisk **Turbo Wash**.
- 4 Nacisnąć przycisk **Start/Pauza**.

Płukanie



Za pomocą tej opcji można wybrać liczbę płukań, naciskając przycisk **Płukanie+**. Ta opcja jest zalecana użytkownikom uczulonym na detergenty.

Płukanie+

Ta opcja służy do dodania jednego płukania.

Suszenie

Do suszenia większości wsadów należy korzystać z programów automatycznych. Elektroniczne czujniki mierzą temperaturę odprowadzanego powietrza, zwiększając lub zmniejszając temperaturę suszenia, co zapewnia szybszy czas reakcji i ściślejszą kontrolę temperatury.

- Zimna woda z kranu należy pozostawić w trakcie cyklu suszenia.
- Wybór automatycznego procesu od prania do suszenia w pralce jest prosty.
- W przypadku większości procesów suszenia należy się upewnić, że wszystkie ubrania wykonane są z podobnych tkanin i mają podobną grubość.
- Nie należy przeładowywać pralki przez załadowanie zbyt wielu ubrań do bębna. Ubrania muszą swobodnie poruszać się w bębnie.
- Jeśli drzwi zostaną otwarte, a wsad zostanie wyjęty przed zakończeniem cyklu prania, należy pamiętać o naciśnięciu przycisku **Start/Pauza**.
- Naciskając przycisk **Suszenie**, można wybrać programy: **Normalne-czasowe (30-60-120)-Prasowanie-Low Temp.-Normalne Eco**.
- Program suszenia może trwać do 7 godzin.
- Podane czasy suszenia służą jako pomoc dla użytkownika ustawiającego ręczne suszenie.
- Po zakończeniu suszenia wyświetli się komunikat   oznaczające zmniejszenie zagnieciań. Program suszenia jest już zakończony. Naciśnij dowolny przycisk i wyjmij ubrania. Jeśli nie naciśniesz przycisku **Start/Pauza**, program zakończy się po około 4 godzinach.

Artykuły wełniane

Nie należy suszyć bębnowo wełny. Takie artykuły należy rozłożyć do wyschnięcia, nadając im ich oryginalny kształt.

Materiały tkane i dziewiarskie

Niektóre tkane i dziewiarskie materiały mogą się skurczyć. Stopień skurczenia zależy od ich jakości.

Takie materiały należy rozciągnąć natychmiast po wysuszeniu.

Plisowane i syntetyczne

Pralki nie należy przepelniać.

Plisowane materiały należy wyjąć z pralki natychmiast po tym, jak pralka zatrzyma pracę, aby rozpocząć proces redukcji zagnieceń.

Ubranka dziecięce i koszule nocne

Zawsze należy sprawdzać instrukcje podane przez producenta.

Guma i plastik

Suszeniu nie należy poddawać żadnych artykułów zawierających elementy gumowe lub plastikowe, jak:

- Fartuszki, śliniaczki, pokrowce na foteliki
- Zasłony i obrusy
- Maty kąpielowe

Włókno szklane

W pralce nie należy suszyć artykułów z włókna szklanego. Cząsteczki szklane pozostałe w pralce mogą przedostać się na ubrania i spowodować podrażnienie skóry.

UWAGA

- Po wyłączeniu pralki podczas programu suszenia pracę silnika wentylatora suszenia można zachować przez 60 sekund.
- Należy uważać podczas wyciągania ubrań z pralki, ponieważ rzeczy lub pralka mogą być gorące.
- Szacowany czas schnięcia zależy od rzeczywistego czasu suszenia podczas cyklu automatycznym. Rodzaj tkaniny, wielkość obciążenia, a wybrany suchość wpływać na czas schnięcia.
- Jeśli wybrane zostanie tylko suszenie, wirowanie uruchomi się automatycznie w celu zaoszczędzenia energii.

EcoHybrid

Ta opcja służy do suszenia bez użycia wody dzięki wykorzystaniu zjawiska kondensacji.

- 1 Nacisnąć przycisk **Źródło zasilania**.
- 2 Wybierz program suszenia.
- 3 Nacisnąć przycisk **EcoHybrid** i przytrzymać przez 3 sekundy.
- 4 Nacisnąć przycisk **Start/Pauza**.

UWAGA

- Tę funkcję można aktywować podczas korzystania z programu **Normalne** lub **Prasowanie**.

Opóźnienie

Ta funkcja służy do automatycznego rozpoczęcia i zakończenia pracy urządzenia po upływie określonego czasu.

- 1 Nacisnąć przycisk **Źródło zasilania**.
- 2 Wybrać program prania.
- 3 Nacisnąć przycisk **Opóźnienie** w celu ustawienia pożądanego czasu.
- 4 Nacisnąć przycisk **Start/Pauza**.

UWAGA

- Opóźnienie to czas do zakończenia programu, a nie do jego rozpoczęcia. Faktyczny czas pracy zależy do temperatury wody, wsadu oraz innych czynników.
- Aby anulować tę funkcję, należy nacisnąć przycisk **Źródło zasilania**.
- W przypadku tej funkcji należy unikać stosowania płynnych detergentów.

Wi-Fi

Po nawiązaniu połączenia z siecią WLAN na panelu sterowania wyświetli się ikona **Wi-Fi**.

Dodaj odzież

Ta opcja umożliwia dodanie lub usunięcie rzeczy z wsadu po rozpoczęciu programu prania.

- 1 Nacisnąć przycisk **Dodaj odzież**, gdy dioda LED jest włączona.
- 2 Otworzyć drzwi, kiedy się odblokują.
- 3 Dodać lub wyjąć pranie.
- 4 Zamknąć drzwi i nacisnąć przycisk **Start/Pauza**.

Pranie wstępne

Ta opcja służy do prania mocno zabrudzonego prania.

- 1 Nacisnąć przycisk **Źródło zasilania**.
- 2 Wybrać program prania.
- 3 Nacisnąć przyciski **Turbo Wash** oraz **Suszenie** i przytrzymać przez 3 sekundy.
- 4 Nacisnąć przycisk **Start/Pauza**.

Blokada rodzicielska

Należy wybrać tę funkcję w celu zablokowania sterowania pralki. Funkcja ta uniemożliwia zmianę cykli i parametrów prania przez dzieci.

UWAGA

- Po aktywowaniu funkcji wszystkie przyciski zostaną zablokowane z wyjątkiem przycisku **Źródło zasilania**.
- Gdy włączona jest funkcja blokady rodzicielskiej i zablokowane są wszystkie przyciski, podczas prania na wyświetlaczu pojawia się na zmianę ikona  oraz pozostały czas.
- Wyłączenie zasilania nie spowoduje dezaktywacji tej funkcji. Aby uzyskać dostęp do pozostałych funkcji, należy dezaktywować tę funkcję.

Blokowanie panelu sterowania

- 1 Włączyć zasilanie.
- 2 Nacisnąć i przytrzymać przyciski **Opóźnienie** oraz **Dodaj odzież** przez 3 sekundy.
 - Rozlegnie się sygnał dźwiękowy, a na wyświetlaczu pojawi się ikona .

Odblokowanie panelu sterowania

- 1 Włączyć zasilanie.
- 2 Nacisnąć i przytrzymać przyciski **Opóźnienie** oraz **Dodaj odzież** przez 3 sekundy, aby dezaktywować tę funkcję.

Temp.

Ta opcja służy do ustawiania temperatury prania i płukania dla wybranego programu. Naciskać przycisk aż do podświetlenia pożądanego ustawienia. Do wszystkich etapów płukania wykorzystywana jest zimna woda z kranu.

- Dobrać temperaturę wody odpowiednią do rodzaju prania. Dla osiągnięcia najlepszych rezultatów należy kierować się informacjami umieszczonymi na metkach tekstyliów.

Wirowanie

Ta opcja służy do zmiany mocy wirowania. Naciskać przycisk **Wirowanie** w celu zmiany prędkości wirowania.

- 1 Nacisnąć przycisk **Źródło zasilania**.
- 2 Wybrać program prania.
- 3 Nacisnąć przycisk **Wirowanie** w celu wyboru prędkości wirowania.
- 4 Nacisnąć przycisk **Start/Pauza**.

UWAGA

- Nawet jeśli wybrana zostanie opcja **Nie**, bęben będzie się krótko obracał, aby osuszyć pranie.

Dźwięk wł./wyl.

Ta funkcja działa tylko podczas pracy urządzenia.

- Nacisnąć i przytrzymać przez 3 sekundy przycisk **Wirowanie**, aby ustawić tę funkcję.

UWAGA

- Po skonfigurowaniu tej funkcji ustawienie zostaje zapisane i pozostaje zapamiętane nawet po wyłączeniu zasilania.
- Aby wyłączyć dźwięk, należy po prostu wykonać całą procedurę ponownie.

Korzystanie z aplikacji LG SmartThinQ

Ta funkcja jest dostępna tylko dla modeli posiadających oznaczenie  lub .

Przed użyciem aplikacji LG SmartThinQ

- 1 Sprawdzić odległość między urządzeniem a routerem sieci bezprzewodowej (siecią WLAN).
 - Jeżeli odległość między urządzeniem a routerem sieci bezprzewodowej jest zbyt duża, siła sygnału będzie słabsza. Rejestracja może trwać dłużej lub instalacja może się nie powieść.
- 2 Wyłączyć na smartfonie ustawienie **Dane mobilne** lub **Dane sieci kom.**

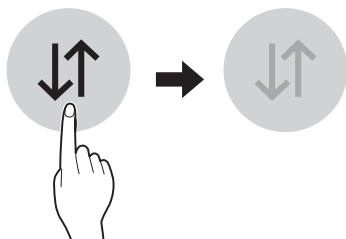

- 3 Połączyć smartfon z routerem sieci bezprzewodowej

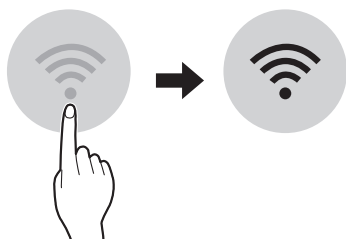

UWAGA

- Aby sprawdzić połączenie WLAN, sprawdzić, czy ikona **Wi-Fi**  na panelu sterowania świeci.
- Urządzenie obsługuje wyłącznie sieci **Wi-Fi 2,4 GHz**. Aby sprawdzić częstotliwość sieci, należy skontaktować się z dostawcą usług internetowych lub zajrzeć do instrukcji obsługi routera sieci bezprzewodowej.
- **LG SmartThinQ** nie ponosi odpowiedzialności za jakiegokolwiek problemy z połączeniem sieciowym, usterki, awarie lub błędy spowodowane przez nieprawidłowe połączenie sieciowe.
- Jeśli urządzenie nie może nawiązać połączenia z siecią **Wi-Fi**, może znajdować się w zbyt dużej odległości od routera. Aby poprawić siłę sygnału sieci **Wi-Fi**, należy zakupić wzmacniacz sygnału sieci **Wi-Fi**.
- Inne urządzenia w sieci domowej mogą przerwać połączenie z siecią **Wi-Fi** lub powodować jego zakłócenia.
- W zależności od dostawcy usług internetowych połączenie sieciowe może nie działać prawidłowo.
- Inne urządzenia połączone z siecią bezprzewodową mogą obniżyć jej szybkość.
- Nie można zarejestrować urządzenia z powodu problemów z transmisją sygnału bezprzewodowego. Odłączyć urządzenie i odczekać około minuty przed ponowną próbą.
- Jeżeli w routerze sieci bezprzewodowej jest włączona zaporą sieciowa, wyłączyć zaporę lub dodać do niej wyjątek.
- Nazwa sieci bezprzewodowej (SSID) może zawierać litery alfabetu języka angielskiego oraz cyfry (nie należy stosować znaków specjalnych).
- Interfejs smartfonu może się różnić w zależności od systemu operacyjnego oraz producenta.
- Jeśli protokół zabezpieczeń ustawiony w routerze to **WEP**, skonfigurowanie połączenia sieciowego może nie powieść się. Należy zmienić protokół na inny (zalecamy **WPA2**.) i ponowić rejestrację produktu.

Instalowanie LG SmartThinQ

Należy wyszukać aplikację **LG SmartThinQ** w sklepie Google Play lub Apple App Store na smartfonie. Postępować zgodnie z instrukcjami, aby pobrać i zainstalować aplikację.

Funkcja Wi-Fi

Komunikacja z urządzeniem za pomocą smartfonu oraz wygodnych i zaawansowanych funkcji.

Cykl pralki (Zdalne uruchamianie, Mój program)

Wybierz lub pobierz preferowany cykl i steruj nim zdalnie.

Wskaźnik Czyszczenie bębna

Ta funkcja pokazuje, za ile cykli będzie trzeba użyć funkcji **Czyszczenie bębna**.

Wskaźnik zużycia energii

Ta funkcja służy do sprawdzenia, ile energii zużyto podczas ostatnio używanych cykli oraz jaka jest miesięczna średnia.

Smart Diagnosis

Ta funkcja podaje informacje przydatne w diagnostowaniu i rozwiązywaniu problemów z urządzeniem w oparciu o wzorzec użytkownika.

Ustawienia

Dostępne są różne funkcje.

Alarm

Ta funkcja służy do przesyłania powiadomień o stanie urządzenia do użytkownika. Powiadomienia są wysyłane nawet, jeśli aplikacja **LG SmartThinQ** jest wyłączona.

UWAGA

- Jeśli zmieniono ustawienia routera sieci bezprzewodowej, dostawcę usług internetowych lub hasło, należy usunąć zarejestrowane urządzenie z aplikacji **LG SmartThinQ** i zarejestrować je ponownie.
- Aplikacja może być modyfikowana w celu poprawy wydajności urządzenia bez uprzedniego powiadomienia.
- Funkcje mogą się różnić w zależności od modelu.

Zdalne sterowanie urządzeniem

Zdalne uruchamianie

Urządzeniem można sterować zdalnie za pomocą smartfonu. Można też obserwować przebieg cyklu, aby dowiedzieć się, ile czasu zostało do jego zakończenia.

Korzystanie z funkcji

- 1 Nacisnąć przycisk **Źródło zasilania**.
- 2 Włożyć pranie do bębna pralki.
- 3 Nacisnąć i przytrzymać przycisk **Zdalne uruchamianie** przez 3 sekundy, aby aktywować tę funkcję.
- 4 Uruchomić cykl za pomocą aplikacji **LG SmartThinQ** na smartfonie.

UWAGA

- Po aktywowaniu funkcji można uruchomić cykl za pośrednictwem aplikacji **LG SmartThinQ** na smartfonie. Jeśli cykl nie został uruchomiony, urządzenie będzie czekać na uruchomienie cyklu aż do zdalnego wyłączenia urządzenia za pośrednictwem aplikacji lub dezaktywacji funkcji.
- Po włączeniu funkcji drzwi pralki zostają automatycznie zablokowane.

Dezaktywacja funkcji

Kiedy funkcja jest aktywowana, nacisnąć i przytrzymać przycisk **Zdalne uruchamianie** przez 3 sekundy w celu dezaktywacji funkcji. Funkcję tę należy wyłączyć, aby móc ręcznie sterować urządzeniem.

Mój program

Ta funkcja umożliwia pobranie nowego, specjalnego cyklu, który nie został zawarty w podstawowym zestawie cykli urządzenia.

Na poprawnie zarejestrowane urządzenia można pobrać jeden z wielu specjalnych cykli opracowanych dla danego urządzenia.

Na urządzeniu może być przechowywany tylko jeden cykl jednocześnie.

Pobrany cykl jest przechowywany na urządzeniu aż do pobrania następnego.

Pobór mocy w trybie gotowości

Pobór mocy w trybie gotowości	0,5 W
Pobór mocy w trybie gotowości sieciowej	2,0 W
Czas, po upływie którego funkcja zarządzania energią lub podobna funkcja automatycznie przełącza urządzenie w tryb gotowości lub wyłączenia albo w stan zapewniający tryb gotowości przy podłączeniu do sieci	20 min.

Informacja dotycząca oprogramowania open source

Zawarty w tym produkcie kod źródłowy podlegający licencjom GPL, LGPL, MPL i innym licencjom open source można pobrać ze strony internetowej <http://opensource.lge.com>.

Oprócz kodu źródłowego ze strony można pobrać warunki wszystkich wymienionych licencji, zastrzeżenia gwarancyjne i informacje o prawach autorskich.

Firma LG Electronics oferuje także dostarczenie kodu źródłowego typu open source na płycie CD-ROM za kwotę pokrywającą koszty dystrybucji (koszty nośnika, transportu i obsługi) po przesłaniu prośby na adres opensource@lge.com. Oferta ta obowiązuje przez okres trzech (3) lat po zakupie produktu. Oferta ta obowiązuje dla każdego, kto otrzymał niniejszą informację.

Korzystanie z funkcji Smart Diagnosis

Ta funkcja jest dostępna tylko w modelach oznaczonych symbolem  lub .

Korzystanie z funkcji Smart Diagnosis przez Centrum Obsługi Klienta

Z funkcji tej należy skorzystać, jeśli potrzebna jest precyzyjna diagnostyka centrum obsługi klienta LG Electronics w przypadku wystąpienia awarii lub nieprawidłowego działania produktu. Z funkcji należy korzystać wyłącznie w celu kontaktowania się z przedstawicielem serwisu, a nie podczas normalnej obsługi urządzenia.

- 1 Nacisnąć przycisk **Źródło zasilania**, aby włączyć urządzenie. Nie naciskać żadnych innych przycisków.
- 2 Po odpowiedniej instrukcji z centrum telefonicznego należy umieścić mikrofon telefonu w pobliżu ikony **Smart Diagnosis**.

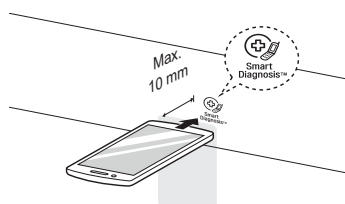

- 3 Nacisnąć i przytrzymać przycisk **Temp.** przez 3 sekundy.
- 4 Nie odsuwać telefonu, dopóki trwa transmisja tonowa. Wyświetlany jest czas pozostały do końca transferu danych.
 - Aby uzyskać najlepsze rezultaty, nie należy poruszać telefonem podczas tonowego przesyłu danych.
 - Jeśli pracownik centrum telefonicznego nie będzie w stanie odebrać dokładnego zapisu, użytkownik może zostać poproszony o ponowne przesłanie danych.

- 5** Po zakończeniu odliczania i emisji tonów należy podjąć przerwana rozmowę z pracownikiem centrum telefonicznego, który może już udzielić pomocy na podstawie danych przesłanych do analizy.

UWAGA

- Działanie funkcji zależy od jakości lokalnego połączenia telefonicznego.
- Połączenie i zależna od niego jakość usługi będą lepsze w przypadku korzystania z telefonu stacjonarnego.
- Zła jakość transmisji danych z powodu niskiej jakości połączenia telefonicznego może uniemożliwić odpowiednią realizację usługi diagnostycznej.

! OSTRZEŻENIE

- Przed przystąpieniem do czyszczenia urządzenia należy je odłączyć od zasilania, aby zapobiec porażeniu prądem. Zaniechanie może doprowadzić do poważnych obrażeń, pożaru, porażenia prądem oraz śmierci.
- Do czyszczenia urządzenia nie wolno używać żrących substancji chemicznych, substancji ściernych ani rozpuszczalników. Mogą one uszkodzić zewnętrzną warstwę pralki.

Czyszczenie urządzenia po każdym praniu

Pielęgnacja po praniu

- Po zakończeniu cyklu prania należy wytrzeć wilgoć z drzwi i ich uszczelki.
- Drzwi należy pozostawić lekko uchylone, żeby umożliwić wyschnięcie bębna.
- Wytrzeć urządzenie suchą szmatką, usuwając z niego wilgoć.

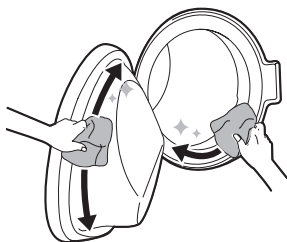

! OSTRZEŻENIE

- Pozostawić otwarte drzwi, aby wnętrze bębna wyschło, tylko wtedy, gdy zachowane są zasady bezpieczeństwa a dzieci są nadzorowane.

Czyszczenie elementów zewnętrznych

Właściwa pielęgnacja urządzenia może wydłużyć jego okres eksploatacji.

Elementy zewnętrzne

Natychmiast wytrzeć rozlane płyny. Wycierać za pomocą zwilżonej szmatki.

Drzwi

Umyć elementy zewnętrzne i wewnętrzne za pomocą zwilżonej szmatki, a następnie osuszyć miękką szmatką.

! OSTRZEŻENIE

- Nie należy podejmować prób demontażu jakichkolwiek paneli ani samego urządzenia. Do obsługi panelu sterowania nie należy używać żadnych ostrych przedmiotów.

Czyszczenie elementów wewnętrznych

- Obszar wokół otworu drzwiowego i szyby drzwi należy wycierać ręcznikiem lub miękką szmatką.
- Pranie należy wyjmować z urządzenia niezwłocznie po zakończeniu cyklu. Pozostawienie wilgotnego wsadu w urządzeniu może spowodować zagniecenia, zafarbowanie i nieprzyjemny zapach.

Okresowe czyszczenie urządzenia

Czyszczenie bębna

Ta funkcja służy do czyszczenia wnętrza urządzenia.

W ramach tego programu stosuje się wyższą poziom wody i wyższą prędkość wirowania. Należy uruchamiać tę funkcję raz w miesiącu (lub częściej, jeśli to konieczne), aby usunąć osad pochodzący z detergentu i inne pozostałości.

- 1 Wyjąć z pralki wszystkie ubrania i przedmioty, a następnie zamknąć drzwi.
- 2 Wysunąć szufladę zasobnika i dodać proszek do usuwania kamienia do głównej przegrody.
 - Włożyć tabletki do bębna.
- 3 Powoli zamknąć szufladę zasobnika.

4 Włączyć zasilanie, a następnie wybrać funkcję **Czyszczenie bębna**.

- Na wyświetlaczu pojawi się komunikat: cL.

5 Nacisnąć przycisk **Start/Pauza**.

6 Po zakończeniu programu pozostawić drzwi otwarte, aby otwór drzwiowy, uszczelka i szyba drzwi mogły wyschnąć.

! PRZESTROGA

- Pozostawić otwarte drzwi, aby wnętrze bębna wyschło, tylko wtedy, gdy zachowane są zasady bezpieczeństwa a dzieci są nadzorowane.

Czyszczenie filtra wlotu wody

Filtr wlotu wody zatrzymuje wapń oraz niewielkie obiekty, które mogą znajdować się w wodzie dostarczanej do urządzenia.

Filtr wlotu wody należy regularnie czyścić.

UWAGA

- Jeśli urządzenie nie będzie używane przez dłuższy czas (np. podczas wakacji), należy zamknąć kran doprowadzający wodę, zwłaszcza jeśli w podłodze w pobliżu urządzenia nie ma kratki ściekowej (studzienki).
- Komunikat !E pojawi się na wyświetlaczu panelu sterowania w przypadku braku dopływu wody do szuflady na proszek/płyn.
- Jeśli woda jest bardzo twarda lub zawiera śladowe ilości wapnia, filtr na wlocie wody może ulec zatkaniu.

1 Należy zakręcić kran i odkręcić wąż doprowadzający wodę.

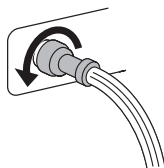

2 Wyciągnąć filtr za pomocą szczoteczki do zębów o średniej twardości włosia.

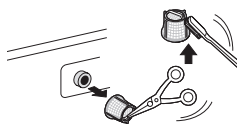

Czyszczenie filtra pompy odpływowej

W filtrze odpływowym zbierają się nitki i niewielkie przedmioty pochodzące z pranej odzieży. Należy regularnie sprawdzać czystość filtra, aby zapewnić bezproblemowe działanie urządzenia.

Przed przystąpieniem do czyszczenia filtra pompy odpływowej należy poczekać, aż woda ostygnie. Drzwi otwierać w sytuacji awaryjnej lub aby przeprowadzić opróżnienie awaryjne.

- 1 Odkręcić urządzenie od sieci.
- 2 Otworzyć zaślepkę i wyciągnąć wąż.

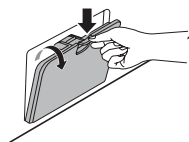

- 3 Odkręcić korek spustowy ❶, a następnie spuścić wodę. Powoli odkręcić filtr pompy odpływowej ❷, aby spuścić wodę i usunąć małe przedmioty.

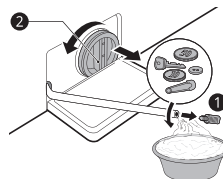

- 4 Po wyczyszczeniu filtra pompy odpływowej należy go wyjąć i włożyć korek spustowy.
- 5 Zamknąć zaślepkę.

! PRZESTROGA

- Należy zachować ostrożność przy odprowadzaniu wody, ponieważ może ona być gorąca.
- Raz w miesiącu (lub w razie potrzeby częściej) należy uruchamiać program Czyszczenie bębna, aby usunąć nadmiar detergentów i inne pozostałości.

- 3 Do oczyszczenia wnętrza na szufladę należy używać szmatki lub niewielkiej, niemetalowej szczotki.
 - Należy usunąć cały osad z górnej i dolnej części wnętrza.
- 4 Zetrzeć wilgoć z wnętrza za pomocą miękkiej szmatki lub ręcznika.
- 5 Ponownie włożyć elementy szuflady do właściwych komór i włożyć szufladę do pralki.

Czyszczenie szuflady zasobnika

Detergenty i płyny do płukania tkanin mogą odkładać się w szufladzie zasobnika. Raz lub dwa razy w miesiącu należy wyjąć szufladę wraz z jej elementami aby sprawdzić, czy znajduje się na nich osad z detergentów lub płynów do płukania tkanin.

- 1 Wyjąć szufladę zasobnika, wysuwając ją do momentu zablokowania.
 - Wyjąć szufladę, naciskając jednocześnie przycisk zwalniający.

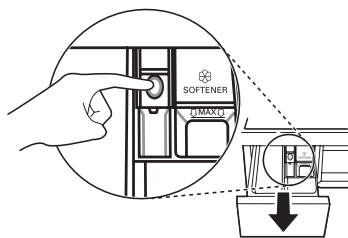

- 2 Usunąć osad pochodzący z detergentu i płynu do płukania.
 - Przepłukać wkład i szufladę ciepłą wodą, aby usunąć osad pochodzący z detergentu i płynu do płukania. Do czyszczenia szuflady zasobnika należy używać wyłącznie wody. Osuszyć wkłady oraz szufladę za pomocą miękkiej ściereki lub ręcznika.

W trakcie pracy urządzenia może dochodzić do błędów i awarii. W poniższych tabelach opisano możliwe przyczyny oraz uwagi dotyczące usuwania komunikatów o błędach i awarii.

Zanim zadzwonisz do centrum serwisowego

Większość problemów można rozwiązać samodzielnie, oszczędzając tym samym czas i pieniądze, ponieważ nie ma potrzeby dzwonić do centrum serwisowego LG Electronics. W rozwiązywaniu problemów pomocna powinna być poniższa tabela.

Komunikaty o błędach

Urządzenie wyposażone jest w automatyczny system monitorowania błędów wykrywający i diagnozujący problemy we wczesnym stadium. Jeśli urządzenie działa nieprawidłowo lub nie działa wcale, przed kontaktem telefonicznym z centrum serwisowym LG Electronics należy sprawdzić poniższe informacje.

Objawy	Możliwa przyczyna i rozwiązanie
IE BŁĄD WLOTU	Zaopatrzenie w wodę nie jest w tym miejscu odpowiednie. Woda nie wpływa do urządzenia lub wpływa powoli. <ul style="list-style-type: none"> Sprawdzić inny kran w domu.
	Kran doprowadzający wodę nie jest całkowicie otwarty. Woda nie wpływa do urządzenia lub wpływa powoli. <ul style="list-style-type: none"> Całkowicie otworzyć kran.
	Wąż (lub węże) doprowadzający wodę jest zagięty. <ul style="list-style-type: none"> Wyprostować wąż albo ponownie zainstalować wąż doprowadzający wodę.
	Filtr węża (węży) doprowadzającego wodę jest niedrożny. <ul style="list-style-type: none"> Sprawdzić i wyczyścić filtr węża doprowadzającego wodę.
	Jeśli nastąpi wyciek wody z węża doprowadzającego wodę, wskaźnik zaświeci się na czerwono. <ul style="list-style-type: none"> Wymienić wąż wyposażony w zabezpieczenie „aqua stop”.
DE BŁĄD ODPLYWU WODY	Wąż odpływowy jest zagięty lub niedrożny. Woda nie wypływa z urządzenia lub wypływa powoli. <ul style="list-style-type: none"> Przeczyścić i wyprostować wąż odpływowy.
	Filtr odpływowy jest niedrożny. <ul style="list-style-type: none"> Sprawdzić i wyczyścić filtr odpływowy.
LE BŁĄD NIEWYWAŻENIA	Urządzenie jest wyposażone w system wykrywający i korygujący niewyważenie. <ul style="list-style-type: none"> Pranie może być zbyt mokre po zakończeniu cyklu. Należy zmienić rozłożenie wsadu, aby wirowanie odbywało się prawidłowo. Zamknąć drzwi i nacisnąć przycisk Start/Pauza. Rozpoczęcie wirowania może nastąpić po kilku chwilach. Aby rozpocząć wirowanie, drzwi muszą zostać zablokowane.
	Obciążenie jest zbyt małe. System może zatrzymać wirowanie lub przerwać cykl, jeśli załadowane są pojedyncze ciężkie rzeczy (na przykład dywanik łazienkowy, szlafrok itp.). <ul style="list-style-type: none"> Dodać do prania 1 lub 2 podobne albo mniejsze rzeczy, aby zrównoważyć obciążenie. Zamknąć drzwiczki i nacisnąć przycisk Start/Pauza. Zanim urządzenie zacznie pracować, może upłynąć kilka chwil. Drzwi muszą zostać zablokowane, zanim rozpocznie się wirowanie.

Objawy	Możliwa przyczyna i rozwiązanie
dE dE1 dE2 dE4 BŁĄD DRZWI	Usterka czujnika drzwi. <ul style="list-style-type: none"> Należy zadzwonić do centrum serwisowego LG Electronics. Numer telefonu lokalnego centrum serwisowego LG Electronics można znaleźć na karcie gwarancyjnej.
EE BŁĄD STEROWANIA	Jest to błąd kontrolny. <ul style="list-style-type: none"> Odłączyć wtyczkę zasilania i wezwać serwisanta.
LE BŁĄD ZABLOKOWANIA SILNIKA	Przeciążenie silnika <ul style="list-style-type: none"> Pozostawić urządzenie na 30 minut, aby silnik ostygł, a następnie uruchomić cykl ponownie.
FE BŁĄD PRZEPEŁNIENIA	Woda przelewa się z powodu wadliwego zaworu wody. <ul style="list-style-type: none"> Zakręcić kran. Odłączyć wtyczkę zasilania. Wezwać serwisanta.
PE BŁĄD CZUJNIKA CIŚNIENIA	Usterka czujnika poziomu wody. <ul style="list-style-type: none"> Zakręcić kran. Odłączyć wtyczkę zasilania. Wezwać serwisanta.
u5 BŁĄD CZUJNIKA DRGAŃ	Usterka czujnika drgań. <ul style="list-style-type: none"> Wezwać serwisanta.
FF AWARIA ZWIĄZANA Z ZAMARZNIĘCIEM	Czy doszło do zamrożenia wody w przewodzie doprowadzającym/ odpływowym lub w pompie odpływowej? <ul style="list-style-type: none"> Należy podać ciepłą wodę do bębna, aby rozmrozić wąż odpływowy i pompę odpływową. Owinąć wąż doprowadzający wilgotnym i ciepłym ręcznikiem.
RE WYCIEK WODY	Woda wycieka. <ul style="list-style-type: none"> Wezwać serwisanta.
PF AWARIA ZASILANIA	Wystąpiła awaria zasilania urządzenia. <ul style="list-style-type: none"> Ponownie uruchomić cykl.
dHE BŁĄD SUSZENIA	Nie suszy. <ul style="list-style-type: none"> Wezwać serwisanta.

Nietypowe odgłosy

Objawy	Możliwa przyczyna i rozwiązanie
Grzechotanie i pobrząkiwanie	W bębnie mogą być przedmioty, takie jak klucze, monety lub agrafka. <ul style="list-style-type: none"> Zatrzymać urządzenie, sprawdzić bęben pod kątem obecności przedmiotów. Jeśli po ponownym uruchomieniu urządzenia hałas nadal występuje, należy wezwać serwisanta.
Łomotanie	Ciężki wsad może spowodować wystąpienie łomotania. Zazwyczaj jest to normalne zjawisko. <ul style="list-style-type: none"> Jeśli dźwięk nie ustaje, najprawdopodobniej zaburzona jest stabilność pralki. Należy zatrzymać urządzenie i zmienić rozłożenie wsadu.

Objawy	Możliwa przyczyna i rozwiązanie
Lomotanie	<p>Rozkład ciężaru wsadu może być nierównomierny.</p> <ul style="list-style-type: none"> Należy przerwać cykl i zmienić rozłożenie wsadu po odblokowaniu drzwi.
Wibrujący dźwięk	<p>Materiały opakowaniowe nie zostały usunięte.</p> <ul style="list-style-type: none"> Usunąć materiały opakowaniowe.
	<p>Pranie może być nierównomiernie rozłożone w bębnie.</p> <ul style="list-style-type: none"> Należy przerwać cykl i zmienić rozłożenie wsadu po odblokowaniu drzwi.
	<p>Nie wszystkie nóżki poziomujące są ustawione stabilnie i równomiernie na podłodze.</p> <ul style="list-style-type: none"> Informacje dotyczące regulowania wypoziomowania urządzenia zawiera rozdział Poziomowanie urządzenia.
	<p>Podłoga nie jest wystarczająco sztywna.</p> <ul style="list-style-type: none"> Należy sprawdzić, czy podłoga jest stabilna i nie ugina się. Należy wybrać odpowiednie miejsce zgodnie z informacjami w rozdziale Wymagania dotyczące miejsca montażu.

Działanie

Objawy	Możliwa przyczyna i rozwiązanie
Woda wycieka.	<p>Domowe rury odpływowe są niedrożne.</p> <ul style="list-style-type: none"> Udrożnić rurę odpływową. W razie potrzeby skontaktować się z hydraulikiem.
	<p>Wyciek spowodowany nieprawidłowym montażem lub niedrożnością węża odpływowego.</p> <ul style="list-style-type: none"> Przeczyścić i wyprostować wąż odpływowy. Regularnie sprawdzać i czyścić filtr odpływowy.
Urządzenie nie działa.	<p>Panel sterowania wyłączył się z powodu braku aktywności.</p> <ul style="list-style-type: none"> To normalne zjawisko. Należy wcisnąć przycisk Źródło zasilania, aby włączyć urządzenie.
	<p>Urządzenie jest odłączone od zasilania.</p> <ul style="list-style-type: none"> Należy upewnić się, że przewód zasilający jest prawidłowo podłączony do sprawnego gniazda.
	<p>Źródło wody jest odłączone.</p> <ul style="list-style-type: none"> Należy całkowicie odkręcić kran z wodą.
	<p>Elementy sterowania nie są ustawione prawidłowo.</p> <ul style="list-style-type: none"> Upewnić się, że cykl został ustawiony prawidłowo. Zamknąć drzwi i nacisnąć przycisk Start/Pauza.
	<p>Drzwi są otwarte.</p> <ul style="list-style-type: none"> Zamknąć drzwi, zwracając uwagę, czy żaden przedmiot nie uniemożliwia ich domknięcia.
	<p>Wyłącznik instalacyjny/bezpiecznik został wyzwolony/przepalił się.</p> <ul style="list-style-type: none"> Sprawdzić domowe wyłączniki instalacyjne/bezpieczniki. Wymienić bezpieczniki lub zresetować wyłącznik. Urządzenie powinno być podłączone do dedykowanego obwodu odgałęzionego. Po przywróceniu zasilania urządzenie wznowi cykl, w którym się zatrzymało.

Objawy	Możliwa przyczyna i rozwiązanie
Urządzenie nie działa.	Sterownik wymaga zresetowania. <ul style="list-style-type: none"> Nacisnąć przycisk Źródło zasilania, wybrać ponownie pożądaný program i nacisnąć przycisk Start/Pauza.
	Przycisk Start/Pauza nie został naciśnięty po ustawieniu cyklu. <ul style="list-style-type: none"> Nacisnąć przycisk Źródło zasilania, wybrać ponownie pożądaný program i nacisnąć przycisk Start/Pauza. Urządzenie zostanie wyłączone, jeśli przycisk Start/Pauza nie zostanie naciśnięty w ciągu 15 minut.
	Wyjątkowo niskie ciśnienie wody. <ul style="list-style-type: none"> Należy sprawdzić inny kran w domu, aby upewnić się, czy ciśnienie wody w domu jest wystarczające.
	Urządzenie podgrzewa wodę lub wytwarza parę. <ul style="list-style-type: none"> Bęben może chwilowo przestać działać podczas pewnych cykli, podczas gdy woda jest bezpiecznie podgrzewana do ustawionej temperatury.
Przyciski mogą nie działać prawidłowo.	Drzwi nie można otworzyć po uruchomieniu urządzenia ze względów bezpieczeństwa. <ul style="list-style-type: none"> Sprawdzić, czy na wyświetlaczu jest podświetlona ikona [L]. Drzwi można bezpiecznie otworzyć, gdy ikona Blokada drzwi zgaśnie.
Drzwi się nie otwierają.	Drzwi nie można otworzyć po uruchomieniu urządzenia ze względów bezpieczeństwa. <ul style="list-style-type: none"> Sprawdzić, czy na wyświetlaczu jest podświetlona ikona ☹. Drzwi można bezpiecznie otworzyć, gdy ikona ☹ zgaśnie.
Urządzenie nie napełnia się prawidłowo.	Filtr jest niedrożny. <ul style="list-style-type: none"> Należy sprawdzić, czy filtry wlotowe na zaworach napełniających nie są niedrożne.
	Węże dopływowe mogą być zagięte. <ul style="list-style-type: none"> Sprawdzić, czy węże dopływowe nie są zagięte lub niedrożne.
	Niewystarczające podawanie wody. <ul style="list-style-type: none"> Upewnić się, że krany gorącej i zimnej wody są całkowicie odkręcone.
	Węże dopływu gorącej i zimnej wody są zamienione. <ul style="list-style-type: none"> Sprawdzić połączenia węży dopływowych.
Urządzenie nie odprowadza wody.	Zagięty wąż odpływowy. <ul style="list-style-type: none"> Upewnić się, że wąż odpływowy nie jest zagięty.
	Odpływ znajduje się wyżej niż 1,2 m nad podłogą. <ul style="list-style-type: none"> Upewnić się, że wąż odpływowy nie znajduje się wyżej niż 1,2 m nad podstawą urządzenia.
Detergent nie jest podawany w całości lub w ogóle nie jest podawany.	Użyto zbyt dużo detergentu. <ul style="list-style-type: none"> Należy stosować środek piorący zgodnie z zaleceniami jego producenta.
Czas trwania cyklu jest dłuższy niż zwykle.	Wsad jest za mały. <ul style="list-style-type: none"> Dodać więcej rzeczy, aby urządzenie mogło wyrównać rozłożenie wsad.

Objawy	Możliwa przyczyna i rozwiązanie
Czas trwania cyklu jest dłuższy niż zwykle.	Ciężkie rzeczy są wymieszane z lżejszymi. <ul style="list-style-type: none"> Należy zawsze starać się prać rzeczy o podobnym ciężarze, aby umożliwić równomierne rozłożenie wsadu przez urządzenie podczas wirowania.
	Wsad nie jest równomiernie rozłożony. <ul style="list-style-type: none"> Jeśli ubrania się splątały, rozłożyć ciężar ręcznie.
Czas trwania jest opóźniony	Wykryto niewyważenie lub włączony jest program usuwania mydlin. <ul style="list-style-type: none"> Jest to normalne zjawisko. Wyświetlany czas pozostały do końca cyklu stanowi jedynie wartość szacunkową. Czas rzeczywisty może się od niego różnić.

Suszenie

Objawy	Możliwa przyczyna i rozwiązanie
Problem z suszeniem	Sprawdzić kran ze źródłem wody. <ul style="list-style-type: none"> Nie ładować nadmiernej ilości artykułów. Sprawdzić, czy pralka odprowadza właściwą dla wsadu ilość wody. Jeśli wsad jest zbyt mały, aby suszenie bębnowe przebiegało właściwie, należy dodać kilka ręczników. Zakręcić kran z wodą.
Pranie nie jest wystarczająco wysuszone lub jakość suszenia jest niska.	Woda nie jest prawidłowo dostarczana. Woda jest wykorzystywana do automatycznego czyszczenia filtra kłaczek w bębnie podczas suszenia. <ul style="list-style-type: none"> Upewnić się, że kran doprowadzający wodę jest odkręcony.
	Woda nie jest prawidłowo odprowadzana. <ul style="list-style-type: none"> Upewnić się, że filtr odpływowy nie jest zatkany.
	Urządzenie jest przeciążone. <ul style="list-style-type: none"> Sprawdzić ładowność dla wybranego cyklu. Jeśli to konieczne, dodać cykl Time Dry.
	Prędkość wirowania jest zbyt niska. <ul style="list-style-type: none"> Wybrać najwyższą dozwoloną prędkość wirowania dla cyklu prania.
Suszenie trwa zbyt długo.	Temperatura otoczenia jest niska. <ul style="list-style-type: none"> Upewnić się, że temperatura mieści się w dozwolonym zakresie.
Z tyłu urządzenia wydobywa się ciepłe powietrze.	Urządzenie wytwarza ciepłe powietrze w celu wysuszenia prania. <ul style="list-style-type: none"> Z tyłu urządzenia wydobywa się ciepłe powietrze wykorzystywane do suszenia prania.

Wydajność

Objawy	Możliwa przyczyna i rozwiązanie
Słabe usuwanie plam	<p>Stare plamy.</p> <ul style="list-style-type: none"> Rzeczy uprzednio prane mogą mieć stare plamy. Mogą one być trudne do usunięcia i wymagać prania ręcznego lub obróbki wstępnej w celu ułatwienia usunięcia.
Farbowanie	<p>Wybielacz lub płyn do płukania jest podawany zbyt wcześnie.</p> <ul style="list-style-type: none"> Komora dozownika jest przepełniona. Sprawia to, że wybielacz lub płyn do płukania jest gwałtownie podawany. Zawsze należy odmierzać wybielacz lub płyn do płukania, aby unikać przepełnienia. Powoli zamknąć szufladę zasobnika.
	<p>Wybielacz lub płyn do płukania dodano bezpośrednio do prania w bębnie.</p> <ul style="list-style-type: none"> Zawsze korzystać z dozowników, aby mieć pewność, że produkty do prania są prawidłowo dozowane we właściwym momencie cyklu.
	<p>Ubrania nie zostały odpowiednio posortowane.</p> <ul style="list-style-type: none"> Należy zawsze prać oddzielnie ubrania ciemne oraz jasne i białe, aby zapobiegać powstawaniu przebarwień. Nigdy nie prać mocno zabrudzonych ubrań z lekko zabrudzonymi.
Skurczenie	<p>Urządzenie nie zostało natychmiast rozładowane.</p> <ul style="list-style-type: none"> Należy zawsze wyjąć ubrania z urządzenia, gdy tylko cykl się zakończy.
	<p>Urządzenie jest przeładowane.</p> <ul style="list-style-type: none"> Urządzenie może być całkowicie załadowane, ale bęben nie powinien być ciasno zapakowany. Drzwi urządzenia powinny łatwo się zamykać.
	<p>Wężę dopływu gorącej i zimnej wody są zamienione.</p> <ul style="list-style-type: none"> Płukanie gorącą wodą może powodować kurczenie się odzieży. Sprawdź połączenia węży.
Słabych lub mdłych zapach w urządzeniu	<p>Wnętrze bębna nie jest prawidłowo czyszczone.</p> <ul style="list-style-type: none"> Regularnie uruchamiaj funkcję Czyszczenie bębna.
	<p>Wąż odpływowy nie jest prawidłowo zamontowany, powodując zasysanie (woda wraca do wnętrza urządzenia).</p> <ul style="list-style-type: none"> Montując wąż odpływowy należy upewnić się, że nie jest skręcony ani niedrożny.
	<p>Szuflada zasobnika na proszek/płyn nie jest regularnie czyszczona.</p> <ul style="list-style-type: none"> Wyczyścić szufladę zasobnika na proszek/płyn, zwłaszcza górną i dolną część otworu szuflady.
	<p>Nieprzyjemne zapachy mogą się pojawić, gdy wąż odpływowy jest nieprawidłowo zamontowany, powodując zasysanie (woda wraca do wnętrza urządzenia).</p> <ul style="list-style-type: none"> Montując wąż odpływowy należy upewnić się, że nie jest skręcony ani niedrożny.
	<p>Jeśli szuflada zasobnika na proszek/płyn nie jest regularnie czyszczona, źródłem zapachów mogą być pleśń oraz zanieczyszczenia.</p> <ul style="list-style-type: none"> Wyczyścić szufladę zasobnika na proszek/płyn, zwłaszcza górną i dolną część otworu szuflady.

Wi-Fi

Objawy	Możliwa przyczyna i rozwiązanie
<p>Urządzenie AGD i smartfon nie są połączone z siecią Wi-Fi.</p>	<p>Hasło do sieci Wi-Fi, z którą próbowano się połączyć, jest niepoprawne.</p> <ul style="list-style-type: none"> Należy odnaleźć sieć Wi-Fi, z którą łączy się smartfon, i usunąć ją, a następnie zarejestrować urządzenie w aplikacji LG SmartThinQ.
	<p>Dane mobilne na smartfonie są włączone.</p> <ul style="list-style-type: none"> Wyłączyć dane mobilne na smartfonie i zarejestrować urządzenie przez sieć Wi-Fi.
	<p>Nazwa sieci bezprzewodowej (SSID) jest ustawiona nieprawidłowo.</p> <ul style="list-style-type: none"> Nazwa sieci bezprzewodowej (SSID) może zawierać litery alfabetu języka angielskiego oraz cyfry (nie stosować znaków specjalnych).
	<p>Częstotliwość sygnału routera jest inna niż 2,4 GHz.</p> <ul style="list-style-type: none"> Obsługiwana jest wyłącznie częstotliwość 2,4 GHz. Ustawić router sieci bezprzewodowej na częstotliwość sygnału 2,4 GHz i połączyć z nim urządzenie. Aby sprawdzić ustawioną częstotliwość, należy skontaktować się z dostawcą usług internetowych lub producentem routera.
	<p>Odległość między urządzeniem a routerem jest zbyt duża.</p> <ul style="list-style-type: none"> Jeżeli odległość między urządzeniem a routerem jest zbyt duża, sygnał może być słaby i połączenie może nie zostać skonfigurowane prawidłowo. Umieścić router bliżej urządzenia.

Karta produktu

Dyrektywa Komisji (UE) nr 96/60/WE

Nazwa lub znak towarowy dostawcy	LG		
		F4DV910H2 F4DV910H2S	F4DV909H2 F4DV909H2S
Model dostawcy			
Klasa efektywności energetycznej*1		A	A
Zużycie energii podczas prania, wirowania i suszenia*2	kWh/cykl	7,14	6,12
Zużycie energii podczas prania i wirowania*3	kWh/cykl	1,37	1,37
Klasa wydajności prania*4		A	A
Wydajność odprowadzania wody z wsadu*5		A	A
Woda pozostała po wirowaniu (jako proporcja suchej masy prania)		%	44
Maksymalna prędkość wirowania*6	obr./min	1370	1370
Pojemność znamionowa			
Pojemność podczas prania	kg	10,5	9
Pojemność podczas suszenia*8	kg	7	6
Zużycie wody podczas prania, wirowania i suszenia*9	litry/cykl	180	165
Zużycie wody podczas prania i wirowania*10	litry/cykl	70	62
Czas prania z suszeniem*11	min.	789	660
Szacowane roczne zużycie energii i wody w czteroosobowym gospodarstwie domowym przy każdorazowym użyciu trybu suszarki (200 cykli)*12	kWh/rok	1428	1224
	litry/rok	36000	33000
Szacowane roczne zużycie energii i wody w czteroosobowym gospodarstwie domowym bez używania trybu suszarki (200 cykli)*12	kWh/rok	274	304
	litry/rok	14000	12400
Hałas podczas prania, wirowania i suszenia przy użyciu standardowego cyklu prania bawełny w 60°C i cyklu suszenia „Suszenie bawełny”.	dB(A)	48	48
	dB(A)	71	71
	dB(A)	54	54

*1: Skala klasy efektywności energetycznej wynosi od A (większa efektywność) do G (mniejsza efektywność).

*2: Dla prania, wirowania i suszenia, w kWh na pełny cykl roboczy.

*3: Dla prania i wirowania, w kWh na cykl prania.

- *4: Skala klasy efektywności prania wynosi od A (większa) do G (mniejsza).
- *5: Woda pozostająca po zakończeniu standardowego cyklu prania bawełny w 60°C i odwirowaniu prania (procent odnosi się do wagi suchego prania).
- *6: Wartość uzyskana w standardowym cyklu prania bawełny w 60°C.
- *7: Dla urządzenia w standardowym cyklu prania bawełny w 60°C.
- *8: Dla urządzenia w standardowym cyklu suszenia „Suszenie bawełny”.
- *9: W litrach, przy użyciu standardowego cyklu prania bawełny w 60°C i cyklu suszenia „Suszenie bawełny”
- *10: W litrach, przy użyciu standardowego cyklu prania (i wirowania) bawełny w 60°C
- *11: Czas programu dla pełnego cyklu roboczego (pranie bawełny w 60°C i cykl suszenia „Suszenie bawełny”)
- *12: Zużycie energii i wody równe 200 cyklom zużycia

Notatka

